

**МІНІСТЕРСТВО ОСВІТИ І НАУКИ УКРАЇНИ
ПОДІЛЬСЬКИЙ СПЕЦІАЛЬНИЙ НАВЧАЛЬНО-РЕАБІЛІТАЦІЙНИЙ
СОЦІАЛЬНО-ЕКОНОМІЧНИЙ КОЛЕДЖ
ТЕРНОПІЛЬСЬКИЙ НАЦІОНАЛЬНИЙ ЕКОНОМІЧНИЙ УНІВЕРСИТЕТ
ЧЕРНІВЕЦЬКИЙ ТОРГОВЕЛЬНО-ЕКОНОМІЧНИЙ ІНСТИТУТ КИЇВСЬКОГО
НАЦІОНАЛЬНОГО ТОРГОВЕЛЬНО-ЕКОНОМІЧНОГО УНІВЕРСИТЕТУ
Кафедра корекційної педагогіки та інклюзивної освіти
КАМ'ЯНЕЦЬ-ПОДІЛЬСЬКОГО НАЦІОНАЛЬНОГО УНІВЕРСИТЕТУ
ІМЕНІ ІВАНА ОГІЄНКА
ТЕРНОПІЛЬСЬКИЙ НАЦІОНАЛЬНИЙ ПЕДАГОГІЧНИЙ УНІВЕРСИТЕТ
ІМЕНІ ВОЛОДИМИРА ГНАТЮКА
ЛЬВІВСЬКИЙ НАЦІОНАЛЬНИЙ АГРАРНИЙ УНІВЕРСИТЕТ
ХАРКІВСЬКИЙ НАЦІОНАЛЬНИЙ АВТОМОБІЛЬНО-ДОРОЖНИЙ УНІВЕРСИТЕТ
ХОРТИЦЬКА НАЦІОНАЛЬНА НАВЧАЛЬНО-РЕАБІЛІТАЦІЙНА АКАДЕМІЯ
ХАРКІВСЬКИЙ ДЕРЖАВНИЙ СОЦІАЛЬНО-ЕКОНОМІЧНИЙ КОЛЕДЖ
ТЕРНОПІЛЬСЬКИЙ ОБЛАСНИЙ НАВЧАЛЬНО-РЕАБІЛІТАЦІЙНИЙ ЦЕНТР
UNIWERSYTET EKONOMICZNY WE WROCLAWIU
WYŻSZA SZKOŁA GOSPODARKI (BYDGOSZCZ)
KATOLICKI UNIWERSYTET LUBELSKI JANA PAWŁA II (LUBLIN)
PAŃSTWOWA WYŻSZA SZKOŁA WSCHODNIOEUROPEJSKA W PRZEMYSŁU
LIHOČESKÁ UNIVERZITA V ČESKÝCHBUDEJOVICÍCH
TECHNICKÁ UNIVERZITA V KOŠICÍCH (KOŠICE)
БЛАГОДІЙНА ОРГАНІЗАЦІЯ «БЛАГОДІЙНИЙ ФОНД ГРОМАДСЬКОЇ
ДИПЛОМАТІЇ»
БЛАГОДІЙНИЙ ФОНД «УКРАЇНСЬКА ГАЛИЦЬКА ФУНДАЦІЯ»**

*Інновації партнерської взаємодії освіти, економіки та соціального захисту в
умовах інклюзії та прагматичної реабілітації соціуму*

**Матеріали IV Міжнародна
науково-практична конференція**

УДК 378:364.3

Головний редактор:

ТРИПАК Мар'ян Миколайович, заслужений працівник освіти України, кандидат економічних наук, доцент, директор Подільського спеціального навчально-реабілітаційного соціально-економічного коледжу.

Заступник головного редактора:

ГУМЕНЮК Ірина Леонтіївна, кандидат економічних наук, заступник директора з наукової, інноваційної та міжнародної діяльності Подільського спеціального навчально-реабілітаційного соціально-економічного коледжу.

Редакційна колегія:

Anetta Zielińska, Dr hab. Prof.; **Іващук І.О.**, доктор економічних наук, професор; **Кириленко О.П.**, доктор економічних наук, професор; **Язлюк Б.О.**, доктор економічних наук, професор; **Скрипник А.Ю.**, доктор історичних наук, доцент; **Комарніцький О.Б.**, доктор історичних наук, доцент; **Вацлавський О.І.**, кандидат економічних наук; **Гераймович В.Л.**, кандидат економічних наук, доцент; **Федорчук В.М.**, кандидат психологічних наук, доцент; **Слободян В.Д.**, кандидат економічних наук, доцент; **Кушнір Л.А.**, кандидат економічних наук, доцент; **Коркушко О.Н.**, кандидат економічних наук, доцент; **Годнюк І.В.**, кандидат економічних наук, доцент; **Бачинська О.М.**, кандидат економічних наук; **Киселюк М.П.**, кандидат технічних наук; **Присакар В.В.**, кандидат педагогічних наук, доцент; **Топорівська Я.В.**, кандидат педагогічних наук, доцент; **Шевчук О.В.**, кандидат педагогічних наук; **Палилюлько О.М.**, кандидат історичних наук; **Марчак Т.А.**, кандидат філологічних наук.

Рекомендовано до друку Вченою радою Подільського спеціального навчально-реабілітаційного соціально-економічного коледжу (протокол № 8 від 27 травня 2020 р.)

Інновації партнерської взаємодії освіти, економіки та соціального захисту в умовах інклюзії та прагматичної реабілітації соціуму: матеріали IV міжнародної науково-практичної конференції. м. Кам'янець-Подільський : Подільський спеціальний навчально-реабілітаційний соціально-економічний коледж. 2020. 240 с.

ISBN 978-966-654-456-1

Збірник містить матеріали IV міжнародної науково-практичної конференції «Інновації партнерської взаємодії освіти, економіки та соціального захисту в умовах інклюзії та прагматичної реабілітації соціуму», яка відбулася 21-22 травня 2020 р. (Подільський спеціальний навчально-реабілітаційний соціально-економічний коледж, м. Кам'янець-Подільський), з актуальних питань сучасної економічної науки, освіти та соціальної реабілітації в умовах інклюзії.

Відповідальність за висвітлений матеріал у публікаціях несуть автори наукових праць.

© Подільський спеціальний навчально-реабілітаційний соціально-економічний коледж, 2020

Зміст

ПЛЕНАРНЕ ЗАСІДАННЯ	12
<i>Шевцов А.Г.</i>	
Актуальні завдання спеціалізованих інклюзивних вишів в умовах цифрової трансформації системи освіти	12
<i>Миронова С.П.</i>	
Компетентнісний підхід до формування соціальних навичок у майбутніх корекційних педагогів	14
<i>Arleta Szadziowska, prof. UG, Ewa Spigarska</i>	
FINANSOWE FORMY WSPARCIA UCZELNI W PROCESIE KSZTAŁCENIA OSÓB NIEPEŁNOSPRAWNYCH	16
<i>Лучик С.Д., Лучик В.Є.</i>	
Розвиток інклюзії у вищій освіті	19
<i>Гераймович В.Л.</i>	
Покращення інвестиційної привабливості сільських територій на засадах інклюзивності	21
<i>Шевченко В.М.</i>	
Управління спеціальним та інклюзивним закладом освіти в сучасному вимірі	24
СЕКЦІЯ І «ПАРАДИГМА РЕАБІЛІТАЦІЇ В СИСТЕМІ ЕКОНОМІКИ КРАЇНИ»	27
<i>Тріпак М.М., Гарбарець І.І.</i>	
Генезис спеціальних інклюзивних інституцій в сучасних умовах	27
<i>Добіжжа Н.В.</i>	
Цифрові фінанси: причини зародження та перспективи розвитку	32
<i>Лободіна З.М.</i>	
Особливості застосування гендерно орієнтованого бюджетування в Україні	34
<i>Письменний В.В.</i>	
Субвенції у забезпеченні розвитку загальної середньої освіти в Україні ..	37
<i>Бачинська О.М.</i>	
Соціально-економічні аспекти розвитку інклюзивного туризму	39
<i>Вольська А.О., Пецанюк Н.О.</i>	
До питання впливу стейкхолдерів на проблематику зайнятості осіб з інвалідністю	42
<i>Годнюк І.В.</i>	
Проблеми обліку та звітності соціального капіталу в інклюзивному середовищі	44
<i>Коркушко О.Н.</i>	
Працевлаштування людей з фізичними обмеженими можливостями: досвід зарубіжних країн	47

<i>Кушнір Л.А., Кушнір В.О.</i>	
Ергономіка для сучасного бухгалтера з фізичними обмеженими можливостями	49
<i>Лаврук Н.А.</i>	
Сутність та особливості функціонування страхового ринку України з врахуванням інклюзивних особливостей	52
<i>Лаврук О.В.</i>	
Механізми реалізації державної молодіжної політики у сфері інклюзивної освіти.....	55
<i>Маначинська Ю.А.</i>	
3D-Простір бухгалтерського обліку: європейські тенденції для молоді людини з фізичними обмеженими можливостями.....	58
<i>Савчук С.В., Панчук Г.В., Савчук В.Р.</i>	
Бюджетна децентралізація: переваги та перспективи	61
<i>Руденко В.В.</i>	
Фіскальне регулювання інвестиційного розвитку економіки в контексті ідей меркантилізму.....	63
<i>Савчук С.В., Кузів Ю.В.</i>	
Вплив фінансової грамотності домогосподарств на їх економічний добробут.....	66
<i>Сас Б.Б.</i>	
Роль державно-приватного партнерства у фінансуванні інфраструктурних проєктів	68
<i>Світлак І.І.</i>	
Особливості регулювання природних монополій в контексті захисту інтересів соціально вразливих верст населення.....	71
<i>Слободян В.Д.</i>	
Бухгалтерський облік та вимоги до професії бухгалтера в контексті молодих людей з обмеженими фізичними можливостями	74
<i>Тимків А.О.</i>	
Інклюзивне суспільство в умовах «Touchless economy»	76
<i>Герасимова Т.І.</i>	
Роль обліку, контролю та аналізу в економічному розвитку України в умовах євроінтеграційних процесів	78
<i>Годованюк А.В.</i>	
Фінансовий менеджмент як важлива складова прийняття бізнес-рішень....	80
<i>Комарницька О.М.</i>	
Використання аутплейсменту в процесі управління організаційними змінами на підприємстві як метод соціально-відповідальної політики зайнятості.....	82
<i>Марунчак О.В.</i>	
Ринок праці для осіб з інвалідністю	84

<i>Oleh Ozarowski</i>	
Role of Energiewende in Germany.....	86
<i>Сандурська О.Й.</i>	
Ресурсне забезпечення соціальних повноважень органів місцевого самоврядування через територіальні центри об'єднаних громад.....	88
<i>Свирида О.В.</i>	
Податковий менеджмент – механізм покращення управління підприємством	89
<i>Тутків Р.О., Демчук Л.В.</i>	
Application of Hooke-Jeeves algorithm for electroretinosignal processing.....	92
<i>Шевчук Н.С.</i>	
Проблеми методичного забезпечення бухгалтерської (фінансової, інтегрованої) звітності.....	95
<i>Щегельська Н.В.</i>	
Роль фінансової установи в процесі формування інклюзивної економіки....	97
<i>Яшина А.В.</i>	
Інклюзивний розвиток економіки в сучасних умовах	99
СЕКЦІЯ II «ОСВІТА І ГУМАНІТАРНІ НАУКИ В УМОВАХ ІНКЛЮЗІЇ»... 102	
<i>Боряк О.В.</i>	
Актуальний стан підготовки вчителів-дефектологів для інклюзивних закладів освіти в Україні.....	102
<i>Дегтяренко Т.М.</i>	
Деякі питання оцінки кадрової політики в системі спеціальної та інклюзивної освіти	104
<i>Скрипник А.Ю.</i>	
Історія облікової справи в Україні як базисний елемент навчальної дисципліни «Бухгалтерський (фінансовий) облік».....	107
<i>Гапоненко Г.М., Гапоненко Н.П.</i>	
Розвиток спеціальної вищої освіти в умовах інклюзії	110
<i>Гуменюк І.Л.</i>	
Зарубіжний досвід розвитку інклюзивної освіти.....	111
<i>Докучина Т.О.</i>	
Співпраця закладів загальної середньої та вищої освіти у профорієнтації дітей з особливими освітніми потребами	113
<i>Дудченко В.С.</i>	
Сучасні підходи педагогіки духовності для дітей з особливими потребами	116
<i>Киселюк М.П.</i>	
Модульні об'єктно-орієнтовані динамічні навчальні середовища для здобуття освіти учнями з обмеженими можливостями.....	118
<i>Коруняк О.П.</i>	
Інклюзія – стратегія міжнародного законодавства.....	120

<i>Кучеров Г.Г.</i>	
Проблеми розвитку інклюзивної освіти.....	123
<i>Ленів З.П.</i>	
Підготовка кадрів до роботи в умовах інклюзії.....	124
<i>Марчак Т.А.</i>	
Психологічний супровід в умовах інклюзивного навчання	127
<i>Никоненко Н.В.</i>	
Провідні чинники розвитку спеціальної освіти у США	129
<i>Палилюлько О.М.</i>	
Корекційно-розвивальна робота в інклюзивному середовищі.....	131
<i>Присакар В.В.</i>	
Проблема міжкультурної комунікації у практиці соціальної роботи.....	134
<i>Савицька О.В.</i>	
Дистанційна освіта: реалії та виклики.....	137
<i>Сушарник Я.А.</i>	
Практичне навчання, як основа процесу формування професійної компетенції майбутніх обліковців	139
<i>Білик О.А., Файн А.В.</i>	
Інформатизація як пріоритетна складова сучасного освітнього середовища	142
<i>Федорчук В.М.</i>	
Особистість викладача-фасилітатора як базовий чинник інклюзивного навчання	144
<i>Федорчук В.В.</i>	
Казкотерапія засобами метафоричних асоціативних карт у роботі з дітьми з особливими освітніми потребами	146
<i>Чопік О.В.</i>	
Організаційно-педагогічні умови забезпечення адаптації учнів з ДЦП в умовах ЗЗСО.....	148
<i>Шевчук О.В.</i>	
Психолого-педагогічні особливості формування фахової компетентності на заняттях інформатики студентами коледжу в умовах інклюзивного навчання	150
<i>Александрова В.В.</i>	
Розвиток навичок креативного письма	152
<i>Боровисюк Т.В.</i>	
Розвиток критичного мислення здобувачів освіти як додатковий ресурс для створення ефективного інклюзивного освітнього середовища	154
<i>Боршуляк Н.С.</i>	
Основи інклюзивної освіти в Україні.....	157

Вдовиченко Т.В.

**Ґрунтовне використання інноваційних методів навчання
в інклюзивній освіті..... 159**

Динич А.Ю.

**Організація навчальної діяльності студентів з порушенням слуху на
заняттях математики 162**

Жмурко І.Л.

Педагогічна деонтологія інклюзивної освіти 165

Загалеви́ч В.Л.

**Проблемні задачі з історії як засіб формування критичного мислення в
ракурсі інклюзії 167**

Ковальчук О.М.

Розвиток інклюзивної освіти в сучасному євроінтеграційному просторі.... 170

Колісник М.І.

Мотивація до вивчення англійської мови як феномен сучасної науки ... 172

Косовська А.О.

**Нормативно-правове регулювання освіти дітей з особливими освітніми
потребами 174**

Михайлова І.А.

**Від електронного супроводу та змішаного навчання – до дистанційного
навчання в умовах карантину..... 177**

Місько А.М.

Процес інклюзії в українській освіті..... 180

Павловська Т.Ю.

**Основні підходи до впровадження інклюзивної форми навчання дітей з
особливими освітніми потребами 182**

Побережна Л.В.

Соціально-педагогічна робота з дітьми з особливими потребами..... 185

Сидорук Л.М.

**Можливості онлайн-ресурсу LEARNINGAPPS.ORG ТА платформи
MOODLE для вивчення вищої математики в умовах дистанційного
навчання 188**

Стайко О.С.

**Підготовка майбутніх асистентів вчителя інклюзивних класів для
закладів загальної середньої освіти 190**

Черненко Т.В.

**Актуальні питання історико-педагогічних періодизацій розвитку
спеціальної освіти в Україні 193**

Яворницька Л.В.

**Становлення та розвиток навчального процесу осіб із порушенням
слуху..... 195**

СЕКЦІЯ III «СОЦІАЛЬНА РЕАБІЛІТАЦІЯ: СУЧАСНІ УМОВИ ТА ПЕРСПЕКТИВИ РОЗВИТКУ»	199
<i>Тріпак М.М., Топорівська Я.В.</i>	
Парадигма соціальної інклюзії в країнах Європи та країн пострадянського періоду	199
<i>Кобильченко В.В.</i>	
Особистісний розвиток дитини в умовах зорової депривації	203
<i>Омельченко І.М.</i>	
Становлення рефлексійного компонента комунікативної діяльності дошкільників із затримкою психічного розвитку у середньому та старшому дошкільному віці	205
<i>Zhang Lei, Nataliia Maslak</i>	
Research on Agricultural Trade Development in China and Ukraine	207
<i>Алексєєв О.О.</i>	
Теоретичні основи організації індивідуальної роботи вчителів фізичної культури в умовах інклюзивної освіти	211
<i>Дмітрієва О.І.</i>	
Психологічні особливості розвитку дітей з порушеннями слуху	213
<i>Жиляк Н.В.</i>	
Психологічні особливості психомоторної активності розумово відсталих дітей	215
<i>Комарніцька Л.М.</i>	
Перваги та недоліки арт-терапії у роботі з дітьми з особливими потребами	217
<i>Браницька М.М.</i>	
Особливості сенсорної сфери дітей з аутизмом	219
<i>Волощук М.Б.</i>	
Академічна прокрастинація та особистісний конфлікт у контексті проблеми розвитку студентської молоді з особливими освітніми потребами	221
<i>Гуменюк І.М.</i>	
Юридичні гарантії працевлаштування молоді з інвалідністю в Україні	223
<i>Дужева О.Г., Пещанюк Н.О.</i>	
Забезпечення прав людей з інвалідністю в Україні	226
<i>Колесник О.В., Колесник О.П.</i>	
Формування критичного мислення особистості в контексті європейського освітнього процесу	228
<i>Складанівський О.Л.</i>	
Патріотичне виховання молоді з особливими потребами під час викладання оновленого предмета «Захист України»	230

Сторожук Н.Р.

Особливості організації соціальної підтримки дітей з обмеженими функціональними можливостями 233

Тоцька А.В.

Використання канадської шкали ефективності діяльності в ерготерапії після перенесеного ішемічного інсульту 235

Фескіна Л.П.

Соціально-психологічна адаптація ліцеїстів у ліцеї з посиленою військово-фізичною підготовкою 237

ШАНОВНІ ДРУЗИ!



Щиро і сердечно вітаю вас у стінах Подільського спеціального навчально-реабілітаційного соціально-економічного коледжу, який наступного року відзначить свій півстолітній ювілей, всіх учасників та гостей IV Міжнародної науково-практичної конференції «Інновація партнерської взаємодії освіти, економіки та соціального захисту в умовах інклюзії та прагматичної реабілітації соціуму». Цей

науковий форум відбувається у нетрадиційному живому форматі, який ніколи не зможуть замінити найновіші технології. Ми вперше вимушені через пандемію коронавірусу працювати у дистанційному режимі. Незважаючи на це, впевнений, що сьогоднішня конференція принесе нам гарні і плідні результати.

Приємно, що серед співorganizаторів конференції наші давні друзі – іноземні партнери – Вроцлавський економічний університет (м. Вроцлав, Польща) та Вища школа економіки і інновацій в Любліні (м. Люблін, Польща), Державна вища Східноєвропейська школа (Перемишль, Польща). Серед учасників конференції я радий бачити представників нашої міської влади, доктора педагогічних наук, професора, член-кореспондента НАПН України, заслуженого працівника освіти України, віце-президента ВГО «Українська асоціація корекційних педагогів» – А. Г. Шевцова, доктора педагогічних наук, професора, завідувача кафедри корекційної педагогіки та інклюзивної освіти Кам'янець-Подільського національного університету ім. Івана Огієнка – С.П. Миронову, професора, завідувача кафедри обліку та оподаткування Чернівецького торговельно-економічного інституту КНТЕУ – С.Д. Лучик, доцента кафедри глобальної економіки Національного університету біоресурсів і природокористування – В.Л. Гераймович, старшого наукового співробітника відділу освіти дітей з порушеннями слуху Інституту спеціальної педагогіки і психології ім. М. Ярмаченка НАПН України – В.М. Шевченка, професора Вроцлавського економічного університету – Анетту Зелінську (Anetta Zielińska), доктора Гданського університету – Єву Спігарську (Ewa Spigarska).

Двадцять перше століття – це століття освіти, і, з огляду на це, виникає об'єктивна необхідність створення системи інноваційної освіти, початковим пріоритетом якої повинне стати формування вільної і відповідальної особи, здатної конструктивно працювати в проблемних ситуаціях, поєднуючи професійну компетентність з цивільною відповідальністю.

Вважаю, що цьогорічна зустріч – це чудова нагода для науковців з різних країн обмінятися науковим та практичним досвідом, новими напрацюваннями, методиками. Сподіваюсь, що ця конференція стане не лише вагомим внеском у розвиток української науки, але й окреслить нові шляхи для вирішення непростих завдань реформування вищої освіти в Україні.

Ще раз вітаю співorganizаторів та учасників конференції і бажаю усім плідних наукових звершень!

Шановні учасники конференції!

Я всіх вітаю із сьогоднішнім святом Днем вишиванки, днем нашої наукової звитяги. Бажаю вам плідної роботи, жвавого обміну інформацією, думками, гарних вражень. Хочу почути від наших колег, гостей пропозиції щодо покращення діяльності нашого коледжу. Зичу міцного здоров'я, добра, злагоди, всіляких гараздів, невичерпних сил для нових наукових досліджень, піднесення української науки на новий якісний рівень!

*Заслужений працівник освіти України,
кандидат економічних наук, доцент,
директор Подільського спеціального
навчально-реабілітаційного
соціально-економічного коледжу.*

М.М. Тріпак

ПЛЕНАРНЕ ЗАСІДАННЯ

Шевцов А.Г.

*доктор пед. наук, професор, член-кореспондент НАПН України,
професор кафедри ортопедагогіки, ортопсихології та реабілітології
Національного педагогічного університету імені М.П. Драгоманова,
м. Київ, Україна*

АКТУАЛЬНІ ЗАВДАННЯ СПЕЦІАЛІЗОВАНИХ ІНКЛЮЗИВНИХ ВИШІВ В УМОВАХ ЦИФРОВОЇ ТРАНСФОРМАЦІЇ СИСТЕМИ ОСВІТИ

Технологічна революція, пов'язана з можливістю передачі даних через мережу Інтернет, відбувається вже давно. Останні роки ми спостерігаємо вибуховий процес не просто прискореного розвитку інформаційного метаболізму нашої цивілізації, а кардинальні зміни нашого способу життя через розвиток інформаційно-комунікаційних технологій. Людство відкрило для себе, що сучасна соціальна та інфраструктурна технологізація є супер прогресивною майже на усій території нашої планети (у різному ступені). За останні декілька десятиліть (особливо, за два останні) вона докорінно змінила умови нашого існування, що, як наслідок, формує два протилежно спрямовані чинники: позитивні можливості та негативні ефекти.

Особливо це стало помітним в останні декілька місяців, адже правила вимушеного соціального дистанціювання змусили заклади освіти негайно перейти до тотального запровадження дистанційного навчання через різного роду навчальні Інтернет-платформи та засоби онлайн-зв'язку.

Зручність та доступність дистанційного навчання одразу оцінили учні та студенти, яким за певними причинами важко відвідувати навчальні аудиторії, наприклад, маломобільним особам, студентам заочної форми навчання тощо.

Проте тотальний перехід на мережеві технології всіх рівнів навчання (від молодших класів до післядипломної освіти) показав, що система освіти насправді готувалася до дистанційного навчання повільно і недостатньо ефективно! Існуючі програмні продукти та методики психолого-педагогічної організації навчального процесу через Інтернет недосконалі і не відповідають викликам часу.

У 2020 році Шевцовим А.Г., Ласточкиною О.В. та Никоненко Н.В. було здійснено аналіз особливостей провадження дистанційного навчання вчителів спеціальної освіти в Україні та за кордоном в умовах запровадження в освітніх закладах тимчасового карантину через вірусну пандемію. За результатами дослідження було зроблено висновки, що технічні характеристики відповідних систем дистанційного навчання, Інтернет-сервісів та організаційно-методичний

супровід означеної форми навчання не були достатніми для екстреного її впровадження.

Для з'ясування об'єктивних труднощів, пов'язаних із використанням дистанційних освітніх технологій у закладах вищої освіти в освітньому процесі спеціальності 016 «Спеціальна освіта», було проведено онлайн-анкетування викладачів та студентів на основі розробленого авторами інструментарію (сервіс webanketa.com), до якого було уведено загальні та фахові запитання. В анкетуванні взяли участь 135 викладачів та 435 студентів. Аналіз результатів дослідження дає можливість стверджувати, що більшість респондентів обох категорій відчувають різні види труднощів, пов'язаних із технічними недоліками існуючих систем дистанційного навчання, сервісів та засобів відео й аудіо-зв'язку у мережевому Інтернет-середовищі; із недостатнім рівнем підготовки до роботи з інформаційно-комунікаційними технологіями та відсутністю ефективної організованої системи надання консультативних послуг щодо користування сервісами дистанційного навчання; а також із психологічним несприйняттям учасниками освітнього процесу організації навчання лише за допомоги онлайн контактів. Крім того, дослідження довело неможливість ефективно формувати фахові практичні уміння та навички за дисциплінами практичного спрямування освітньої програми спеціальності 016 «Спеціальна освіта» існуючими засобами навчальних платформ і адекватно здійснювати оцінку якості й результатів навчання.

Крім зазначених труднощів загального характеру необхідно також зауважити, що у запровадженні технологій дистанційного навчання для осіб із особливими освітніми потребами існують також і проблеми, пов'язані зі специфікою надання освітніх послуг для цієї категорії студентів.

Отже, спеціалізованим інклюзивним вишам необхідно застосувати спеціальні методики навчання відповідно до нозологічних особливостей студентів. Тому в умовах цифрової трансформації системи освіти необхідно також подбати про відповідну трансформацію освітнього процесу у дистанційній формі з урахуванням особливостей навчально-пізнавальної діяльності та психофізіологічних особливостей осіб із обмеженнями життєдіяльності, зокрема щодо норм навантаження під час використання інформаційно-комунікаційних технологій.

Крім того, постає питання щодо компенсації соціальної депривації таких студентів, адже в умовах очного навчання їх соціальні контакти з іншими студентами та викладачами забезпечуються автоматично. Тому деякі студенти можуть відчувати психологічний дискомфорт через відсутність фізичних контактів в одному просторі з іншими людьми і несприйняття спілкування лише опосередковано через Інтернет.

Форма дистанційного навчання також передбачає високий рівень мотивації до самостійної навчальної роботи, навичок якої може не бути у студентів, що навчалися в спеціалізованих школах-інтернатах.

Автор висловлює велику вдячність своїм докторантам Никоненко Н.В. та Ласточкіній О.В. за допомогу у проведенні зазначеного вище дослідження застосування систем дистанційного навчання у сучасних умовах, результати якого, зокрема, описані в тексті цих тез.



Миронова С.П.

*доктор педагогічних наук, професор
завідувач, професор кафедри корекційної педагогіки та інклюзивної освіти
Кам'янець-Подільського національного університету імені Івана Огієнка,
м. Кам'янець-Подільський, Україна*

КОМПЕТЕНТІСНИЙ ПІДХІД ДО ФОРМУВАННЯ СОЦІАЛЬНИХ НАВИЧОК У МАЙБУТНІХ КОРЕКЦІЙНИХ ПЕДАГОГІВ

В Україні, як і в світі в цілому, використовується компетентнісний підхід до підготовки фахівців у закладах вищої освіти. Цей принцип передбачає не лише формування знань, вмінь і навичок з професії, а певного рівня майстерності, творчості спеціаліста, його готовності до постійного підвищення свого рівня кваліфікації. Останнім часом роботодавці віддають перевагу тим працівникам, які володіють не тільки вузькопрофесійною підготовкою, а й універсальними навичками (в країнах Європейського Союзу їх називають міжпрофесійними або м'якими - soft skills) [2]. Досліджено, що такі соціальні навички є корисними для будь-яких фахівців, оскільки дозволяють швидко пристосуватися до нових умов, забезпечують здатність креативно мислити й управляти часом, комунікувати з різними групами людей [1].

Вагомість соціальних навичок для корекційних педагогів важко переоцінити, адже ці фахівці у процесі професійної діяльності мають спілкуватися з представниками різних соціальних груп, відстоювати інтереси вихованців, працювати в умовах, що постійно змінюються (спеціальні заклади, інклюзивна освіта, індивідуальне навчання), та розв'язувати нестандартні ситуації. Спробуємо узагальнити універсальні навички, якими варто оволодіти майбутнім корекційним педагогам у процесі вищої освіти.

Аналіз кваліфікаційних характеристик вчителя-дефектолога на різних посадах, професіограма корекційного педагога дозволили нам сформулювати соціальні навички, потрібні випускникам як для виконання професійних обов'язків, так і для успішної самореалізації в різних сферах життя. Абсолютно очевидно, що випускникам варто оволодіти компетенціями всіх груп: організаційні, когнітивні, інформаційні, життєві, технічні, медіа, комунікативні, підприємницькі, громадські, мовні (виділені у Європейському словнику навичок та компетенцій) [2]. Такі навички не є сталими, вони можуть постійно змінюватись, доповнюватися залежно від суспільних обставин. У процесі навчання у ЗВО у студентів важливо сформувати такі компетенції: вміння керувати взаєминами з іншими людьми; контроль своїх емоцій і поведінки; вміння проявляти емпатію; вміння керувати емоційним інтелектом; самопрезентація; володіння навичками спілкування і переконання; вміння працювати в команді; критичність мислення; здатність до конструктивного розв'язання конфліктів; здатність адекватно реагувати на критику; навички організації простору; навички управління часом; володіння ІКТ та ін. Необхідно також розвивати і особистісні якості, зокрема, такі, як: цілеспрямованість, наполегливість, соціальна і культурна обізнаність, громадянськість, здоровий спосіб життя.

Формування таких компетентностей передбачене у змісті освітніх програм підготовки фахівців спеціальності 016 Спеціальна освіта в Кам'янець-Подільському національному університеті і забезпечується нормативними та вибірковими навчальними дисциплінами, тренінгами, залученням студентів до волонтерської діяльності і виховної роботи.

Отже, компетентнісний підхід є одним з ключових принципів підготовки майбутніх корекційних педагогів і перспективним напрямом подальших наукових досліджень кафедри корекційної педагогіки ті інклюзивної освіти.

Література:

1. Писаревський М. (2018). 16 якостей і навичок, необхідних студентам XXI століття. URL: <https://innovationhouse.org.ua/statti/16-kachestv-y-navykov-neobhodnyh-studentam-xxi-veka/>
2. Soft skills: універсальні навички європейського рівня (2015). URL: <https://studway.com.ua/soft-skills/>



*Dr hab. Arleta Szadziewska prof. UG,
dr Ewa Spigarska
Wydział Zarządzania, Uniwersytet Gdański*

FINANSOWE FORMY WSPARCIA UCZELNI W PROCESIE KSZTAŁCENIA OSÓB NIEPEŁNOSPRAWNYCH

Na polskich uczelniach studiuje coraz więcej osób niepełnosprawnych, które w przyszłości mogą stać się pełnowartościowymi pracownikami. Reforma szkolnictwa wyższego wprowadziła szereg rozwiązań wspierających szkoły wyższe w procesie kształcenia takich osób. Do nich w szczególności należą:

- 1) dotacje,
- 2) specjalne stypendia,
- 3) programy wprowadzone przez Państwowy Fundusz Rehabilitacji Osób Niepełnosprawnych.

Podstawową formą pomocy są dotacje. Ministrowie nadzorujący uczelnie przekazują środki finansowe w takiej postaci w celu zapewnienia osobom niepełnosprawnym (kandydatom, studentom, doktorantom i pracownikom) odpowiednich warunków do pełnego udziału w procesach rekrutacji, kształcenia oraz prowadzenia działalności naukowej. Dotacje te mogą być wydatkowane m.in. na:

- kursy języka migowego dla studentów, doktorantów oraz dla pracowników uczelni, specjalistyczne szkolenia (w tym umożliwiające orientację przestrzenną na terenie uczelni niepełnosprawnym studentom i doktorantom),
- udział w olimpiadach,
- zakup sprzętu i zaawansowanych technologicznie urządzeń wspomagających proces dydaktyczny,
- zakup literatury specjalistycznej i naukowej do uczelnianych bibliotek,
- dostosowanie infrastruktury dla potrzeb osób niepełnosprawnych.

Ponadto, z otrzymywanych środków uczelnie mogą realizować wydatki na rzecz osób z niepełnosprawnościami, z potwierdzonym bądź nie potwierdzonym orzeczeniem o stopniu niepełnosprawności. W tym celu instytucje te mogą opracować wewnętrzny regulamin, który określi kryteria kwalifikacji oraz formy pomocy studentom, doktorantom oraz pracownikom prowadzącym działalność naukową zaliczonych do tej grupy osób.

Kolejną z wymienionych form pomocy niepełnosprawnym studentom i doktorantom jest wsparcie finansowe w postaci specjalnie przeznaczonych stypendiów. Ubiegając się o takie dofinansowanie student bądź doktorant musi jedynie przedstawić orzeczenie o niepełnosprawności. Ponadto niezależnie od stypendium specjalnego osoby niepełnosprawne mogą otrzymywać, na takich samych zasadach jak inni studenci, pozostałe świadczenia pomocy materialnej, takie m.in. jak stypendia socjalne, rektora dla najlepszych studentów oraz doktorantów, Ministra za wybitne osiągnięcia, a także zapomogi. Warto też dodać, że pomoc materialna nie zależy od uczelni i typu studiów. Można się o nią starać zarówno na studiach stacjonarnych, jak i niestacjonarnych, w

uczelniah publicznych i niepublicznych, uczelniah prowadzonych przez kościoły i związki wyznaniowe, o ile otrzymują one dotację z budżetu państwa na pomoc materialną dla studentów i doktorantów. Co więcej, niepełnosprawni studenci i doktoranci mogą ubiegać się o kredyty studenckie z preferencyjnymi warunkami spłaty, bądź z dopłatą do oprocentowania z budżetu państwa.

Ostatnią z wymienionych form wsparcia finansowego są specjalne programy wprowadzone przez Państwowy Fundusz Rehabilitacji Osób Niepełnosprawnych, pozwalające osobom niepełnosprawnym znaleźć zatrudnienie lub poznać specyfikę i możliwości jakie daje wykonywanie danego zawodu. Są one skierowane do organizacji, w tym uczelni wyższych, które takie cele realizują. Aktualnie do takich programów wspierających szkoły wyższe należy zaliczyć:

- program „Absolwent”,
- program „Praca-Integracja”.

Celem pierwszego z wymienionych powyżej programów jest podniesienie wskaźnika zatrudnienia osób niepełnosprawnych posiadających wyższe wykształcenie. Jest on realizowany poprzez kompleksowe i indywidualnie wsparcie uczelni w podnoszeniu kwalifikacji zawodowych osób niepełnosprawnych. Otrzymane środki w ramach programu mogą być przeznaczone na:

- zaplanowanie i wdrożenie indywidualnej ścieżki kariery zawodowej;
- podnoszenie kwalifikacji zawodowych, w tym: zdobycie uprawnień zawodowych, ukończenie kursów i szkoleń zawodowych i specjalizacyjnych, odbycie stażu aktywizacyjnego, czy wsparcie zatrudnienia i samozatrudnienia.

Natomiast celem programu „PRACA – INTEGRACJA” jest zwiększenie zatrudnienia osób niepełnosprawnych, w tym wspieranie działań, których celem jest przeciwdziałanie ich wykluczeniu zawodowemu. Rolą wyłonionej w konkursie organizacji (uczelni wyższej) jest rekrutacja, poradnictwo zawodowe, przeprowadzenie szkoleń oraz przygotowanie do pracy, jak również wspieranie w pierwszym okresie zatrudnienia niepełnosprawnych pracowników. Ponadto uczelnia może wspierać kadrę menedżerską pracodawcy poprzez szkolenia i spotkania informacyjne w zakresie zarządzania pracownikami z niepełnosprawnościami.

Poprzez realizację wskazanych programów uczelnie mogą podejmować działania służące przystosowaniu procesu nauczania do potrzeb osób z różnymi niepełnosprawnościami oraz wyrównaniu szans edukacyjnych takich osób. Do nich w szczególności należy zaliczyć:

- pomoc pracowników działów spraw osób niepełnosprawnych przy rozwiązywaniu indywidualnych problemów osób z niepełnosprawnościami;
- zmiany w infrastrukturze (likwidacja barier architektonicznych);
- zakup sprzętu i oprogramowania specjalistycznego, ułatwiającego edukację osobom z różnymi dysfunkcjami zdrowotnymi;
- zakup i montaż tabliczek z brajlowskimi napisami na drzwiach do poszczególnych pomieszczeń;

- dostosowanie toalet dla potrzeb niepełnosprawnych;
- skorzystanie z pomocy asystenta osoby niepełnosprawnej.

Na uwagę zasługuje fakt, że osoba niepełnosprawna (absolwent uczelni wyższej lub student studiów zaocznych) zarejestrowana w Powiatowym Urzędzie Pracy, jako poszukująca pracy niepozostająca w zatrudnieniu, może również korzystać na zasadach takich jak inni bezrobotni z następujących usług lub instrumentów określonych w ustawie o promocji: szkoleń, stażu, prac interwencyjnych, przygotowania zawodowego dorosłych, studiów podyplomowych, bonu na zasiedlenie, bonu szkoleniowego, czy bonu stażowego. Rolą uczelni w tym przypadku może być prowadzenie czynności informujących o takich możliwościach, jak i pomoc w przygotowaniu wniosków. Działania takie pozwalają osobom z niepełnosprawnościami na pełne uczestnictwo w życiu zawodowym i społecznym.

W celu zwiększenia pomocy osobom niepełnosprawnym (np. studentom studiów zaocznych) udziela się pracodawcom korzyści z tytułu przyjęcia ich do pracy. Zatrudnienie osób niepełnosprawnych, choć rodzi pewne obowiązki, może być dla wielu przedsiębiorców doskonałym rozwiązaniem. Pozwala przede wszystkim obniżyć koszty pracy. Pracodawcy mogą liczyć na dofinansowanie do wynagrodzeń oraz do składek ZUS. Niemniej wysokość takiego wsparcia finansowego zależy przede wszystkim od:

- 1) wymiaru czasu pracy pracownika niepełnosprawnego,
- 2) stopnia niepełnosprawności osoby zatrudnionej,
- 3) szczególnych schorzeń zatrudnionego, typu pracodawcy, u którego niepełnosprawny jest zatrudniony.

Reasumując, należy stwierdzić, że osoby ze znacznym lub umiarkowanym stopniem niepełnosprawności, również intelektualnym, są bardzo często wartościowymi pracownikami. Świetnie potrafią odnaleźć się w pracy wykonując proste i powtarzalne czynności, które dla innych są zbyt monotonne. Na uwagę zasługuje także to, że niepełnosprawność nie musi wpływać na jakość wykonywanej pracy, a osoby takie są niejednokrotnie bardziej zmotywowane, wydajne i lojalne, od pracowników pełnosprawnych fizycznie i intelektualnie. Ponadto zatrudnianie osób niepełnosprawnych poza korzyściami ekonomicznymi, buduje pozytywny wizerunek firmy i podnosi wartość społeczną pracodawcy.

W Polsce ogromną rolę w przystosowaniu takich osób do zmieniających się warunków na rynku pracy pełnią uczelnie wyższe. Do zadań tych instytucji należy przede wszystkim stwarzanie warunków studentom niepełnosprawnym do zdobycia poszukiwanych przez pracodawców kwalifikacji i umiejętności, co przyczynia się do zwiększenia aktywności zawodowej tych osób.



Лучик С.Д.

*доктор економічних наук, професор,
завідувач кафедри обліку і оподаткування
Чернівецького торговельно-економічного інституту КНТЕУ,
м. Чернівці, Україна*

Лучик В.Є.

*доктор економічних наук, професор,
завідувач кафедри економічної кібернетики і міжнародних економічних відносин
Чернівецького торговельно-економічного інституту КНТЕУ,
м. Чернівці, Україна*

РОЗВИТОК ІНКЛЮЗІЇ У ВИЩІЙ ОСВІТІ

Сучасне суспільство характеризується посиленням тенденцій до досягнення рівноправності всіх його громадян. Освіта у цьому процесі відіграє значну роль. Вона не лише сприяє забезпеченню економічного зростання суспільства в цілому та зростанню доходів його населення. За умови справедливого розподілу створюваного багатства освіта скорочує нерівність між людьми. У 139 країнах світу норма рентабельності кожного додаткового року навчання становить 9,7%, а найбільш високі норми рентабельності спостерігаються в бідних країнах, де існує дефіцит кваліфікованих кадрів. При цьому для того щоб забезпечити зацікавленість учнів в отриманні більш високого рівня освіти, необхідно, щоб інвестиції в освіту підкріплювалися відповідною економічною політикою, що сприяє підвищенню попиту на кваліфіковану робочу силу [1, с.89].

За станом людського розвитку у 2019 році Україна посіла 88 позицію зі 189 країн і територій. Індекс людського розвитку в Україні склав 0,750. За цей же період очікувана тривалість життя при народженні в Україні збільшилась на 2,1 років, середня кількість років навчання збільшилася на 2,2 роки, а очікувана кількість років навчання зросла на 2,7 років. Отже, відмінності за основними стандартами життя в країні скорочуються. Однак, рівень життя, який вимірюється валовим національним доходом (ВНД) на душу населення, в Україні в період між 1990 та 2018 рр. скоротився приблизно на 25,6 відсотка [2]. Водночас з'явилися нові форми нерівності, спричинені неоднаковим доступом до технологій та освіти. У зоні ризику перебувають молоді люди, насамперед з обмеженими фізичними можливостями.

За даними ООН близько однієї десятої всього населення планети становлять люди з обмеженими можливостями. В Україні станом на 01.01.2019 р. цей показник становив близько 6,3% від всього населення. Більш того щорічно кількість таких людей збільшується. За період 2001-2018 рр. цей показник збільшився на 62,2 тис. осіб., або на 2,4% [3]. Значна частина з них (приблизно 80%) - це молоді люди студентського та працездатного віку, з них 6,1% - це молодь до 18 років.

Україна декларує відкритість до такої категорії людей. Прийнята низка законодавчих документів щодо права людей з обмеженими фізичними

можливостями на освіту, у тому числі вищу. Для реалізації цього права в державі без дискримінації й на підставі рівності можливостей забезпечується інклюзивна освіта на всіх рівнях і навчання протягом усього життя» (Стаття 24 Конвенції ООН про права інвалідів). Уряд країни визначає певні пільгові умови вступу до закладів вищої освіти для дітей з вадами здоров'я, однак не гарантує їм зарахування. За статистичними даними з 2,5 мільйонів студентів вітчизняних навчальних закладів I-IV рівнів акредитації, трохи більше 10 тисяч – люди з особливими потребами. Це менше 1% від загальної кількості людей з інвалідністю працездатного віку (до 40 років). Більшість з цих студентів (55%) навчається у державних ЗВО і тільки 27% - навчається у різних приватних навчальних закладах.

Слід відмітити, що не всі університети в Україні готові та можуть враховувати фізичні потреби кожного студента з обмеженим здоров'ям. Суттєвими перешкодами для цього є відсутність в закладах вищої освіти необхідної спеціалізованої комп'ютерної техніки з програмами озвучення та електронного збільшення текстів для студентів з вадами зору; підготовлених фахівців, зокрема, сурдоперекладачів, для дітей із вадами слуху; обладнання, пандусів і ліфтів для пересування у навчальних закладах тощо.

Зарубіжний досвід організації інклюзивного навчання, у тому числі у сфері вищої освіти, свідчить про те, що ці проблеми в більшості країн давно вирішені. Так, у закладах вищої освіти Німеччини навчаються 19% студентів з обмеженими можливостями здоров'я і 4–8% студентів з інвалідністю. За законом країни студент з інвалідністю забезпечується спеціальними технічними і допоміжними засобами, необхідними для побутового життя, йому надається соціальна і медична підтримка і послуги від державних соціальних служб. Батьки зобов'язані оплачувати частину витрат з навчання лише в тому разі, якщо їхні доходи набагато перевищують розмір середнього заробітку в країні. Кожна дитина з обмеженими можливостями має право на вибір навчального закладу, має бути забезпечена психолого-педагогічним супроводом, залучена до педагогічного процесу незалежно від ступеня складності захворювання [1, с.90].

В Данії державні стипендії виплачуються усім студентам. Максимальний розмір - 784 євро в місяць - виплачується протягом 12 місяців студентам, що живуть самостійно. Студенти з обмеженими фізичними можливостями додатково отримують 1115 євро на місяць. Також в країні здійснюється підготовка педагогів в системі бакалаврату та магістратури для реалізації інклюзивної освіти [1, с. 91]. В Латвії студенти з інвалідністю, сироти, студенти з сім'ями, вихідці з багатодітних сімей та малозабезпечені отримують державні бюджетні стипендії 99,60 євро в місяць протягом 10 місяців

Отже, процес інклюзивної вищої освіти в різних країнах світу відбувається по-різному з урахуванням конкретних соціально-культурних умов і політичних пріоритетів держави. Інклюзивна освіта є довгостроковою стратегією держав, що потребує систематичності, послідовності, безперервності та комплексного підходу для її реалізації. Україні слід враховувати як досягнення, так і недоліки інклюзивної

політики інших країн у сфері вищої освіти. Інклюзивний підхід висуває підвищені вимоги до всіх учасників освітнього процесу: від студентів з особливими потребами він вимагає надзвичайного напруження сил – фізичних і психологічних; від звичайних студентів - розуміння, толерантності, готовності надавати допомогу; від викладачів - професіоналізму, спеціальних знань, людяності. В комплексі такі умови забезпечать можливість якісної професійної підготовки молоді з обмеженими освітніми можливостями.

Література:

1. Продівус О.І. Особливості моделей інклюзивної освіти в країнах Європи відповідно до вимог сучасного суспільства. *Проблеми системного підходу в економіці*, 2019. Вип. 4(72). С.86-93.
2. Україна посередині рейтингу в Доповіді ПРООН про стан людського розвитку за 2019 рік. URL: <https://www.ua.undp.org/content/ukraine/uk/home/presscenter/pressreleases/2019/ukraine-ranks-mid-table-in-undps-2019-human-development-report.html>.
3. Соціальний захист населення України : статистичний збірник. URL: http://www.ukrstat.gov.ua/druk/publicat/kat_u/2019/zb/07/zb_szn_2018.pdf (дата звернення 10.05.20 р.).



Гераймович В.Л.,

*кандидат економічних наук, доцент кафедри глобальної економіки
Національного університету біоресурсів і природокористування України
м. Київ, Україна*

ПОКРАЩЕННЯ ІНВЕСТИЦІЙНОЇ ПРИВАБЛИВОСТІ СІЛЬСЬКИХ ТЕРИТОРІЙ НА ЗАСАДАХ ІНКЛЮЗИВНОСТІ

Підвищення інвестиційної привабливості та залучення значних інвестиційних ресурсів на засадах інклюзивності є актуальним в своїй пріоритетності вирішення недосконалості соціальної інфраструктури села, демографічної кризи, високого рівня безробіття, міграційного вплива населення, низької мотивації праці селян та ін. Реалізація стратегії соціально-економічного розвитку сільських територій України нині залишається невирішеною проблемою.

Низька інвестиційна привабливість сільської економіки стала причиною неефективної стратегії сталого сільського розвитку. Сталість розвитку залежить від здатності адаптуватись до економічних умов, що постійно змінюються. Зростає безробіття та знижується трудова активність, продовжується міграційний відхід

сільської молоді у міста та за кордон, погіршуються кількісні характеристики соціально-демографічних процесів та знижуються показники якості життя, нераціональне використання енергії та природно-сировинних ресурсів, деградація земельного, водного і лісового фондів - показники, які характеризують рівень життя сільського населення України та її регіонів, є досить низькими. Як наслідок, за 28 років незалежності країни (1991-2019 рр.) чисельність сільського населення зменшилася на 3,7 млн осіб, а кількість сільських населених пунктів – на 427 одиниць.

Створення сприятливого інвестиційного клімату з врахуванням особливостей сучасної парадигми сільського розвитку на засадах інклюзивності є запорукою залучення інвестиційних ресурсів в сільську економіку. Методологічну основу інклюзивності розвитку становить сукупність етимологічно споріднених понять (інклюзивність, інклюзивне зростання, інклюзивне суспільство, інклюзивні інституції та ін.), які є похідними від категорії інклюзія.

Саме інклюзивне зростання розглядається як економічне зростання, яке, крім збільшення обсягів валового продукту, забезпечує прогрес суспільства в цілому. Сучасний розвиток сільських територій України, як уже зазначалося, відбувається в умовах загострення значної кількості проблем у різних сферах життєдіяльності. Як наслідок, з кожним роком дедалі більше зростає значимість заходів, спрямованих на покращення соціально-економічного стану вітчизняного села. Особлива роль у цьому контексті відводиться політиці європейської інтеграції України та її наближення до стандартів ЄС за індикаторами розвитку сільських територій. Нині інклюзивність обрано найважливішою умовою економічного зростання відповідно до Стратегії «Європа-2020». Пріоритетами розвитку ЄС згідно стратегії є зростання розумне (збільшення інвестицій в освіту, дослідження та інновації), стале (побудова низько-вуглецевої економіки) та всеохоплююче (основний акцент на створенні робочих місць і скороченні бідності). З метою забезпечення реалізації стратегії була створена сильна та ефективна система економічного управління для координації політичних кроків на загальноєвропейському та національному рівнях. Інклюзивне зростання у стратегії зосереджене на досягненні п'яти амбітних цілей в галузі зайнятості, інновацій, освіти, скорочення масштабів бідності і клімату/енергії. На сьогоднішній день понад 77 % території ЄС класифікується як сільські (47 % землі сільськогосподарського призначення, а 30 % – ліси). Повним робочим днем охоплено 13,7 млн. фермерів, які займаються інтенсивним, традиційним, органічним та іншими видами землеробства. Ця різноманітність посилилась з появою нових країн-членів з Центральної та Східної Європи. Поширеними є сімейні ферми, які успадковуються від одного покоління до іншого. Середній розмір ферми

близько 12 га (для порівняння, в США 2 млн. фермерів і середній розмір – 180 га) [1].

Проект Стратегії сталого розвитку України на період до 2030 року містить цілісну систему стратегічних та операційних цілей та відповідних індикаторів переходу до інтегрованого економічного, соціального та екологічного розвитку країни до 2030 року й будується на 17 глобальних Цілях сталого розвитку. Стратегія визначає інституційні засади її впровадження, напрями міжгалузевої та міжсекторальної взаємодії, основні рушійні сили, інструменти та важелі її реалізації. Цільові показники та індикатори розраховані для трьох етапів імплементації Стратегії: 2016-2020 рр., 2021-2025рр. і 2026-2030 рр. Для реалізації першої, найважливішої цілі визначено доцільним вбачається: по-перше, сприяти тривалому інклюзивному збалансованому економічному зростанню, повній і продуктивній зайнятості та гідній праці для всіх; по-друге, створити життєстійку інфраструктуру, сприяти інклюзивному збалансованому промисловому розвитку та інноваціям. Саме приватна підприємницька, інвестиційна та інноваційна діяльність визнані рушійними силами забезпечення інклюзивного економічного зростання, створення нових робочих місць та підвищення якості життя населення [2, с. 2-6].

Модель інклюзивного розвитку є найбільш прийнятною для України з метою підвищення рівня життя сільського населення та забезпечення конкурентоспроможності сільської економіки.

Література:

1. Europe 2020. Priorities. European Commission. URL: http://ec.europa.eu/europe2020/europe-2020-in-a-nutshell/priorities/index_en.htm.
2. Проект Стратегії сталого розвитку України на період до 2030 року. URL: <http://www.ua.undp.org/content/ukraine/uk/home/library/sustainable-development-report/Sustainable-Dev-Strategy-for-Ukraine-by-2030.html>.



Шевченко В.М.

*кандидат педагогічних наук, старший науковий співробітник
Відділу освіти дітей з порушеннями слуху
Інституту спеціальної педагогіки і психології імені Миколи Ярмаченка
НАПН України,
м. Київ, Україна*

УПРАВЛІННЯ СПЕЦІАЛЬНИМ ТА ІНКЛЮЗИВНИМ ЗАКЛАДОМ ОСВІТИ В СУЧАСНОМУ ВИМІРІ

Модернізація вітчизняної системи освіти, забезпечення європейських стандартів її якості вимагає концентрації зусиль, ефективного використання актуальних, генерування й залучення нових ресурсів. Одним з потужних механізмів реформування системи освіти є інноваційний розвиток загальноосвітніх навчальних закладів (ЗНЗ) [4, с. 301].

Зазначена діяльність покладається на керівників навчальних закладів, оскільки нова школа, як і управління нею, має відповідати сучасному типу розвитку суспільства. Неможливо в сучасному суспільстві, яке на практиці розвивається багатовекторно, а не лише за відомими теоретичними концепціями, застосовувати адміністративно-командне управління і тотальний контроль індустріальної епохи, це основна суперечність, що веде до руйнації будь-якої соціальної системи. Школа є частиною сучасного суспільства та цифрової цивілізації, а отже, має змінюватися та реагувати на їх виклики, має орієнтуватися на розуміння, сприйняття та здобуття метакомпетеностей усіх учасників освітнього процесу, що базуються на вміннях і навичках, а також на «навички майбутнього» [3, с. 20].

За сучасних умов трансформаційних процесів в Україні у сфері освіти необхідна компетентнісна підготовка та підвищення рівня кваліфікації керівників спеціальними та інклюзивними навчальними закладами [2, с. 123].

Практика свідчить, що від рівня роботи керівника значною мірою залежить успішність роботи усього педагогічного колективу. Тому під час навчання керівників навчальних закладів у системі післядипломної освіти потрібно врахувати, що організаційна його діяльність починається з визначення кола посадових обов'язків і прав усіх керівників навчального закладу. Це непросте питання. Проблеми раціональної передачі або, як кажуть, делегування управлінських повноважень «вниз» – найважливіші проблеми навчального закладу. Чіткий розподіл обов'язків між директором і заступниками виключає паралелізм у роботі, забезпечує єдність дій, дозволяє охопити всі ділянки роботи, створює можливість рівномірно розподілити навантаження і врахувати схильності членів адміністрації [1, с. 15].

Окрім того, Закон України «Про освіту» чітко визначає коло обов'язків керівника сучасного навчального закладу. Відповідно, інноваційний розвиток ЗНЗ, який також входить до обов'язків керівників спеціальними та інклюзивними навчальними закладами, передбачає проходження таких етапів: функціонування, концептуалізація та проектування, упровадження, оцінювання та коригування, функціонування (далі цикл повторюється) та виконує наступні основні функції: інформаційно-просвітницьку, освітню й самоосвітню, стимулювально-мотиваційну, прогностично-випереджальну, проектну, організаційно-ресурсну, методичну, оцінно-регуляторну [4, с. 302].

Рівень управлінської кваліфікації керівників спеціальних та інклюзивних навчальних закладів повинен включати наступні параметри: бачення розвитку навчального закладу (стратегічний менеджмент); моніторинг управління, навчання й виховання (управління навчально-виховним процесом); компетентісне управління персоналом (менеджмент персоналу); залучення додаткових ресурсів до розвитку навчального закладу (фінансово-господарський менеджмент); розвиток різних видів комунікацій та соціальної ролі керівника навчального закладу (внутрішня і зовнішня комунікації) [1, с. 17].

З огляду на це, сучасний керівник навчальним закладом освіти повинен: володіти відповідними знаннями, уміннями, навичками; виконувати план розвитку навчального закладу (план розвитку навчального закладу); знати законодавство, нормативно-правову базу та вміти її впроваджувати (щорічний звіт керівника про свою роботу на загальних зборах (конференціях)); розуміти освітній продукт директора школи; орієнтуватися в результатах державної атестації навчального закладу; готувати річні звіти до управління освіти; володіти інформацією про динаміку змін якісного складу, перманентне навчання педагогів, заступників та їх керівника в системі післядипломної освіти; брати участь у науково-методичній роботі, конкурсах; раціонально використовувати бюджетне фінансування; залучати позабюджетні кошти для розвитку навчального закладу; орієнтуватися в наявності грантів, сертифікованих курсів та тренінгів; підписувати угоди про співпрацю з іншими навчальними закладами; знати про наявні конфлікти у педагогічному колективі та стан звернення громадян; мати портфоліо керівника; вміти організувати робоче місце керівника навчального закладу; бути готовим до роботи в умовах автономії навчального закладу тощо [1, с. 18].

Отже, оптимальне й ефективне використання означеного вище механізму освітніх змін в сфері управлінської діяльності є можливим за умови створення та функціонування комплексу необхідних теоретико-методичних, нормативно-правових та організаційних основ.

Література:

1. Василенко Н.В. Атестації керівників навчальних закладів у контексті європейського вектора розвитку освіти в Україні. *Сучасні інформаційні технології та інноваційні методики навчання у підготовці фахівців: методологія, теорія, досвід, проблеми* : зб. наук. пр. Київ-Вінниця : ТОВ фірма «Планер», 2014. Вип. 39. С. 15, 17, 18.
2. Джурило А. Централізаційно-децентралізаційні процеси в системі управління освітою. *Педагогічна компаративістика – 2015: трансформації в освіті зарубіжжя та український контекст* : матеріали наук.-практ. семінару (Київ, 11 червня 2015 р.). К.: Педагогічна думка, 2015. С. 123.
3. Калініна Л. Управління новою українською школою. *Директор школи*. 2017. Січень. № 1-2 (793-794). С. 20.
4. Пузіков Д.О. Інноваційний розвиток загальноосвітнього навчального закладу для дітей з особливими потребами як об'єкт оцінювання. *Актуальні проблеми навчання та виховання людей в інтегрованому освітньому середовищі у світлі реалізації Конвенції ООН про права інвалідів* : тези доповідей XV Міжнародної науково-практичної конференції (м. Київ, 18-19 листопада 2015 р.). К. : Університет «Україна», 2015. С. 301, 302.



СЕКЦІЯ І «ПАРАДИГМА РЕАБІЛІТАЦІЇ В СИСТЕМІ ЕКОНОМІКИ КРАЇНИ»

Тріпак М.М.

*Заслужений працівник освіти України,
кандидат економічних наук, доцент, директор
Подільський спеціальний навчально-реабілітаційний
соціально-економічний коледж,
м. Кам'янець-Подільський, Україна*

Гарбарець І.І.

*Заступник директора з навчальної роботи,
викладач кафедри фінансів, економіки та
економічної кібернетики
Подільський спеціальний навчально-реабілітаційний
соціально-економічний коледж, Україна,
м. Кам'янець-Подільський, Україна*

ГЕНЕЗИС СПЕЦІАЛЬНИХ ІНКЛЮЗИВНИХ ІНСТИТУЦІЙ В СУЧАСНИХ УМОВАХ

Стрімке поширення коронавірусу, падіння біржових індексів, втеча інвесторів з країн, що розвиваються, та зменшення попиту на світових ринках сировини, нафтові війни та інші кризові явища у світі загрожують українській економіці та фінансовій системі. Про це попереджають економічні та фінансові аналітики. Але нинішня непроста ситуація залишає можливості для виходу з кризи з мінімальними втратами, і дає шанси для продовження розвитку. У сучасному українському інклюзивному освітньому просторі набуває особливої ваги, з огляду на те, що інтегрування осіб з особливими потребами у соціокультурне й фінансове-економічне середовище соціалізації, професійна готовність суб'єкта інклюзивних державних інституцій до надання всебічної допомоги різним верствам населення.

Теорія інституціоналізму бере початок розвитку з ХІХ–ХХ ст. та була заснована у США і протягом еволюційного періоду увібрала в себе ідеї німецької історичної школи, англійських фабіанців, французьких соціологічних традицій і деякою мірою ідеологію марксизму [1, с. 31].

Причиною виникнення інституціоналізму можна вважати перехід капіталізму в монополістичну стадію, який характеризувався значною централізацією виробництва і капіталу, що призвело до неузгодженості поглядів представників різних економічних шкіл.

Досліджуючи особливості категоріального апарату інституціональної теорії важливо звернути увагу на те, що оригінальних зарубіжних текстах в основному вживається термін «інституція», а термін «інститут» має обмежену сферу застосування. Пояснюється це тим, що практика слововживання у радянському та пострадянському науковому просторі категорії «institution» обумовила виникнення проблеми, пов'язаної не лише з визначенням її змістовного наповнення, але й з її

невдалим перекладом. У свою чергу, це призвело до появи у вітчизняній науці двох термінів – «інститут» та «інституція», навколо сутності яких і точиться дискусія серед вчених, що часто призводить до плюралізму поверхневих думок та фрагментарних суджень у публіцистиці та риториці державних діячів.

Отже, дослідимо надалі ці дефініції більш детально з метою з'ясування дихотомної природи, що закладена в основу їх поділу.

Уперше термін «institution, тобто інституція, був використаний на сторінках журналу «The American Economic Review» [2], де зазначається, що інституція – це мовний символ для ліпшого опису групи суспільних звичаїв. Вони означають переважний та постійний спосіб мислення, який став звичкою для групи або звичаєм для народу... Інституції встановлюють межі та форми людської діяльності. Світ звичаїв та звичок, до якого ми пристосовуємо наше життя, представляє собою переплетення та безперервну тканину інститутів». У. Гамільтон вважає [2], що інституції відіграють роль фіксаторів установлених традицій, процедур і віддзеркалюють загальну домовленість й узгодженість у суспільстві. До них науковець відносить профспілки, державу, світ традицій, звичок, обрядів, тощо.

Тоді, як С. Сорокіна відзначила, що «Термін інституціоналізм пов'язаний із двома поняттями: «інституція» – встановлення, звичай, прийнятий у суспільстві порядок, та «інститут» – закріплення звичаїв і порядків як закону або організації. Розмежування цих понять досить умовне, оскільки в концепціях інституціоналістів вони мають надзвичайно широкий і розмитий зміст» [3]. Хоча, як випливає з назви й змісту наукової роботи Т. Веблена, сам автор і гадки не мав про наявність означених двох понять, як і його попередники, розкриваючи зміст лише одного поняття – «institution».

Однак, підхід С. Сорокіної закріпився як традиція і згодом відбився в перекладах праць Д. Норта, Т. Еггертсона, Дж. Ходжсона, Е. Фуруботна і Р. Ріхтера та інших, в оригіналі присвячених саме інституціям (institutions), а не інститутам (institutes).

Отже, як наслідок білінгвізму, до вітчизняної наукової літератури цей термін також був внесений за зразком русифікованої кальки. Відповідно й дотепер серед вітчизняних інституціоналістів прийнято перекладати «institution» як «інститут» чи паралельно використовувати обидва поняття, розглядаючи одне з них або як більш широке поняття, або таке, що включає формалізовані правила.

Апелюючи до практики слововживання терміну «інститут» в українській мові, слід відзначити, що, на відміну від англійської мови, він має більш широкий вжиток. Наприклад, слово «інститут» в українській мові відповідно до тлумачного словника [4] має чотири значення: назва деяких вищих навчальних закладів і наукових установ; в дореволюційній Росії – закритого типу жіночий середній навчальний заклад для дітей дворян; сукупність правових норм у якій–небудь сфері суспільних відносин (інститут шлюбу); організована система соціальних ролей, яка є постійним та значним елементом суспільства і зосереджується на основних потребах та функціях людини.

Водночас у цьому ж словнику [4] слово «інституція» має два значення: назва елементарних підручників римського цивільного права; установа, заклад, а також частина або підрозділ установи, закладу.

В роботах Гриценка В.В. [5] «інституція» вживається для позначення механізму дії норм (правил) у будь-якій галузі суспільних відносин та особливостей управління. Наприклад, економічні, правові та соціальні інституції пояснюються як явища суспільного життя і, водночас, інформують про їх характерні риси. Тоді як словосполучення банківський інститут – банківська інституція, інвестиційний інститут – інвестиційна інституція розрізняються так: в першому випадку розкривається зміст самостійної структури (організації), в другому – тлумачиться механізм її дії».

Тобто згідно поданого трактування основним синонімом до поняття «інституція» може бути поняття «механізму», але ні в якому разі не «інституту». У свою чергу В. Савка стверджує, що соціальна інституція завжди виступає як своєрідний комплекс, внутрішньо підпорядкована система інститутів складників, які перебувають у певних зв'язках один щодо одного і, серед яких завжди існує ієрархічне підпорядкування, що і визначає специфіку певної інституції [6].

Також є думка, що інститут (від лат. *institutum*), виступає як «установа, заклад, організація, через які безпосередньо інституції реалізуються».

Крім того ця норма характерна для інститутів держави (державних інститутів) як системи органів і установ (державних інституцій), що забезпечують реалізацію владних функцій. Таким чином державна інституція є результатом упорядкування державно-управлінської взаємодії. Сам процес упорядкування та формалізації будь-якої соціальної практики в організовану систему, тобто процес інституціоналізації (формування інституту), є досить складним і тривалим та передбачає певну структуру взаємовідносин, ієрархію влади, дисципліну, правила поведінки тощо.

Зокрема у своїй науковій доповіді П. Саблук зазначає, що у використанні категорій інституціоналізму потрібно враховувати таку особливість, як можливість інституції приймати форму інституту у певному суспільному розвитку та ринковому механізмі. З огляду на це, інституції можуть втілюватися в інститутах, тоді як інститути потребують інституцій для забезпечення розвитку соціально-економічних формацій, які відповідали б сучасним вимогам суспільства [7, с.8].

Економічна категорія «інституціоналізм» (англ. *institutionalism, institutional economics*; від лат. *institution* – спосіб дії, звичай, порядок, вказівка), у широкому розумінні, це концепція економічної теорії, яка в економічній системі синтезує роль соціальних, правових, організаційних, політичних, етичних, ментальних, економічних інституцій у процесі їх функціонування [7].

Під «інституціями» розуміємо систему формальних норм і правил у вигляді стандартів поведінки, суспільних цінностей, звичок, традицій, звичаїв, що визначають загальний цивілізаційно-культурний рівень індивідів і суспільства в економічній, соціальній, політичній або будь-якій іншій сфері. Загалом сучасна

концепція «інституції» обов'язково має враховувати як екзогенний, так і ендогенний характер, адже не лише інституції обмежують інтереси індивідів, але й індивіди формують інституційні обмеження. Відповідно інституційна система охоплює сукупність формальних і неформальних інституцій, ключовим завданням яких є надання сигналів про потреби суспільства, тобто генерування інформації у поєднанні з одночасним розв'язанням проблем, що виникають, та підтримкою збалансованості інтересів усіх членів суспільства.

Вважаємо, що запропонований варіант діалектики (логіки) взаємозв'язку базових понять інституціоналізму дозволяє підвищити системність аналізу інституційних явищ і процесів у публічному управлінні інклюзивних інституцій. Прикладом суб'єктів інклюзивних державних інституцій в Україні є Подільський спеціальний навчально-реабілітаційний соціально-економічний коледж, де елементи інклюзивної освіти впроваджуються послідовно і цілеспрямовано відповідно до чинного законодавства України. Фінансовий стан Подільського спеціального навчально-реабілітаційного соціально-економічного коледжу щорічно зростає (див.рис.1), як з боку держави (загальний фонд) так і власні ресурси (спеціальний фонд) даної інституції збільшуються. Що створює ефективні умови розвитку соціально-економічного та психологічного клімату в колективі.

Отож, можна стверджувати що кризові і стресові перипетії коледжу, як демографічного так і інших стресових факторів, як для прикладу у інших класичних вищих навчальних закладах України, різкий спад контингенту своїх вихованців. Що не можна стверджувати по аналізованому коледжі, де кількість студентів зросла втричі.



Рис. 1. Фінансове забезпечення Подільського спеціального навчально-реабілітаційного соціально-економічного коледжу за 2016-2019 рр.

Отже, враховуючи вищезазначене можемо стверджувати, що в сучасних умовах господарювання суб'єктів інклюзивних державних інституцій з'являються нові тренди, які є відповідями на сучасні виклики, соціальні, технологічні та інші зміни, що відбуваються в Україні і у світі. Один із них — посилення соціальної інклюзії як важливого інструмента консолідації суспільства, драйвера досконалості та відкриття непомічених талантів.

Зокрема йдеться про забезпечення доступу до вищої освіти так званих недопредставлених груп населення. До них зараховують будь-які соціальні групи, для яких частка здобувачів вищої освіти істотно менша від середніх показників відповідних вікових груп, у тому числі: родини з низькими доходами; родини, де батьки мають низький соціальний статус; родини, що проживають у важкодоступних і віддалених регіонах та в сільській місцевості; біженців і мігрантів; сиріт; осіб із захворюваннями; мовних, етнічних та релігійних меншин; студентів, що мають доглядати за хворими членами родини чи особами похилого віку, тощо.

Отже, ствердно можна говорити, що інклюзивна інституція – це установа, яка забезпечує інклюзивну модель освіти як систему освітніх послуг, зокрема: адаптує навчальні програми та плани, фізичне середовище, методи та форми навчання, використовує існуючі в громаді ресурси, залучає інвестицій і благодійних внесків, співпрацює з фахівцями для надання спеціальних послуг відповідно до різних освітніх потреб суб'єктів соціуму, створює позитивний клімат у освітньому середовищі вищої спеціалізованої школи, як *інклюзивний інститут*. Що і є перспективою для *Подільського спеціального навчально-реабілітаційного соціально-економічного коледжу*.

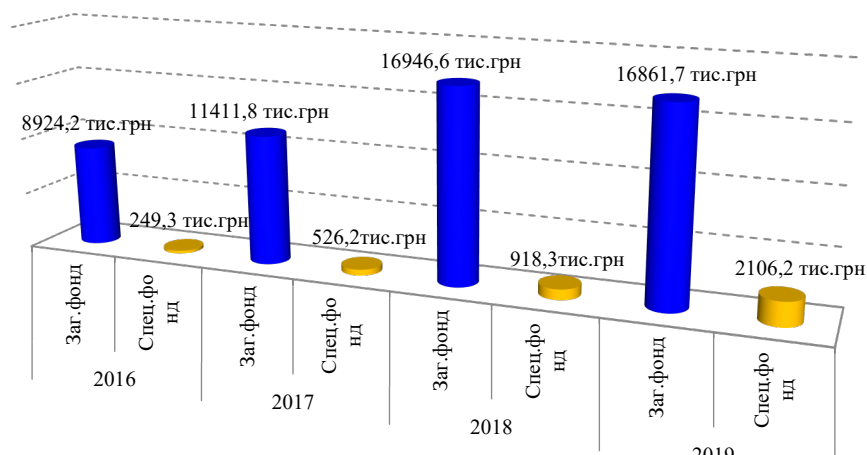
Література:

1. Институциональная экономика : учебник / под. общ. ред. А. Олейника. М : ИНФРА, 2007. 704 с.
2. Hamilton W.H. The Institutional Approach to Economic Theory. *American Economic Review*, 1919. No 9. P. 309-318.
3. Веблен Т. Теория праздного класса : [пер. с англ. вступ. статьи С. Сорокиной; общ. ред. В. Мотылева]. М. : Прогресс, 1984. 368 с.
4. Великий тлумачний словник сучасної української мови : [з додатками і доповненнями] / Уклад. і голов. ред. В.Т. Буссел. К.; Ірпінь : ВТФ “Перун”, 2005. 1728 с.
5. Гриценко В.В. Сутність і категоріальна відмінність понять “інститут” та “інституція”. URL: http://www.nbuv.gov.ua/portal/soc_gum/-Vdnuet/econ/2009_4/6.pdf.
6. Савка В.Є. Соціальний інститут/соціальна інституція: спроба термінологічного розмежування та визначення. *Методологія, теорія та практика соціологічного аналізу сучасного суспільства*: зб. наук. праць. X. : ВЦ ХНУ ім. В. Н. Каразіна, 2009. Вип. 15. С. 158-162.
7. Саблук П.Т. Інституційні засади трансформацій в аграрній сфері : доп. на 13-х річних зборах Всеукр. конгресу вчених економістів–аграрників (20–21 червня 2011 р.). К. : ННЦ “Інститут аграрної економіки”, 2011. 64 с.



Добіжа Н.В.

*доктор економічних наук, доцент,
доцент кафедри фінансів, банківської справи та страхування
Вінницького навчально-наукового інституту економіки
Тернопільського національного економічного університету,
м. Вінниця, Україна*

ЦИФРОВІ ФІНАНСИ: ПРИЧИНИ ЗАРОДЖЕННЯ ТА ПЕРСПЕКТИВИ РОЗВИТКУ

Діджиталізація й розвиток інформаційно-комунікаційних технологій набувають у сучасних умовах статусу одного з найпомітніших трендів у розвитку економіки, особливо яскраво залишаючи своє відображення у сфері фінансів. Електронні розрахунки, електронна комерція, електронні векселі, електронні інвестиції, криптовалюта, краудфандинг та інші складові «цифрових фінансів» поступово впроваджуються у діяльність економічних суб'єктів та набувають характеру взаємозв'язку багатoelementної системи, яка формує споживчі переваги, сегментацію ринку та персоналізацію фінансових продуктів і послуг. Цифрові технологічні нововведення у фінансах відкривають величезні можливості для розвитку фінансового інвестування, банківських технологій, вдосконалення дистанційного обслуговування клієнтів тощо.

Цифрові фінанси набули поширення внаслідок руйнування традиційної фінансової системи, яка за своїм спекулятивним характером була деструктивною. Однак, після світової кризи 2007-2008 рр., фінансова система зазнала суттєвих трансформацій і ті заходи, які приймалися для її відновлення (зокрема програми кількісних пом'якшень), не дали позитивного ефекту. Цією ситуацією скористалися ІТ-компанії, розробники фінансових технологій, які стали пропонувати фізичним і юридичним особам нові фінансові продукти та послуги. Крім того, розвиток цифрових фінансів обумовили такі фактори [1, с. 42]:

– стрімке збільшення обсягу фінансових стартапів в сегменті фінансових технологій і розвиток відповідного ринку;

– значні зміни під впливом фінансових технологій у чотирьох основних секторах фінансових послуг: банківське обслуговування, грошові перекази та платежі, управління активами і приватним капіталом, страхування;

– еволюційний стрибок у сфері технологій оптимізації бізнес-процесів у вигляді створення технології блокчейн, що може поступово привести до того, що зі світу фінансів в цілому зникне такий ключовий інститут, як «посередник» (якими являються насамперед банки);

– знищення в результаті впровадження нових фінансових технологій традиційної сфери фінансових послуг і перехід значного обсягу ринку цих послуг

під контроль ІТ-компаній.

Вважаємо, що цифрові фінанси надають низку переваг для розвитку економіки й суспільства:

- 1) підвищення ефективності та прозорості фінансових послуг, що може забезпечити суттєву економію фінансових ресурсів;
- 2) поліпшення умов для малих і середніх підприємств, зокрема через розширення доступу до фінансування;
- 3) відкриття доступу до сфери послуг, на яку припадає зростаюча частка економіки багатьох країн.

Тому, розвиток цифрових фінансів з точки зору отримання вигод матиме такі наслідки: зростання масштабів розподілу й перерозподілу доданої вартості; розширення обсягів фінансових інвестицій та інновацій; зосередження фінансових цифрових кампаній у визначених місцях; концентрація фінансового ринку; автоматизація фінансових операцій; поява нових функцій у наданні фінансових послуг; підвищення ефективності надання фінансових послуг; посилення конкурентних переваг цифрових платформ тощо [2, с. 5-6].

Проте, позитивні наслідки розвитку цифрових фінансів, на наш погляд, можливі тільки при управлінні цим процесом з боку держави при наявності моральної і професійної влади, зокрема здатної вибудувати незалежну фінансово-інвестиційну політику. Адже впровадження цифрових фінансових технологій вже зараз показує негативні тенденції: зростання фінансових спекуляцій і підрив національних економік; розвиток кримінального бізнесу; деструктивний вплив на свідомість населення; збільшення контролю і керованості суспільством.

Для успішного розвитку цифрових фінансів існує потреба у вирішенні низки невідкладних завдань, серед яких: формування відповідної законодавчої бази на основі існуючих міжнародних правових норм; налагодження обміну інформацією про інформаційні інциденти та технології захисту між компаніями та громадськими організаціями на міжнародному рівні; підвищення технічного забезпечення інформаційної безпеки систем, захист автоматизованих систем управління технологічними процесами від шкідливого програмного забезпечення; фінансування програм кіберрозвідки з пошуку кіберзлочинців і знищення злочинного бізнесу; запуск нових продуктів і програм страхування від кіберзагроз тощо.

Таким чином, розвиток цифрових фінансів сприяє підвищенню конкурентоспроможності економіки, забезпечення економічного зростання та національного суверенітету. Хвиля цифровізації супроводжується новим набором фінансових продуктів і послуг, який більшою мірою зосереджується на клієнтах, пропонуючи їм миттєвий доступ з будь-якого місця до широкого спектру різноманітних, доступних за ціною, інтегрованих сервісів.

Література:

1. Компаниец В. В. Развитие и будущее экономики на основе цифровых технологий: критическое осмысление. Вісник економіки транспорту і промисловості. 2018. №61. С. 36-46.
2. Доклад о цифровой экономике 2019: создание стоимости и получение выгод: последствия для развивающихся стран. Женева : Организация Объединенных Наций, 2019. 16 с.



Лободіна З.М.

*доктор економічних наук, доцент, професор кафедри фінансів ім. С. І. Юрія
Тернопільського національного економічного університету,
м. Тернопіль, Україна*

ОСОБЛИВОСТІ ЗАСТОСУВАННЯ ГЕНДЕРНО ОРІЄНТОВАНОГО БЮДЖЕТУВАННЯ В УКРАЇНІ

Забезпечення інклюзивного сталого зростання України неможливе без зміни підходів до управління бюджетними ресурсами, обсяг яких завжди обмежений, та використання поряд із програмно-цільовим інших технологій бюджетування.

З огляду на розбіжність економічних, соціальних, політичних, культурних потреб та умов життя різних статевих груп населення, а також необхідність забезпечення гендерної рівності (зменшення гендерних розривів, усунення гендерної дискримінації, послаблення негативних чи посилення позитивних тенденцій у відповідній сфері з точки зору забезпечення гендерних потреб та задоволення гендерних інтересів) [1], доцільність врахування гендерних аспектів на усіх стадіях бюджетного процесу та висвітлення у відповідних бюджетних документах цілеспрямованості на забезпечення рівних прав і можливостей жінок та чоловіків не викликає сумнівів. Саме гендерно орієнтоване бюджетування вважають інструментом, спрямованим на інтеграцію гендерної складової у бюджетний процес, а гендерно орієнтований підхід під час планування та виконання бюджетів передбачає можливість врахування головним розпорядником бюджетних коштів гендерного аспекту під час визначення обсягу та якості усіх публічних послуг, що надаються в межах бюджетної програми.

Гендерно орієнтоване бюджетування слід розглядати як впливовий елемент управлінської діяльності, пов'язаний із розробкою бюджетів різних рівнів, що надає важливу інформацію фахівцям, які приймають рішення щодо розподілу бюджетних ресурсів, та створює передумови для впровадження принципу рівних прав і можливостей жінок і чоловіків в усіх сферах життєдіяльності і забезпечує сталий

розвиток суспільства [2].

Гендерно орієнтоване бюджетування або його окремі елементи успішно використовуються у країнах-членах ЄС та країнах з перехідною економікою з 1980 р., оскільки ефективно запровадження гендерних бюджетних ініціатив сприяє поліпшенню добробуту населення та пришвидшує економічне зростання.

Розробка гендерно орієнтованого бюджету дає змогу простежити вплив доходів та видатків бюджету держави на соціально-економічне становище й можливості різних груп жінок та чоловіків, а також на аспекти рівності між жінками й чоловіками у країні. Як управлінська технологія гендерно орієнтоване бюджетування допомагає оцінити, як і якою мірою державна політика у сфері розподілу бюджетних ресурсів впливає на жінок і чоловіків як споживачів послуг, користувачів інфраструктури та платників податків.

Реалізація в Україні Проекту гендерно орієнтованого бюджетування успішно проводиться в межах співпраці з Урядом Королівства Швеція у сфері фінансового та технічного співробітництва і відповідно до угоди між Міністерством фінансів України та Шведським агентством міжнародного розвитку (SIDA), починаючи з 2014 р.

Гендерно орієнтоване бюджетування передбачає конкретизацію багатьох показників, які відображаються у документах на кожній стадії бюджетного процесу. Зокрема, у процесі складання бюджетних запитів і програм, затвердження паспортів бюджетних програм, визначення результативних показників бюджетних програм, оцінювання ефективності бюджетних програм, контролю за їхнім виконанням.

Основними етапами інтеграції гендерних аспектів у бюджетний процес вважаємо: проведення гендерного бюджетного аналізу (аналіз бюджетних запитів, бюджетних програм та стану їх фінансування, бюджетів з метою визначення проблем нерівного доступу громадян до бюджетних ресурсів та суспільних послуг); формування цілей і рекомендацій щодо усунення гендерної дискримінації; внесення змін, спрямованих на максимальне забезпечення потреб та задоволення інтересів усіх фізичних осіб, до бюджетних запитів, бюджетних програм, дохідної та видаткової частин бюджетів; моніторинг і оцінювання результатів внесених змін до бюджетних запитів, бюджетних програм, бюджетів на предмет гендерної чутливості (урахування гендерного аспекту).

Впродовж 2015-2019 рр. фахівцями Робочих груп з гендерно орієнтованого бюджетування обласних державних адміністрацій проаналізовано 103 бюджетних програми за 50 напрямками видатків місцевих бюджетів та з метою врахування гендерних аспектів внесено зміни до 25 нормативно-правових актів, які регулюють відносити в тій чи іншій галузі.

За результатами аналізу затверджених паспортів бюджетних програм на 2019 р. щодо врахування пропозицій та рекомендацій, які були підготовлені за наслідками проведеного у 2018 р. гендерного бюджетного аналізу програм, з'ясовано, що у 325 паспортах бюджетних програм, які фінансуються за рахунок місцевих бюджетів, на 2019 р. включено рекомендації Робочих груп щодо

врахування гендерних аспектів (зокрема, 230 паспортів на обласному рівні, 41 паспорт на рівні районів, 39 паспортів – на рівні ОТГ, 8 – на рівні міст обласного значення та 7 паспортів – на рівні сіл) [4].

Позитивні результати запровадження Проєкту гендерно орієнтованого бюджетування у регіонах України [2] фактично довели доцільність ширшого застосування гендерного підходу в бюджетному процесі.

Отже, з огляду на сутність поняття «гендер», застосування гендерно орієнтованого бюджетування передбачає зменшення нерівності у суспільстві шляхом зміни підходів до формування і використання бюджетних ресурсів саме за гендерною ознакою (чоловіки, жінки), але не наголошується на інших виявах цього явища (нерівність у доступі до основних послуг, доходах, у розподілі бюджетних ресурсів залежно від віку, соціально-економічного становища, місця проживання, освітнього рівня та ін.).

Гендерно орієнтоване бюджетування – це інноваційний підхід до процесу реформування системи управління державними фінансами в Україні, спрямований на вдосконалення бюджетного процесу. До його основних переваг можна віднести: зниження нерівності у доступі громадян до процесів формування і використання бюджетних ресурсів, підвищення адресності та якості надання суспільних послуг, залучення громадськості до участі у бюджетних процедурах.

Врахування принципу забезпечення рівних прав та можливостей усіх членів соціуму у бюджетній сфері передбачає здійснення необхідних змін у правових актах, що використовуються в бюджетному процесі на державному і місцевому рівнях, а також наявність політичної волі органів державної влади і місцевого самоврядування.

Література:

1. Наказ Міністерства фінансів України «Про затвердження Методичних рекомендацій щодо впровадження та застосування гендерно орієнтованого підходу в бюджетному процесі» від 02.01.2019 р. №1. URL: <https://zakon.rada.gov.ua/rada/show/v0001201-19>.
2. Гендерний бюджетний аналіз програм, які фінансуються з державного та місцевих бюджетів. К., 2016. 89 с. URL : <http://grbproject.org/wp-content/uploads/2017/04/Summary-email-ukr.pdf>.
3. Гендерно-орієнтоване бюджетування: аналіз програм, які фінансуються з бюджету, з позиції гендерної рівності : посіб. для праців. органів викон. влади та місц. самоврядування. К.: ГОБ проєкт, 2015. 36 с. URL : <http://www.fes.kiev.ua/new/wb/media/genderresponsivebudgeting2015ukr.pdf>.
4. Інформаційний бюлетень «Гендерне бюджетування в Україні» №14. 2019. URL: [https://mof.gov.ua/storage/files/Інформаційний%20бюлетень\(5\).pdf](https://mof.gov.ua/storage/files/Інформаційний%20бюлетень(5).pdf).



Письменний В.В.

*доктор економічних наук, доцент, доцент кафедри фінансів ім. С. І. Юрія
Тернопільського національного економічного університету,
м. Тернопіль, Україна*

СУБВЕНЦІЇ У ЗАБЕЗПЕЧЕННІ РОЗВИТКУ ЗАГАЛЬНОЇ СЕРЕДНЬОЇ ОСВІТИ В УКРАЇНІ

Для збалансування видаткових повноважень місцевої влади в галузі загальної середньої освіти з її ресурсними можливостями використовуються різні інструменти. Аналіз вітчизняної практики показав, що до реформи міжбюджетних відносин значна частина видатків місцевих бюджетів на загальну середню освіту забезпечувалася за рахунок субвенцій. Утім субвенції призначаються на конкретну мету, а потреби цієї галузі найкраще відомі місцевій владі й упродовж бюджетного періоду можуть виникнути більш нагальні питання, які потребуватимуть державної підтримки. За таких умов складно виробити ключові аспекти забезпечення розвитку загальної середньої освіти.

Прийняття нової редакції Бюджетного кодексу України дало змогу по новому підійти до механізму державної підтримки за рахунок цього виду міжбюджетних трансфертів. Відповідно до ст. 97 в державному бюджеті з'явилися субвенція на здійснення державних програм соціального захисту, субвенція на виконання інвестиційних проєктів, субвенція на фінансування заходів соціально-економічної компенсації ризику населення, яке проживає на території зони спостереження, субвенція на проєкти ліквідації підприємств вугільної та торфодобувної промисловості й утримання водовідливних комплексів у безпечному режимі на умовах співфінансування, а в галузі загальної середньої освіти – освітня субвенція.

Основне призначення освітньої субвенції полягає в забезпеченні в повному обсязі видатків на оплату праці педагогічних працівників загальноосвітніх навчальних закладів усіх ступенів, шкільних відділень навчально-виховних комплексів, спеціалізованих шкіл, ліцеїв, гімназій, колегіумів, вечірніх шкіл, загальноосвітніх навчальних закладів для громадян, які потребують соціальної допомоги та реабілітації, професійно-технічних навчальних закладів у частині забезпечення видатків на здобуття повної загальної середньої освіти [1]. Цей підхід є виправданий, хоча й не дає змогу здійснити капітальні видатки й оновити матеріально-технічну базу навчальних закладів.

Обсяги освітньої субвенції для бюджету Автономної Республіки Крим, обласних, районних і міських бюджетів (м. Києва та м. Севастополя, міст республіканського Автономної Республіки Крим і обласного значення), бюджетів об'єднаних територіальних громад затверджуються щорічно в законах про Державний бюджет України. Зокрема, у 2019 р. вони становили 70355,7 млн грн, або 30,0 % від загального обсягу субвенцій та 27,0 % від загального обсягу міжбюджетних трансфертів. Не дивлячись на збільшення цього виду міжбюджетних трансфертів на 9931,9 млн грн, або 16,4 %, така тенденція не

перекривала рівень інфляції та зростання оплати праці педагогічних працівників навчальних закладів.

Деякі фахівці модель освітньої субвенції називають виправданою, так як вона „...створює можливості для того, щоби районний чи міський бюджети отримали певну суму грошей і самі розподілили їх між школами” [2, с. 125]. Доповнюючи цю тезу, висувається гіпотеза, що освітня субвенція не вигідна для фінансування малокомплектних шкіл через витрачання власних доходів місцевих бюджетів. Відповідно до ст.103-2 Бюджетного кодексу України, цей трансферт розподіляється між бюджетами на основі формули, яка враховує кількість учнів, наповнюваність класів і коригуючі коефіцієнти [1]. У її складі передбачається створення резерву коштів, але не більш ніж 1 % від обсягу субвенцій.

Розподіл резерву освітньої субвенції і визначення напрямів використання таких коштів здійснює Кабінет Міністрів України за погодженням із Комітетом Верховної Ради України з питань бюджету. На нашу думку, схвальним є збереження залишків коштів за освітньою субвенцією на рахунках відповідних місцевих бюджетів на кінець бюджетного періоду та можливість використання в наступному році з урахуванням цільового призначення субвенції або на оновлення матеріально-технічної бази навчальних закладів. Хоча останнє положення не логічне через те, що за наявності коштів у вільному доступі їх розпорядники змушені чекати до закінчення бюджетного періоду, аби здійснювати витрати на капітальні видатки.

У 2017 р. з метою державної підтримки осіб з особливими освітніми потребами, які здобувають освіту в закладах загальної середньої освіти, запроваджено відповідну субвенцію. Відтоді її обсяг зріс у понад 4,5 раза з 98,3 млн грн до 454,4 млн грн у 2019 р., які витрачалися на проведення додаткових психолого-педагогічних і корекційно-розвиткових занять дітям, які здобувають освіту в інклюзивних класах, придбання спеціальних засобів корекції психофізичного розвитку для кращого опанування навчальних програм. З огляду на те, що в закладах загальної середньої освіти навчалось близько 68 тис. осіб з особливими освітніми потребами і за останні роки їх кількість зросла [3], цих коштів виявилось недостатньо для надання якісних освітніх послуг.

Крім малого обсягу, для надання державної підтримки галузі загальної середньої освіти у формі субвенцій характерний політичний лобізм. Кошти, які мали освітнє призначення виділялися бюджетам міст Києва, Львова, Одеси і Харкова, а серед регіонів – Дніпропетровській, Запорізькій, Київській, Одеській та Харківській обл. Разом із відмінностями в географічному розташуванні, природно-кліматичних умовах, демографічному складнику населення та іншими чинниками, субвенції для розвитку галузі загальної середньої освіти в депресивних регіонах були малими, що вносило ще більший деструктив у розвиток їх освітнього потенціалу та забезпечення інклюзивного підходу в освіті.

Література:

1. Бюджетний кодекс України від 08.07.2010 № 2456-VI. Відомості Верховної Ради України. 2010. № 50–51. Ст. 572.

2. Беновська Л. Я. Проблеми бюджетного забезпечення освіти в контексті децентралізації управління. *Регіональна економіка*. 2016. № 1. С. 121-129.
3. В 2017 році в Україні було розпочато виділення коштів з державного бюджету на підтримку осіб з особливими освітніми потребами. URL: <https://mon.gov.ua/storage/app/media/inkluzyvne-navchannya/statistika-inklyuziya.pdf>



Бачинська О.М.

*кандидат економічних наук, викладач кафедри фінансів,
економіки та економічної кібернетики
Подільського спеціального навчально-реабілітаційного
соціально-економічного коледжу
м. Кам'янець-Подільський, Україна*

СОЦІАЛЬНО-ЕКОНОМІЧНІ АСПЕКТИ РОЗВИТКУ ІНКЛЮЗИВНОГО ТУРИЗМУ

Сьогодні туристична галузь – це галузь з величезним потенціалом, де з кожним роком стрімко зростають основні показники діяльності: туристичні потоки і доходи від туристичної діяльності. Крім того туризм є галуззю мультиплікатором, що забезпечує високу прибутковість при низьких вкладеннях інвестицій. Тенденції розвитку туризму свідчать про увагу суб'єктів туристської діяльності до питання розвитку інклюзивної туристської інфраструктури, виділення інклюзивного туризму в окремий вид туристської діяльності. За підрахунками фахівці туристичної галузі щорічно подорожують близько 2,5 млн осіб з інвалідністю, що становить близько 10% від усіх туристів.

Інклюзивний туризм є процесом, який зменшує ізоляцію особи з інвалідністю в суспільстві за рахунок збільшення участі кожного окремого інваліда в усіх процесах життєдіяльності сучасного суспільства. Туризм без бар'єрів створює умови до реструктуризації культури суспільства, його правил і норм поведінки, умови для прийняття всіх сторін життя й особистих відмінностей та потреб осіб з інвалідністю за рахунок розвинення тісних, плідних відносин між здоровими особами та інвалідами в сучасному суспільстві [1].

У Конвенції ООН про права інвалідів тема доступності туризму для всіх й кожного порушена в статті 30. Там зазначається, що держави-учасниці Конвенції визнають право людей з інвалідністю брати участь нарівні з іншими в культурному

житті й визнають всі належні заходи для забезпечення того, щоб люди з інвалідністю мали доступ:

- до творів культури;
- телевізійних програм, фільмів, театральних та інших культурних заходів;
- театрів, музеїв, кінотеатрів, бібліотек та туристських послуг, а також до пам'ятників й об'єктів, які мають національну культурну значущість [2].

Питання розвитку інклюзивного туризму надзвичайно важливе для нашої країни оскільки, за офіційними даними сьогодні в Україні кількість осіб з інвалідністю становить 6,1% від усього населення, а це близько 2 мільйонів 800 тисяч людей. Що стосується кожної окремої групи інвалідності, то осіб з показниками I-ї групи сьогодні нараховується близько 240 тис., II-ї – 900 тис. і III-ї – 1 мільйон 306 тис. чол. Дітей з інвалідністю сьогодні налічується близько 156 тис. Водночас, за неофіційними підрахунками, 15% населення України мають певний ступінь інвалідності.

Інклюзивний туризм інтуїтивно сприймається як поняття, яке вказує на усунення саме фізичних бар'єрів шляхом встановлення пандусів, хоча в Європі вважають, що доступність, це не тільки можливість безперешкодного пересування, а в першу чергу – це створення середовища, в якому людина з інвалідністю комфортно б себе почувала, могла спілкуватись, навчатись та працювати.

З господарської точки зору, інклюзивний туризм – це діяльність підприємств туристичної (і суміжних з нею) індустрії, спрямована на формування і продаж комплексного туристичного продукту, що відповідає додатковим потребам окремих маломобільних категорій туристів (з урахуванням їхнього фізичного здоров'я і психологічного стану), а також супроводжуючих їх осіб.

Однак, складність розвитку цього виду туризму в Україні сьогодні полягає в неповноті нормативної бази, відсутності системи методичного супроводу, системи підготовки інструкторів-фахівців із роботи з цією категорією туристів.

Тому до першочергових кроків на шляху розвитку інклюзивного туризму в Україні ряд дослідників [3; 4] пропонуються наступні:

- інформаційна підтримка та забезпечення на рівні держави та приватних компаній програм інклюзивного туризму в мережі Інтернет, соціальних мережах, форумах і спеціалізованих заходах;
- розробка мобільних додатків для туристів з обмеженими можливостями та створення аудіогідів, гідів-сурдоперекладачів;
- створення та організація роботи фокус-груп для наповнення бази даних локацій для інклюзивного туризму в Україні та за кордоном;
- створення груп по роботі з реабілітаційними центрами й спортивними школами для інвалідів, дитячими спеціалізованими установами;

- створення дієвих «Центрів мобільності», які здійснюють трансфери;
- створення департаменту по роботі з постачальниками туристичних послуг для впровадження і розробки напрямків інклюзивного туризму;
- законодавча підтримка, у тому числі прийняття податкових пільг для туристичних фірм, об'єктів готельного бізнесу, інших структур, які беруть участь в програмах обслуговування туристів з обмеженими можливостями;
- щорічна розробка бюджетних програм з адаптації об'єктів туризму, транспорту, інфраструктури для осіб з обмеженими можливостями;
- розробка програм соціальної допомоги держави для часткового або повного фінансування інклюзивних турів;
- створення сервісних центрів для повного документального супроводу міжнародних турів для осіб з обмеженими можливостями.

Отже, інклюзивний туризм є відносно новим явищем для України, тому вимагає залучення на різних рівнях всіх суб'єктів туристичної діяльності. Його розвиток внесе не лише фінансову частку в зростання економіки, а й стане важливим інструментом соціальної реабілітації осіб з інвалідністю.

Література:

1. Інклюзивний туризм як засіб соціально-психологічної реабілітації студентів з інвалідністю в умовах закладу вищої освіти : наукова доповідь. URL: <https://vipsoft.blob.core.windows.net/contest/685448832ef18a9967b81855d-2b44729.pdf> (дата звернення: 04.05.2020)
2. Конвенція ООН о правах инвалидов. URL : http://www.un.org/ru/documents/decl_conv/conventions/disability.shtml (дата звернення: 05.05.2020)
3. Труніна І. М., Сосновська Ю. Р. Стан міжнародного туризму для осіб з інвалідністю в Україні. *Modern Economics*. 2019. № 15(2019). С. 191-195.
4. Хрущ Ю. М., Іванова В. М., Медведський Р. С. Туризм для інвалідів: сучасні підходи до визначення поняття. *Науковий вісник Херсонського державного університету*. Серія: Географічні науки. 2017. № 6. С. 206-211.



Вольська А.О.

кандидат економічних наук, доцент, викладач кафедри фінансів, економіки і економічної кібернетики Подільського спеціального навчально-реабілітаційного соціально-економічного коледжу, м. Кам'янець-Подільський, Україна

Пецанюк Н.О.

викладач кафедри інформаційної діяльності, документознавства і фундаментальних дисциплін Подільського спеціального навчально-реабілітаційного соціально-економічного коледжу, м. Кам'янець-Подільський, Україна

ДО ПИТАННЯ ВПЛИВУ СТЕЙКХОЛДЕРІВ НА ПРОБЛЕМАТИКУ ЗАЙНЯТОСТІ ОСІБ З ІНВАЛІДНІСТЮ

Однією з актуальних проблем сучасного ринку праці є проблема працевлаштування осіб, які не здатні на рівних умовах конкурувати на ринку праці, зокрема осіб з інвалідністю, учасників бойових дій, які брали безпосередню участь в антитерористичній операції, у здійсненні заходів із забезпечення національної безпеки і оборони.

Зайнятість осіб з інвалідністю як сфера державної політики стосується зацікавлених сторін – стейкхолдерів. Від їх взаємодії певною мірою залежить ефективність вирішення проблеми зайнятості осіб з інвалідністю.

Стейкхолдери – фізичні та юридичні особи, які мають легітимний інтерес у діяльності організації, тобто певною мірою залежать від неї або можуть впливати на її діяльність. Зайнятість осіб з інвалідністю стосується трьох груп стейкхолдерів: державних інституцій – органів влади, що формують та реалізують політику в цій сфері та бюджетні організації як роботодавці; приватного сектору – роботодавців, на яких лежить основна маса зобов'язань сучасної політики зайнятості осіб з інвалідністю; неурядових організацій, що працюють в інтересах цільової групи.

Обов'язковою умовою реалізації основних напрямів реалізації державної політики у сфері зайнятості населення та стимулювання створення нових робочих місць є забезпечення взаємозв'язку політики зайнятості та економічної політики, поліпшення взаємодії між сторонами соціального діалогу, центральними і місцевими органами виконавчої влади та органами місцевого самоврядування. Міністерство соціальної політики є центральним органом виконавчої влади, що здійснює координацію із виконання Конвенції ООН про права осіб з інвалідністю, в той же час воно зацікавлене в ресурсах для реалізації програм реабілітації осіб з інвалідністю, в тому числі для функціонування наявної системи трудової та професійної реабілітації. Формально Міністерство зацікавлене у включенні людей з інвалідністю у відкритий ринок праці. Міністерство соціальної політики

переважно взаємодіє із організаціями, що працюють в інтересах людей з інвалідністю, в тому числі засновниками відповідних підприємств, тому мусить рахуватись із потребами таких установ та організацій.

Фонд соціального захисту інвалідів – взаємодіє із роботодавцями в межах чинної політики зайнятості осіб з інвалідністю. Маючи повноваження у сфері контролю за виконанням нормативу робочих місць та здійснюючи реєстрацію роботодавців, Фонд акумулює відповідні адміністративно-господарські санкції. Зауважимо, що однією із опосередкованих цілей системи зайнятості є якнайбільший збір санкцій за нестворені робочі місця. Тому дві вищезазначені інституції зацікавлені у збереженні наявної системи зайнятості із частковим її приведенням до вимог Конвенції про права осіб з інвалідністю.

Національне агентство з питань державної служби – орган, що відповідає за нормативну організацію проведення конкурсів на зайняття вакантних посад у державному секторі. Агентство теоретично зацікавлене у вирішенні суперечностей, що впливають із необхідності узгодити нормативну кількість працевлаштованих осіб з інвалідністю із вимогами конкурсу на зайняття вакантних посад та на сьогодні, на жаль, ще ненапрацьовано практику застосування розумного пристосування для проходження конкурсу. Тому в перспективі Агентство мало би набути певний досвід щодо форм та альтернатив його забезпечення [1].

Об'єднання роботодавців приватного сектору не виявляють особливого зацікавлення в існуванні зобов'язальної системи. Судова практика та випадки створення фіктивних робочих місць доводять низьку спроможність та не зацікавленість приватних роботодавців у створенні робочих місць. Практики такої зайнятості є лише моделями для наслідування. Що посилюється ще й суттєвими складнощами для отримання дотацій на створення робочих місць.

Отже, на сьогоднішній день залишається складною ситуація з працевлаштування осіб з інвалідністю. Їх чисельність протягом останніх років зростає і станом на 1 січня 2020 р. становила 2,6 млн. осіб. Чисельність працюючих осіб з інвалідністю – біля 670 тис. осіб, у тому числі 530 тис. осіб працездатного віку [2]. Взаємодія стейкхолдерів покликана: зменшити кількість безробітних осіб з інвалідністю, залучення незайнятої частини громадян працездатного віку до економічно активної діяльності; стимулювання заінтересованості роботодавців у створенні нових робочих місць для осіб з інвалідністю, в тому числі використовуючи заходи розумного пристосування; підвищення ролі зацікавлених у перетвореннях на ринку праці учасників соціального діалогу.

Література:

1. Богданов С., Мойса Б. Пропозиції до політики щодо працевлаштування осіб з інвалідністю URL : <https://parlament.org.ua/wp-content/uploads/2017/09/>

DisabledPolicy. pdf

2. Про затвердження Основних напрямів реалізації державної політики у сфері зайнятості населення та стимулювання створення нових робочих місць на період до 2022 року. Розпорядження КМУ від 24 грудня 2019 р. № 1396-р
URL : http://search.ligazakon.ua/l_doc2.nsf/link1/KR191396.html



Годнюк І.В.

*кандидат економічних наук, доцент, викладач кафедри обліку і оподаткування
Подільського спеціального навчально-реабілітаційного
соціально-економічного коледжу,
м. Кам'янець-Подільський, Україна*

ПРОБЛЕМИ ОБЛІКУ ТА ЗВІТНОСТІ СОЦІАЛЬНОГО КАПІТАЛУ В ІНКЛЮЗИВНОМУ СЕРЕДОВИЩІ

Поширення практики соціальної відповідальності, обміну соціальними цінностями, що формують соціальний капітал (довіру, добро, владу, статус, комунікації, працю, релігійні переконання, мораль, етику, піклування, здоров'я тощо), інтеграція універсальних принципів, що стосуються прав людини, в тому числі з обмеженими можливостями, сприятиме розширенню кола суб'єктів соціальної відповідальності та новим досягненням у соціальній сфері.

Дієвими інструментами управління соціальною відповідальністю, як засвідчує міжнародна практика, є ведення обліку соціального капіталу та складання нефінансової звітності про результати виконання соціальних програм та доведення їх до заінтересованих сторін.

Поняття соціального капіталу в науковій літературі з'явилося відносно недавно. Вважається, що вперше його запропонував Лід Джансон Ханіфан в 1916 р., доводячи необхідність налагодження соціальних відносин між індивідами, що утворюють соціальну одиницю. Він використовував цей термін для опису "тих обставин, які впливають на повсякденне життя кожного". П'єр Бурдьє використовував соціальний капітал для позначення соціальних зв'язків, які можуть виступати ресурсом отримання вигод. За Бурдьє соціальний капітал є продуктом суспільного виробництва, що виступає не тільки і не стільки причиною економічних вигод, скільки проявом соціально-економічних умов та обставин, він є груповим ресурсом і не може бути вимірний на індивідуальному рівні [5].

Сучасне наукове трактування соціального капіталу базується на тому, що він розглядається, як система відносин, яка сприяє нарощуванню сукупного капіталу, що, в свою чергу, викликає нерівності в суспільстві.

Соціальний капітал взаємодіє з різними формами капіталу та є досить гнучким, щодо прийняття на себе ознак капіталу: людського, інтелектуального, інформаційного і репутаційного. Особливо важливою характеристикою соціального капіталу, яку треба сприйняти за першочергове завдання для реалізації у суспільному розвитку, є «його вплив на створення людського капіталу».

Присутність соціальної складової у людському капіталі підприємства стає рушійною силою до розвитку знань й співпраці задля взаємної вигоди при партнерстві працівник – роботодавець.

Таким чином соціальний капітал визначається як складова людського капіталу та сукупність економічних ресурсів, що забезпечують отримання економічної вигоди підприємству, приріст його вартості і виступає чинником стабільності соціально-економічного розвитку.

Під час розмірковування про економічний зміст соціального капіталу в системі бухгалтерського обліку, важливим постає питання, які його елементи будуть відображені у складі активів, які у складі пасивів підприємства, які будуть характеризувати доходи, а які витрати або втрати, і у яких формах звітності знайдуть відображення за результатами звітного періоду. Визнаючи людський капітал як набуті ціннісні якості працівника, об'єктами обліку соціального капіталу можуть виступати розрахунки з працівниками за медичне, недержавне пенсійне та інші види страхування, підвищення кваліфікації на навчання персоналу тощо [4].

Нефінансова звітність підприємства трактується як звітність, що базується на показниках його економічного, екологічного або соціального розвитку, як інструмент відповідального бізнесу, звітність що надає релевантні дані про етику бізнесу, ділову стратегію, участь у соціальній та екологічній політиці розвитку суспільства й економіки [3, с. 132].

Тобто соціальна звітність є формою документального підтвердження соціальної політики, яка проводиться бізнес-структурами відносно внутрішніх та зовнішніх груп зацікавлених осіб.

Однозначної думки щодо загальної назви звітів про різні аспекти соціальної відповідальності бізнесу не існує, тому кожне підприємство трактує це визначення по-своєму. Різні джерела наводять синонімічний ряд, який вживається різними науковцями, наприклад, «соціально відповідальна звітність», «соціальна і екологічна звітність», «звітність зі стійкого розвитку». Також використовуються такі визначення, як «звітність про прогрес», «соціальна звітність», «звіт із корпоративної відповідальності», «екологічна звітність», «звіт з нефінансової діяльності» [1].

Найбільш розповсюдженими міжнародними стандартами ведення соціального обліку та підготовки нефінансової звітності сьогодні є: стандарти Саншайн; GRI; AA1000; SA8000 вибір яких залежить від потреб компанії [2]. В Україні, на сьогоднішній день, немає єдиного нормативно - правового акту, що регулює ведення соціального обліку та формування відповідних показників нефінансової звітності, що містять дані про соціальну активність суб'єкта господарювання, тому

звітують українські компанії згідно міжнародних стандартів та за власним досвідом.

Кожна компанія, яка складає нефінансовий звіт, має власну методикку, сформовану з урахуванням загальноприйнятих у міжнародній практиці правил і стандартів. Тому соціальна звітність вітчизняних компаній має різне наповнення, формат і структуру представлення результатів соціально відповідального ведення бізнесу [3]. Цікавою є думка Мельничук М.О., що пропонує для вітчизняних підприємств складати соціальний звіт за структурою: «Трудові взаємовідносини», «Соціальне забезпечення - персонал», «Безпека і охорона праці», «Екологія» «Взаємовідносини зі споживачами (покупцями)», «Взаємовідносини із суспільством», «Взаємовідносини із контрагентами», «Репутація (капіталізація)» [4].

До найбільших вигід, що приносить нефінансове звітування з соціального капіталу можна віднести: розкриття ефективності соціальної та екологічної політики, впливу компанії на навколишнє середовище; висвітлення політики компанії щодо проблем довкілля, економічного та соціального розвитку; покращення репутації компанії на ринку, підвищення вартості нематеріальних активів; опосередковане зростання прибутків завдяки покращенню якості управління людськими ресурсами.

Тому важливим залишається оцінка та облік соціального капіталу, який може з'явитися і зростати лише за конкретних умов: розвитку мережі (зв'язків) громадянського суспільства, яке базується на довірі громадян до держави.

Література:

1. Блакита А.В. Нефінансова звітність як інструмент оцінювання соціальної відповідальності бізнесу. Режим доступу: http://www.ej.kherson.ua/journal/economic_15/4/32.pdf
2. Грановська І.В. Міжнародні стандарти звітності соціальної відповідальності бізнесу. Режим доступу: <https://cyberleninka.ru/article/n/mizhнародni-standarti-zvitnosti-sotsialnoyi-vidpovidalnosti-biznesu>
3. Годнюк І. В., Семенишена Н. В. Соціальний облік та звітність як інструменти соціальної відповідальності. Подільський вісник: сільське господарство, техніка, економіка. 2017. Вип. 26(2). С. 131-140.
4. Мельничук М. О. Бухгалтерський облік і контроль соціального капіталу в підприємствах торгівлі. дис. канд. екон. наук : 08.00.09. Харків. 2019. 232 с.
5. Немашкало К.Р. Теоретико-методичне забезпечення оцінки функціонування соціального капіталу: дис. канд. екон. наук : 08.00.07. Харків, 2015. 241 с.



Коркушко О.Н.

*кандидат економічних наук, доцент,
викладач кафедри обліку і оподаткування Подільського спеціального навчально-
реабілітаційного соціально-економічного коледжу,
м. Кам'янець-Подільський, Україна*

ПРАЦЕВЛАШТУВАННЯ ЛЮДЕЙ З ФІЗИЧНИМИ ОБМЕЖЕНИМИ МОЖЛИВОСТЯМИ: ДОСВІД ЗАРУБІЖНИХ КРАЇН

В Україні, відповідно до діючого законодавства, діє система захисту людей з фізичними обмеженими можливостями в питанні працевлаштування. Так, згідно із абзацом першим ст. 19 Закону № 875 для роботодавців установлено норматив робочих місць для працевлаштування осіб з інвалідністю у розмірі 4% середньооблікової чисельності штатних працівників облікового складу за рік, а якщо працює від 8 до 25 осіб, — у кількості одного робочого місця [1]. Хоча в багатьох країнах, включаючи Україну, формується політика заохочення працевлаштування людей з фізичними обмеженими можливостями, історичні передумови, рівень розвитку країн, сформували у них різні особливості працевлаштування осіб з інвалідністю [2, с.38].

У Фінляндії розроблена велика законодавча база, що забезпечує організацію системи реабілітації та соціальної адаптації осіб з інвалідністю. На законодавчому рівні закріплена інтеграція реабілітаційної діяльності в сферу соціального захисту населення, охорони здоров'я, зайнятості, соціального страхування, освіти, а також сформовані механізми їх співпраці і кооперування.

Особлива увага в законодавстві Фінляндії приділена безкоштовній професійній реабілітації осіб з інвалідністю, яка представлена трирівневою системою з інтеграцією навчання, професійної освіти, перепідготовки осіб з інвалідністю, навчання на робочому місці, а також професійною орієнтацією і забезпеченням зайнятості, професійного розвитку та оцінки результатів реабілітації.

У Фінляндії законодавчо забезпечена підтримка зайнятості осіб з інвалідністю: 1) субсидування наймача при прийомі на роботу особи з інвалідністю; 2) спеціально організовані муніципальними службами та державою види робіт для осіб з інвалідністю. Так, відповідно до Закону «Про національний добробут», при прийомі на роботу людину з інвалідністю наймач в рамках свого регіону: 1) інформує представництво Національного погоджувального комітету з реабілітації; 2) держава бере на себе зобов'язання по організації робочого місця особи з інвалідністю з урахуванням його індивідуальних особливостей і при необхідності адаптує інфраструктуру приміщення, де знаходиться компанія.

Канада є першою країною, що включила в свою Конституцію положення про рівність осіб з інвалідністю. У Канаді існує велика кількість законодавчих актів, спрямованих на захист прав та інтересів осіб з інвалідністю. У Канаді проведена величезна робота по створенню умов для реального забезпечення рівності осіб з інвалідністю. До потреб осіб з інвалідністю адаптована інфраструктура міст,

забезпечена доступність архітектурних споруд і всіх видів громадського транспорту. В рамках спеціальної програми «Стратегія працевлаштування молоді» передбачається ряд заходів по отриманню молоддю, в тому числі з інвалідністю, спеціальної або вищої освіти, сприяння працевлаштуванню; передбачені пільги для роботодавців, які працевлаштовують молодих осіб з інвалідністю; працює механізм компенсації вартості необхідного для осіб з обмеженими можливостями обладнання.

Відповідно до Закону «Про працю» у Канаді роботодавцю, що прийняв людину з інвалідністю, держава покриває витрати на його перепідготовку і оплачує роботу в якості стажера. Тим часом система страхування гарантує виплати від нещасних випадків всіх громадян на робочому місці.

У США з прийняттям Закону «Про американців з інвалідністю», отримала розвиток так звана інноваційна модель соціальної політики або модель реалізації громадянських прав - антидискримінаційна концепція соціальної політики, що проводиться по відношенню до осіб з інвалідністю. У відповідності до згаданого закону, забороняється дискримінація людей з фізичними обмеженими можливостями у трудових відносинах, в громадському транспорті, в торгівельних закладах, в органах державної влади тощо [3]. Незважаючи на те, що США не ратифікували Конвенцію про права інвалідів, проте положення конвенції в повній мірі відображають інтереси осіб з інвалідністю та їх роботодавців.

Реалізація вище перелічених заходів щодо працевлаштування людей з обмеженими фізичними можливостями у різних країнах світу в кінцевому підсумку сприяє інтеграції в суспільство безпосередньо самих людей з інвалідністю.

Література:

1. Про основи соціальної захищеності інвалідів в Україні : Закон України від 21.03.91р. № 875-ХІІ. URL: <https://zakon.rada.gov.ua/laws/show/875-12/page> (дата звернення: 01.05.2020).
2. Коркушко О.Н. Працевлаштування людей з фізичними обмеженими можливостями: державна соціальна політика / Збірник науково-методичних праць Подільського спеціального навчально-реабілітаційного соціально-економічного коледжу. Інновації партнерської взаємодії освіти, економіки та соціального захисту в умовах інклюзії та прагматичної реабілітації соціуму: матеріали міжнародної науково-практичної конференції: «ВЕКТОР». Вип. 2. Кам'янець-Подільський : «Аксиома», 2017. С.37-39.
3. Americans with Disabilities : Act of 1990 - ADA - 42 U.S. Code Chapter 126. URL: <https://finduslaw.com/americans-disabilities-act-1990-ada-42-us-code-chapter-126> (accessed 02 May 2020).



Кушнір Л.А.

*кандидат економічних наук, доцент,
викладач кафедри обліку і оподаткування
Подільського спеціального навчально-реабілітаційного
соціально-економічного коледжу
м. Кам'янець-Подільський;*

Кушнір В.О.

*кандидат економічних наук,
бухгалтер аутсорсингової компанії,
м. Київ, Україна*

ЕРГОНОМІКА ДЛЯ СУЧАСНОГО БУХГАЛТЕРА З ФІЗИЧНИМИ ОБМЕЖЕНИМИ МОЖЛИВОСТЯМИ

Низька самооцінка, дискримінація, відсутність рівних можливостей в отриманні освіти, в особистісному зростанні, нерівність на ринку праці, загальна ізолюваність у соціальному середовищі, засоби пересування, облаштування на робочому місці – ось перешкоди, які стають перед молодими людьми з інвалідністю. Використовуючи законодавчі важелі, сучасне суспільство прагне задовольняти все ширше коло потреб людей з інвалідністю, наближати умови їх життя до умов життя здорової молоді. Головною тенденцією сучасних процесів соціалізації людей з інвалідністю визначається пристосування суспільства до їх потреб, а не навпаки.

Тільки такий підхід є єдино можливим засобом подолання соціальної ізоляції осіб з інвалідністю. В Україні спостерігається тенденція до зростання чисельності людей з інвалідністю унаслідок зниження рівня медичного обслуговування, зростання наркоманії й алкоголізму, підвищення екологічної небезпеки, зниження можливостей повноцінного харчування і відпочинку, погіршення умов праці, а останнім часом і впливу пандемії. Значущість проблем осіб з інвалідністю або людей з особливими потребами посилюється за рахунок збільшення їх частки в загальній структурі населення України [1].

Згідно зі ст.177 Господарського кодексу України суб'єкти господарювання зобов'язані за рішенням місцевої ради за рахунок своїх коштів відповідно до законодавства створювати спеціальні робочі місця для осіб з обмеженою працездатністю й організовувати їх професійну підготовку [2]. Це стосується і облікових фахівців із захворюваннями опорно-рухового апарату, праця, яких передбачає особливу організацію робочого місця бухгалтера та створення належних умов, відповідно до стану здоров'я, обладнуючи спеціальні робочі місця для працевлаштування осіб з інвалідністю, здійснюючи для цього адаптацію основного й додаткового обладнання, технічного оснащення й пристосування тощо з урахуванням обмежених можливостей інваліда за вимогами ергономіки.

Ергономіка — наука, яка комплексно вивчає особливості виробничої діяльності людини в системі «людина-техніка-довкілля» задля уможливлення її

ефективності, безпеки та комфорту. Наука про пристосування посадових обов'язків, робочих місць, предметів і об'єктів праці, а також комп'ютерних програм для найбільш безпечної та ефективної праці працівника, виходячи з фізичних і психічних особливостей людського організму[3].

Ергономіка вивчає діяльність людини в умовах сучасного виробництва з метою оптимізації знарядь і процесу праці та забезпечення необхідних зручностей для людини. Тобто створення таких умов, за яких забезпечується висока продуктивність, стійка працездатність та зберігається здоров'я працівника. Адже відомо, що внаслідок помилок з боку працівника відбувається понад 20% із усіх порушень технологій та виникнення аварійних ситуацій в системах керування.

Організацію робочого місця облікового апарату слід починати з організації робочої зони бухгалтерії, тобто її службового приміщення. Працівників бухгалтерії слід розмішувати не в одному великому залі, а групами в окремих кімнатах задля уникнення шуму в робочому приміщенні. Якщо обліковий апарат невеликий, для бухгалтерії можна виділити одну кімнату, але з розрахунком, щоб на кожного працівника припадало не менше ніж 5 м² площі, враховуючи індивідуальні потреби й працівника з обмеженими фізичними можливостями(відповідно обладнаний транспорт, ліфт, пандус, візок, милиці, робочий стіл, комп'ютер тощо). При цьому слід враховувати, що стан психофізіологічного середовища трудового процесу в бухгалтерії є відображенням культури праці і досить суттєво впливає на рівень продуктивності праці. Мікроклімат робочого місця. Основними елементами мікроклімату у приміщенні є: температура, відносна вологість і вентиляція. Оптимальними є: температура в холодні періоди року в межах 20–22 °С, у теплі – 22–25°; відносна вологість – відповідно 75 та 30–60%; швидкість руху – 0,1 м/с. Колірне сприйняття навколишнього середовища дуже впливає на емоційний стан і працездатність людини.

«Миша» добирається під розмір долоні. Режим праці та відпочинку – це порядок чергування часу праці і відпочинку окремих працівників та апарату загалом. Режим визначає час початку і закінчення роботи, перерви і відпочинку, чергування видів робіт, графік відпусток. Усе це впливає на працездатність – здатність організму витримати певні навантаження протягом робочого дня. Якщо працю і відпочинок організовано неправильно, то втома може нагромаджуватись щоденно і переходити в перевтому та захворювання. Через це режим праці необхідно будувати з урахуванням працездатності, яка змінюється 67 протягом доби. Найбільшою працездатність є в ранковий час – з 8-ї до 12 години, у період з 14-ї до 17 години вона знижується.

Через це режим праці необхідно будувати з урахуванням працездатності, яка змінюється протягом доби. Найбільшою працездатність є в ранковий час – з 8-ї до 12 години, у період з 14-ї до 17 години вона знижується. Таким чином, плануючи розпорядок, слід керуватися такими загальними принципами: відвести для найбільш плідної розумової праці вранішні години; передбачити час для виконання індивідуальної, найбільш відповідальної праці, протягом якої ніхто не повинен

відволікати увагу; щоб зняти втому, через кожні 1,5-2 години робити перерви для відпочинку на 5–10 хв.; протягом робочого дня чергувати характер праці; перерви для приймання їжі робити через 4–5 годин; регламентувати прийом відвідувачів; у другій половині дня вирішувати організаційні питання (проводити наради, ділові бесіди, узгодження, переглядати пошту); специфіка роботи бухгалтера, постійне спілкування з людьми справляють певний нервово-емоційний вплив, тому в розпорядку дня слід передбачити чергування праці і відпочинку, щоб стомлюваність звести до мінімуму. Бухгалтерська праця передусім є колективною, і щоб забезпечити оптимальні умови роботи групи людей, потрібно створити відповідний соціальний мікроклімат – атмосферу взаємоповаги, свідомого підпорядкування поведінки кожного відповідним суспільним моральним нормам, готовності до співпраці на всіх рівнях, враховуючи потреби працівників колективу з обмеженими фізичними можливостями [4].

Таким чином, забезпечення трудової діяльності інвалідів, їх робочих місць є важливою соціальною функцією не тільки держави, а й - роботодавців. В законодавстві України закріплений дієвий механізм індивідуальної допомоги у працевлаштуванні інвалідів для підтримання їх спроможності вести повноцінне соціальне життя, а завдання роботодавців – забезпечити ергономіку робочого місця працівникам з інвалідністю. Підприємства за рахунок коштів Фонду соціального захисту інвалідів або за рішенням місцевої ради, за рахунок власних коштів. У разі необхідності, створюють спеціальні робочі місця, в тому числі – й в бухгалтерії, для працевлаштування осіб з інвалідністю, здійснюючи для цього адаптацію основного й додаткового обладнання, АРМ, технічного оснащення й пристосування з урахуванням обмежених можливостей працівників бухгалтерії із захворюваннями опорно-рухового апарату.

Література:

1. Сухов В. Ю., Женжера С. В. Роль освіти у працевлаштуванні людей з інвалідністю. Інклюзивне освітнє середовище: проблеми, перспективи та кращі практики: тези доповідей XIX Міжнародної науково-практичної конференції (м. Київ. 20–21 листопада 2019 р.). Частина 3. К.: Університет «Україна», 2019. 504 с.
2. Господарський кодекс України. URL: <https://zakon.rada.gov.ua/laws/show/436-15>(дата звернення 02.05.20 р.).
3. Вікіпедія. URL: <https://uk.wikipedia.org/wiki/%D0%95%D1%> (дата звернення 02.05.20 р.).
4. Кундря-Висоцька О. П. Організація бухгалтерського обліку : навч. посібник. К. : УБС НБУ, 2015. С. 67.



Лаврук Н.А.

кандидат економічних наук, викладач кафедри фінансів, економіки та економічної кібернетики Подільського спеціального навчально-реабілітаційного соціально-економічного коледжу, м. Кам'янець-Подільський, Україна

СУТНІСТЬ ТА ОСОБЛИВОСТІ ФУНКЦІОНУВАННЯ СТРАХОВОГО РИНКУ УКРАЇНИ З ВРАХУВАННЯМ ІНКЛЮЗИВНИХ ОСОБЛИВОСТЕЙ

Формування в Україні ринкової економіки, побудова її інфраструктури, створення діючих механізмів господарювання для всіх суб'єктів ринку передбачають необхідність пошуку адекватних новим умовам методів і способів захисту від різних ризиків, зростання яких спостерігається практично у всіх сферах громадського життя та особливо в умовах інклюзії спричиненої різними факторами, і відшкодування збитку, нанесеного як фізичним, так й юридичним особам.

Зростання ризику в усіх сферах людського життя й господарської діяльності обумовлює необхідність захисту підприємців і громадян від можливих втрат і розподіл збитків у середовищі суспільства. За всіх часів і у всіх економічно розвинених суспільних формаціях роль держави та її основних дій повинні бути спрямовані на підтримку соціальної стабільності в суспільстві, допомогу громадянам з особливими потребами, економічної безпеки держави та стабільного економічного розвитку. На це держави витрачають величезні кошти, які попередньо акумулюються в бюджетах різних рівнів і спеціальних фондах з наступним їх використанням.

Вагомий внесок у вивченні розвитку страхового ринку України зробили Базилевич В.Д., Шумелда Я.П., Мних М.В., Осадець С.С., Фурман В.М., Тринчук В.М. Питанням досягнення фінансової стійкості страховиків присвячені дослідження Шірінян Л.В., Внукової Н.М., Вовчак О.Д. [1], Ткаченко Н.В. [2].

Страхування дозволяє вирішувати об'єктивно існуючі протиріччя між людиною й природою, природою й суспільством, між людьми. Різноманіття організаційних форм страхового фонду дозволяє розкрити економічний потенціал суспільства, забезпечити безперервність господарської й підприємницької діяльності та матеріальну підтримку населення особливо частини громадян з особливими потребами.

В умовах поглиблення ринкових відносин страхування стає об'єктивно необхідним елементом усього господарського механізму, сфера його застосування значно розширюється, охоплюючи всі форми власності.

Фінансові труднощі держави, жорстка податкова політика, зниження ролі позичкового фонду у зв'язку з його децентралізацією, обмеження можливостей і бажань комерційних банків робити довгострокову фінансову підтримку звужують використання централізованої та самострахової форм страхового захисту і підсилюють необхідність використання коштів фондів, утворених методом страхування, тобто страхових фондів страховиків (андеррайтерів) і формування

страхового ринку.

Умови транзитивної економіки диктують необхідність формування нового виду відносин і підходу до них, вимагають обліку й використання принципів і економічних законів, що функціонують у ринковій економіці, оскільки страховий ринок є складною, багатофакторною й динамічною системою, залежною від загальної економічної ситуації в країні й активності страховиків, що дозволяє залежно від її повноти та еластичності забезпечити створення рівних стартових умов для суб'єктів держави та господарювання й підтримку надалі їх господарської і суспільної діяльності. Ця проблема має важливе теоретичне й практичне значення, ставить перед економічною наукою нові завдання, рішення яких дозволить підвищити наукову обґрунтованість заходів по оздоровленню економіки, її соціальної орієнтації та ефективної адаптації громадян з особливими потребами до потреб економіки, зближенню товарного й грошового обігу, стримуванню інфляційних процесів і скороченню бюджетного дефіциту й державного боргу.

На шляху вдосконалення вітчизняного страхового ринку немає простих рішень. Занадто він взаємозалежний із соціально-економічною ситуацією в країні, військовими діями на сході країни, збільшенням частки громадян з особливими потребами, проблемами роздержавлення в національній економіці, фінансово-кредитною й структурною політикою, законодавчим та організаційним забезпеченням перебудови економіки.

В зв'язку з вищезазначеним – з кожним роком роль страхування в розвитку економіки сучасної України як базового елементу функціонування інфраструктури ринкових відносин зростає. Мова йде про два паралельні процеси: впровадження страхового механізму в економічну інфраструктуру та створення самої інфраструктури страхового ринку в Україні.

З позицій сьогодення необхідно відзначити, що в країнах з розвиненою економікою страхування – це стратегічний, що динамічно розвивається, сектор економіки. Саме страхування забезпечує підвищення інвестиційного потенціалу, дає можливість збільшення й збереження багатства нації. Це дуже важливо для української економіки, що поки перебуває на перехідному етапі.

На даний момент проблема формування й функціонування страхового ринку України досліджена недостатньо. У країні є визнані страхові економісти, юристи, соціологи та ін. фахівці. З їхньою думкою рахуються, їхня думка з цих або інших питань висвітлюється в навчальній і науковій літературі, спеціальних економічних виданнях, однак цієї інформації явно недостатньо. Насамперед це викликано:

- відсутністю належної навчальної бази для підготовки страхових кадрів;
- відсутністю інформації про страхування для громадян держави;
- неприйняття страхування, як серйозного економічного інструмента на державному рівні.

Результатом впливу цих негативних факторів можна вважати таке:

- страховий ринок України, внаслідок дії негативних факторів, що стримують

його розвиток, забезпечує перерозподіл лише 0,9 % ВВП, тоді як у провідних країнах – 8-12 %;

– в Україні застраховано лише 7 % ризиків, у той час як у більшості розвинених країн цей показник досягає 90-95 %;

– частка українського страхового ринку в загальноєвропейському обсязі страхових послуг становить 0,06 %, і це при тому, що населення України становить 7,3 % від чисельності населення Європи;

– по обсягу зібраних страхових платежів України займає 61-те місце у світі, а по страхуванню життя – 83-тє місце. Для порівняння: страхові внески на фізичну особу у Швейцарії становлять більше 3 тис. дол., а в Україні – 830 грн. [4].

Ці й інші дані підкреслюють назрілу актуальність розробки напрямків і проведення глибоких теоретичних досліджень проблем розвитку й функціонування страхового ринку України та врахування потреби у страхових послугах громадян з особливими потребами. Саме комплексна програма, заснована на зважених наукових рекомендаціях, може стати одним з факторів його ефективного функціонування.

Світовий досвід свідчить: досконала та збалансована система страхового захисту є підґрунтям забезпечення більш високого рівня стабільності відтворювального процесу, досягнення соціальної згоди та адаптації громадян з особливими потребами, гарантом високого рівня життя населення. Створення діючої системи захисту інтересів громадян, підприємців, держави, підтримки соціальної стабільності суспільства неможливі без ефективного функціонування ринку страхових послуг, що є одним з атрибутів ринкової економіки.

Література:

1. Вовчак О.Д. Страхування : навч. посіб. 3-тє видання, стереотипне. Львів : «Новий світ – 2000», 2006. 480 с.
2. Ткаченко Н. В. Забезпечення фінансової стійкості страхових компаній: теорія, методологія та практика: монографія. Черкаси : Черкаський ЦНТІ, 2009. 570 с.
3. Лопатенко М. Г. Роль та значення страхування в підтримці та розвитку фінансового потенціалу. *Фінансовий потенціал суб'єктів господарювання як чинник сталого розвитку ринкової економіки* : матеріали Всеукраїнської науково-практичної конференції (1 лютого 2013 р.). Х. : ХНУ імені В. Н. Каразіна, 2013. С. 192-195.
4. Річний звіт Національної комісії, що здійснює державне регулювання у сфері ринків фінансових послуг: Нацкомфінпослуг України. URL: <https://nfp.gov.ua>



Лаврук О.В.

кандидат економічних наук, заступник директора з питань ліцензування та акредитації Подільського спеціального навчально-реабілітаційного соціально-економічного коледжу, м. Кам'янець-Подільський, Україна

МЕХАНІЗМИ РЕАЛІЗАЦІЇ ДЕРЖАВНОЇ МОЛОДІЖНОЇ ПОЛІТИКИ У СФЕРІ ІНКЛЮЗИВНОЇ ОСВІТИ

В умовах інтеграції України до європейського освітнього простору відбуваються суттєві зміни в соціальній структурі суспільства, що супроводжуються появою комплексу складних проблем у молодіжному секторі, котрі потребують своєчасного вирішення, оскільки безпосередньо пов'язуються з ефективністю державної молодіжної політики, що залежить від урахування визначених у ній пріоритетних заходів, завдань та процесу її реалізації відповідно до вимог і принципів механізмів державного управління. А тому визначення особливостей механізмів державного управління процесом реалізації державної політики та пропозицій стосовно державної підтримки інноваційного розвитку навчальних закладів з інклюзивною освітою до цих пір залишається актуальним.

Відзначимо, що натеper модернізація суспільного життя актуалізує потребу підвищення рівня інтенсифікації освітніх процесів у навчальних закладах з інклюзивною освітою і на цій основі необхідність наукового осмислення особливостей реалізації державної молодіжної політики на державному, регіональному та місцевому рівнях. Наразі особливого значення набуває питання розроблення та упровадження в державно управлінську практику механізмів реалізації державної молодіжної політики з метою адаптації молоді з обмеженими потребами до сучасних вимог різних сфер суспільної діяльності та формування її стійких пріоритетів соціально-політичної активності при участі у процесах розвитку суспільства і держави.

Встановлено, що інклюзивна освіта є гнучкою індивідуалізованою системою навчання з наданням рівного доступу молоді до навчального процесу. Вона передбачає створення освітнього середовища, котре би відповідало потребам і можливостям кожної особистості з обмеженими потребами, незалежно від особливостей її психофізичного розвитку. На даний час інклюзивна освіта сприяє молоді з обмеженими потребами (захворюваннями опорно-рухового апарату, нервової системи, із вадами слуху і зору) прагненню до знань у різній освітній області, кожна з них є однією із складових культурного і наукового потенціалу суспільства. Набуті професійні знання і особисті можливості молоді передбачає реалізувати у різних сферах суспільної діяльності, особливо у тих, котрі забезпечують створення належних умов для застосування їхньої праці. Зазначимо, що натеper інклюзивна освіта є складовою державної політики країни, а тому держава і суспільство повинні захищати невід'ємні права людей, зокрема унікальні можливості молоді у освітньому просторі [1].

Встановлено, що формування і розвиток державної політики у сфері інклюзивної освіти в умовах високого рівня інформаційного суспільства повністю змінює традиційні та формує нові взаємозв'язки між освітою та державними інституціями, що обумовлює актуальність питання з формування нової державної політики в області надання освітніх послуг молоді з обмеженими можливостями. Більше того проблема інклюзивної освіти є однією із пріоритетних, оскільки натепер Україна перебуває у стадії активної війни з російським агресором, котра є основним чинником щорічного збільшення числа молоді з різними видами інвалідності [3]. Між тим бажано, щоб навчання такої молоді проводилося за індивідуальними навчальними планами при забезпеченні її медико-соціальним та психолого-педагогічним супроводом. Тим більше, що в країні є ціла низка законів, нормативних актів, постанов, котрі повинні регулювати усі проблеми інклюзивної освіти, однак на практиці вони до цих пір не працюють, а тому не можуть бути доступними для тих органів державного управління, котрі займаються впровадженням і розвитком інклюзивної освіти.

У контексті зазначеного важливо створити умови для урегулювання юридично-правових норм реалізації права молоді на безоплатну освіту, забезпечити державне фінансування додаткових послуг для студентів з особливими освітніми потребами, сформувати інклюзивні ресурсні центри і базу даних молоді з особливими освітніми потребами, котра потребує опіки над собою, підготувати освітні матеріали і працівників викладацького складу, які популяризують інклюзивну освіту.

Необхідність покращення стану інклюзивної освіти спонукає до впровадження європейських норм і стандартів та широкого поширення сучасних культурних і науково-освітніх здобутків Євросоюзу. Тут широко практикується визначення і впровадження у практику державного управління конкретних механізмів реалізації державної молодіжної політики та орієнтація на розвинений недержавний сектор, котрий бере активну участь у розвитку молодіжної сфери (залучення молоді до формування й реалізації політики, що стосується інтересів самої молоді, до процесів управління суспільним розвитком, розроблення та реалізації суспільно-політичних і державно управлінських рішень). Безумовно такі дієві заходи державної політики повинні забезпечити розширене відтворення існуючої бази наукової діяльності через оновлення механізмів реалізації державної політики в управлінні інклюзивною освітою, підвищення її якості та приведення у відповідність із структурою потреб ринку праці.

Дослідження показали, що натепер система управління інклюзивною освітою України постійно функціонує під впливом внутрішніх і зовнішніх чинників, що потребує: удосконалення механізму державного управління освітою (визначення і розроблення нових підходів до форм та методів управління); формування науково обґрунтованих нормативно-правових заходів державного регулювання; забезпечення відповідності (в умовах глобалізації й інноваційного розвитку) об'єктивним потребам суспільства та створення єдиного ефективного

інформаційного забезпечення системи навчальних закладів, де би молодь з обмеженими можливостями не тільки отримувала професійні знання, але й реабілітаційні послуги.

Достеменно усе це вимагає перегляду цілої низки проблем у навчальних закладах з інклюзивною освітою та можливостей їхнього вирішення у процесі застосування комплексного державного механізму управління, котрий може включати в себе декілька самостійних механізмів, що виконують конкретні функції (правові, організаційні, економічні, інформаційно-комунікаційні, консалтингові). Тут варто зазначити, що у залежності від суб'єктів управління механізми державного управління можуть здійснюватися (забезпечувати функціональну спрямованість молодіжної державної політики у сфері освіти) органами управління на різних рівнях: вищому (Верховна Рада України, Президент, Кабінет Міністрів України); обласному (обласні ради, обласні державні адміністрації); районному (районні ради, районні державні адміністрації); місцевому (міські, селищні, сільські територіальні громади).

Окрім цього механізми державного управління доцільно розглядати за об'єктами управління (загальнодержавні, регіональні, галузеві, територіальних громад, підприємств і організацій), котрі у міру своїх можливостей можуть надавати посильну допомогу освітнім навчальним закладам та функціональним призначенням (правові, соціально-політичні, організаційно-управлінські, економічно-фінансові, контролюючі, інформаційно-аналітичні), що здійснюють обслуговування та надають відповідні види послуг.

Дослідження показали що процес формування і реалізації державної молодіжної політики в галузі інклюзивної освіти потребує урахування зовнішніх і внутрішніх, об'єктивних і суб'єктивних чинників та характеру їхнього впливу на систему освіти. При цьому аналіз політичних, правових, економічних, екологічних, демографічних, духовно-ідеологічних, інституціональних чинників впливу на розвиток інклюзивної освіти дав змогу зробити висновок про те, що в процесі формування сучасної державної політики в галузі інклюзивної освіти України зазначені чинники не завжди своєчасно ураховувалися, що призвело до невиконання принципів чинного законодавства про освіту, вимушеного коригування його основних положень та норм.

Отже, інклюзивну освіту, котра є одним із об'єктів механізму державного управління (реалізується через конкретні методи, важелі і інструменти впливу з відповідним правовим, інформаційним, нормативним та фінансовим забезпеченням), можна віднести до загальнодержавного рівня з підпорядкуванням вищим органам державного управління. Вважаємо, що використання механізмів державного управління процесом реалізації державної політики в інформаційно-інноваційній сфері навчальних закладів з інклюзивною освітою сприятиме підготовці висококваліфікованих фахівців, котрі будуть конкурентоспроможними на внутрішньому та зовнішньому ринках праці.

Література:

1. Концепція розвитку інклюзивної освіти. Наказ Міністерства освіти і науки України № 912 від 01.10.2010.
2. Про освіту. Закон України № 2145-VII від 05.09.2017.
3. Про реабілітацію осіб з інвалідністю в Україні. Закон України № 2740- VIII від 03.07.2019, ВВР, 2019, №28.



Маначинська Ю.А.

*кандидат економічних наук, доцент кафедри обліку і оподаткування
Чернівецького торговельно-економічного інституту
Київського національного торговельно-економічного університету,
м. Чернівці, Україна*

3D-ПРОСТІР БУХГАЛТЕРСЬКОГО ОБЛІКУ: ЄВРОПЕЙСЬКІ ТЕНДЕНЦІЇ ДЛЯ МОЛОДОЇ ЛЮДИНИ З ФІЗИЧНИМИ ОБМЕЖЕНИМИ МОЖЛИВОСТЯМИ

В епоху ХХІ століття, «інклюзія» трактується як форма спільного активного співіснування, звичайних громадян країни з громадянина з обмеженими можливостями. Мова йде про те, що люди з інвалідністю все більш активніше приймають участь у житті суспільства, на більш повноцінній основі. Це стосується усіх підсистем соціуму, у тому числі й інституту освітніх послуг.

Зокрема, заклади вищої освіти, все більше приділяють увагу наданню якісної освіти особам з обмеженими можливостями, забезпечуючи освітній процес відповідною матеріально-технічною базою.

Сучасний бізнес, доволі складно уявити без ефективної системи обліку. Іншими словами, бухгалтерський облік – це мова бізнесу. Тому, в епоху сьогодення, він набуває формату комплексної цифровізації та автоматизації облікових процесів. В силу таких обставин, все частіше у багатьох європейських країнах починають розглядати бухгалтерський облік крізь призму багатовимірного простору, зокрема 3D-формату.

Для людей з інвалідністю, здобуття освіти за спеціальністю 071 «Облік і оподаткування» є досить важливим пріоритетом, адже, оскільки обліковий процес комплексно охоплений діджиталізацією, то при його ефективній організації на підприємстві, створюється сприятливі умови для виконання облікових функцій дистанційно, в тому числі і обов'язків головного бухгалтера. Відповідно працевлаштування людини з обмеженими можливостями не є проблемою.

Європейський досвід свідчить, що сучасний бухгалтер, не повинен обмежуватися методом подвійного (2D) запису, а дивитися на фінансово-господарську діяльність у спектрі багатовимірного простору, а саме 3D-формату крізь призму актуарної облікової концепції. В силу таких тенденцій, пропонуємо при підготовці молодих фахівців за спеціальністю 071 «Облік і оподаткування», в тому числі і осіб з обмеженими можливостями, ввести до навчальних планів таку дисципліну, як «Актуарний облік». Актуарний бухгалтерський облік базується на інформації з актуарних 3D-рахунках сили. Аспекти будови таких рахунків та їх шифри в системі кодування за децимальною системою були нами детально розглянуті у попередніх дослідженнях. Для облікового відображення інформації на 3D-актуарних рахунках сили пропонуємо відкрити у Плані рахунків окремий клас 10 з однойменною назвою «Актуарні 3D-рахунки», табл. 1.

Таблиця 1

**Фрагмент запропонованого Класу 10 «Актуарні 3D-рахунки»
для діючого Плану рахунків [1]**

Синтетичні рахунки		Субрахунки *	Сфера застосування
Код	Назва		
1	2	3	4
Клас 10. Актуарні 3D-рахунки			
Розділ 101. Операційна діяльність			
Група 1011. Доходи і результати операційної діяльності			
10111	Доходи від реалізації	101111 Дохід від реалізації готової продукції <i>I.101111- Імпульс доходу в першому періоді (день, місяць, півріччя)</i> <i>II.101111- Імпульс доходу в другому періоді (день, місяць, півріччя)</i> <i>III..... (в третьому періоді і т.д.)</i> <i>F.101111- Сила зміни імпульсу доходу</i> <i>A. 101111- Робота (Інтегральний вплив сили на імпульс) *</i>	Операційна діяльність I. - імпульс в першому періоді; II. - імпульс в другому періоді F. - сила A. - робота
1	2	3	4
		101112 Дохід від реалізації товарів	
		101113 Дохід від реалізації робіт і послуг	
10112	Результат операційної діяльності	101121 Результат операційної діяльності 101122 Результат іншої операційної діяльності	Операційна діяльність

1	2	3	4
Група 1012. Витрати операційної діяльності			
10122	Собівартість реалізації	101221 Собівартість реалізованої готової продукції I.1012211- Імпульс матеріальних витрат I.1012212- Імпульс витрат на оплату праці I.1012213- Імпульс відрахувань на соціальні заходи I.1012214- Імпульс амортизації I.1012215- Імпульс інших затрат F.101221- Сила зміни імпульсу собівартості A. 101221- Робота (Інтегральний вплив сили на імпульс)	Опера-ційна діяльність
		101222 Собівартість реалізованих товарів <i>I. 101222... (Імпульс собівартості за елементами витрат...)</i> 101223 Собівартість реалізованих робіт і послуг	
10123	Загальновиробничі витрати	За видами витрат	
10124	Адміністративні витрати	За видами витрат	
10125	Витрати на збут	За видами витрат	
10126	Інші операційні витрати	За видами витрат	

Авторська розробка

Запропонований нами склад 3D-рахунків сили для відображення третьої проекції результатів операційної діяльності підприємства узагальнений в табл. 1 дає можливість сучасним молодим спеціалістам з бухгалтерського обліку, в тому числі і з фізичними обмеженими можливостями, бачити перспективу 3D-проекції розвитку бізнесу у прогностичному періоді.

Література:

1. Про затвердження Плану рахунків бухгалтерського обліку та Інструкції про його застосування : Наказ Міністерства Фінансів України від 30.11.1999 р. № 291 URL: <https://zakon.rada.gov.ua/laws/show/z0892-99> (дата звернення: 05.05.2020)



Савчук С.В.

*кандидат економічних наук, доцент, доцент кафедри фінансів ім. С. І. Юрія
Тернопільського національного економічного університету,
м. Тернопіль, Україна*

Панчук Г. В.

*студентка гр. Ф-42 факультету фінансів та обліку
Тернопільського національного економічного університету,
м. Тернопіль, Україна*

Савчук В. Р.

*студентка гр. ФБСт-22 Коледжу економіки, права та інформаційних технологій
Тернопільського національного економічного університету,
м. Тернопіль, Україна*

БЮДЖЕТНА ДЕЦЕНТРАЛІЗАЦІЯ: ПЕРЕВАГИ ТА ПЕРСПЕКТИВИ

У сучасних умовах актуальним постає необхідність вирішення проблем, що виникають як у системі управління державою загалом, так і в управлінні бюджетним процесом зокрема. Трансформація державного управління в контексті впровадження реформи децентралізації спрямована на передачу владних повноважень на місцевий рівень, в результаті чого органи місцевого самоврядування та безпосередньо громадяни можуть формувати і реалізувати основні напрямки своєї життєдіяльності, що впливає на соціально-економічний розвиток регіону, його конкурентоспроможність, підвищення рівня життя населення, а також окреслити стратегічні пріоритети соціально-економічного розвитку відповідної території.

За таких умов саме децентралізація є тим інструментом, який спрямований на зміну всієї системи управління в країні, де територіальні громади самостійно мають можливість ухвалювати рішення та відповідати за їх реалізацію, та забезпечує надалі умови для подальшого реформування суспільних процесів. Варто зазначити, що процес бюджетної децентралізації розпочався ще із прийняття змін до Бюджетного та Податкового кодексів, де було регламентовано відповідальність органів місцевого самоврядування за ефективність своєї роботи перед виборцями.

Це спонукало до формування дієздатного місцевого самоврядування, яке є найбільш наближеним до громадян. Прийняттям у 2015 році Закону України «Про добровільне об'єднання територіальних громад» врегульовано відносини, що виникають у процесі добровільного об'єднання територіальних громад сіл, селищ, міст, а також добровільного приєднання до об'єднаних територіальних громад [1]. Добровільні об'єднання територіальних громад дали змогу органам місцевого самоврядування отримати відповідні повноваження та ресурси, якими раніше володіли міста обласного значення. Так, обов'язковим при об'єднанні громад є визначення їх потенційних ресурсних можливостей для забезпечення економічного та соціального розвитку, а також можливість надання якісних послуг громадянам.

Тому ефективне функціонування місцевого самоврядування та створення умов для належного соціально-економічного розвитку відповідних територій має супроводжуватися збільшенням ресурсної й фінансової бази. Адже надання децентралізованих повноважень для якісного виконання має бути забезпечено відповідним обсягом ресурсів.

Тому із ухваленням законодавчих змін місцевому самоврядуванню надано більше фінансових можливостей для підвищення економічної спроможності територій [2]. Це дало змогу громадам відчувати переваги процесів децентралізації за рахунок зростання спроможності місцевих бюджетів. Про ефективність впровадження реформи свідчать результати платоспроможності місцевих бюджетів, за рахунок чого зменшилась кількість наданих казначейських позик, а також кількість дотаційних місцевих бюджетів.

Серед переваг бюджетної децентралізації варто зазначити надання місцевим бюджетам фінансової самостійності. Оскільки право на прямі міжбюджетні відносини мають не всі. Це мотивує малі міста, села, селища об'єднуватись та формувати спроможні громади, що надаватиме їм переваги у формуванні самостійності. Місцеві органи влади можуть вільно планувати доходи і визначати пріоритетність напрямків використання бюджетних коштів.

У контексті впровадження бюджетної децентралізації з метою збалансування «бідніших» громад і надання їм фінансових ресурсів для фінансування потреб було передбачено механізм «горизонтального вирівнювання» податкоспроможності місцевих бюджетів, що здійснюється шляхом вилучення до Державного бюджету коштів одних місцевих бюджетів (реверсна дотація) для надання їх у вигляді базової дотації з державного бюджету іншим місцевим бюджетам. Значну роль у формуванні бюджетів об'єднаних територіальних громад відведено субвенціям, які надаються з державного бюджету України, серед яких надзвичайно важливими є: освітня субвенція (її розподіл між місцевими бюджетами дав змогу запровадити стимулюючий механізм при проведенні оптимізації мережі загальноосвітніх навчальних закладів) та медична субвенція [3].

Економічний розвиток об'єднаних територіальних громад залежить від ефективності реалізації соціально-економічної політики держави. Тому надана незалежність органам місцевого самоврядування у формуванні фінансової

політики, вирішенні окреслених завдань щодо фінансового забезпечення своїх повноважень впливає значною мірою на розвиток відповідної території.

Таким чином, подальшому впровадженню бюджетної децентралізації, в першу чергу, має сприяти успішна реалізація політики реформування системи управління в Україні загалом. Це забезпечуватиме надалі фінансову стійкість місцевих бюджетів, прозорість та ефективність використання їхніх коштів, що, відповідно, сприятиме покращенню умов та рівня життя як окремих територій, так і держави. У процесі бюджетної децентралізації важливим залишається посилення самостійності місцевих органів влади при виконанні наданих їм повноважень, їхніх функцій та завдань, зважаючи на потреби та інтереси населення - безпосередніх споживачів суспільних благ та послуг.

Література:

1. Про добровільне об'єднання територіальних громад: Закон України №157-VIII від 20.12.2019. URL: <https://zakon.rada.gov.ua/laws/show/157-19> (дата звернення 30.11.2019).
2. Децентралізація. Реформа в проявах і фактах. 2018. URL: <https://rdo.in.ua/direction/decentralizaciya> (дата звернення 30.11.2019)
3. Фінансова децентралізація, або що робити з грошима. Децентралізація влади. 2016. URL: <http://decentralization.gov.ua> (дата звернення 01.12.2019)



Руденко В.В.

*кандидат економічних наук, доцент кафедри фінансів,
банківської справи та страхування
Вінницького навчально-наукового інституту економіки
Тернопільського національного економічного університету,
м. Вінниця, Україна*

ФІСКАЛЬНЕ РЕГУЛЮВАННЯ ІНВЕСТИЦІЙНОГО РОЗВИТКУ ЕКОНОМІКИ В КОНТЕКСТІ ІДЕЙ МЕРКАНТЕЛІЗМУ

Великі географічні відкриття та обумовлені ними розвиток зовнішньої торгівлі та формування світового ринку, перехід від натурального господарства до товарного виробництва, процес первісного нагромадження капіталу призвів до виникнення певного економічного світогляду – меркантилізму, представники якого ототожнювали багатство нації з грошима та їх припливом у країну, який забезпечувався підтримкою позитивного сальдо зовнішньоторговельного балансу, а поняття «інвестиції» в явному вигляді не використовували.

Меркантилісти висловлювали необхідність вкладення капіталу у виробництво

товарів, оскільки останні створювали основу для розвитку зовнішньої торгівлі і, отже, слугували джерелом багатства нації. Вони першими обґрунтували необхідність активного втручання держави в економіку шляхом реалізації заходів протекціоністського характеру через регулювання умов, які забезпечують формування капіталу та його приплив у країну. Збільшення грошей при одночасному зниженні їх вартості були, згідно поглядів меркантилістів, головним чинником стимулювання інвестиційної активності національних виробників, тому фіск передбачав їх субсидіювання та встановлення високого рівня мит на імпортні товари.

Меркантилізм охоплює два етапи – ранній меркантилізм (XV-XVI ст.) та пізній меркантилізм (XVII-XVIII ст.).

Ранній меркантилізм або металізм (бульйонізм) обґрунтовував необхідність ввезення грошей з-за кордону та заборону вивезення за кордон, заохочення вкладень капіталу у національну економіку через обмеження імпорту іноземних товарів шляхом використання такого фіскального інструменту як установа високих мит. Отже, в ідеях представників раннього меркантилізму (Г. Скаруффі, Б. Даванцатті, В. Стаффорда, А. Узано, Ж. Бодена) основний акцент робився на досягнення активного грошового балансу.

На зміну ранньому меркантилізму прийшов пізній меркантилізм або «мануфактурна система», в якому акцент зміщується від ідеї «грошового балансу» до ідеї «торговельного балансу», тому наголос в економічній політиці перемістився на протекціонізм чи політику всебічної державної підтримки національних виробників. Ідеї представників пізнього меркантилізму (Т. Мена, А. Монкретьєна, Ж.-Б. Кольбера, С. Фортрея, А. Дженовезі, Дж. Ло), вже не обмежувалися розвитком внутрішньої торгівлі, розширенням експорту, допускали в більших масштабах імпорту іноземних товарів, не обмежували свободу грошового обігу, не виключали вивезення золота і срібла, заохочували розвиток мануфактурної промисловості та особливо її експортних галузей [1, с. 39-40].

У німецьких землях меркантилізм набув форми камералізму, який акцентував увагу на управлінні королівською власністю та виробленні правил для здійснення цього управління. Камералісти (Л. Секендорф, Г. Брехт, Д. фон Джуст, Д. Бехер, Дж. фон Зонерфельс, І. фон Юсті) відносно менше переймалися зовнішніми відносинами, торгівлею та ідеєю балансу торгівлі, ніж їхні морські сусіди в Англії та Франції [2, с. 128-129]. Вони зробили акцент на розвиток внутрішньої або вітчизняної промисловості, тому досліджували техніки сільського господарства, випасу, шахт і лісів, а також різних галузей промислового виробництва. Пізні камералісти пропонували обмежувати особливі монопольні права держави (королівські регалії) та передати окремі господарські об'єкти у приватну власність

з подальшим їх оподаткуванням. Особливого наголосу на роль фіску у вкладенні капіталу вони не робили.

Таким чином, за раннього меркантилізму фінансова наука еволюціонувала, проте фіскальні інструменти охоплювали лише податки. Поняття інвестицій в сучасному розумінні не з'явилося, вони ототожнювалися із накопиченням багатства та припливом грошей у країну. Представники раннього меркантилізму завдяки фіскальним заходам (високому митному оподаткуванню) пропонували стимулювати ввезення грошей у країну та стримувати їх вивезення за кордон, тобто регулювати інвестиційні процеси. За пізнього меркантилізму фінансова наука продовжувала розвиватися, а фіскальні інструменти, крім податків, почали охоплювати ще й державні субсидії. Поняття інвестицій у нинішньому уявленні не вживалося, вони асоціювалися із вкладенням капіталу у виробництво товарів для розвитку міжнародної торгівлі та зростання багатства нації. Представники пізнього меркантилізму для забезпечення припливу грошей у країну обґрунтовували проведення активної протекціоністської фіскальної політики в сфері міжнародної торгівлі, домагаючись позитивного сальдо торговельного балансу. За камералізму фінансова наука розвивалася у напрямі вироблення правил для організації фінансових процесів. Фіскальні інструменти охоплювали лише податки. Поняття інвестицій у теперішньому тлумаченні не використовувалося, вони розумілися як вкладення капіталу у розвиток національної промисловості. Представники камералізму взаємозв'язки між фіском та інвестиційним розвитком національної економіки не встановлювали.

Література:

1. Афанасьев С. В. Меркантилизм как предтеча государственного регулирования рыночных отношений. *Вестник Финансового университета*. 2003. Вып. 1. С. 37-50.
2. Haney L. H. History of economic thought. New York : The Macmillan company, 1915. 568 p.



Савчук С. В.

*кандидат економічних наук, доцент
кафедри фінансів ім. С. І. Юрія
Тернопільського національного
економічного університету,
м. Тернопіль, Україна*

Кузів Ю. В.

*студентка 1 курсу ОС «магістр» ННІОТ
Тернопільського національного економічного університету,
м. Тернопіль, Україна*

ВПЛИВ ФІНАНСОВОЇ ГРАМОТНОСТІ ДОМОГОСПОДАРСТВ НА ЇХ ЕКОНОМІЧНИЙ ДОБРОБУТ

На сьогоднішній день соціально-економічний розвиток держави та регіонів значною мірою залежить від рівня фінансової грамотності населення. Це зумовлено тим, що належний рівень знань кожного із суб'єктів домашніх господарств щодо розуміння багатьох економічних категорій у сфері фінансів дає можливість здійснювати ефективно управління особистими доходами і витратами, в тому числі щодо ведення власного бюджету, здійснення заощаджень, а також можливості швидкої адаптації до сучасних умов економічного розвитку держави. Тому вищезазначене є визначальним у диференціації рівня їхнього життя та, відповідно, загального добробуту усіх членів домогосподарств України.

Дослідженням питань фінансової грамотності домогосподарств займалися такі вітчизняні науковці, як: О. Блискавка, Т. Кізима, О. Куценко, Н. Лозицька, Б. Приходько, Н. Славянська, І. Соркіна, С. Юрій та ін. Вивчаючи теоретичні та практичні аспекти фінансової грамотності населення, професор С. Юрій акцентував на необхідності постійного вжиття конкретних заходів для покращення її рівня в Україні, що, як свідчить вітчизняна практика, є доволі низьким [1].

Варто зазначити, проблеми недостатньої фінансової освіченості населення не виникли лише сьогодні, вони були актуальними мабуть завжди. Адже, не кожний пересічний громадянин зможе чітко визначити та обґрунтувати сутність таких простих понять як, наприклад, «гроші», «фінанси», «бюджет» та інших, вміти застосовувати на практиці різноманітні фінансові інструменти, розпізнати та уникнути фінансового шахрайства тощо. Це пояснюється незнанням чи навіть небажанням щось знати, що є великою проблемою для України, особливо в сучасних умовах трансформації економічних процесів.

Так, низький рівень фінансової грамотності населення в країні, насамперед, пов'язують із впливом як суб'єктивних, так і об'єктивних чинників. По-перше, впродовж тривалого періоду практично були відсутні як досвід, так і відповідна

система навчання населення щодо управління власними фінансами. По-друге, суб'єкти та члени домогосподарств недостатньо забезпечені необхідною якісною та максимально об'єктивною фінансовою інформацією щодо ведення власного бюджету чи ефективного використання особистих фінансів.

Погоджуємося, що успішність адаптації суспільства до нестабільних умов ринкового середовища та вміння підвищувати рівень фінансової грамотності значною мірою залежать від можливостей доступу до фінансової інформації, яка в сучасних умовах є досить масштабною та складною для розуміння пересічними громадянами і потребує глибокого осмислення й детального аналізу.

Вважаємо, що основними організаторами та спонсорами реалізації державних програм фінансової грамотності повинні виступати не тільки держава, але й неурядові організації та комерційні структури. Однак, найбільш важлива роль серед усіх інститутів має все-таки стосуватися держави, яка застосовує норми та правила функціонування фінансових ринків, захисту вкладників, координує програми у сфері фінансової грамотності з метою забезпечення та зростання економічного добробуту громадян.

Основними критеріями у поведінці домогосподарств є розподіл доходів, споживання та використання коштів із метою задоволення власних поточних потреб. Домогосподарства формують власний бюджет, який складається із сукупної величини доходів, отриманих протягом певного періоду часу. Статті витрат даного бюджету залежать від першочергових потреб, якими є: плата за житло та комунальні послуги, їжу, одяг, освіту, транспорт, медицину тощо. Залишок, зазвичай, розподіляється на задоволення другорядних потреб або неочікувані витрати та заощадження. Ці витрати потребують планування, прийняття та реалізацію фінансово грамотних рішень, які б сприяли підвищенню рівня життя кожного із членів домашнього господарства, тому питання про необхідність належного рівня освіченості та фінансової грамотності є очевидним та надзвичайно необхідним.

Слід відмітити, що одним із вагомих стримуючих факторів поширення фінансової грамотності населення є те, що безпосередньо саме населення не прагне здобувати якісний і високий рівень знань у цій сфері, оскільки не бачить перспективи застосування їх у повсякденному житті. Це може свідчити лише про те, що громадяни не мають мотивації для отримання фінансових знань і це, відповідно, призводить до нераціонального використання власних ресурсів. На думку вчених С. Юрія та Т. Кізими, необхідно «викорінювати таке безграмотне ставлення громадян до власних грошей та до власного фінансового майбутнього, потрібно сформувати у населення впевненість у власних силах, що і буде

поштовхом до того, що кожний громадянин зможе не тільки відчувати, а й досягнути фінансову незалежність» [1].

Таким чином, визначаючи важливість фінансової грамотності домогосподарств як основи фінансово-економічної безпеки, стійкого розвитку національної економіки та зростання добробуту громадян, слід розуміти актуальність і значимість формування ефективної системи фінансової освіти в Україні, яка сприятиме раціональному розподілу доходів із метою задоволення власних поточних потреб населення. Оскільки, від поточного рівня життя та фінансової поведінки членів домогосподарств залежить чи буде відбуватися економічне зростання країни загалом.

Література:

1. Юрій С.І., Кізіма Т.О. Фінансова грамотність населення у діалектиці сучасних освітніх тенденцій. *Фінанси України*. 2012. №2. С. 16-25.



Сас Б.Б.

*кандидат економічних наук, доцент кафедри банківського бізнесу
Тернопільського національного економічного університету,
м. Тернопіль, Україна*

РОЛЬ ДЕРЖАВНО-ПРИВАТНОГО ПАРТНЕРСТВА У ФІНАНСУВАННІ ІНФРАСТРУКТУРНИХ ПРОЄКТІВ

Кризи завжди лікували інвестиціями в інфраструктуру життєзабезпечення. Це давало змогу значно знизити безробіття, зміцнити внутрішній ринок, створити привабливі умови для розвитку бізнесу. Нинішня криза не стала винятком, — світ замислився над стимулюванням інвестицій в інфраструктуру. І передусім приватних інвестицій, оскільки можливості публічних бюджетів значно звузилися.

Пандемія показала плюси й мінуси залучення приватного бізнесу для реалізації довгострокових фінансово містких проєктів на умовах державно-приватного партнерства (ДПП).

Державно-приватне партнерство полягає у поєднанні зусиль держави та бізнесу у сферах, які мають важливе значення, але при цьому несуть високі ризики. Кожна зі сторін отримує свої переваги у процесі реалізації проєктів. Для держави переваги вбачаються у можливості залучення приватних партнерів для реалізації проєктів, які є важливими, однак з високою долею ймовірності залишалися б нереалізованими протягом тривалого періоду часу через високу затратність та нестачу бюджетного фінансування. Переваги для приватного бізнесу полягають у

державній підтримці шляхом надання певних пільг (зокрема, податкових), пом'якшення окремих обмежень та ін., державному фінансуванні, доступі до інтелектуальних розробок (наприклад, наукових досліджень) та державної/комунальної інфраструктури. За умови ґрунтовного підходу до планування проєктів державно-приватного партнерства можна досягти достатньо високих показників.

У Великобританії основна увага у процесі планування та реалізації проєктів державно-приватного партнерства приділяється соціальній сфері (будівництво або переоснащення шкіл, лікарень, будівель суду, поліції, пожежних частин та інших муніципальних об'єктів), транспортній інфраструктурі та інформаційним технологіям. Позитивно реалізованими вважаються також проєкти з будівництва автошляхів у Фінляндії, реконструкції аеропортів та регіональних доріг у Португалії, а також оновлення мереж водопостачання та будівництва швидкісних доріг у Франції [2].

В Україні існує ціла низка проєктів ДПП. За даними центральних та місцевих органів виконавчої влади в Україні станом на 01.01.2020 р. на засадах ДПП укладено 187 договорів, з яких реалізується 52 договори (34 – договорів концесії, 16 – договорів про спільну діяльність, 2 – інші договори), 135 договорів не реалізується (4 договори – закінчено термін дії, 18 договорів – розірвано, 113 договорів – не виконуються) [5].



Рис. 1. Договори, укладені на засадах ДПП, які реалізуються станом на 01.01.2020 р. [5]

Попри те, що в Україні наявне інституційне середовище розвитку та застосування ДПП і «розроблено нормативно-правову базу ДПП, темпи його практичного застосування є незадовільними. Наявні проєкти здебільшого стосуються здійснення поточних державних закупівель та не містять відчутних

інвестиційних складових. Однією з основних причин такого стану справ є брак довіри до держави як ділового партнера через триваючу нестабільність державних фінансів, мінливість законодавства, високий рівень корупції, у тому числі на рівні середньої ланки управління, яка є відповідальною за виконання проектів державно-приватного партнерства» [3].

Криза показала важливість пріоритизації інфраструктурних проектів, базуючись на оцінці їх соціально-економічного ефекту та впливу на якість життя людей. Наприклад, розвиток медичної інфраструктури. Пандемія продемонструвала, що відповідальна держава повинна утримувати сучасні інфекційні клініки, лабораторії та фахівців-інфекціоністів широкого профілю незалежно від поточної епідеміологічної ситуації. Останнім часом практично всі медичні послуги було комерціалізовано, навіть ті, що надавалися державними й комунальними установами. Гроші стали "ходити за пацієнтом". Медичні послуги, які комерціалізувати було неможливо, поступово зійшли нанівець. У результаті практично всі країни виявилися беззахисними перед поширенням інфекційних захворювань. Адже в цьому разі підхід прив'язки фінансування до кількості пацієнтів не працює. Подібні інфраструктурні об'єкти мають перебувати в державній власності. Але побудувати й утримувати їх може і приватний бізнес на умовах ДПП, одержуючи за експлуатацію цих об'єктів плату з державного бюджету. В умовах обмеженості бюджетних ресурсів важливо залучити для цього приватний бізнес. Не менш важливо подумати й про готовність міст до інших надзвичайних ситуацій техногенного характеру, створюючи відповідну інфраструктуру швидкого реагування. Знову ж таки, подібні об'єкти мають перебувати у власності держави або територіальної громади [1].

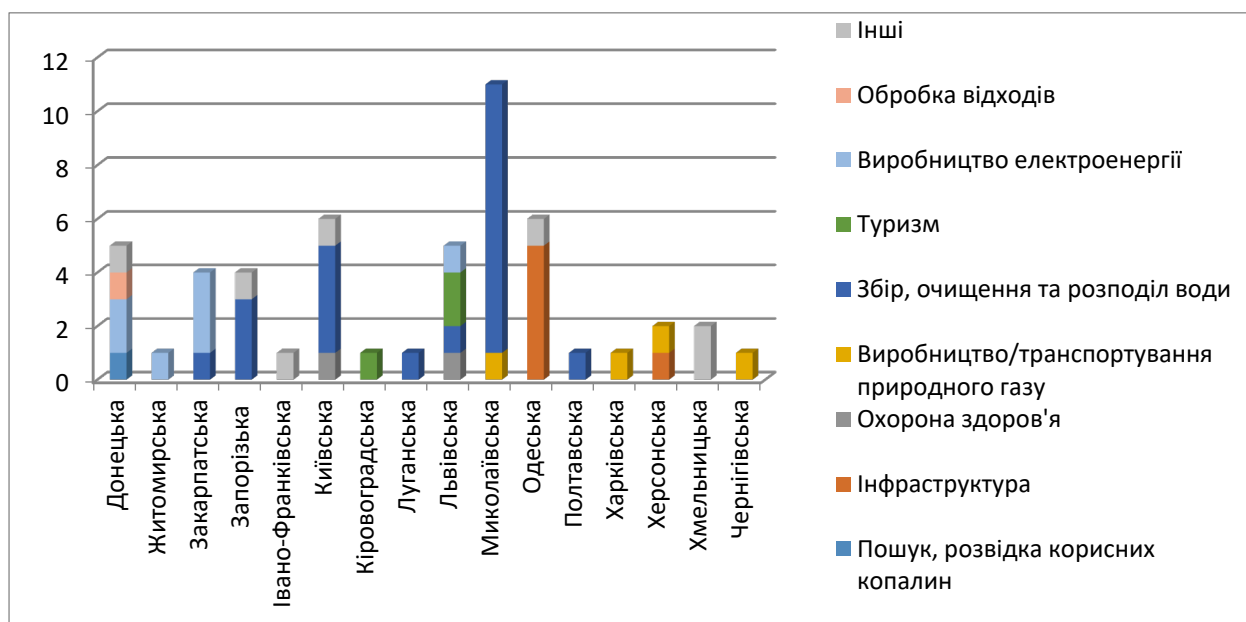
На розвиток державно-приватного партнерства в Україні покладають великі надії, хоча впровадження ДПП в практичну діяльність відбувається дуже повільно. Проте, грамотне застосування ДПП є підґрунтям для швидкого покращення соціальної сфери в державі. Успішний розвиток ДПП як засобу залучення приватних інвестицій у соціальну сферу можливий, якщо буде забезпечено баланс інтересів держави і приватного інвестора. Саме тут виключно важливим є знайти партнерам власний інтерес, який необхідний для реалізації соціально значимих проектів.

Література:

1. Запатріна І. Бізнес і влада: уроки пандемії. URL: https://dt.ua/business/biznes-i-vlast-uroki-pandemii-345665_.html.
2. Зуєва Ю. Закордонні кейси з ДПП: порівняльний аналіз. URL: <http://https://jur-gazeta.com/publications/practice/derzhavnoprivatne-partnerstvo/zakordonni-keysy-z-dpp-porivnyalniy-analiz.html>.

3. Національна доповідь «Цілі сталого розвитку: Україна» 2017. URL: http://un.org.ua/images/SDGs_NationalReportUA_Web_1.pdf.
4. Никифорчук О.І., Гусев Ю.В., Чмирьова Л.Ю. Державно-приватне партнерство: інституціональне середовище для розвитку та модернізації інфраструктури України. *Економіка і прогнозування*. 2018. № 3. С. 79-101.
5. Стан здійснення ДПП в Україні. URL: <https://www.me.gov.ua/Documents/Detail?lang=uk-UA&id=9fc90c5e-2f7b-44b2-8bf1-1ffb7ee1be26&title=StanZdiisnenniaDppVUkraini>.



Світлак І.І.

*кандидат юридичних наук, доцент,
завідувач кафедри правознавства і гуманітарних дисциплін
Вінницького навчально-наукового інституту економіки
Тернопільського національного економічного університету,
м. Вінниця, Україна*

ОСОБЛИВОСТІ РЕГУЛЮВАННЯ ПРИРОДНИХ МОНОПОЛІЙ В КОНТЕКСТІ ЗАХИСТУ ІНТЕРЕСІВ СОЦІАЛЬНО ВРАЗЛИВИХ ВЕРСТ НАСЕЛЕННЯ

В Україні до суб'єктів природних монополій належить значна кількість сфер народного господарства, що мають значний економічний та соціальний вплив на рівень життя населення та національну безпеку країни загалом. Так, відповідно до ст. 5 Закону України «Про природні монополії» та п. 3 ст. 28 ГК України серед таких галузей газо-, електро- водо- постачання тощо [1; 2].

З огляду на те, що питання встановлення справедливих і економічно обґрунтованих тарифів у цих сферах завжди були предметом дискусій, політичного популізму та спекуляцій, проблема ефективного регулювання діяльності суб'єктів природних монополій у цій галузі залишається надзвичайно актуальною.

Регуляторна політика у сфері діяльності суб'єктів природних монополій житлово-комунального господарства безумовно має свої особливості, але формується з врахуванням змісту та економіко-правової природи інституційного феномену «природна монополія».

Відповідно до ч. 1 ст. 1 Закону України «Про природні монополії» природна монополія - стан товарного ринку, при якому задоволення попиту на цьому ринку є більш ефективним за умови відсутності конкуренції внаслідок технологічних особливостей виробництва (у зв'язку з істотним зменшенням витрат виробництва на одиницю товару в міру збільшення обсягів виробництва), а товари (послуги), що

виробляються суб'єктами природних монополій, не можуть бути замінені у споживанні іншими товарами (послугами), у зв'язку з чим попит на цьому товарному ринку менше залежить від зміни цін на ці товари (послуги), ніж попит на інші товари (послуги) [1].

Щодо державного регулювання діяльності суб'єктів природних монополій саме у сфері житлово-комунального господарства, то відправним має стати загальне науково-теоретичне тлумачення змісту державного регулювання та державного регулювання природних монополій.

В загальному розумінні державне регулювання - це комплекс заходів щодо упорядкування, контролю, нагляду за відповідним ринком та його похідних, що здійснюється державою. Відповідно, регулювання природних монополій є різновидом державного регулювання, зміст якого становить сукупність державно-керуючих впливів на діяльність цих ринках з метою захисту суспільних інтересів.

Державне регулювання діяльності суб'єктів природних монополій, на думку О. Анохіної, має двояку спрямованість: з одного боку, захист прав споживачів товарів і послуг, недопущення зловживань суб'єктами природних монополій монопольним (домінуючим) становищем на ринку, з іншого боку - ефективне функціонування суб'єктів природних монополій, стимулювання їхнього розвитку і підвищення ефективності, раціональне використання виробничого потенціалу, зниження витрат і посилення інвестування, а також захист від неправомірної діяльності органів державного регулювання, необґрунтованого обмеження їх діяльності [3].

На нашу думку, саме така складна економіко-правова природа державного регулювання природних монополій загалом впливає на визначення предмету, принципів та функцій регуляторного впливу з боку держави.

Нормативно визначеним предметом державного регулювання діяльності суб'єктів природних монополій є ціни (тарифи) на товари, що виробляються (реалізуються) суб'єктами природних монополій, а також доступ споживачів до товарів, що виробляються (реалізуються) суб'єктами природних монополій.

Отже, здійснюючи регулювання діяльності суб'єктів природних монополій у будь-якій сфері народного господарства держава має забезпечити досягнення компромісу між власними інтересами, інтересами споживачів та суб'єктів регуляторного впливу.

Сучасна світова та вітчизняна економічна криза, викликана поширенням пандемії коронавірусу, виявила сектор житлово-комунальних послуг поміж інших, як особливо вразливий. Сьогодні не тільки малозабезпечені, але і пересічні громадяни, які у зв'язку із карантинном втратили роботу або припинили свою підприємницьку діяльність не мають реальної можливості сплатити за житлово-комунальні послуги. За таких умов зміст державного впливу на дану галузь народного господарства має полягати не тільки у стабільному доступі до якісних житлово-комунальних послуг. Більшість країн світу сьогодні запроваджують реальні заходи з підтримки громадян і бізнесу. Така підтримка населення урядом України може мати не тільки традиційну форму пільг, субсидій, соціальної

допомоги, але і як виняток, звільнення від сплати за житлово-комунальні послуги на період карантину (наприклад, уряд Франції скасував рахунки за газ, електроенергію на період карантину).

Хоча у країнах ЄС діють загальні принципи, за якими функціонують природно-монопольні ринки, але кожна окрема країна використовує власні методи державного впливу. Наразі, не кожна з високорозвинених країн світу пішла на такий крок підтримки свого населення на період карантину в умовах кризи як скасування сплати за житлово-комунальні послуги.

На наш погляд, диференційний підхід у виборі ефективних форм підтримки громадян України в такий складний період (часткове або повне звільнення громадян від оплати житлово-комунальних послуг; рівень матеріального забезпечення споживача послуг; підтримка територіальних громад тощо) у механізмі державного регулювання, сприятиме забезпеченню соціальних гарантій, встановлених Конституцією України [4].

Отже, природні монополії відіграють значну роль в економіці будь-якої країни, а їх функціонування забезпечує життя суспільства. Саме тому діяльність суб'єктів природних монополій потребує ефективного модерного державного регулювання, яке б збалансувало інтереси суспільства, суб'єктів природних монополій та споживачів. В умовах кризи регуляторний вплив на сферу діяльності суб'єктів природних монополій житлово-комунального господарства, на нашу думку, має формуватися пріоритетно з врахуванням інтересів споживачів послуг, зокрема соціально вразливих. Лише при дієвій, реальній підтримці своїх громадян, Україна може вважатися насправді соціальною державою.

Література:

1. Про природні монополії: Закон України від 20.04.2000 р. № 1682-III р. Дата оновлення: 01.05.2019. URL: <https://zakon.rada.gov.ua/laws/show/1682-14> (дата звернення: 28.04.2020).
2. Господарський кодекс України: Закон України від 16.01.2003 р. 436-IV. Дата оновлення: 02.04.2020. URL: <https://zakon.rada.gov.ua/laws/main/436-15> (дата звернення: 28.04.2020).
3. Анохіна І.О. Правове регулювання діяльності суб'єктів природних монополій: автореф. дис... канд. юрид. наук. Донецьк, 2005. 18 с.
4. Конституція України: Закон України від 28.06.1996 р. № 254к/96-ВР. Дата оновлення: 01.01.2020 р. URL: <https://zakon.rada.gov.ua/laws/main/254%D0%BA/96-%D0%B2%D1%80> (дата звернення: 28.04.2020).



Слободян В.Д.

*кандидат економічних наук, доцент,
викладач кафедри обліку і оподаткування
Подільського спеціального навчального-реабілітаційного
соціально-економічного коледжу,
м. Кам'янець-Подільський, Україна*

БУХГАЛТЕРСЬКИЙ ОБЛІК ТА ВИМОГИ ДО ПРОФЕСІЇ БУХГАЛТЕРА В КОНТЕКСТІ МОЛОДИХ ЛЮДЕЙ З ОБМЕЖЕНИМИ ФІЗИЧНИМИ МОЖЛИВОСТЯМИ

Безумовно, для ефективної реалізації потенційних професійних можливостей особистості необхідно враховувати особливості характеру людини. Це в повній мірі відноситься також до професії бухгалтера і, особливо, для молодих людей з обмеженими фізичними можливостями. Такі вимоги до професії бухгалтера закладені у відповідних нормативних документах щодо організації бухгалтерського обліку.

Так, в статті 1 Закону України «Про бухгалтерський облік та фінансову звітність в Україні» дається таке визначення: «бухгалтерський облік – процес виявлення, вимірювання, реєстрації, накопичення, узагальнення, зберігання та передачі інформації зовнішнім та внутрішнім користувачам для прийняття рішень» [1, с. 1]. В статті 4 цього ж Закону сформульовані основні принципи основні принципи бухгалтерського обліку та фінансової звітності: обачність, повне висвітлення, автономність, послідовність, безперервність, нарахування та відповідності доходів та витрат, превалювання сутності над формою, історична (фактична) собівартість, єдиний грошовий вимірник, періодичність [1, с. 2]. Вже ці визначення дають можливість зробити попередні заключення щодо ймовірних необхідних особливостей характеру бухгалтера (відповідальність, організованість тощо).

Більш детальний аналіз інших нормативно-правових актів з бухгалтерського обліку (різноманітних інструкцій, положень, рекомендацій) дозволяє більш предметно висловлюватись про вимоги до професії бухгалтера з точки зору особливостей характеру осіб, що займаються цією професійною діяльністю. Так, заслуговує на увагу точка зору Стемковської І., яка стверджує, що «для успішної роботи бухгалтером, крім відповідної освіти, потрібно мати нахил до бухгалтерської справи і велике бажання до такої діяльності. Адже, люди цієї професії мають бути, перш за все, відповідальні та організовані, тому що несвоєчасна здача звіту або втрати якого-небудь документа може дорого обійтись компанії. Також необхідні висока концентрація уваги, скурпульозність і посидючість» [2, с.129].

Цілком справедливо автор також зауважує, що бухгалтер – це не та професія, де можна працювати тільки на основі своєї ерудиції. Тут потрібно вміння сісти і

зробити, бути уважним, акуратним, системно мислити, , тобто бачити не окрему операцію, а систему цих операцій [2, с. 128].

Ознайомлення з іншими публікаціями по даній тематиці, дає можливість стверджувати, що під час підбору облікових працівників віддають перевагу тим, то відповідає таким вимогам : наявність відповідної профільної освіти, стаж роботи на бухгалтерській посаді, уміння запам'ятовувати цифрову інформацію та правильно її оцінювати, добра зорова пам'ять, посидючисть, нахил до кропіткої роботи, точність, охайність, уміння кваліфіковано писати ділові листи і записки, працювати на комп'ютері.

Що стосується перших двох вимог (наявність відповідної освіти і стажу роботи), то це стосується усіх спеціальностей, а не тільки бухгалтерської. Адже будь-який фахівець своєї справи повинен бути готовим до конкуренції на сучасному досить жорсткому ринку праці. Інша справа – це те, як узгодити навчання, отримання відповідної кваліфікації та мати стаж роботи. На наш погляд, в цьому питанні повинна більш активна роль держави та співпраця з бізнесом.

Всі інші вимоги до фахівців мають особливу роль до професії бухгалтера. Серед них слід відмітити уміння запам'ятовувати цифрову інформацію, правильно її оцінювати та мати добру зорову пам'ять. Адже сфера діяльності бухгалтера – це бухгалтерський облік як інформаційна система, яка забезпечує споживачів необхідною інформацією для прийняття рішень і від точності цієї інформації в значній мірі залежить ефективність цих рішень.

Безумовно, ці особливості потрібно враховувати людям з обмеженими можливостями – цим людям потрібно звернути увагу на можливості свого зору та пам'яті і використати можливості їх покращення.

Друга група вимог до бухгалтерської професії стосується посидючості, точності, охайності та нахилу до клопіткої роботи. Саме з такими особливостями більшість людей уособлюють професію бухгалтера. Сутність бухгалтерської роботи просто вимагає саме такого підходу до функціонування бухгалтерської інформаційної системи. А для осіб з обмеженими фізичними можливостями є відповідні переваги на противагу іншим людям, яким час від часу важко поводити себе у відповідності до цих вимог.

Надзвичайно суттєва вимога для працівників бухгалтерських служб – це уміння працювати на комп'ютері. Досвід моєї роботи зі студентами свідчить, що є великий прогрес в їх комп'ютерній грамотності і є впевненість, що студенти нашого спеціального коледжу використають в повній мірі цей момент в своїй майбутній професійній діяльності.

Таким чином, врахування вищезначених вимог до бухгалтерської професії з точки зору особистісних характеристик позитивно вплине на трудовлаштування та подальшу професійну діяльність молодих осіб з обмеженими можливостями.

Література:

1. Про бухгалтерський облік та фінансову звітність в Україні. Закон України від 16 липня 1999 р. №996-XIV. URL : <http://zakon.rada.gov.ua/cgi-bin/laws/main.cgi?nreg=996-14>.
2. Стемковська І. «Плюси» та «мінуси» професії бухгалтера. *Бухгалтерський облік, аналіз і аудит та управління економічними процесами в світовій і національній економіці: історія, сучасність, перспективи* : матеріали міжнар. наук.- практ. конф. 23 жовтн. 2014 р., (ПДАТУ, м. Кам'янець-Подільський). Тернопіль : Крок, 2014. С. 127-130.



Тимків А.О.

*кандидат економічних наук, в. о. завідувача кафедри фінансів, економіки та економічної кібернетики,
Подільського спеціального навчально-реабілітаційного
соціально-економічного коледжу,
м. Кам'янець-Подільський, Україна*

ІНКЛЮЗИВНЕ СУСПІЛЬСТВО В УМОВАХ «TOUCHLESS ECONOMY»

Абсолютно новою для сучасного суспільства в глобалізованому світі постала проблема тотального перенесення усіх соціально-економічних відносин у площину Touchless economy або т. з. «безконтактної економіки». Це не модний тренд, це не комерційна чи маркетингова «фішка», а, на жаль, це нова форма відносин, які складаються на тлі розгортання вкрай негативного чинника – світової пандемії COVID-19.

Зміна соціальної поведінки в умовах дистанціювання впливає не лише психо-емоційний стан людей, але і на їх поведінку як суб'єкта економічних відносин. Нові виклики для медицини, освіти, науки – це передумова для трансформації стратегії розвитку економіки, що включатиме не лише особливості в продажах чи оплаті товарів, послуг, але і відносини між економічними агентами в контексті зайнятості, розвитку інноваційної системи та реалізації інвестиційних проектів.

Безперечно, суспільство в умовах Touchless economy – це нова формація, з одного боку, обмежених, а з іншого – необмежених можливостей. Парадокс ситуації у тому, що кожен з нас, обмежуючи себе у прямих контактах, не обмежує при цьому свої соціально-економічні відносини і можливості. Пояснити це можна завдяки глобальній цифровій економіці як єдиному значимому аргументу у протистоянні стагнації розвитку економічних систем.

Відчути ці зміни більш глибоко суспільство зможе лише тоді коли економічні відносини у повній мірі трансформуються у Touchless есоному, а цифрова економіка стане модернізованим архетипом моделі суспільства.

Суттєвими, на наш погляд, в умовах поглибленої трансформації економіки у напрямку «безконтакту», стануть переваги для інклюзивного суспільства.

Ще у 1970-му р. американський архітектор Майкл Біднер висунув ідею про те, що функціональний потенціал кожної людини посилюється, коли знімаються довколишні бар'єри (фізичні та ментальні). Він наполягав на необхідності впровадження нової концепції доступності середовища й інформації, що мала бути ширшою та універсальнішою, тобто охоплювати більше категорій людей із різними функціональними обмеженнями та задовольняти їхні потреби [2, с.6].

З іншого боку, і вітчизняне законодавство вказує на те, що «особою з інвалідністю є особа зі стійким розладом функцій організму, що при взаємодії із зовнішнім середовищем може призводити до обмеження її життєдіяльності, внаслідок чого держава зобов'язана створити умови для реалізації нею прав нарівні з іншими громадянами та забезпечити їй соціальний захист. (ст. 2 Закону України «Про основи соціальної захищеності осіб з інвалідністю в Україні») [1].

А у свою чергу, стаття 4 цього ж закону передбачає, що діяльність держави щодо осіб з інвалідністю виявляється у створенні правових, економічних, політичних, соціальних, психологічних та інших умов для забезпечення їхніх прав і можливостей нарівні з іншими громадянами для участі в суспільному житті. Далі, одним із підпунктів у цій статті передбачено необхідність у «виявленні, усуненні перепон і бар'єрів, що перешкоджають забезпеченню прав і задоволенню потреб, у тому числі стосовно доступу до об'єктів громадського та цивільного призначення, благоустрою, транспортної інфраструктури, дорожнього сервісу (далі – об'єкти фізичного оточення), транспорту, інформації та зв'язку, а також з урахуванням індивідуальних можливостей, здібностей та інтересів – до освіти, праці, культури, фізичної культури і спорту».

Відтак, інклюзивне середовище – це по суті середовище без бар'єрів і обмежень, а інклюзивне суспільство – це суспільство, що забезпечує усунення усіх бар'єрів і необмежений доступ усіх до фундаментальних потреб. Тобто, фізіологічні, економічні, трудові, етнічні, соціальні, психологічні повинні бути максимально доступними для усіх членів суспільства.

Гармонійно інтегрується у процес розвитку інклюзивного суспільства «безконтактна економіка». Сама ця форма економічних відносин усуває на наш погляд один із найголовніших бар'єрів – необхідність прямого контакту. Touchless есоному відкриває нові горизонти інклюзії, створюючи фундамент для додаткових переваг завдяки:

- більш комфортним та зручним трансакціям;
- можливості вибору товарів і послуг у зручний час і у зручному місці;
- можливості аналізу розширеного асортименту товарів і послуг;
- можливості безконтактною доставкою товарів і послуг;

- появою нових видів освітніх послуг, що є доступними для усіх, а відтак, поява нових видів професій, що призведе до трансформації трудових відносин.

Таким чином, Touchless есоному розширює можливості і сприяє розвитку інклюзивного суспільства, однак, для суб'єктів господарювання (підприємств, фірм, організацій, установ) – це новий вагомий екзогенний чинник, який є передумовою для суттєвої модернізації усіх бізнес-процесів, інноватизації свого розвитку та рішучих стратегічних змін. При чому, усе це потрібно здійснити у доволі обмежені терміни і з обмеженими фінансовими ресурсами. У цьому і полягає найбільша складність реалізації усіх принципів і вирішенні усіх завдань, які ставить «безконтактна економіка» перед менеджментом у бізнесі.

Отже, розширюючи можливості інклюзивного суспільства, на сьогодні, Touchless есоному тимчасово обмежила бізнес, але відправною точкою усунення обмеження стануть нові форми та види ведення бізнесу – на умовах «безконтакту».

Література:

1. Закон України “Про основи соціальної захищеності осіб з інвалідністю в Україні” від 21 березня 1991 року. № 875-ХІІ. URL : <https://zakon.rada.gov.ua/laws/show/875-12>
2. Тельна О.А., Маланчій В.О., Дацьо Н.О. ін. Сходинки інклюзії : наук.-практ. посібник для педагогів, студентів та батьків. 2-ге вид., випр. та доп. / за ред. С. М. Сидоріва. Івано-Франківськ : видавець Кушнір Г.М., 2019. 156 с.



Герасимова Т.І.

*викладач кафедри обліку і оподаткування Подільського спеціального навчально-реабілітаційного соціально-економічного коледжу,
м. Кам'янець-Подільський, Україна*

РОЛЬ ОБЛІКУ, КОНТРОЛЮ ТА АНАЛІЗУ В ЕКОНОМІЧНОМУ РОЗВИТКУ УКРАЇНИ В УМОВАХ ЄВРОІНТЕГРАЦІЙНИХ ПРОЦЕСІВ

Розвиток України на сучасному етапі характеризується швидким розвитком ринкової економіки та інтеграцією у систему міжнародних економічних відносин. Сьогодні однією із злободенних проблем є проблема виживання в конкурентному середовищі. З розвитком конкуренції на ринку, перспективи розвитку підприємства в значній мірі залежать від організації обліку, аналізу господарської діяльності та контролю за використанням ресурсів підприємства. У виробничо-господарській діяльності кожного суб'єкта господарювання визначальне значення має організований облік, тобто якісна проінформованість про раціональне і економічне використання ресурсів з метою досягнення успіхів, а також,

використання системи аналізу, що проводиться на підставі облікової інформації, для прийняття управлінських рішень.

Головною метою та завданням кожного керівника підприємства, кожного бухгалтера, економіста, менеджера є оволодіння знаннями з бухгалтерського обліку, аналізу господарської діяльності та контролю з метою оцінки діяльності та виявлення слабких місць у роботі підприємства і виявлення шляхів подальшого покращення їх роботи. В сьогоdnішніх умовах господарювання, сучасні жорсткі умови господарювання вимагають від кожного керівника вирішення цілого комплексу облікових проблем, які виникають суперечливим характером нормативних документів, а також рівнем розробки окремих практичних аспектів методології обліку. Ринкова економіка сприяє виявленню нових підходів до бухгалтерського обліку на підприємствах будь-якої форми власності.

На шляху євроінтеграції, а це і є шлях модернізації економіки, підприємства з різними формами власності мають можливість самостійно організувати виробництво та реалізацію будь-якої продукції, а також, вибрати підходящу саме їм систему оплати праці, методи ведення бухгалтерського обліку та багато чого іншого. В такій ситуації, досить важливе значення належить аналізу господарської діяльності та фінансово-економічному контролю.

Без належного обліку, контролю та аналізу не можливо прийняти правильні управлінські рішення для успішного бізнесу в майбутньому, адже успішна діяльність кожного суб'єкта господарювання в процесі входження України в європейський економічний простір все більше залежить від наявності інформації про свої внутрішні ресурси і зовнішнє ринкове середовище та спроможності ефективно використовувати цю інформацію. Необхідно і зазначити, що вчасно проведена аудиторська перевірка сприяє об'єктивній оцінці діяльності кожного суб'єкта господарювання і при цьому, для подальшого успішного розвитку сприяє визначенню послідовності планових заходів. Бухгалтерський облік в повному обсязі охоплює всю фінансово-господарську діяльність підприємств та забезпечує аналітичну роботу інформацією для прийняття управлінських рішень. Лише чітка організація та побудова обліку підвищує його роль, як основного інструменту при здійсненні контролю за додержанням режиму економії та фінансового успіху підприємства. Адже, виходячи з природи бухгалтерського обліку, він є інструментом регулювання економіки та економічних відносин.

Згідно Закону України «Про бухгалтерський облік і фінансову звітність в Україні» основною метою бухгалтерського обліку є «надання користувачам для прийняття рішень повної, правдивої та неупередженої інформації про фінансовий стан, результати діяльності та рух грошових коштів підприємства» [1, с. 3].

З метою прийняття оптимальних варіантів економічного розвитку підприємства, всі категорії користувачів інформації бухгалтерської звітності аналізують фінансові результати діяльності суб'єктів господарювання. І тому, вирішення проблем ефективної діяльності та нарощування виробничого потенціалу підприємства базується на всебічному, глибокому аналізі облікових даних,

результат якого залежить від повноти і достовірності вихідної інформації про витрати і фінансовий стан. Чітко налагоджений облік і контроль сприяють економному і раціональному використанню резервів на мікрорівні та макрорівнях, зниженню собівартості продукції, підвищенню прибутковості та рентабельності виробництва, а також, запобіганню зловживання та порушенню фінансової дисципліни, що сприяє досягненню успіхів у діяльності суб'єктів господарювання. Лише чітка організація та побудова бухгалтерського обліку сприяє підвищенню ролі обліку в досягненні режиму економії та успішного економічного розвитку всіх підприємств.

Отже, у сучасних умовах економічного розвитку практично неможливо управляти складним економічним механізмом господарюючого суб'єкта без сучасної, повної та достовірної економічної інформації, яку дає тільки чітко налагоджена система обліку та неможливо без аналізу господарської діяльності, коли саме завдяки проведенню комплексного економічного аналізу вдається визначити причини кризи та розробити і обґрунтувати можливі шляхи виходу з криз. А контроль в діяльності всіх учасників господарського обороту забезпечує отримання всіма користувачами достовірної інформації про діяльність господарюючих суб'єктів, що сприяє прийняттю оптимальних управлінських рішень, оздоровлення і зміцнення її фінансового становища і в цілому підвищенню ефективності ринкової економіки.

Література:

1. Про бухгалтерський облік та фінансову звітність в Україні: Закон України від 16.07.1999 р. № 996-ХІУ. Дата оновлення: 30.03.2020. URL:<http://zakon.rada.gov.ua/> (дата звернення 27.04.2020).



Годованюк А.В.

*викладач кафедри фінансів, економіки та економічної кібернетики
Подільського спеціального навчально-реабілітаційного
соціально-економічного коледжу,
м. Кам'янець-Подільський, Україна*

ФІНАНСОВИЙ МЕНЕДЖМЕНТ ЯК ВАЖЛИВА СКЛАДОВА ПРИЙНЯТТЯ БІЗНЕС-РІШЕНЬ

Сучасна ринкова економіка складається з величезної кількості підприємств сфери матеріального виробництва, послуг, бюджетних установ, приватних і сімейних фірм, бірж, банків, страхових компаній, інвестиційних компаній та фондів.

Поєднує усі ці підприємства формування і використання фінансових ресурсів. До того ж, кожне підприємство направлене на надфективне використання фінансових ресурсів, яке забезпечує оптимальний вибір фінансової політики. Оцінити ефективність господарювання конкретного підприємства можна, використовуючи зіставлення певних фінансових показників.

Суть фінансового менеджменту у бізнесі полягає в ефективному використанні фінансового механізму – системи управління фінансами, призначеної для організації взаємодії фінансових відносин і грошових фондів із метою оптимізації їх впливу на кінцеві результати діяльності підприємства, що забезпечить досягнення його стратегічних і тактичних цілей [2, с. 67]

Роль фінансового менеджменту в діяльності підприємств полягає в наукових принципах, засобах та формах організації грошових відносин підприємства, що спрямовані на управління його фінансово-господарською діяльністю, в яку входять:

- розроблення і реалізація фінансової політики підприємства;
- інформаційне забезпечення (складання і аналіз фінансової звітності підприємства);
- оцінка інвестиційних проектів і формування портфеля інвестицій;
- поточне фінансове планування та контроль [3, с. 113]

Фінансовий стан підприємства є основою його благополуччя, тому головним для фінансового менеджменту є знаходження розумного компромісу між завданнями, що їх ставить перед собою підприємство, і фінансовими можливостями реалізації цих завдань для:

- підвищення обсягів продажів і прибутку;
- підтримання стійкої прибутковості підприємства;
- збільшення доходів власників (акціонерів);
- підвищення курсової вартості акцій підприємства [4, с. 201]

Ці завдання вирішують за допомогою раціонального менеджменту потоками фінансових ресурсів між підприємством та джерелами його фінансування (як внутрішніми, так і зовнішніми), отриманими:

- внаслідок фінансово-господарської діяльності;
- на фінансовому ринку внаслідок продажу акцій, облігацій, отримання кредитів;
- повернення суб'єктам фінансового ринку процентів і дивідендів як плати за капітал;
- сплати податкових платежів;
- інвестування і реінвестування у розвиток підприємства [1, с. 98]

Під час формування фінансового менеджменту на підприємстві передусім необхідна установка внутрішнього управління, яка охоплює такі аспекти:

- перебудову всього механізму управління підприємством з врахуванням необхідності впровадження служби фінансового менеджменту;
- розробку організаційних структур управління з розподілом виробництва на бізнес-одиниці;

- організацію роботи фінансового менеджменту з чіткою системою інформаційного обміну, що сприятиме оперативному реагуванню на зміну ситуації в роботі підприємства;

- розробку стандартів управлінського обліку для структурних підрозділів, а також для всього підприємства, що забезпечить оперативне надходження й узагальнення необхідної фінансової інформації;

- автоматизацію фінансових розрахунків, яка має бути закріплена засобами сучасних інформаційних технологій.

Отже, ідентифікація фінансового менеджменту як важливої складової прийняття бізнес-рішень залежить від якості управлінських рішень.

Література:

1. Бігдан І.А., Лачкова Л.І., Лачкова В.М., Жилякова О.В. Фінансовий менеджмент: елект. навч. посібник. Х.:ХДУХТ, 2017. 197 с.
2. Владимир О.М. Фінансовий менеджмент (опорний конспект лекцій для магістрів денної форми навчання спеціальності 8.18010012 «Управління інноваційною діяльністю»). Тернопіль, ТНТУ ім. Івана Пулюя, 2015. 128 с.
3. Грідчина М.В. Фінансовий менеджмент: курс лекцій. К.: ДП «Вид. дім «Персонал», 2012. 268 с.
4. Дема Д.І., Дорохова Л.М., Віленчук О.М. Фінансовий менеджмент: підручник. Житомир: ЖНАЕУ, 2018. 320 с.



Комарніцька О.М.

*викладач кафедри фінансів, економіки та економічної кібернетики
Подільського спеціального навчально-реабілітаційного
соціально-економічного коледжу,
м. Кам'янець-Подільський, Україна*

ВИКОРИСТАННЯ АУТПЛЕЙСМЕНТУ В ПРОЦЕСІ УПРАВЛІННЯ ОРГАНІЗАЦІЙНИМИ ЗМІНАМИ НА ПІДПРИЄМСТВІ ЯК МЕТОД СОЦІАЛЬНО-ВІДПОВІДАЛЬНОЇ ПОЛІТИКИ ЗАЙНЯТОСТІ

Сучасний етап трансформації та розвитку економіки України потребує якісно нових орієнтирів. Одним з яких є досвід країн Європейського Союзу у розробці та впровадженні дієвих механізмів, спрямованих на подолання економічної кризи, які змінили політику країн щодо ефективного управління персоналом. Головними аспектами якої є сприяння працевлаштуванню звільненого працівника та забезпечення як зовнішнього, так і внутрішнього іміджу підприємства. Нині в Україні ще не набули широко застосування та визнання методи «м'якого звільнення»

персоналу. Лише деякі підприємства та міжнародні компанії, які прагнуть дотримуватися принципів соціальної відповідальності, застосовують на практиці процедуру аутплейсменту.

Сучасна економіка України перебуває на етапі системної перебудови у напрямку її адаптації до ринкових відносин та характеризується високим рівнем безробіття, соціальною незахищеністю населення у порівнянні з європейськими країнами. На ринок праці потрапляє велика кількість безробітних, що в першу чергу пов'язано з політикою, яку проводять підприємства щодо оптимізації чисельності персоналу, тобто зведення загальної кількості працівників до мінімуму з метою мінімізації витрат. Але звільняючи працівників, роботодавець має пам'ятати про соціальну відповідальність, яку він взяв на себе, наймаючи персонал.

Усунути основні негативні сторони процесу звільнення як для роботодавця, так і для працівників може відносно новий метод звільнення – аутплейсмент. Аутплейсмент (англ. outplacement) – це форма розірвання трудових відносин між підприємством та працівниками, що передбачає залучення спеціалізованих організацій з метою надання працівникам, що підпадають під скорочення, консультацій по працевлаштуванню за рахунок колишнього роботодавця [1].

Аутплейсмент являє собою комплексний пакет кваліфікованих послуг, таких як юридична допомога, психологічна підтримка, пошук адекватної посади, які сприяють подальшому працевлаштуванню звільненого працівника. Зазвичай ця послуга надається кадровими та рекрутинговими агентствами.

Головна мета аутплейсменту – сформувати у звільненого працівника загальне розуміння ситуації, що склалася на ринку праці, і спрямувати його поведінку на ефективний та правильний пошук нової роботи.

Для національного ринку праці аутплейсмент є відносно новим та малопоширеним явищем.

Реалізація процесу аутплейсменту прямо пов'язана з ціною, яка в свою чергу залежить від замовленого пакету послуг і посади працівника, якого мають звільнити. Послуги аутплейсменту є досить дорогими і тому на українському ринку їх замовляють здебільшого міжнародні компанії [3].

У сучасних нестабільних ринкових умовах працівники є одним із найцінніших ресурсів будь-якого підприємства, тому процедура звільнення має здійснюватися з урахуванням їхніх особистих інтересів. Враховуючи цей фактор, на нашу думку, доцільним є застосування вітчизняними компаніями методів гнучкої політики зайнятості, одним з яких є аутплейсмент. Адже з однієї сторони він дозволяє мінімізувати негативні наслідки звільнення для підприємства (допомагає уникнути негативної реклами збоку звільненого персоналу та підтверджує справжню гуманність цінностей корпоративної культури, солідарність керівництва і персоналу, а з іншої – сприяє підвищенню репутації компанії серед потенційних партнерів та свідчить про соціальну зрілість бізнесу.

Не зважаючи на те, що практика застосування аутплейсменту в Україні перебуває на стадії становлення, у перспективі ця процедура набуде широкого

застосування, адже налагоджені взаємовідносини компанії з працівниками, як наявними, так і колишніми – запорука ефективного управління та успішного функціонування компанії.

Література:

1. Аутплейсмент в Україні [Електронний ресурс]: Blox. Режим доступу: <http://speshiall.blox.ua/2010/06/AUTPLEJSMENT-V-UKRAYINI.html>.
2. Воронков Д. К. Інтеграція підходів до управління змінами на підприємстві // Економіка. Менеджмент. Підприємництво. Луганськ, 2010. С.152–159.
3. Іщук Л. Аутплейсмент – новий підхід до звільнення [Електронний ресурс]: Преса України. – Режим доступу: <http://uapress.info/uk/news/show/6029/>.



Марунчак О.В.

*викладач кафедри фінансів, економіки та економічної кібернетики
Подільського спеціального навчально-реабілітаційного
соціально- економічного коледжу,
м. Кам'янець-Подільський, Україна*

РИНОК ПРАЦІ ДЛЯ ОСІБ З ІНВАЛІДНІСТЮ

Існує комплекс проблем, що потребують втручання держави в регулювання зайнятості та соціального захисту найменш конкурентоспроможних категорій населення. Економічні зміни, що відбуваються в Україні, спричинені, насамперед, світовою фінансовою кризою, активізували вирішення низки соціально-економічних проблем щодо формування та ефективного функціонування ринку праці.

Дослідженням проблем ринку праці та аналізом окремих його аспектів займались такі вітчизняні вчені: А. Аблов, О. Волкова, С. Головіна, С. Кривенко, О. Крушельницька, А. Колот, П. Мазурок, С. Мочерний, Г. Осовська, В. Пухлій та інші [1].

Проте подальші тенденції розвитку національного ринку праці залежать від його сьогоденного стану. У загальному ринок праці України характеризується структурними зрушеннями, дисбалансом між попитом та пропозицією робочої сили, посиленням проблем зайнятості та недосконалою системою регулювання.

За результатами проведених досліджень для ринку праці України були притаманні такі тенденції:

- спад економічної активності населення внаслідок еміграційних процесів і скорочення природного приросту населення;

- реструктуризація підприємств, зростання сфери послуг (торгівля, посередництво);
- дотаційність праці в більшості галузей економіки;
- розширення неформальної зайнятості;
- недостатня інвестиційна активність і застарілість основних засобів виробництва;
- значна частка ручної праці;
- високий рівень зайнятості в особистому домашньому господарстві тощо.

Із початком 2000-х років у державі функціонує політика працевлаштування осіб з інвалідністю, але жаль, особливо на відкритому ринку праці, вона не є ефективною. Позитивні дії для стимулювання роботодавців не дають потрібного ефекту, а застосування розумного пристосування є проблематичним.

Основними симптомами, які свідчать про характер проблеми працевлаштування, є:

а) дискримінація осіб з інвалідністю на ринку праці. Незважаючи на формальну заборону дискримінації в національному законодавстві, на практиці особи з інвалідністю не завжди сприймаються як фахівці чи професіонали. Переважно їхнє місце праці пов'язане із малокваліфікованою роботою. Просування по службі супроводжується певними перешкодами. Прослідковуються й прояви дискримінації за ознакою стану здоров'я, зокрема політика зайнятості не враховує ступеню втрати здоров'я, що має наслідком гірше становище осіб з інвалідністю першої групи, порівняно із особами з інвалідністю другої та третьої груп. Крім того, не здійснюється захист осіб, порушення здоров'я яких визначає їхнє гірше становище порівняно з іншими особами з інвалідністю. Це особи із психосоціальними та інтелектуальними порушеннями.

б) пропоновані послуги у сфері професійної орієнтації та професійної реабілітації для осіб з інвалідністю не відповідають вимогам ринку праці. Крім того, не зважаючи на формальне декларування забезпечення права на освіту, особи з інвалідністю й далі наражаються на численні перешкоди, пов'язані із відсутністю безперешкодного доступу до навчальних закладів, відсутністю розумного пристосування для здобуття освіти.

Література:

1. Закон України «Про зайнятість населення». URL: <http://zakon2.rada.gov.ua/laws/show/5067-17>



Oleh Ozarowski

PhD Student

*Krakow university of economics,
Poland*

ROLE OF ENERGIEWENDE IN GERMANY

Political factors in countries with coordinated market economies, such as Germany, prefer dialogues, strategic concessions, and trade-offs that give rise to policy decisions unanimous among main stakeholder groups. However, for Energiewende unanimity is constrained. That's because two interest groups, the Conventional Energy Coalition (CEC) and the Sustainable Energy Coalition (SEC), support fundamentally different energy systems that oppose each other [1]. The author uses descriptive and inclusive approach to analyze German economic transition.

More generally, achieving the Energiewende entails improved energy efficiency throughout society. While this is clearly a technological challenge (i.e. developing smart meters), it also requires behavioural changes (in terms of how energy is used in everyday life) and private and public investment to, for example, increase the energy efficiency of industry and buildings. Finally, all these processes require the development of appropriate institutional and monitoring structures (BMWI 2012) Political factors in countries with coordinated market economies, such as Germany, prefer dialogues, strategic concessions, and trade-offs that give rise to policy decisions unanimous among main stakeholder groups. However, for Energiewende unanimity is constrained. That's because two interest groups, the Conventional Energy Coalition (CEC) and the Sustainable Energy Coalition (SEC), support fundamentally different energy systems that oppose each other.

Germany's federalism adds another wrinkle of complexity to Energiewende's governance. States (Länder) have their own agendas so inconsistencies between federal and state goals are inevitable. To date, according to IEA, "many grid projects have been delayed or stopped at Länder borders." Beyond managing infrastructure at state borders, a concern of IEA "is competition between Länderforrenewable developments, which provide a source of revenue to the host area." For example, both northern and southern states would like to increase their supply of renewables, but all these states moving forward on this ambition could lead to over-capacities, thereby stressing and potentially damaging transmission and distribution infrastructure, leading to reliability concerns [2].

More generally, achieving the Energiewende entails improved energy efficiency throughout society. While this is clearly a technological challenge (i.e. developing smart meters), it also requires behavioural changes (in terms of how energy is used in everyday life) and private and public investment to, for example, increase the energy efficiency of industry and buildings. Finally, all these processes require the development of appropriate institutional and monitoring structures [3].

The clear targets of the Energiewende enable governments and businesses to make amendments and alterations to the process, knowing where that process will ultimately lead. As the Energiewende evolves from a function of government regulations to a market-

based system, that dynamism will continue to increase, allowing for continued responsiveness to real-time needs.

Political factors in countries with coordinated market economies, such as Germany, prefer dialogues, strategic concessions, and trade-offs that give rise to policy decisions unanimous among main stakeholder groups. However, for Energiewende unanimity is constrained. That's because two interest groups, the Conventional Energy Coalition (CEC) and the Sustainable Energy Coalition (SEC), support fundamentally different energy systems that oppose each other.

Germany's federalism adds another wrinkle of complexity to Energiewende's governance. States (Länder) have their own agendas so inconsistencies between federal and state goals are inevitable. To date, according to IEA, "many grid projects have been delayed or stopped at Länder borders." Beyond managing infrastructure at state borders, a concern of IEA "is competition between Länderforrenewable developments, which provide a source of revenue to the host area." For example, both northern and southern states would like to increase their supply of renewables, but all these states moving forward on this ambition could lead to over-capacities, thereby stressing and potentially damaging transmission and distribution infrastructure, leading to reliability concerns [4].

More generally, achieving the Energiewende entails improved energy efficiency throughout society. While this is clearly a technological challenge (i.e. developing smart meters), it also requires behavioural changes (in terms of how energy is used in everyday life) and private and public investment to, for example, increase the energy efficiency of industry and buildings. Finally, all these processes require the development of appropriate institutional and monitoring structures (BMWI 2012).

Literature:

1. Agora Energiewende (2018): Agorameter. Available online at https://www.agora-energiawende.de/service/aktuelle-stromdatenagorameter/chart/power_generation/13.03.2018/20.03.2018/.
2. IEA (2018), Energy efficiency 2018 : Analysis and outlooks to 2040, International Energy Agency.
3. Scott T. Bryant, Karla Straker, & Cara Wrigley. (2018). The typologies of power: Energy utility business models in an increasingly renewable sector. *Journal of Cleaner Production*, 195, 1032–1046.
4. Umwelt Bundesamt (2018): Entwicklung der spezifischen Kohlendioxid-Emissionen des deutschen Strommix in den Jahren 1990 - 2017. Available online at <https://www.umweltbundesamt.de/publikationen/entwicklung-der-spezifischen-kohlendioxid-4>.



Сандурська О.Й.

*голова циклової комісії економічних дисциплін,
викладач-методист ДВНЗ «Кам'янець-Подільський індустріальний коледж»,
м. Кам'янець - Подільський, Україна*

РЕСУРСНЕ ЗАБЕЗПЕЧЕННЯ СОЦІАЛЬНИХ ПОВНОВАЖЕНЬ ОРГАНІВ МІСЦЕВОГО САМОВРЯДУВАННЯ ЧЕРЕЗ ТЕРИТОРІАЛЬНІ ЦЕНТРИ ОБ'ЄДНАНИХ ГРОМАД

Процес децентралізації у сфері місцевого самоврядування розпочався в 2014 році з прийняттям Концепції реформування місцевого самоврядування та територіальної організації влади [4]. Після цього був затверджений План заходів щодо її реалізації [2], що передбачає передачу від органів виконавчої влади органам місцевого самоврядування частини повноважень, ресурсів та відповідальності.

В ході децентралізації повноваження з надання соціальних послуг населенню передають з центрального рівня на місцевий, тобто – об'єднаним територіальним громадам. Так, з 1 січня 2020 року є чинною нова редакція Закону України «Про соціальні послуги» [3], що передбачає новий розподіл повноважень центральних та місцевих органів влади, етапи визначення потреб, планування, організації та фінансування соціальних послуг.

Слід зазначити, що повноваження у сфері соціальних послуг передають громадам згідно з принципом субсидіарності – максимально близько до отримувачів цих послуг, що є найбільш ефективним та найменш ресурсовитратним. Такі повноваження визначаються новою редакцією Закону «Про соціальні послуги» як власні повноваження громад. Для забезпечення успішної реалізації в громадах створюється відповідний структурний підрозділ. В сучасних умовах об'єднані територіальні громади зобов'язані забезпечити надання базових соціальних послуг, а саме догляд вдома, денний догляд; підтримане проживання; соціальна адаптація; соціальна інтеграція та реінтеграція; надання притулку; екстрене (кризове) втручання; консультування; соціальний супровід; представництво інтересів; посередництво (медіація); соціальна профілактика; натуральна допомога; фізичний супровід осіб з інвалідністю, які мають порушення опорно-рухового апарату та пересуваються на кріслах колісних, порушення зору; переклад жестовою мовою; догляд та виховання дітей в умовах, наближених до сімейних; супровід під час інклюзивного навчання; інформування. Але варто зауважити, що базові соціальні послуги повинні відповідати соціальним стандартам, які затверджує Міністерство соціальної політики [1].

Право на отримання соціальних послуг мають особи та сім'ї (у тому числі громадяни України, іноземці, особи без громадянства, біженці та особи, які потребують додаткового або тимчасового захисту), які потрапили в складні життєві обставини та/або мають найвищий ризик потрапляння в них (тобто є вразливими).

Надавачами соціальних послуг є юридичні та фізичні особи, фізичні особи-підприємці, які відповідають критеріям, визначеним Кабінетом Міністрів України, та включені до Реєстру надавачів та отримувачів соціальних послуг [5].

Підсумовуючи, доречно звернути увагу, що успішне запровадження нової системи надання соціальних послуг не є простим і швидким, у громад виникають труднощі. Зокрема, наявність відповідної інфраструктури в об'єднаних територіальних громадах, кадрового та ресурсного забезпечення.

Література:

1. Міністерство соціальної політики. URL : <https://www.msp.gov.ua/>
2. Про затвердження плану заходів щодо реалізації Концепції реформування місцевого самоврядування та територіальної організації влади в Україні. Розпорядження Кабінету Міністрів України від 18.06.2014 № 591-р. URL : <https://zakon.rada.gov.ua/laws/show/591-2014-%D1%80>
3. Про соціальні послуги. Закон України від 17.01.2019 №2671-VIII. URL : <https://zakon.rada.gov.ua/laws/show/2671-19>
4. Про схвалення Концепції реформування місцевого самоврядування та територіальної організації влади в Україні. Розпорядження Кабінету Міністрів України від 01.04.2014 № 333-р. URL: <http://zakon3.rada.gov.ua/laws/show/333-2014-p>
5. Реєстр надавачів та отримувачів соціальних послуг. URL: <https://www.msp.gov.ua/content/reestr-nadavachiv-socialnih-poslug.html>



Свирида О.В.

*викладач кафедри обліку і оподаткування Подільського спеціального навчально-реабілітаційного соціально-економічного коледжу,
м. Кам'янець-Подільський, Україна*

ПОДАТКОВИЙ МЕНЕДЖМЕНТ – МЕХАНІЗМ ПОКРАЩЕННЯ УПРАВЛІННЯ ПІДПРИЄМСТВОМ

Розвиток України як соціально-орієнтованої держави націленої на інтеграцію у Європейське Співтовариство визначатиметься рівнем розвитку усіх державних інститутів, зокрема податкової системи. Водночас податкова система потребує приведення у відповідність з пріоритетами державної політики соціально-економічного розвитку, забезпечення достатнього обсягу сукупних податкових надходжень до бюджетів усіх рівнів на основі проведення збалансованої бюджетної політики. У зв'язку з цим посилюється значення податкового менеджменту як сукупності прийомів та методів цілеспрямованого впливу на відносини з приводу

розподілу ВВП з метою формування централізованого грошового фонду держави засобами оподаткування та створення сприятливих умов для розвитку економіки та соціальної сфери [1, с.10].

Податковий менеджмент є складовою всієї податкової політики як на рівні держави, так і регіону, галузі, підприємства, громадянина. Податковий менеджмент є системою принципів і методів розробки та реалізації управлінських рішень, пов'язаних з вибором податкової системи, розрахунком податкових платежів, постійним контролем за їх здійсненням.

Податковий менеджмент охоплює три ланки [2, с.13]:

1. Державний податковий менеджмент.
2. Податковий менеджмент підприємства (корпоративний податковий менеджмент).
3. Податковий менеджмент громадян (персональний податковий менеджмент).

Податковий менеджмент підприємства – це процес управління податками підприємств-податкоплатників, який регулює їх фінансові взаємовідносини з державою у процесі перерозподілу доходів господарюючих суб'єктів і формування доходів державного бюджету [3, с.190].

Метою податкового менеджменту є розробка та реалізація податкової стратегії, яка дозволить оптимально поєднати податкове навантаження та максимально досягнути результати підприємства.

Об'єктом податкового менеджменту підприємства є виробничо-економічні стратегії підприємства і пов'язані з ними відносини, які складаються в процесі оподаткування.

Суб'єктами податкового менеджменту підприємства є відповідні підсистеми: департаменти, відділи або податкові менеджери.

Доцільність ведення податкового менеджменту на підприємстві залежить від ваги податкового навантаження суб'єкта господарювання. Якщо питома вага податків не перевищує 5% загального числа доходу підприємства, то потреба в податковій плануванні мінімальна. У такій ситуації за станом податкових платежів цілком може стежити головний бухгалтер або його заступник. При рівні податкового тягаря понад 10% у дрібних і середніх фірмах доцільно мати фахівця, а у великих фірмах – групу фахівців, орієнтованих винятково на контроль за податковими зобов'язаннями. Для нових проектів обов'язкове залучення кваліфікованих зовнішніх консультантів по податковому плануванню. Якщо податки забирають понад 20% і більш, то податкове управління має глобальний характер і стає найважливішим елементом усієї управлінської роботи. Нагляд за податковими питаннями здійснюється на рівні вищого керівництва. У середніх і більших фірмах обов'язкова наявність групи або відділу податкового планування. При цьому жоден серйозний проект не повинен впроваджуватися без попередньої експертизи зовнішніх податкових консультантів [1, с.23].

Основним завданням для підприємств є організація системи правильного й вчасного застосування важелів податкового менеджменту. У рамках цієї системи повинні бути розроблені схеми оптимальної структури організації господарської діяльності з урахуванням вимог чинного законодавства, а також тенденцій до зміни законодавства й імовірності його зміни.

Податковий менеджмент на підприємстві повинен проводитись у такій послідовності:

1. Аналіз зовнішнього податкового середовища, прогнозованих нормативно-правових змін чинного законодавства.
 2. Розробка податкової стратегії підприємства (податкове прогнозування).
 3. Розробка податкових планів підприємства, яка передбачає оптимізацію виробничих альтернатив з урахуванням податкового навантаження і його перерозподілу в ринковому середовищі.
 4. Прийняття управлінського податкового рішення (варіації між ставками оподаткування, вибір спрощених систем оподаткування, маніпулювання термінами позовної давності, вибір облікової політики підприємства, зміни напряму діяльності та структури виробництва тощо) .
 5. Ведення податкового обліку та звітності.
 6. Контроль за виконанням рішень у сфері податкового управління.
 7. Організація взаємодії із внутрішніми структурами і зовнішніми суб'єктами.
- [4, с. 69-70].

Необхідно зазначити, що в організації корпоративного податкового менеджменту виникають певні труднощі. Це пояснюється тим, що більшість податків та порядок їх адміністрування автоматично перенесені із зарубіжної практики оподаткування; при цьому порядок адміністрування цих податків не відпрацьовано на належному рівні, що призводить до протиріч при веденні бухгалтерського та податкового обліку. Крім того, необхідно зазначити про парадокси ділової культури: з одного боку, метою підприємницької діяльності є отримання прибутку, а з іншого – підприємством затрачається багато зусиль для зменшення прибутку з метою мінімізації податкових витрат. Ще одним фактором, який ускладнює організацію корпоративного податкового менеджменту на підприємстві, є відсутність чіткої системи забезпечення такого платника інформацією про зміни у податковому законодавстві, а також пояснень відносно окремих аспектів нарахування, обліку та звітності за деякими податками.

Отже, сучасний податковий менеджмент потребує покращення шляхом удосконалення законодавчої бази; впровадження ефективної системи управління; залучення кваліфікованих кадрів та фінансових ресурсів для економічного розвитку підприємства. Викладені вище пропозиції щодо оптимізації податкових зобов'язань

сприятимуть формуванню ефективної податкової політики підприємства та прийняттю зважених управлінських рішень.

Література:

1. Дема Д.І. Податковий менеджмент: навч.посібник. К. : Алерта, 2017. с.256.
2. Дубовик О.Ю. Податковий менеджмент у схемах і таблицях : навч. посіб. Харків : Видавництво «ПромАрт», 2018. 248 с.
3. Крисоватий А.І., Кузима А.Я. Податковий менеджмент : навч.посіб. Тернопіль : Карт-бланш, 2004. 304 с.
4. Ромашова Я.В. Корпоративний податковий менеджмент як важіль економічного розвитку. URL: http://www.nbuv.gov.ua/portal/Soc_Gum/Bi/2009_11_2/77-78.pdf.



Tymkiv P.O., Demchuk L.B.

*Assistant of the Department of Biotechnical Systems,
Engineer of the Department of Biotechnical Systems,
Ternopil Ivan Puluj National Technical University,
Ternopil, Ukraine*

APPLICATION OF HOOKE-JEEVES ALGORITHM FOR ELECTRORETINOSIGNAL PROCESSING

With the development of human society, economy, technology and new materials, it is important to create diagnostic systems for monitoring the human body to detect neurotoxicity, which develops under the influence of neurotoxins - chemical compounds that enter the body in such quantities that can disrupt vital functions, organs and endanger life [1]. This puts forward new requirements for methods and tools for diagnosing the condition of the body (screening for the presence of toxins, identification of type, dose and degree of impact on the functional state) and further rehabilitation of patients. International Group of Experts (ISCEV) for the detection of changes in neurotoxicity (Environmental Health Criteria, 2001, document №223) use of non-invasive electrophysiological research methods, in particular electroretinography (ERG) - in which electroretinosignal (ERS) is obtained by light stimulation on the retina eye light irritation with intensity (0.01 - 30) $Cd \cdot s \cdot m^{-2}$ (Standard for full-field clinical electroretinography, 2015 Update, ISCEV).

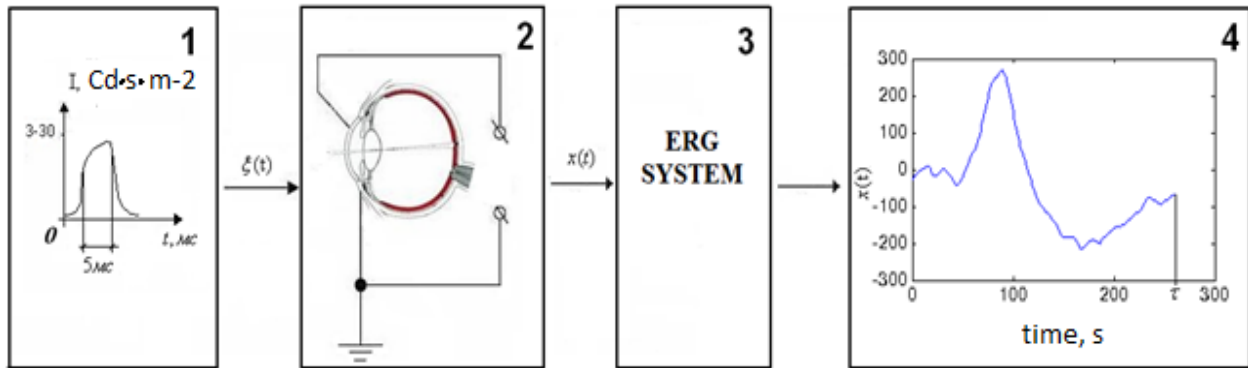

Fig.1. Stages of electroretinography selection of the signal: 1 – a source of light irritation; 2 – bioobject; 3 – electroretinography system; 4 – is a typical electroretinosignal

In the works of Tkachuk R.A. and Yavorsky B.I. [2, 3] on the basis of heuristics substantiates the use of Kalman filter in the processing of electroretinosignal, and uses the method of sequential selection of coefficients of the computational recursive structure of the 2-nd order, as a mathematical model of the reference pre-developed electroretinogram, to ensure the required accuracy of reproduction of useful ERS.

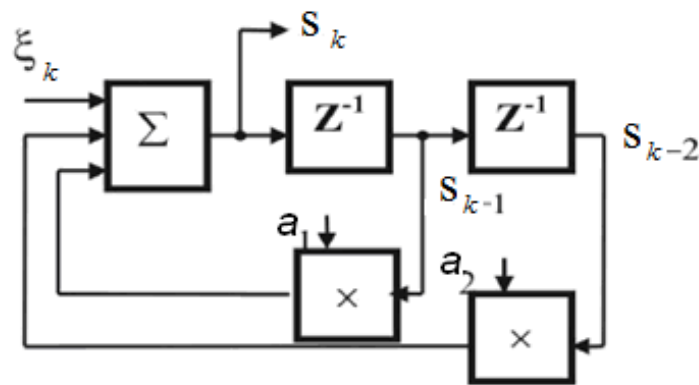
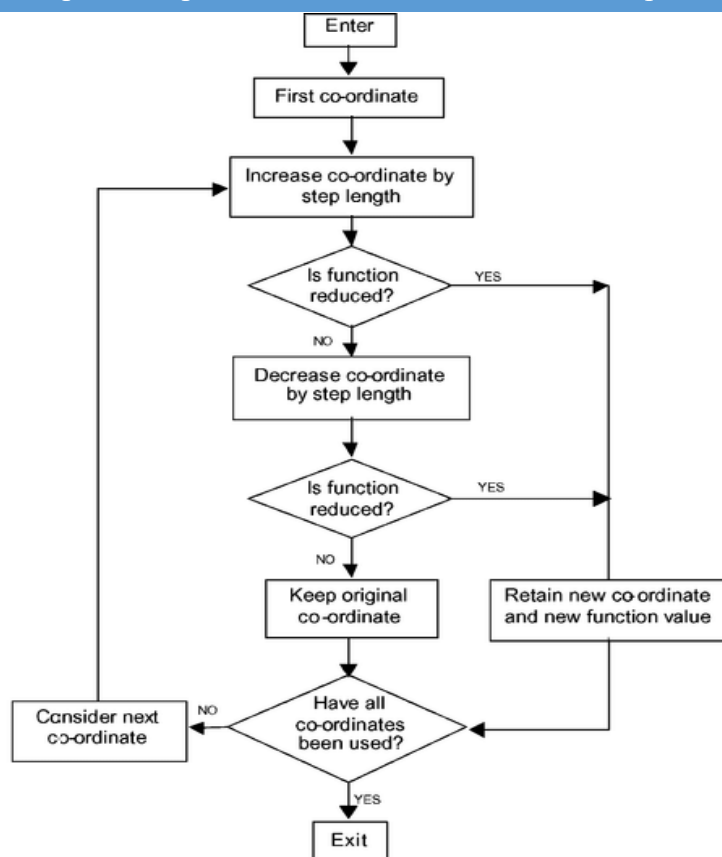

Fig.2. Computational recursive structure of EMF model [4]

To diagnose neurotoxicity in a screening study, leads to the need for rapid readjustment, changes in parameters and initial operating conditions of the Kalman filter algorithm, which makes it impossible to use it automatically due to the significant computational complexity and duration of the study. In [2,3] the method of direct directed search of coefficients of mathematical model is used. However, this method has considerable time complexity. Given the above, the current scientific task is to optimize the process of identifying the parameters of the mathematical model of retinal response to light stimulation and modification of the method of determining the coefficients of the computational model for the synthesis of Kalman filter during ERS processing. The Hooke-Jeeves algorithm was chosen for optimization (Fig. 3). The Hooke-Jeeves method is designed to find the minimum of the unimodal function of many variables $G = f(x_1, x_2, \dots, x_N)$. The advantage of such a search algorithm is the use of a combination of exploratory search with cyclic change of variables and accelerating search by pattern.



Therefore, it is important to further study the optimization of the method of determining the coefficients of the mathematical model of EMF based on the Hooke-Jeeves algorithm, in the early diagnosis of neurotoxicity and subsequent rehabilitation of patients.

Literature:

1. Luzhnykov E.A. Medycynskaja toksykologhija: nacyonalnoe rukovodstvo. Moskva, 2012. 928 s.
2. Tkachuk R.A. Optyimizacija retynohrafičnoji systemy dlja vyjavlennja pryxovanoho biolohičnoho vplyvu na orhanizm ljudyny. *Optyko-elektronni informacijno-enerhetychni texnologiji*. 2009. № 2. Pp. 145-152.
3. Tkachuk R. Metod pobudovy biotexničnoji systemy dlja ocinjuvannja elektoretynohram z pidvyshchenymy virohidnistju ta efektyvnistju. *Visnyk TDTU*. 2009. Tom 14. №3. Pp. 102-110.
4. Franklin, G.F. Digital Control of Dynamic Systems. Second Edition: Addison-Wesley, 1990. 850 p.
5. Brian D. Bunday. Basic Optimization Methods : First Edition edition, 1984. 136p.



Шевчук Н.С.

*викладач кафедри обліку і оподаткування, Подільський спеціальний
навчально-реабілітаційний соціально-економічний коледж
м. Кам'янець-Подільський, Україна*

ПРОБЛЕМИ МЕТОДИЧНОГО ЗАБЕЗПЕЧЕННЯ БУХГАЛТЕРСЬКОЇ (ФІНАНСОВОЇ, ІНТЕГРОВАНОЇ) ЗВІТНОСТІ

Бухгалтерська звітність як інформаційна основа менеджменту, повинна забезпечувати стейкхолдерів об'єктивною інформацією на підґрунті якої визначається оцінка ефективності господарської діяльності, яка має велику значимість як для самого підприємства так і для народного господарства в цілому. Сучасні зміни економічного середовища під впливом безлічі різноманітних чинників, призвели до зміни інформаційних потреб основних користувачів звітності, пошуку нових підходів оцінки ефективності діяльності підприємства.

Для отримання об'єктивної, якісної бухгалтерської звітності необхідна належна організація облікового процесу починаючи з первинної реєстрації господарських операцій з наступною систематизацією на рахунках бухгалтерського обліку шляхом виконання спеціальних процедур обробки, групування, підрахунку за допомогою облікових технік, методик.

Інформаційне забезпечення звітності одночасно формується у системах бухгалтерського, оперативно-технічного (господарського), статистичного, фінансового, податкового обліку які в сукупності формують єдину бухгалтерську звітність. Таким чином, бухгалтерська звітність це сукупність конкретних взаємопов'язаних звітних форм з конкретними показниками, що містяться в них, а також сукупність способів і методів їх формування.

Завдяки реформуванню облікової системи впроваджено у 1999 р. Закон України «Про бухгалтерський облік та фінансову звітність в Україні» який сприяв появі облікової політики з запровадженням передового облікового досвіду щодо організації бухгалтерського обліку на підприємстві. На сьогодні підготовка та складання бухгалтерської звітності в Україні регламентується саме Законом України «Про бухгалтерський облік та фінансову звітність в Україні», Національним положенням (стандартом) бухгалтерського обліку 1 «Загальні вимоги до фінансової звітності». Проте нормативне і методичне забезпечення формування звітності дозволяє констатувати надмірну уніфікацію звітності, про що свідчить безпосередня спрямованість на задоволення в першу чергу фіскальних вимог державних органів. Основна увага при формуванні звітності приділяється питанням правильності відображення витрат, доходів, правдивості розрахунку фінансових результатів підприємства.

Згідно визначення, бухгалтерський облік - це процес який має на меті збір інформації для прийняття рішень в першу чергу керівниками і менеджерами, які є

відповідальними за результативне управління ресурсами підприємства. Існуюче нормативно-методичне забезпечення формування бухгалтерської звітності в достатній мірі не задовольняє управлінський менеджмент відповідно до цілей, завдань, стратегічних планів. Нині звітність не розкриває в повному обсязі інформацію щодо вартості природніх ресурсів якими володіє підприємство, не спроможна відобразити галузеву специфіку підприємства, не забезпечує справедливе визначення вартості самого підприємства. Простежується складність практичного застосування звітності для відображення інтелектуального, людського, природнього та соціально-репутаційного капіталу, відповідно до існуючих облікових технік. Відтак існуюча звітність потребує змін.

Проф. Й.Я. Даньків із цього приводу зазначає що показники фінансової звітності не придатні для прийняття рішень, не відповідають, у повній мірі, інформаційним потребам стейкхолдерів та якісним характеристикам звітної інформації. Це свідчить про те, що фінансова звітність не виконує покладені на неї функції (інформаційну, комунікаційну, соціальну), а канали інформаційного обміну між зацікавленими користувачами та підприємством неефективні або відсутні [1, с.208].

Згідно з поглядами М. А. Проданчука «Моделі управління бізнесом провідних світових компаній вже давно ґрунтуються на гармонізації фінансових і нефінансових показниках, що є передумовою для переходу до наступного етапу – створення нового продукту інтегрованої (корпоративної) звітності компаній» [3 с.159], інакше кажучи на інтегровану звітність покладається вирішення завдань щодо нових методів управління, об'єктивність оцінювання ефективності і якості управління бізнесом, де фінансові і нефінансові показники інтегруються у новий формат звіту.

На даний момент часу система нормативного регулювання стосовно інтегрованої звітності перебуває процесі формування. Значна підтримка інтегрованої звітності в світовій практиці доводить, що новий вид звітності здатен ефективно задовольняти широкий спектр інформаційних запитів стейкхолдерів – прозоро, відкрито, надійно, в спрощенні формі, без складності і неадекватності.

Саме впровадження нової, інтегрованої звітності на підприємствах України сприятиме створенню іміджу цих підприємств, прискоренню їхнього економічного розвитку, формуванню результативного конкуренто спроможного інноваційного виробництва, адже результати діяльності висвітлені у звітності нададуть можливість пролити більше світла на існуючі структури підприємства, проблеми виробничого, економічного, соціального характеру, змодельовати і спрогнозувати майбутнє становище підприємства.

Література:

1. Даньків Й.Я. Облік, аналіз, аудит, звітність та оподаткування в умовах глобалізації економіки : монографія. За ред. к.е.н., проф. Й.Я. Даньківа. Ужгород : Видавництво УжНУ «Говерла», 2018. 300 с.
2. Про бухгалтерський облік та фінансову звітність в Україні. Закон України від 16.07.1999 № 996-XIV. URL : <https://zakon.rada.gov.ua/laws/show/996-14>
3. Проданчук М.А. Інтегрована звітність – інструмент управління підприємством. Науково практичний журнал «Бухгалтерський облік і аудит», 2014. № 2. С.24-31.



Щегельська Н.В.

*викладач кафедри фінансів, економіки та економічної кібернетики
Подільського спеціального навчально-реабілітаційного
соціально-економічного коледжу,
м. Кам'янець-Подільський, Україна*

РОЛЬ ФІНАНСОВОЇ УСТАНОВИ В ПРОЦЕСІ ФОРМУВАННЯ ІНКЛЮЗИВНОЇ ЕКОНОМІКИ

Економічна криза продемонструвала суттєвий дисбаланс моделей зростання світової економіки і викликала завдання переходу до нової, більш гнучкої і збалансованої моделі, здатної підтримувати високі темпи зростання в довгостроковій перспективі разом із забезпеченням рівності доступу до усіх можливих видів ресурсів. Поступово у наукових колах сформувалася потреба більш широкої парадигми погляду на зростання та розвиток, в межах якої виникла і отримала значний інтерес та поширення концепції інклюзивної економіки.

Існує безліч поглядів на тлумачення інклюзивного розвитку, зокрема, експерти Світового банку і МВФ визначають як стійке економічне зростання, основною метою якого є скорочення бідності і нерівності; Всесвітній економічний форум зосереджує увагу на бідних, особливо в тій частині робочої сили, яка залучена у діяльності з низькою продуктивністю і / або повністю виключена з процесу зростання. Отже, інклюзивне зростання економіки – це зростання, яке не тільки створює нові економічні можливості, а й забезпечує рівний доступ до можливостей, створених для всіх верств суспільства, особливо для бідних [4]. Цей підхід розширює традиційні моделі економічного зростання і включає зосередження уваги на рівному доступі до можливостей, людському капіталі, екологічному стані довкілля, соціальному захисті та продовольчій безпеці у широкому розумінні.

Засади теорії інклюзивного розвитку та інклюзивного зростання були започатковані дослідженнями таких вчених як Д. Аджемоглу, Д. Робінсон, Е. С. Райнерт, Дж. Подест, З. М. Бедос, С. Голандер та ін. Базові положення академічної теорії були розвинені учасниками Комісії зі зростання і розвитку, що детально вивчила та проаналізувала досвід 13 країн світу.

Існує цілий ряд чинників, що можуть стримувати інклюзивний розвиток: 1. політична нестабільність;

2. макроекономічні ризики;

3. відсутність належної правової бази;

4. нерівномірний географічний і галузевий розподіл можливостей;

5. суттєві масштаби тіньової економіки і корупції;

6. обмеженість фінансового потенціалу;

7. значні коливання показників інфляції, реального обмінного курсу, відсоткової ставки, цим самим стримують інвестиційний потік в Україну та обмежують розвиток фінансового сектору, що призводить до зменшення можливостей формування повної зайнятості [1].

У зв'язку з цими проблемами актуалізується роль фінансових установ в розбудові економіки на засадах сталого розвитку.

Міжнародні дослідження засвідчують, що в країнах з розвинутою системою фінансового посередництва приріст національного багатства відбувається більш продуктивно, тобто «відносно вище накопичений матеріальний потенціал з розрахунку на одиницю ВВП» [2]. Показники розвитку фінансової системи в цілому та фінансових посередників засвідчують стійкий причинно-наслідковий зв'язок з довгостроковими темпами економічного зростання. Інші дослідники відводять фінансовим установам достатньо пасивну роль у посередницьких послугах. Науковці мотивують це, зокрема, посиленнями на економетричні дослідження фінансових ринків одинадцяти країн, де не вдалося виявити суттєвий зв'язок між економічним зростанням і розвитком фінансових установ. Така ж тенденція через незначну частку фінансового ринку у джерелах інвестицій властива і країнам з перехідною економікою, в тому числі й Україні. Слушним є твердження О. Дорош про те, що діяльність фінансових посередників в Україні стримується через повільний розвиток ринку цінних паперів, нездатність запропонувати високоліквідні фінансові продукти [3]. Тому подальший розвиток фінансових установ залежить від чіткого визначення їх ролі та місця у фінансовій системі країни. Ефективна діяльність фінансових установ забезпечує успішний розвиток фінансового ринку та фінансової системи країни через збільшення їх ресурсної бази, оптимізації акумульованих коштів.

В Україні стратегія інклюзивного зростання поки що відсутня, але події 2014 р. в Україні проклали шлях до влади політичним силам, які уособлюють менш концентровані і більш політично роз'єднані групи капіталу, ніж раніше, що може наблизити досягнення цілей інклюзивного розвитку.

Література:

1. Про фінансові послуги та державне регулювання ринків фінансових послуг : Закон України від 12.07.2001 р. № 2664-III. URL: <http://zakon1.rada.gov.ua/cgi-bin/laws/main.cgi?nreg=2664-14>.
2. Levine R. Financial Development and Economic Growth: Views and Agenda. *Journal of Economic Literature*. 1997. No. 35. P. 688-726.
3. Дорош О.Л. Небанківські фінансові інститути в економічній системі України: автореф. дис. на здобуття наук. ступеня канд. екон. наук.: спец. 08.01.01 «Економічна теорія». Львів, 2003. С. 19.
4. The Inclusive Growth and Development Report 2017 : Insight Report the World Economic Forum. January 2017. URL: http://www3.weforum.org/docs/WEF_Forum_IncGrwth_2017.pdf



Яшина А.В.

*викладач кафедри фінансів, економіки та економічної кібернетики
Подільського спеціального навчально-реабілітаційного
соціально-економічного коледжу,
м. Кам'янець-Подільський, Україна*

ІНКЛЮЗИВНИЙ РОЗВИТОК ЕКОНОМІКИ В СУЧАСНИХ УМОВАХ

Інклюзивне зростання – це інтегроване широкомасштабне зростання, яке поширюється на широкий діапазон людей та місць для того, щоб сприяти та отримувати переваги від економічного успіху. Мета такого виду розвитку полягає в досягненні вищого рівня процвітання поряд зі зростанням рівності і справедливості в можливостях і доходах [1].

В Україні також важливо розробити цілі і стратегії щодо того, як заохочувати і здійснювати інклюзивну інноваційну діяльність. Через це вкрай необхідно, щоб інклюзивні інноваційні програми розроблялися на основі комплексного підходу. Вони повинні враховувати особливості не тільки суб'єктів, що беруть участь у реалізації таких програм, але й їх об'єктів, які здебільшого живуть у злиднях, та інші групи, особливо схильні до соціально-економічної ізоляції. Для підвищення ефективності інклюзивних інновацій у контексті соціальної відповідальності підприємств необхідно активізувати розвиток системи державно-приватного партнерства щодо реалізації соціальних інновацій; створити стимули для інвестування бізнесом соціальних інновацій; створити умови для прояву приватних ініціатив у соціальній сфері, розвитку соціального підприємництва; формувати

інститути розроблення, впровадження та масштабування успішної практики соціальних інновацій [2].

Інклюзивний розвиток підприємництва в сучасних умовах розглядається як політика щодо забезпечення можливості започаткування власного бізнесу чи самозайнятості для всіх груп населення. Особливий наголос в цій політиці робиться на підтримці тих соціальних груп, які недостатньо представлені серед підприємців або є вразливими на ринку праці: молодь, жінки, пенсіонери, люди з обмеженими можливостями, іммігранти чи безробітні громадяни. В Україні до них також належать внутрішньо-переміщені особи та ветерани антитерористичної операції.

Для досягнення таких цілей необхідно опрацювати практичні рекомендації, втілення яких сприятиме розвитку інклюзивних бізнес-екосистем і покращенню доступу всіх членів суспільства до економічних благ завдяки започаткуванню власної справи чи працевлаштуванню [4].

По перше це жіночий бізнес, який дозволяє стимулювати залучення до роботи на підприємствах інклюзивного бізнесу жінок, зокрема тих, які потрапили у складні життєві ситуації, внутрішньо переміщених осіб, самотніх жінок, які мають дітей, а також жінок із сільської місцевості; надавати юридичні, фінансові та адміністративні консультації жінкам, які мають намір працювати у сфері інклюзивного бізнесу, створити умови для гендерної рівності у питаннях доступу до фінансових ресурсів та ринків реалізації товарів і послуг; поширити досвід кращих практик діяльності підприємств інклюзивного бізнесу шляхом організації тренінгів, круглих столів, конференцій, зустрічей із жінкам, які мають успішний досвід роботи у цьому сегменті малого та середнього підприємництва.

А по-друге це бізнес, дружній до довкілля, який популяризує ідею та кращі практики розвитку «зелених» бізнесів, як чинника сталого розвитку громад і регіонів; стимулює створення нових підприємств інклюзивного бізнесу в сфері зеленої енергетики, енергоефективності та ЕКО-сервісів, екологічного туризму, екологічного будівництва, переробки відходів і повторного використання матеріалів, надання різних видів екологічних послуг, виробництва органічної продукції, а також стимулює публічно-приватні партнерства та створення навчальних і консалтингових центрів для людей, які мають намір створити інклюзивні підприємства і працювати в екологічному бізнесі [3].

По третє це соціальне підприємництво. Його суть полягає в розкритті перспективи розвитку соціального підприємництва у середовищі інклюзивної економіки; популяризації серед приватних інвесторів та широкої громадськості соціальний вплив та значення соціальних підприємств для інклюзивного економічного зростання; сприянні зростанню та розвитку потенціалу соціальних підприємств шляхом підтримки та супроводження стартапів, навчання, підвищення кваліфікації, залучення до державних закупівель; активно залучати соціально вразливі верстви населення до соціального підприємництва та використання інших інклюзивних бізнес-моделей.

Інклюзивний розвиток бізнесу та інклюзивний бізнес в Україні гальмується низкою причин, бар'єрів і перешкод національного, регіонального та місцевого рівнів. Можна констатувати, що як серед державних управлінців, так і серед представників малого та середнього підприємництва досі немає належного усвідомлення того факту, що інклюзивний підхід до розвитку бізнесу може стати дієвим інструментом економічного зростання суспільства.

Література:

1. Inclusive Growth Commission (2017). "Inclusive growth for people and places: challenges and opportunities", RSA, London. Available at: https://www.thersa.org/globalassets/pdfs/reports/rsa_inclusive-growth-commission-final-report-march-2017.pdf (Accessed 13 January, 2019)
2. Продіус О.І. Інклюзивні інновації в контексті соціальної відповідальності підприємств. *Науковий вісник Ужгородського національного університету*. 2017. № 14. Ч. 2. С. 84–88.
3. Тютюнникова С. В., Пивоварова К. Л. Інклюзивний розвиток національної економіки як чинник подолання бідності. *БІЗНЕСІНФОРМ*, 2018. № 8. С. 105-111.
4. Уніят А.В., Юзвін З.І. Концепція інклюзивної економіки в контексті сучасного сталого розвитку країн. *Ефективна економіка*. 2019. № 2. URL : <http://www.economy.nauka.com.ua/?op=1&z=6905>(дата звернення: 08.05.2020)



СЕКЦІЯ II «ОСВІТА І ГУМАНІТАРНІ НАУКИ В УМОВАХ ІНКЛЮЗІЇ»

Боряк О. В.

*доктор педагогічних наук, доцент,
доцент кафедри спеціальної та інклюзивної освіти
Сумського державного педагогічного університету імені А.С.Макаренка,
м. Суми, Україна*

АКТУАЛЬНИЙ СТАН ПІДГОТОВКИ ВЧИТЕЛІВ-ДЕФЕКТОЛОГІВ ДЛЯ ІНКЛЮЗИВНИХ ЗАКЛАДІВ ОСВІТИ В УКРАЇНІ

Сучасна освітня політика держави вимагає розробки нового вдосконаленого навчального змісту освіти. Таке освітнє середовище створило високу мотивацію для всіх учасників освітнього процесу. З огляду на постійні міграційні процеси, які набувають гостроти в нашій державі, освітня галузь має певні труднощі у підготовці педагогічних кадрів.

Особливо це стосується спеціальної та інклюзивної освіти, які покликані забезпечити право на освіту дітей з особливими освітніми потребами (ООП). Вимогами сьогодення є підготовка «універсальних» вчителів-дефектологів для закладів як спеціальної та і, особливо, інклюзивної освіти.

Актуальність та перспективи вивчення проблеми якісної підготовки фахівців-дефектологів для закладів інклюзивної освіти зумовлені: збільшенням народжуваності дітей із порушеннями психофізичного розвитку, при якому одні порушення розвитку діагностується на тлі інших порушень. Основна проблема сьогодення – одновекторний підхід до діагностики, навчання та корекції цієї категорії дітей. Необхідно розробити комплексну раціональну систему діагностики, формування та корекції розвитку дітей з ООП та головне – підготувати фахівців, які були б спроможними цю роботу здійснювати.

Узагальнюючи вище викладене, можемо стверджувати про наявність суттєвих протиріч щодо використання відповідної дефектологічної термінології, відсутності відповідного програмно-методичного забезпечення процесу корекційно-розвивальної роботи з обраною категорією дітей.

Гострою є проблема форми організації уроків корекції та розвитку, під час яких і здійснюється відповідна корекційно-розвивальна робота, оскільки в межах класно-урочної системи виникають труднощі під час комплектації груп для корекційно-розвивальних уроків (різні рівні розвитку мовленнєвої діяльності, проявів порушень мовлення в учнів з одного класу, відмінність у рівнях пізнавального розвитку), здійснення індивідуальної корекційно-розвивальної роботи (корекція та розвиток емоційно-вольової, пізнавальної, мовленнєвої сфер).

Це зумовлює необхідність здійснення ще одного напряму пошукової роботи – аналізу стану підготовки та підвищення кваліфікації фахівців до роботи з дітьми з особливими освітніми потребами в умовах інклюзивної освіти.

Сьогодні в більшості закладів вищої освіти країни здійснюється підготовка студентів за напрямом 016 Спеціальна освіта (за нозологіями, при цьому більш поширеною є підготовка студентів за спеціальністю логопедія, психокорекційна педагогіка (олігофренопедагогіка)).

Проведений аналіз навчальної документації (навчальних планів, робочих навчальних програм) у ЗВО з підготовки студентів спеціальності 016 Спеціальна освіта (Психокорекційна педагогіка), (Логопедія), (Олігофренопедагогіка. Логопедія) на предмет виявлення дисциплін, зміст яких розкриває прикладні аспекти роботи асистента-вчителя в умовах інклюзивного класу.

Аналіз навчальних дисциплін виявив вивчення окремих питань, які переважно стосуються розвитку (при різних порушеннях психофізичного розвитку), корекційно-розвивальної роботи з дітьми з особливими освітніми потребами (визначення основних напрямів здійснення корекційно-розвивальної роботи щодо формування та корекції мовленнєвої, різнавальної діяльності при різних порушеннях психофізичного розвитку).

Аналіз освітніх професійних програм щодо підготовки фахівців спеціальності 016 Спеціальна освіта виявив відсутність відповідних навчальних дисциплін, які б сприяли опануванню студентами теоретико-практичними знаннями про специфіку здійснення корекційно-розвивальної роботи з обраною категорією дітей. Сьогодні в країні відсутні заклади освіти, які готують спеціалістів за напрямом підготовки 016 Спеціальна освіта (інклюзивна освіта), що унеможлиблює здійснення цього напрямку роботи на потрібному рівні. Це є проблема, яку потрібно вирішувати на державному рівні, сприяння розв'язання якої ми вбачаємо в необхідності введення в навчальні плани циклу вибіркового дисциплін професійно-практичної підготовки майбутніх фахівців-дефектологів.

Альтернативою є організація роботи студентської проблемної групи чи студентського наукового гуртка за цим напрямом. Підготовка студентів сприятиме не лише підвищенню професійного рівня майбутніх фахівців, а й впливатиме на результативність подальшої корекційно-розвивальної роботи з дітьми.

Проведене дослідження не вичерпує всіх аспектів окресленої проблеми. Подальшими науковими пошуками можуть бути дослідження, що стосуються вивчення «потрібності» використання сформованих професійних навичок сучасних вчителів-дефектологів в умовах сучасної трудової міграції. Це стосується випадків, коли фахівці працюють за фахом, або спорідненими спеціальностями (гувернер, тьютор тощо).

Література:

1. Боряк О.В. Професійна підготовка вчителів-логопедів до роботи з розумово відсталими дітьми молодшого шкільного віку. *Педагогічні науки: теорія, історія, інноваційні технології*. Суми : Вид-во СумДПУ імені А.С.Макаренка, 2015. №4 (48). С. 9-18.

2. Боряк О.В. Інноваційні освітні технології в системі професійно-педагогічної підготовки студентів-дефектологів. *Гуманітарний вісник ДВНЗ «Переяслав-Хмельницький державний педагогічний університет імені Григорія Сковороди»*, Додаток 1 до Вип. 36, Том VII (67) : Тематичний випуск «Вища освіта України у контексті інтеграції до європейського освітнього простору». К. : Гнозис, 2016. С. 306-316.



*Дегтяренко Т.М.,
доктор педагогічних наук, професор,
завідувач кафедри спеціальної та інклюзивної освіти
Сумського державного педагогічного університету імені А.С. Макаренка,
м. Суми, Україна*

ДЕЯКІ ПИТАННЯ ОЦІНКИ КАДРОВОЇ ПОЛІТИКИ В СИСТЕМІ СПЕЦІАЛЬНОЇ ТА ІНКЛЮЗИВНОЇ ОСВІТИ

Згідно нормативно-правової бази, в кожній країні існує відповідна кадрова політика, яка забезпечує ефективне використання кадрового потенціалу суспільства в різних сферах його життя, зокрема і в соціально-гуманітарній сфері [5].

Аналіз стану кадрової політики в деяких сферах суспільного життя, зокрема у системі спеціальної та інклюзивної освіти, дозволив дійти висновку, що сучасний стан забезпечення кадрами в цій системі викликає занепокоєння через невідповідність кадрового забезпечення вимогам, що висуваються суспільством, зокрема безпосередньо замовниками, до якості відповідних послуг. Особливо це стало актуальним в умовах сьогодення, коли відбувається непрогнозоване зарахування дітей з особливими потребами до звичайних освітніх закладів, що, як наслідок, зумовлює відповідні труднощі при середньостроковому прогнозуванні необхідних кадрових потреб. Так, введення інклюзивної освіти та відкриття спеціальних класів в закладах освіти, максимально наближених до місця проживання здобувачів освіти з особливими потребами, без забезпечення цього процесу кадрами з відповідною освітньою підготовкою, зумовлює більш низьку якість освітніх послуг та зводить нанівець рівень виконання корекційно-розвиткової роботи з цією категорією учнів.

У педагогів закладів освіти без відповідної спеціальної підготовки, як правило, присутня недостатня мотивація до надання таких послуг, що пов'язано із збільшенням навчального навантаження (через необхідність розробляти індивідуальні плани навчання, підвищенням вимог до ведення поточної документації тощо).

На сьогодні, відповідно до вимог законодавства, кожен заклад освіти, в який зараховується дитина з особливими освітніми потребами, може ввести в свій штат або *асистента дитини*, або *асистента вчителя закладу з інклюзивним та інтегрованим навчанням*, які мають здійснювати *соціально-педагогічний супровід дитини з особливими потребами під час її навчання* [1; 4].

Посаду *асистента дитини* може зайняти навіть людина без педагогічної підготовки, у тому числі батьки учня. Вимогами до кваліфікації *асистента вчителя* є: базова вища педагогічна освіта *відповідного напрямку підготовки* (бакалавр) та спеціальна підготовка за *відповідними професійними програмами* [1; 2]. Тобто кожен, хто має педагогічну освіту може зайняти цю посаду.

З цим можна погодитися, якщо функціональними обов'язками цих працівників переважно буде тільки забезпечення комфортного перебування дитини у освітньому закладі: або пересування з приміщення в приміщення, забезпечення санітарно-гігієнічних потреб під час перебування у закладі тощо, тобто для супроводу *дітей з особливими освітніми потребами*, які не мають порушення пізнавальної діяльності *внаслідок порушень мовленнєвих, сенсорних систем та інтелектуальних порушень*; або допомога вчителю класу під час підготовки та проведення уроку.

Також можна погодитися з тим, що підвищення кваліфікації цих асистентів може здійснюватися через курсову перепідготовку у системі післядипломної освіти [3]. І на сьогодні Міністерством освіти і науки України запропоновано Типову програму підвищення кваліфікації педагогічних працівників для роботи в умовах інклюзивного навчання в закладах загальної середньої освіти відповідно до вимог Концепції «Нова українська школа».

Однак, ми вважаємо, що у випадку коли мова йде про інклюзивне навчання дітей з психофізичними порушеннями, то відповідно повинні підвищуватися і вимоги до рівня компетентності фахівців саме відповідно до цієї категорії здобувачів освіти. Це обумовлено тим, що наявні у дітей порушення мовленнєвих, сенсорних систем та інтелектуальні порушення, не дозволяють їм під час освітнього процесу працювати в одному темпі з нормотиповими однолітками. Тому повинен змінюватися й зміст допомоги дитині, а саме: має здійснюватися не тільки *соціально-педагогічний*, а й *корекційний супровід* цих учнів.

Внаслідок цього мають змінюватися функціональні обов'язки асистента вчителя, у нього попередньо мають бути сформовані відповідні компетентності, а у вимогах до кваліфікації цих фахівців, які здійснюють супровід здобувачів освіти з психофізичними порушеннями під час надання їм освітніх послуг, чітко має бути зазначено, що вони повинні мати *дефектологічну!* підготовку. На жаль захоплення в кінці ХХ сторіччя питаннями реформування та осучаснення дефектології як науки, зокрема, переглядом та осучасненням її словника, вплинуло й на словник державних нормативних документів, і термін «дефектологічна підготовка» був вилучений та замінений іншим, що дозволяє брати на ці посади фахівців з звичайною педагогічною підготовкою. Втім, прийняття на посаду *асистента*

вчителя працівника без спеціальної (дефектологічної) педагогічної підготовки – це марно втрачені державні кошти – тому, що слід не просто приглядати за дитиною, а допомагати вчителю *надавати* учню саме *ті освітні послуги*, які відповідають наявному у нього психофізичному порушенню.

Нагадаємо, що за сучасності підготовка цих фахівців за потреб практики триває у закладах вищої освіти впродовж 4-х років. Виходячи з наведених вище вимог до компетентності асистента вчителя, зміст типової програми з їх підготовки та перепідготовки повинен бути суттєво розширений. Зокрема, має бути передбачено:

- ознайомлення курсантів з інноваційними підходами в навчанні цієї категорії дітей;

- впровадження нових спеціальних методик, підходів, прийомів в роботі з даною категорією дітей, що постійно розробляються науковцями, тому числі, науково-педагогічними працівниками закладів вищої освіти України (зокрема науковцями нашого університету) у галузях 13.00.03 – корекційна педагогіка та 19.00.08 – спеціальна психологія. Підкреслимо, що переважно ці заклади є осередками проведення фундаментальних та прикладних досліджень у зазначених наукових напрямках.

Пропонуємо Кабінету Міністрів України та Міністерству освіти і науки України, оскільки якість освітніх послуг у системі спеціальної та інклюзивної освіти в Україні безпосередньо залежить від підходів до реалізації кадрової політики у цій галузі, наступне:

1) переглянути на державному рівні зміст нормативних державних документів та провести їх у відповідність до потреб практики;

2) переглянути підходи до реалізації державної кадрової політики у цій галузі (читко визначати вимоги до базової підготовки асистентів вчителя та внести відповідні зміни у Класифікатор професій у частині деталізованих кваліфікаційних характеристик);

3) залучити заклади вищої освіти до перепідготовки фахівців у відповідності до потреб практики.

Література:

1. Лист Міністерства освіти і науки, молоді та спорту. *Щодо посадових обов'язків асистента вчителя*. №1/9-675 від 25.09.12 року.
2. Наказ Міністерства освіти науки України. *Про затвердження кваліфікаційних характеристик професій (посад) педагогічних та науково-педагогічних працівників навчальних закладів*. № 665 від 01 червня 2013 року (скасовано наказом Міністерства освіти і науки України № 1183 від 17 жовтня 2014 року).
3. Наказ Міністерства освіти науки України. *Про затвердження Типової програми підвищення кваліфікації педагогічних працівників для роботи в умовах інклюзивного навчання в закладах загальної середньої освіти відповідно до вимог Концепції «Нова українська школа»*. № 1310 від 18

жовтня 2019 р.

4. Постанова Кабінету Міністрів України. *Про затвердження Порядку організації інклюзивного навчання у загальноосвітніх навчальних закладах.* № 872 від 15.08.2011 р.
5. Стратегія державної кадрової політики на 2011-2020 роки (проект). URL: http://www.guds.gov.ua/control/publish/article?art_id=326345.



Скрипник А.Ю.

*доктор історичних наук, доцент, викладач кафедри інформаційної діяльності, документознавства і фундаментальних дисциплін
Подільського спеціального навчально-реабілітаційного
соціально-економічного коледжу,
м. Кам'янець-Подільський, Україна*

ІСТОРІЯ ОБЛІКОВОЇ СПРАВИ В УКРАЇНІ ЯК БАЗИСНИЙ ЕЛЕМЕНТ НАВЧАЛЬНОЇ ДИСЦИПЛІНИ «БУХГАЛТЕРСЬКИЙ (ФІНАНСОВИЙ) ОБЛІК»

Історія й розвиток бухгалтерського обліку становлять суттєвий компонент цивілізаційного поступу людства. Факт існування господарських відношень у соціумах вимагав створення дієвих прийомів визначення наявного у власника майна та контролю за його використанням. Бухгалтерський облік постійно вдосконалювався на кожному з етапів еволюції суспільства, розширювалися, уточнювалися та переглядалися його теоретичні основи і практика здійснення. У наш час, в умовах змін у світовій економічній реальності, виникає потреба в концептуально нових розробках та коригуванні вже існуючих засад бухгалтерського обліку. Отже, знання історії обліку винятково важливе для розуміння сучасного стану та оцінки можливих напрямів його подальшого розвитку та удосконалення.

З метою успішного і ефективного ознайомлення і засвоєння навчального матеріалу студентам запропоновано план, що складається з трьох основних тем розташованих у хронологічній послідовності: виникнення первісних знань за часів давньої й середньовічної історії України; розвиток обліку на теренах України наприкінці XVII – XIX ст.; еволюція бухгалтерського обліку в Україні у XX – на початку XXI ст.

Відповідно, заглиблення в історичні джерела дозволяє сучасним дослідникам прослідкувати основні стадії еволюціонування бухгалтерського обліку. Перший

етап позначений моментом виникнення товарно-грошових відносин у Стародавньому світі – до XVI ст.

Облік у Стародавньому світі – це облік статичних фактів. У його основу було покладено принцип інвентаризації та прямої реєстрації майна, яка означала вказівку на певний об'єкт. Непряма реєстрація з'явилась пізніше й полягала в тому, що обліковий працівник замість певного облікового об'єкту фіксував дані з так званих первинних документів. З тих пір облікові відомості та фактичний стан справ перестають бути адекватними. Характерною рисою обліку елліністичного періоду було прагнення все обліковувати і нічого не пропускати. Це стало передумовою суворої регламентації обліку. В Греції вперше з'явилися такі поняття, як матеріальна відповідальність та інвентаризація. Виникли перші принципи класифікації рахунків: матеріальні, особові та фінансові. Розглянуто початки обліку Трипільської культури, кочових народів, фінансово-господарський облік у грецьких містах-державах Північного Причорномор'я, Черняхівської культури та за часів князівської Русі-Україні [1, с. 98].

Другий етап розвитку датуємо з кінця XVI ст. в епоху Середньовіччя – до кінця XIX ст. в Новий час. У XVI ст. Європою стрімко поширюється система італійської бухгалтерії. Безперечно, що й в Україні вона використовувалася досить часто. Немає жодних підстав заперечувати те, що в Україні в ті часи добре знали і використовували праці францисканського монаха Л. Пачолі «Трактат про рахунки та записи», який увійшов до складу фундаментальної праці – «Сума арифметики, геометрії, вчення про пропорції й відношення». Трактат був перекладений багатьма мовами і за впливом на розвиток обліку з ним не може зрівнятися жодна праця.

Незважаючи на політичні події XVI – першої половини XVII ст., війни та пошесті, українська торгівля у містах, містечках та селищах розвивалась досить успішно, що сприяло стабільності і зміцненню грошової системи. З XVI ст. в обігу перебували різноманітні монети країн Європи: польські та литовські динарії, угорські золоті дукати, срібні талери. Зростання торгівлі та грошового обігу в Україні об'єктивно сприяло поширенню кредитних операцій через банківсько-торгові дома, вексельної форми розрахунків і кредиту, а також лихварство. Дедалі частіше об'єктом обліку стають кредитні та лихварські операції [2, с. 239].

Наступний етап розвитку облікової справи в Україні відбувався під потужним впливом козацтва, яке постало військовим і духовним лідером народу, захисником землі й православної церкви. Центром козацтва була Запорозька Січ. Джерелами доходів Війська Запорізького слугували: військові трофеї, зовнішня та внутрішня торгівля, продаж вина, платня від перевезень, подимний податок, а також королівська платня грошима й натурою та регалії (розподіл між куренями рибних і звіриних ловів, сіножатей) [3, с. 98].

Третій етап, з початку XX ст. – до сьогодні. Після розвалу Російської імперії у 1917 році в Україна набула власної державності через факт існування Української Народної Республіки (УНР), Гетьманату Скоропадського та Директорії УНР. В умовах занепаду господарства, голоду, постійних військових дій, політичної та

економічної підривної діяльності з боку більшовицької Росії українським керівництвом робилися спроби здійснити економічні реформи та стабілізувати грошовий ринок [4, с. 488].

Упродовж ХХ ст. у суспільно-економічному житті України відбулися дві визначні події: після перемоги більшовики здійснили насильницьке формування нової економічної формації, названої соціалізмом (1917–1991 рр.); з отриманням країною незалежності відбувся стрімкий і бурхливий перехід від соціалістичної планової економіки до капіталізму, тобто до ринкових відносин у 1991 р. Ці події не могли не вплинути на розвиток облікової системи та не зачепити інтереси людей, які займаються теорією та практикою.

Починаючи з 1991 р. із проголошенням Верховною Радою УРСР, розпочалося формування національної системи бухгалтерського обліку та пошук незалежних шляхів його розвитку. З 1998 р. в Україні відбулося реформування національної системи бухгалтерського обліку. Головним завданням було приведення її у відповідність до вимог ринкової економіки й міжнародних стандартів.

Студіювання навчальної дисципліни «Історія розвитку бухгалтерського обліку» дає змогу набути необхідні знання з минулого бухгалтерської справи, її витоків та історичної тягlosti протягом століть у якості економічної науки, навчити аналізувати, досліджувати й оцінювати бухгалтерський облік в історичному ракурсі та на цій основі виводити основні тенденції розвитку облікової науки на її сучасному етапі.

Факт появи обліку як суспільного-економічного явища пов'язаний з першими паростками людської цивілізації шість тисяч років тому. Перші кроки тоді ще примітивного обрахування мали у подальшому величезні наслідки для історії, а потреби господарського життя спонукали до стимулювання і удосконалення цих знань.

Слід пам'ятати, що сучасний етап розвитку обліку в Україні передбачає теоретичне обґрунтування нових підходів до застосування чинних облікових знань. Основне завдання розвитку методології національного бухгалтерського обліку, економічного аналізу й контролю в сучасних умовах глобалізації економіки й реформування вищої професійної бухгалтерської освіти полягає в підвищенні наукового рівня, аналізу й контролю, орієнтації на розвиток науково-пізнавальної, соціальної, інформаційної, контрольної, регулюючої та прогностичної функцій. Подальший розвиток бухгалтерського обліку повинен відбуватися в напрямку постійного перегляду й вдосконалення теоретичних основ обліку з урахуванням найкращих наукових здобутків представників різних національних шкіл.

Література:

1. Історія економіки та економічної думки : підруч. За ред. В.В. Козюка, Л.А. Родіонової. Тернопіль : ТНЕУ, 2015. С. 98.
2. Клименко Д. О. Зародження бухгалтерії та формування бухгалтерського обліку як науки. Економічні науки. Серія: Облік і фінанси, 2011. Вип. 8 (29). Ч.1. С. 239. URL: file:///C:/Users/User/Downloads/ecnof_2011_8_32.pdf

3. Черкас Б., Берковський В., Ващук Д., Федорук А. Золота доба українського лицарства. Харків : Клуб сімейного дозвілля, 2018. С. 98.
4. Історія Української держави : Гетьманат ранньомодерної доби. Відп. ред. В. Смолій. НАН України. Інститут історії України. К. : Арій, 2018. С. 488.



Гапоненко Г.М.,
*кандидат педагогічних наук,
Центр розмінвання України,
м. Кам'янець-Подільський, України*

Гапоненко Н.П.,
*викладач вищої категорії, кафедра інформаційної діяльності,
документознавства і фундаментальних дисциплін
Подільського спеціального навчально-реабілітаційного
соціально-економічного коледжу,
м. Кам'янець-Подільський, України*

РОЗВИТОК СПЕЦІАЛЬНОЇ ВИЩОЇ ОСВІТИ В УМОВАХ ІНКЛЮЗІЇ

Події, що відбуваються в світі, про які зараз говорить вся світова спільнота, не могли не знайти своє відображення і в тенденціях пристосування сучасного освітнього процесу. Слід зазначити, що держава і наукова освітня спільнота вирішують питання щодо продовження освіти в складних карантинних умовах. Більшість закладів освіти не відкриється до кінця освітнього року, лише деякі будуть працювати для проведення ЗНО. Про це свідчить заява заступника Міністра освіти і науки України. Разом з цим ми виконуємо рішення Кабінету Міністрів України від 11, 25 березня та 22 квітня 2020 року та Міністерства освіти у науки України від 16 березня 2020 року № 406 «Про організаційні заходи для запобігання поширення коронавірусу COVID 19» і інших вказівок МОН щодо продовження і завершення 2019-2020 навчального року.

Перед державою особливо гостро постає питання про забезпечення рівних прав і можливостей дітей та молоді з особливими потребами в новій соціальній ситуації, умов для їх успішної інтеграції в суспільство [1, 273]. Тому досить влучною, своєчасною і доречною є розроблена і реалізована освітня система дистанційного навчання на основі системи «Moodle» в Подільському спеціальному навчально-реабілітаційному соціально-економічному коледжі міста Кам'янця-Подільського. Ця система успішно реалізується і вдосконалюється протягом останніх років. Вона досить актуальна для студентів з особливими освітніми потребами, що навчаються в нашому навчальному закладі. Ми пропонуємо вивчити наш досвід і реалізовувати

таку систему підготовки в інших навчальних закладах під час карантинних обмежень та з метою запобігання поширення коронавірусу COVID 19, а в подальшому продовжувати використовувати її в освітньому процесі.

Досить влучним є програмне забезпечення «Zoom Video Communications», що дозволяє здійснювати віддалені конференц-зв'язки з використанням комунікаційного програмного забезпечення, яке дозволяє проводити відеоконференції, онлайн-зустрічі, чат і мобільну спільну роботу.

Ми пропонуємо розглянути таке програмне забезпечення як одну із можливостей комунікації для здійснення підсумкового контролю знань разом із тестуванням та іншими видами контролю.

Література:

1. Іноземцева С. Спеціальна освіта на сучасному етапі розвитку суспільства. Vzdelávanie a spoločnosť. Medzinárodný nekonferenčný zborník. Prešov, 2016. Вип. 1. С. 273, 278-279.



Гуменюк І.Л.,
*кандидат економічних наук, викладач кафедри
фінансів, економіки та економічної кібернетики
Подільського спеціального навчально-реабілітаційного
соціально- економічного коледжу,
м. Кам'янець-Подільський, Україна*

ЗАРУБІЖНИЙ ДОСВІД РОЗВИТКУ ІНКЛЮЗИВНОЇ ОСВІТИ

Освіта як процес накопичення певних знань, умінь і навичок є невід'ємною складовою частиною соціально-психологічної адаптації та інтеграції дітей з інвалідністю в соціум.

Дослідження проблем інклюзивної освіти у світлі сучасних глобалізаційних перетворень гуманізації суспільства потребує аналізу її філософії та гносеології, емпіричного її формування, усвідомлення її актуальності й надзвичайності в контексті сталого економічного розвитку.

У працях зарубіжних авторів (Т. Бут, D. Armstrong, F. Armstrong, Н. М. Levin, D. Mitchel, D. L. Ryndak, A D., A. Sander, A D. Treherne, L. Jackson) досліджується проблема визначення сутності поняття «інклюзивна освіта».

Інклюзивна освіта – це комплексний процес забезпечення рівного доступу до якісного навчання шляхом організації діяльності в освітніх установах на основі застосування особистісноорієнтованих методів навчання, з урахуванням індивідуальних особливостей. Визначення оптимальних шляхів і засобів

впровадження інклюзивного навчання базується на основі відповідного нормативно-правового, навчально-методичного, кадрового, матеріально-технічного та інформаційного забезпечення [2, 27].

На міжнародній конференції ООН із питань освіти, науки і культури «Інклюзивна освіта: шлях у майбутнє» відзначалося: «Запровадження інклюзії в освітній сфері є не другорядним, а центральним питанням для забезпечення високоякісної освіти й створення більш інклюзивних суспільств... Освіта широко розглядається як засіб розвитку людського капіталу, підвищення економічних показників, посилення індивідуальної спроможності й розширення меж вибору для використання свобод громадянства. Крім того, освіта є важливим засобом подолання маргіналізації для дорослих і дітей, збільшуючи їхній потенціал отримувати можливості для більш повноцінної участі в житті своїх громад» [4].

Італія, яка однією з перших почала впровадження інклюзивного компоненту в освіту, вдалося провести освітню реформу в країні завдяки ініціативності організацією «Демократична психіатрія». В освітніх департаментах провінцій країни функціонують консультативні служби, до складу яких входять різнопрофільні фахівці, адміністратори шкіл, працівники управлінь освіти, представники громадських організацій, за необхідності долучаються спеціалісти служб охорони здоров'я. Співробітники цих служб організують інклюзивне навчання, діагностуючи дітей і визначаючи їхні потреби, надають консультативну та навчально-методичну допомогу педагогам і шкільній адміністрації. У масових муніципальних закладах працюють асистенти вчителів, які надають допомогу школярам з обмеженими можливостями здоров'я та разом із педагогом класу відповідають за успішність учнів з особливими потребами.

Становлення інклюзивної освіти в Канаді відбувалося в межах забезпечення рівності прав громадян. Канада послідовно запроваджувала політику просування демократичних цінностей, беручи активну участь у розробленні Загальної декларації прав людини в 1947 – 1948 роках. Сьогодні Канада є учасницею семи основних міжнародних конвенцій із прав людини, закликає всі країни світу долучатися до прогресивних ініціатив. Внутрішні закони стосовно освіти дітей з особливими потребами відрефлектовують концепцію гуманізму «Канадської Хартії прав і свобод», що орієнтована на забезпечення добробуту всіх людей, повагу до свободи кожної особистості [5].

Цим досвідом скористалися і інші європейські країни – Австрія, Німеччина, Швеція – почали вивчення, розробку та підтримку інклюзивності в освіті на державному рівні саме завдяки потужним громадським об'єднанням, що, в першу чергу, склалися з батьків, чії діти мають інвалідність.

Показник інклюзії в Литві сягає 90%, Польщі – 42%, Словаччини – 42%, Угорщині – 57%, Італії – 99%, Норвегії – 90%, Франції – 25% ». Для порівняння в Україні становить лише 7%. [3].

Для забезпечення права на якісну освіту цих дітей міжнародна практика пропонує дітям з інвалідністю широкий вибір доступних форм здобуття освіти:

індивідуальну, дистанційну, екстернатну, «школи консультаційних класів», «школи другого шансу», «вечірні школи», а також «включені» («інклюзивні») форми навчання. Останні дають змогу навчатися спільно зі своїми здоровими ровесниками, що ефективно впливає на рівень їхньої соціалізації.

Отже, сучасна зарубіжна педагогіка, виходячи із загальних принципів інтеграції та інклюзивної освіти, яка сформувалися на основі майже півстолітнього досвіду, має сьогодні цілком конкретну шкалу показників та визнається країнами з розвинутою системою інтеграції, за допомогою якої можна зрівняти й оцінити наявність та рівень розвитку інтеграційних процесів у різних країнах.

Література:

1. Адаптована конвенція ООН щодо осіб з особливими потребами. Нью-Йорк, 13 грудня 2006р. URL: www.osmhi.org/ndex.php?page=200&news=401&pages (Дата звернення: 29.01.2019).
2. Данілавичюте Е.А. Стратегії викладання в інклюзивному навчальному закладі: навчально-методичний посібник. К. : Видавнича група «А.С.К.», 2012. 287 с.
3. Hrynevych, L.M. (2019). 4 roky vprovpdzhennia inkluzii [4 years of improvment of inclusion] Retrieved from [https:// mon.gov.ua/ua/news](https://mon.gov.ua/ua/news) [in Ukrainian].
4. Вольская О.В. Модели реализации инклюзивного образования в современном мире. Современные проблемы науки и образования. 2014. № 5. Seven principal human rights treaties which Canada has ratified [e-resource]. - Заг. з екрану.



*Докучина Т.О.,
кандидат педагогічних наук, доцент,
доцент кафедри корекційної педагогіки та інклюзивної освіти
Кам'янець-Подільського національного університету імені Івана Огієнка,
м. Кам'янець-Подільський, Україна*

СПІВПРАЦЯ ЗАКЛАДІВ ЗАГАЛЬНОЇ СЕРЕДНЬОЇ ТА ВИЩОЇ ОСВІТИ У ПРОФОРІЄНТАЦІЇ ДІТЕЙ З ОСОБЛИВИМИ ОСВІТНИМИ ПОТРЕБАМИ

Інклюзія розширює можливості дітей з особливими освітніми потребами (далі ООП) щодо одержання освіти. Ефективність реалізації основних ідей та завдань інклюзії передбачає навчання дітей з ООП не лише в закладах дошкільної та загальної середньої освіти, а й в подальшому у закладах вищої освіти. На державному рівні право та можливість дітей з ООП навчатись у закладах вищої освіти регулюється низкою законодавчих документів, зокрема Постановою

Кабінету Міністрів України від 10.07.2019 р. № 635 «Про затвердження Порядку організації інклюзивного навчання у закладах вищої освіти» [4].

Створення необхідних умов для професійного навчання дітей з ООП обумовлює потребу пошуку ефективних шляхів здійснення профорієнтаційної роботи в умовах інклюзії, яка буде мати певні відмінності від загально прийнятих стандартів. Теоретичний аналіз наукових досліджень свідчить про значну увагу вчених (Г. Афузова, Ю. Бистрова, О. Глоба, Д. Маршавін, Г. Мерсіянова, В. Товстоган, К. Турчинська, А. Шевцов та ін.) щодо вирішення проблем профорієнтації дітей з ООП. Проте не достатньо вивченими є питання реалізації завдань профорієнтаційної роботи з дітьми з ООП в умовах інклюзивного навчання.

Метою нашої статті є обґрунтування актуальності співпраці закладів загальної середньої та вищої освіти з метою здійснення ефективної профорієнтаційної роботи з дітьми з ООП.

Профорієнтаційна робота є комплексом медичних, педагогічних, психологічних, соціальних заходів, що спрямовані на формування професійного самовизначення, виявлення здібностей, інтересів, можливостей людини, які впливають на вибір майбутньої професії [3]. У роботі з дітьми з ООП важливим є стимулювання учнів до професійного навчання та подальшого працевлаштування, здійснення професійного вибору самовизначення з урахування не лише інтересів та бажань, а й власних можливостей. Правильно побудована профорієнтаційна робота має пробудити інтерес до доступних видів професій і не мати негативного впливу на самооцінку та самоставлення дитини.

Проведене нами теоретичне дослідження дозволило визначити умови ефективності здійснення профорієнтаційної роботи з дітьми з ООП в закладі загальної середньої освіти з інклюзивним навчанням [1]. Однією з умов є співпраця закладів загальної середньої та вищої освіти. Варто відзначити, що наявність такої співпраці не є нововведення у профорієнтаційній роботі в цілому, проте потребує пошуку ефективних шляхів її реалізації з дітьми з ООП з урахуванням особливостей розвитку учнів, потреб та можливостей.

Наявність такої співпраці забезпечує реалізацію принципу комплексності та наступності у профорієнтаційній роботі та є корисною для обох типів закладів освіти. Залучення фахівців закладу вищої освіти до профорієнтації дітей з ООП сприяє успішності цієї роботи, професійному самовизначенню учні, оскільки безпосередньо розкриває можливості професійного навчання у конкретних закладах та за конкретними спеціальностями. Проте ця робота не може бути стихійною, а потребує контролю та попереднього вивчення можливостей якісного професійного навчання осіб з ООП у відповідних закладах вищої освіти, наявність необхідних умов, доступних спеціальностей. Проведення професійного

інформування має бути попередньо спланованим та узгодженим між педагогами школи та закладу вищої освіти.

Співпраця є актуальною й для закладів вищої освіти, оскільки створює умови для формування контингенту майбутніх студентів, а також дозволяє педагогам вивчати досвід роботи з дітьми з ООП у напрямі профорієнтації, яка продовжується безпосередньо в умовах професійного навчання, зокрема реалізуються завдання професійної адаптації.

Здійснення співпраці закладів загальної середньої та вищої освіти у профорієнтаційній роботі з учнями з ООП передбачає [1; 2]:

- проведення різних заходів з метою професійного інформування та агітації учнів з ООП;
- обмін досвідом та консультування фахівців щодо здійснення профорієнтаційної роботи з дітьми з ООП з метою забезпечення її ефективності, реалізації принципу наступності.

Отже, співпраця закладів загальної середньої та вищої освіти у профорієнтації дітей з ООП є необхідною умовою забезпечення ефективності цієї роботи. Розпочата профорієнтація у школі має логічно продовжуватись під час навчання у закладі вищої освіти та в подальшому у процесі працевлаштування.

Література:

1. Докучина Т.О. Професійна робота з дітьми з особливими освітніми потребами в умовах інклюзивного навчання. *Актуальні питання корекційної освіти (педагогічні науки)*. 2019. Вип. 14. С. 92-100.
2. Лисенко І.О. Профорієнтаційна робота як елемент освітнього маркетингу вищого навчального закладу. *Вісник Луганського національного університету імені Тараса Шевченка. Педагогічні науки*. 2013. № 10(4). С. 98-109.
3. Постанова Кабінету міністрів України від 17.09.2008 р. № 842 «Про затвердження Концепції державної системи професійної орієнтації населення». URL: <https://xn--80aagahqwyibe8an.com/download/postanova-vid-veresnya-2008-842-pro-2008-6921.html>.
4. Постанова Кабінету Міністрів України від 10.07.2019 р. № 635 «Про затвердження Порядку організації інклюзивного навчання у закладах вищої освіти». URL: <https://zakon.rada.gov.ua/laws/show/635-2019-%D0%BF>.



*Дудченко В.С.,
кандидат філософських наук, доцент,
викладач кафедри соціальної роботи та психології
Подільського спеціального навчально-реабілітаційного
соціально-економічного коледжу,
м. Кам'янець-Подільський, Україна*

СУЧАСНІ ПІДХОДИ ПЕДАГОГІКИ ДУХОВНОСТІ ДЛЯ ДІТЕЙ З ОСОБЛИВИМИ ПОТРЕБАМИ

Ми маємо змогу спостерігати за процесами, коли наш звичний глобальний світ вступає в нову економічну, соціально-економічну, соціокультурну, духовну фазу розвитку, в якій знання, інформаційні технології набувають карколомного розвитку (ІТ-суспільство, постіндустріальне суспільство, суспільство знань). Головним рушієм еволюції можуть стати новітні технології, людський капітал, інформаційний капітал, людський інтелект, штучний інтелект, створення пост людини... перспективи вражають і водночас лякають.

Наша цивілізація зіткнулась з цілою низкою небачених викликів і загроз це локальні, регіональні, гібридні війни, екоцид і геноцид, початок рецесії світової економіки, техногенні катастрофи, голод і зубожіння значної кількості країн світу, лихоманка Ебола, нова пандемія COVID – 19 [1].

На цьому тлі духовні провідники Каббали, йоги, буддизму, джайнізму (М. Лайтман, Санхгуру), говорять про наближення Нової Епохи - Ери Духовності, Людини і Освіти, коли пріоритет матеріальної сторони цивілізації має перейти до її духовної складової. Зокрема, як стверджували В. Вернадський, Ціолковський, В. Андрущенко, сучасна цивілізація поступово переходить в нову стадію розвитку – ноосферну, космічну цивілізацію. Важливою ознакою цього переходу є формування вселенського суспільства знань і колосальне зростання ролі освіти загалом і для дітей з особливими потребами зокрема.

Актуалізацію ролі освіти обумовлює набуття нею нової, цивілізаційної місії: «у спрямованості освіти до відтворення божественної природи Людини – людської духовності у її повному обсязі і історично випестуваному змісті» [2].

Сучасні глобальні зміни, які накладають відбиток на сучасну педагогіку, дають змогу класифікувати їх як: 1) психовимірні або людиновимірні, 2) природовимірні або космовимірні, а також їх похідні: космоприродні, людиноприродні, соціоприродні, соціокультурні, з концентрацією уваги до дітей з особливими педагогічними потребами, тощо.

Різні історичні епохи формують різні суспільні експектації щодо дитини з особливими потребами, яку потрібно підготувати до життя засобами освіти і культури, навчання і виховання. Відповідно до цього формуються й вимоги щодо

мети, змісту, спрямованості, методології та методики діяльності цих засобів, характеру їх функціонування в загальному механізмі духовної комунікації особистості. Досліджуючи соціокультурну зміну парадигм педагогічної теорії та дії, неважко побачити, що зі зміною епох в еволюційному процесі розвитку людської цивілізації вони все більше наближаються до людини у всій повноті її фізичного і духовного вдосконалення.

Першу цілісну модель педагогіки духовності створив видатний український мислитель і педагог Г. Сковорода; другу – «філософію серця» – П. Юркевич; третю – змістовну педагогіку «серця, яке віддається дітям», – В. Сухомлинський [2].

Перехід людства до педагогіки духовності обумовлений соціокультурною еволюцією людства, його входженням в епоху глобального способу існування і коеволюції. На цій стадії світова спільнота підійшла до усвідомлення себе не лише як частини природи, соціальних відносин чи культури, а й як продукту універсальної космічної цілісності з домінуючим духовним стрижнем, на основі якого вибудовується життєдіяльність індивіда, формується історична доля нації, світової спільноти. Наші часи потребують і формують педагогіку духовності, яка наближає людину до людини, об'єднує їх загальнолюдськими цінностями, глобальним світоглядним баченням майбутнього, формує гуманістичне відношення до людей з інвалідністю [2].

Сучасна педагогіка духовності повинна формуватися як успадкування й продовження дослідження найкращого вітчизняного й зарубіжного педагогічного надбання, трансформованого до духу сучасної епохи та українського державотворення. Це – педагогіка людини як людства, педагогіка, суб'єкта, як всеосяжного творця і гуманіста. Її базовими цінностями є такі загальнолюдські гуманістичні пріоритети, як Добро, Справедливість, Честь, Гідність і т. ін., провідними символами - категорії «Віра», «Надія», «Любов». Вона базується на розумі й прагне до сокровенної істини.

На наш погляд, слід моделювати зміст педагогіки духовності відповідно до логіки останніх досягнень сучасної науки (педагогічної, психологічної, природничої, соціологічної, політологічної); ввести у зміст курсу духовно-релігійні та духовно-етичні філософські надбання людства щодо змісту, чинників та методів духовного розвитку особистості з особливими потребами.

Література:

1. Вольська А.О., Дудченко В.С., Дужева О.Г. Духовні цінності і перспективи соціокультурного розвитку суспільства. The IX th International scientific and practical conference «*ACTUAL ASPECTS OF DEVELOPMENT IN THE CONTEXT OF GLOBALIZATION*» (March 23-24, 2020). Florence, Italy 2020. Pp. 227-230

2. Андрущенко В.П. Педагогіка духовності: погляд за горизонт сучасного. URL: http://www.npu.edu.ua/images/stories/pdf/rector/statti/ped_duh.pdf
3. Дудченко В.С. Духовний розвиток неповнолітніх у контексті завдань із попередженням правопорушень. *Незнання не звільняє...: методичний посібник*. За ред. І.В. Іванюк, Л.О. Бицюра. Тернопіль: ТОВ «Терно-граф», 2019. С. 64-67.



Киселюк М.П.

*кандидат технічних наук, викладач кафедри інформаційної діяльності,
документознавства і фундаментальних дисциплін
Подільського спеціального навчально-реабілітаційного
соціально-економічного коледжу,
м. Кам'янець-Подільський, Україна*

МОДУЛЬНІ ОБ'ЄКТНО-ОРІЄНТОВАНІ ДИНАМІЧНІ НАВЧАЛЬНІ СЕРЕДОВИЩА ДЛЯ ЗДОБУТТЯ ОСВІТИ УЧНЯМИ З ОБМЕЖЕНИМИ МОЖЛИВОСТЯМИ

Наказ «Про затвердження Положення про інституційну форму здобуття загальної середньої освіти» створює умови та регулює порядок отримання повної загальної середньої освіти за допомогою дистанційної форми навчання [1]. До інституційної форми здобуття освіти належать очна в тому числі денна та вечірня, заочна, дистанційна та мережева. Такий вид навчання вибирають виходячи із умов життя, здібностей, інтересів, потреб в тому числі учні з обмеженими можливостями.

Особливо актуальним став розвиток таких форм навчання з огляду на рекомендації запровадження карантину в закладах освіти згідно листа Міністерства освіти і науки [2]. Умови які виникли в світі перевели завдання створення дистанційного навчання з категорії бажано-варто в категорію належить-необхідно.

Для реалізації дистанційної форми навчання існує велика кількість модульних об'єктно-орієнтованих динамічних навчальних середовищ, або ж іншими словами, систем управління. Вони побудовані на основі електронних освітніх ресурсів, таких як конспект, енциклопедія, підручник, графічні, відео та аудіо матеріали, віртуальні лабораторії та анімації, зовнішні гіперпосилання. Це дозволяє вибирати темп і об'єм засвоєння знань в залежності від індивідуальних особливостей дітей, оскільки освітні матеріали доступні в будь-який момент часу. Також можливе обрання способу навчання: в режимі уроку, або концентроване вивчення окремої теми чи

розділу. Передбачено можливість контролю якості знань та виявлення помилок в засвоєних знаннях за допомогою різноманітних тестів, анкет та опитувань. Створено можливість роботи індивідуально та в групах, в режимі реального часу, так би мовити перебуваючи on-line чи періодично, отримуючи звіт про об'єм виконаної навчальної задачі. Це є однією із умов для якісного навчання осіб з обмеженими можливостями вдома оскільки для кожного виду розладу можливо встановити прийнятний метод взаємодії із учнем та темп навчання.

Слід відмітити недоліки подібних середовищ навчання – це обмеженість прямого постійного спілкування, брак перспективи формування професійних якостей безпосередньо під час навчання, вада оцінювання індивідуальних досягнень учня виходячи з його попередніх здобутків, фізіологічних чи розумових обмежень, неможливість взаємодії в групі при розв'язуванні конкретних задач теоретичного та практичного характеру, відсутність емоційної складової під час взаємодії. Також графічні рішення оформлення середовища не завжди відповідає естетичним смакам викладача чи реалізовано вдалим чином.

Значна кількість переваг інституційної форми навчання в значній мірі реалізується модульними об'єктно-орієнтованими динамічними навчальними середовищами. Налаштування темпу та способу засвоєння знань максимально відповідає індивідуальним особливостям учнів з обмеженими можливостями. Слід визначити об'єм безпосереднього, онлайн, та офлайн спілкування. Значно збільшують потенціал таких середовищ додатки для створення інтерактивних завдань, які є можливість підключити. Це дозволяє здійснити вибір виходячи з естетичних та практичних об'єктивних чинників.

Література:

1. Про затвердження Положення про інституційну форму здобуття загальної середньої освіти : наказ МОН від 23 квітня 2019 року № 536. Дата оновлення.: 01.07.2019. URL: <https://zakon.rada.gov.ua/laws/show/z0547-19> (дата звернення: 06.05.2020).
2. Лист Міністерства освіти і науки №1/9-154 від 11 березня 2020 року. URL:https://mon.gov.ua/storage/app/media/news/%D0%9D%D0%BE%D0%B2%D0%B8%D0%BD%D0%B8/2020/03/11/1_9-154.pdf (дата звернення: 06.05.2020).



Коруняк О.П.

*кандидат сільськогосподарських наук, викладач спеціальних дисциплін коледжу
Подільського державного аграрно-технічного університету,
м. Кам'янець-Подільський, Україна*

ІНКЛЮЗІЯ – СТРАТЕГІЯ МІЖНАРОДНОГО ЗАКОНОДАВСТВА

Організація Об'єднаних Націй (ООН) понад півстоліття є визнаним міжнародним законотворцем. Зasadничі законодавчі акти Організації Об'єднаних Націй визначили, що питання осіб з інвалідністю стосується сфери прав людини, а не лише реабілітації та соціального забезпечення. Найбільш фундаментальним втіленням прав людини на міжнародному рівні є Загальна Декларація ООН про Права людини, що була прийнята у 1948 р. Хоча вона і не мала прямого відношення до осіб з обмеженими можливостями здоров'я, проте проголосила рівність прав „всіх людей без винятку". В преамбулі цього документу зазначається, „що визнання вродженої гідності та рівних і невід'ємних прав усіх членів людської спільноти є основою свободи, справедливості та миру у світі". Значним та дієвим кроком у визначенні прав осіб з обмеженою життєдіяльністю було прийняття 20 грудня 1971 року Генеральною Асамблеєю ООН Декларації про права розумово відсталих осіб. Згідно з цієї Декларацією розумово відсталі мають ті самі права, що і всі інші члени суспільства. Вони мають право на медичне обслуговування, матеріальну забезпеченість, освіту та професійну підготовку відповідно до можливостей, на проживання у колі сім'ї чи перебування у спеціальних закладах, де умови оптимально наближені до звичайних умов проживання, що затверджує їхнє право на повну інтеграцію у суспільство. Асамблеєю було заявлено, що мають бути відповідні правові гарантії з метою захисту розумово відсталих осіб від будь-яких порушень (зловживань), що можуть виникнути при обмеженні чи анулюванні їхніх прав. Декларація про права розумово відсталих осіб стала першим нормативно-правовим документом щодо визнання людей з неповносправністю суспільно повноцінною в соціальному сенсі меншиною, яка потребує правового захисту та підтримки, оскільки саме розумово відсталі найчастіше сприймалися як неповноцінна меншість серед людської спільноти.

9 грудня 1975р. Генеральна Асамблея ООН ухвалила Декларацію про права осіб з інвалідністю. У ній зазначено, що: „Особи з інвалідністю, незважаючи на причину, характер і складність їхніх каліцтв або порушень, мають ті ж основні права, що й їхні співгромадяни того ж віку" [1, с.76-77]. У цьому нормативно-правовому документі заявлено, що особи з інвалідністю мають отримувати необхідну підтримку, яка б дала змогу максимально виявити свої можливості і здібності та прискорила процес їхньої інтеграції у суспільство. У цих міжнародних документах вперше було визнано, що інвалідність є не медичною, а соціальною проблемою, проблемою прав людини. Для здійснення впливу на суспільну думку щодо осіб з порушеннями та розробки рекомендацій урядам, що ратифікували ці документи, Організацією Об'єднаних Націй 1981 рік був проголошений Роком осіб

з інвалідністю, а період 1983-1992 - Десятиріччям інвалідів. Саме в цей час міжнародне співтовариство визначило основні принципи щодо формування політики стосовно осіб з обмеженими можливостями здоров'я, які зобов'язували уряди країн бути відповідальними за впровадження системи, яка працює на усунення умов, що спричиняють інвалідність; забезпечити особам з функціональними обмеженнями можливості досягнути однакового з іншими співгромадянами рівня життя, в тому числі, й можливості одержати освіту. Міжнародне співтовариство засудило маргіналізацію осіб з обмеженими можливостями здоров'я і зобов'язало уряди країн створити умови для їхнього перебування у звичному соціумі. Питання міжнародного регулювання прав дітей-інвалідів окреслено в ухваленій у 1989 році Конвенції ООН про права дитини. У 1991 р. Україна приєдналася до країн, що ратифікували цю Конвенцію. Вона ґрунтується на визнанні прав усіх дітей, на пріоритеті загальнолюдських цінностей та гармонійному розвитку особистості, недискримінації дитини-інваліда за будь-якими ознаками. Вперше в історії міжнародного правового законодавства визначено пріоритети інтересів дитини у суспільстві, наголошується на необхідності особливої турботи про дітей-інвалідів. Так, у статті 2 наголошується, що наявність інвалідності у дитини є підставою для захисту від дискримінації, тобто визнається той факт, що проблема інвалідності входить у правозахисне поле [2, с.11]. Втім, антидискримінаційний принцип не обмежує правову диференціацію дітей, оскільки він допускає надання спеціальної підтримки при здобутті освіти дітьми-інвалідами або додаткових заходів для найповнішого розкриття їхнього потенціалу. У статті 3 Конвенції ООН про права дитини наголошується, що „при будь-яких діях стосовно дітей, перш за все, мають враховуватися їхні інтереси“, вочевидь, перш за все в інтересах дитини, зокрема дитини-інваліда, не бути ізольованими від свого оточення, від домівки та батьків. Стаття 12 - „... про право на увагу та серйозне ставлення“ - забезпечує всіх дітей правом на участь у прийнятті рішень стосовно їхнього життя, оскільки право дітей-інвалідів бути почутим дає змогу з'ясувати дискримінаційне ставлення до них. У статті 23 Конвенції зазначається, що „Неповносправна в розумовому чи фізичному відношенні дитина повинна мати повноцінне і достойне життя в нормальних умовах, які сприяють зростанню впевненості в собі та забезпечують її участь у житті суспільства... Дитина-інвалід має право на особливий догляд, освіту, допомогу в тому, аби мати повноцінне і гідне життя в умовах, що забезпечують максимальну самостійність і соціальну інтеграцію“. Право всіх без винятку дітей на одержання освіти є ключовим положенням цієї Конвенції, оскільки освіта є самоцінною і визнається фундаментальним правом кожної людини. Освітнім правам дітей присвячена стаття 28, де зазначається, що „Держави визнають право дитини на освіту, з метою поступової реалізації цього права на основі надання рівних можливостей вони повинні: 1. забезпечити обов'язковою, доступною, безоплатною освітою всіх дітей; 2. сприяти здобуттю середньої освіти у різних формах, в тому числі загальноосвітнє і професійне навчання; зробити їх можливими і доступними для кожної дитини, а

також розробити відповідні заходи, як-то, впровадження безкоштовної освіти та надання, за потреби, фінансової допомоги; 3. зробити здобуття вищої освіти доступною для всіх на основі врахування інтелектуальних здібностей у будь-який доречний спосіб; 4. забезпечити доступність освітньої і професійної інформації для всіх дітей; 5. вживати заходів для регулярного відвідування школи та зменшення випадків відрахування зі школи" [3].

Шляхи реалізації права рівних можливостей на здобуття освіти неповносправними особами та визнання інтегрованого навчального середовища, тобто звичайних масових шкіл, як пріоритетного окреслено в „Стандартних правилах забезпечення рівних можливостей для осіб з інвалідністю“, що були затвердженні 20 грудня 1993 року на 48 сесії Генеральної Асамблеї ООН. Зокрема, Правило 6. Освіта, засвідчує, що „Держави мають визнавати принципи рівних можливостей в галузі початкової, середньої та вищої освіти для дітей, молоді та дорослих, що мають інвалідність в інтегрованих структурах. Освіта осіб з інвалідністю має бути невід'ємною частиною системи загальної освіти“. В Стандартних правилах забезпечення рівних можливостей було визначено умови, за яких має здійснюватися навчання в інтегрованому середовищі. Це, перш за все: навчання у звичайних школах передбачає забезпечення послуг перекладачів та інших відповідних допоміжних послуг. Потрібно гарантувати відповідний доступ та допоміжні послуги, що необхідні для задоволення потреб осіб з різними формами інвалідності; відповідальність за освіту інвалідів в інтегрованих структурах мають бути покладені на органи загальної освіти; до процесу навчання на всіх рівнях необхідно залучати батьківські громади та організації осіб з інвалідністю; навчанням забезпечити всіх дітей з різними формами та ступенями інвалідності, в т. ч. найтяжчі; особливу увагу варто приділяти дітям раннього віку, які є інвалідами, дітям-інвалідам дошкільного віку, дорослим-інвалідам.

Інноваційна освітня концепція щодо навчання дітей з обмеженими можливостями здоров'я була представлена на Всесвітній Конференції з освіти осіб з особливими потребами: доступ та якість, яка проведена за підтримки ЮНЕСКО в Іспанії, в Саламанці 7-10 червня 1994 року. Концептуальні засади щодо здобуття освіти неповносправними викладено в Саламанкській декларації та Рамках дій щодо освіти осіб з особливими потребами, і мали слугувати основою освітньої політики і практичної діяльності 92-х держав-учасниць конференції [3]. Federico Mayor, головуючий конференції, у Передмові Саламанкської декларації заявив: „Ці документи базуються на принципі включення шляхом визнання необхідності діяти в напрямі створення „Школи для всіх“, - закладів, що об'єднують всіх, враховують відмінності, сприяють процесу навчання і відповідають індивідуальним потребам... Ця політика повинна бути складовою педагогічної стратегії і, безсумнівно, нової соціальної й економічної політики.... " [3].

Література:

1. Колупаєва А.А. Психолого-педагогічна підтримка дітей з особливими освітніми потребами в умовах інклюзивного навчання в європейських

- країнах. *Актуальні проблеми навчання та виховання людей з особливими потребами*. К. : Університет «Україна», 2006. С. 174-175.
2. Саламанкская декларация. Рамки действий по образованию лиц с особыми потребностями, принятые Всемирной конференцией по образованию лиц с особыми потребностями: доступ и качество. Саламанка. Испания, 7-Ю июня 1994 г. Киев, 2000. 21 с.
 3. ЮНЕСКО: Декларация від 10.06.1994 URL: zakon.rada.gov.ua/go/995_001-94



Кучеров Г.Г.

*кандидат історичних наук, доцент,
викладач кафедри соціальної роботи і психології
Подільського спеціального навчально-реабілітаційного
соціально-економічного коледжу,
м.Кам'янець-Подільський, Україна*

ПРОБЛЕМИ РОЗВИТКУ ІНКЛЮЗИВНОЇ ОСВІТИ

Запровадження інклюзивної освіти є одним із важливих питань сучасної школи. Це пов'язано перш за все з тим, що з кожним роком кількість осіб, що потребують корекційного навчання, невпинно зростає. Крім цього, особливо актуальними є дослідження громадської думки про специфіку, особливості, проблеми інклюзії, ставлення до неї освітян, осіб із особливими освітніми потребами (далі ООП) та їхніх батьків, громадськості, негативних та позитивних наслідків інклюзивного процесу тощо. В основі інклюзивного навчання – виключення стигматизації, створення умов для рівного ставлення до всіх людей, забезпечення особливих умов для тих, хто має особливі освітні потреби.

У розвитку інклюзивної освіти вбачаємо коло проблем, що потребують негайного вирішення. Перш за все, на нашу думку, це повільність та нерівномірність запровадження інклюзії у різних регіонах і водночас майже цілковита відсутність аналізу й узагальнення нового педагогічного досвіду, здобутого закладами, де навчаються особи з ООП. Крім того, більшість навчальних закладів не можуть забезпечити належний освітній процес: у багатьох із них не дотримані технічні стандарти до приміщень, конструкцій та приладдя (відсутні підйомники, пандуси тощо).

Болісною залишається і проблема державного фінансування інклюзії. Фактично витрати на потреби інклюзії здійснюються через освітню субвенцію місцевим бюджетам на надання державної підтримки особам з ООП. Зокрема, на 2020 р., розмір інклюзивної субвенції становить 504 мільйони гривень. Понад 400

мільйонів гривень з цієї суми піде на підтримку інклюзії в школах [1]. Цих коштів – недостатньо. Як наслідок - неналежне матеріально-технічне та кадрове забезпечення інклюзивної освіти: відсутність спеціального допоміжного навчального обладнання, програмно-методичного забезпечення інклюзивного навчання, брак фахівців.

Не менш важливим є й соціальний фактор, наприклад, стереотипи про негативний психологічний вплив дітей із ООП на здорових дітей. Крім того, батьки перших хвилюються через недостатню, на їх думку, увагу дітям, побоюються неприйняття, відторгнення. А батьки здорових дітей переконані, що знизиться рівень освіти. Тому слід цілеспрямовано формувати суспільну інклюзивну культуру. Особливо важливо, щоб всі учасники інклюзивного процесу брали до уваги потреби самої дитини, розвиток її особистості, а не звертали увагу на її діагноз. Особливої уваги потребують підлітки, характерними особливостям яких є негативізм, надзвичайна критичність, невірноваженість, що є значною перешкодою на шляху ефективної взаємодії здорових дітей та дітей з ООП та формування їхнього толерантного ставлення, інклюзивної культури в цілому.

Узагальнюючи сказане, відзначимо, що перехід на новий рівень освіти дозволить Україні зробити новий крок на шляху до нової держави. Відтак, важливо і надалі розвивати систему інклюзивної освіти, яка дозволить багатьом дітям відчувати себе рівноправними, соціально захищеними громадянами, створити більш досконале толерантне суспільство, здатне розвиватися.

Література:

1. Фінансування інклюзивного навчання у 2020 році. URL: <http://vseosvita.ua/news/finansuvannia-inkliuzyvnoho-navchannia-u-2020-rotsi-5558.html> (дата звернення 04.05.2020).



Ленів З.П.,
*кандидат педагогічних наук, доцент,
доцент кафедри логopedії та логопсихології
факультету спеціальної та інклюзивної освіти
Національного педагогічного університету імені М. П. Драгоманова,
М. Київ, Україна*

ПІДГОТОВКА КАДРІВ ДО РОБОТИ В УМОВАХ ІНКЛЮЗІЇ

В основу інклюзії покладена філософія, яка виключає будь-яку дискримінацію людей і забезпечує однакове ставлення до всіх, але створює відповідні умови для осіб із особливими освітніми потребами (ООП). Суспільство зобов'язане дати можливість

кожній людині, в залежності від її потреб, уподобань, здібностей, можливостей та інших обставин, повністю реалізувати свій потенціал, приносити користь соціуму й стати повноцінним його членом. Перед нашим суспільством стоїть гостра проблема залучення наших співгромадян, що мають особливі потреби до активної соціалізації та розвитку в лоні суспільства, та на його благо.

На даному етапі розвитку української освіти надзвичайно актуальним є питання охоплення інклюзивним навчанням дітей із ООП. Разом із тим, науковці констатують серйозні проблеми в науково-методичному, матеріально-технічному та кадровому забезпеченні даного процесу (Віт. Бондар, І. Дмитрієва, А. Колупаєва, О. Мартинчук, С. Миронова, В. Синьов, Є. Синьова, С. Федоренко, А. Шевцов, М. Шеремет і багато інших) [2, 4, 5].

З часу прийняття нового закону «Про освіту» та внесенням до нього певних змін державна субвенція для забезпечення інклюзії спрямовується на: 1.) проведення (надання) додаткових корекційно-розвиткових послуг (занять), які визначені індивідуальною програмою розвитку для учнів інклюзивних класів; 2.) придбання спеціальних засобів корекції розвитку, обладнання, дидактичних матеріалів та особливої наочності, які допоможуть дитині краще опанувати навчальну програму [1].

Однак, потребує підвищення професійний рівень фахівців та їх уміння застосовувати технології інклюзивного навчання, обладнання, пристрої розумного пристосовування та новітні інформаційні технології (особливо в процесі дистанційного навчання), реалізовувати особистісно зорієнтований підхід, корекційно-розвиткову складову, командну взаємодію, забезпечувати психолого-педагогічний супровід дітей, тощо.

Окремі питання професійної підготовки фахівців до роботи в інклюзивних умовах відображені у працях таких закордонних учених, як: Lisa A. Dieker, J. Deppeler, T. Loreman, J. Lupart, A. McMahon, Richard A. Villa, Jacqueline S. Thousand, Ann I. Nevin, D. Harvei, D. Sobsey, L. Stoll, A. Greenwood.

За результатами вивчення світового досвіду, наукових праць, реалізації власних науково-практичних розвідок і експериментальної діяльності ми розробили й апробували на базі окремих університетів України авторську систему підготовки фахівців у закладах вищої освіти (ЗВО) за структурно-функціональною моделлю, яка містить такі етапи формування професійних компетенцій: 1. Пропедевтично-мотиваційний; 2. Змістовно-діяльнісний; 3. Операційно-практичний та компоненти: ціннісно-ідейний, когнітивно-компетентнісний і професійно-рефлексивний. Основні засадничі принципи даної системи можуть бути екстрапольовані у процес підготовки різнопланових фахівців, які реалізують інклюзивне навчання дітей із ООП [2, 4].

Досвід Педагогічного коледжу ЛНУ ім. Івана Франка, який експериментально розпочав підготовку, зокрема, асистентів учителів (як абсолютно нових суб'єктів освітньої діяльності) за додатковою спеціалізацією ще в 2012 році, було представлено на Парламентських слуханнях «Освіта, охорона здоров'я та соціальне забезпечення дітей з порушеннями психофізичного розвитку: проблеми та шляхи їх

вирішення» у 2013 році. Окремі наші пропозиції щодо вирішення проблеми підготовки кадрів були враховані та успішно реалізуються в українських вишах [3, с. 18].

У реаліях сьогодення стає зрозуміло, що підготовку кадрів необхідно здійснювати паралельно за різними моделями: в університетах і коледжах на денній, заочній і очно-дистанційній формах навчання. Доцільними є навчання шкільних команд, курсова перепідготовка та підвищення кваліфікації, сертифіковані тренінги, семінари, майстер-класи, он-лайн вебінари, у тому числі за участю громадських організацій. Ефективними в цьому випадку будуть спеціально створені он-лайн курси для педагогів із використанням відеозаписів уроків у класах з інклюзивним навчанням, корекційно-розвиткових занять і позашкільних заходів, а також кейсів успішних інклюзивних практик.

Література:

1. Закон України «Про внесення змін до Закону України «Про освіту» щодо особливостей доступу осіб з особливими освітніми потребами до освітніх послуг» від 23.05.2017 № 2053-VIII.
2. Ленів З. П. До проблеми підготовки компетентних фахівців здатних реалізовувати завдання інклюзивної освіти. *Materials 6th International youth conference "Perspectives of science and education"* (December 14, 2018) SLOVO\WORD, New York, USA. 2018. p. 865-876.
3. Ленів З.П. Підготовка кадрів для створення оптимальних умов дітям із порушеннями психофізичного розвитку в інклюзивному середовищі. *Особлива дитина: навчання і виховання*. № 3 (71). 2014, с. 13-19.
4. Leniv Z. Current approaches to teacher assistants training for working in inclusive educational space. *Nowoczesna Edukacja: Filozofia, Innowacja, Doświadczenie*. Łódź, Wyższa Szkoła Informatyki i Umiejętności, № 1(9), 2018, p. 55-61.
5. Sheremet, M., Leniv, Z., Loboda, V., & Maksymchuk, B. The development level of SMART information criterion for specialists' readiness for inclusion implementation in education. *Information Technologies and Learning Tools*, 72 (4), 2019, p. 273–285.



Марчак Т.А.

*кандидат філологічних наук, викладач кафедри інформаційної діяльності,
документознавства і фундаментальних дисциплін
Подільського спеціального навчально-реабілітаційного
соціально-економічного коледжу,
м. Кам'янець-Подільський, Україна*

ПСИХОЛОГІЧНИЙ СУПРОВІД В УМОВАХ ІНКЛЮЗИВНОГО НАВЧАННЯ

Психологічний супровід розглядається нами як процес, як цілісна система організаційних, діагностичних, корекційних і профілактичних заходів з обов'язковим урахуванням вікової психології, правильно спланована робота всіх категорій учасників навчального процесу [6], що дозволяє окреслити принципи, напрями та функції психологічного супроводу під час навчання як системи заходів.

Психологічний супровід молоді, яка навчається у ЗВО, в умовах інклюзивного навчання – це відстеження динаміки розвитку особи (дитини), процесів її соціалізації та адаптації, вплив на ці процеси з метою оптимізації соціальної ситуації розвитку особи.

Особливу роль у забезпеченні сприятливих умов розвитку та навчання осіб з особливими освітніми потребами в закладах освіти належить психологу, який здійснює психологічний супровід навчання в інклюзивному середовищі за певними напрямками.

Психологічна діагностика. Ефективність психологічного супроводу навчання і виховання осіб з особливими освітніми потребами в умовах інклюзивного навчання забезпечується передусім комплексною диференціальною діагностикою, яка має бути спрямована на вивчення: адаптивних можливостей, соціального статусу дитини, співвідношення рівня розумового розвитку дитини і вікової норми, особливостей пізнавальної діяльності, емоційно-вольової сфери, індивідуально-типологічних особливостей.

За результатами проведеної психологічної діагностики психолог надає узагальнену інформацію та рекомендації, які враховуються при розробці індивідуальної програми розвитку. Психологічний супровід також передбачає проведення діагностичних мінімумів на різних етапах навчання з метою вивчення динаміки і розвитку та вирішення можливих проблем під час кризових періодів.

Надання психопрофілактичної та психокорекційної допомоги особам, які навчаються. Зміст та механізми корекційного впливу для дітей з різними типами дизонтогенезу в умовах інклюзивного навчання повинні визначатися на основі всебічного діагностичного їх обстеження за чітко визначеними напрямками.

Корекційна робота повинна узгоджуватися з навчально-виховною, що передбачає використання програмного навчального матеріалу під час занять. Тому ефективність розробленої програми психолого-корекційного впливу залежить від взаємодії з педагогом та створює атмосферу підтримки і стимуляції психологічних новоутворень, які були сформовані в особи психологом.

Психологічна підтримка батьків. Одним з основних елементів інклюзивного навчання є залучення батьків до даного процесу, участі у розробці навчальних планів своїх дітей. Ось чому завдання психологічного супроводу полягає у:

- налагодженні партнерських стосунків з батьками та створенні психологічного комфорту для кожного члена сім'ї;
- подоланні стереотипів у роботі з сім'ями, які мають дітей з особливими потребами через врахування культурних традицій, інтересів сім'ї спрямованих на встановленні оптимальних взаємин у родині;
- підвищенні психолого-педагогічної культури батьків;
- роз'ясненні батькам специфіки психічного розвитку дитини і тих обмежень, які можуть виникнути під час навчання й виховання;
- розкритті конкретного змісту індивідуального підходу, який необхідний особі, яка навчатиметься та прийомів його реалізації;
- психологічному консультуванні батьків, спрямованому на встановленні оптимальних взаємин у родині.

Робота з колективом, в якому перебуває дитина з особливими освітніми потребами, повинна бути направлена на формування толерантного ставлення до неї та позитивних установок щодо взаємодії з такими особами.

Надання психологічної підтримки педагогам. Успішність процесу навчання та виховання значною мірою залежить від педагога, його майстерності, професійних навичок, особистісних рис, від ставлення до студентів, зокрема тих, які мають певні нозології.

Практичний психолог в інклюзивному середовищі формує психологічну готовність педагогів до взаємодії з такими дітьми через проведення тренінгових занять, лекторіїв, семінарів, консиліумів, майстер-класів тощо.

Таким чином, психологічний супровід особи (дитини) з особливими освітніми потребами в умовах інклюзивного навчання передбачає не лише сприяння психічному розвитку, а й роботу з найближчим соціальним оточенням, спрямовану на формування в учасників педагогічного процесу позитивних ознак щодо взаємодії з такою категорією населення.

Література:

1. Слободенюк Л.І. Психологічний супровід у школі: мета, завдання, функції. *Шкільному психологу*, 2009. № 10. С. 2-5.
2. Колупаєва А.А. Досвід реалізації інклюзивної освіти в країнах Європи. Педагогічні основи інтегрування школярів з особливостями психофізичного розвитку в загальноосвітні навчальні заклади : монографія. К. : Педагогічна думка, 2007. 458 с.



Никоненко Н.В.

*кандидат педагогічних наук, доцент,
докторант кафедри ортопедагогіки, ортопсихології та реабілітології
Національного педагогічного університету ім. М.П. Драгоманова,
м. Київ, Україна*

ПРОВІДНІ ЧИННИКИ РОЗВИТКУ СПЕЦІАЛЬНОЇ ОСВІТИ У США

У дослідженнях з історії спеціальної освіти США провідними чинниками її розвитку називають такі: М.А. Уїнзер [2] визначає соціальний, політичний, економічний та релігійний чинники, а Н.М. Назарова [2, с. 25] до зазначених вище чинників називає вплив розвитку науки, її досягнень та наукового знання в цілому на загальну культуру населення та на вдосконалення системи освіти. Загалом погоджуючись із дослідницями, вважаємо провідними чинниками розвитку спеціальної освіти культурні, релігійні, соціальні, політичні, економічні, наукові, дамо їм характеристику та наведемо окремі приклади з історії розвитку системи спеціальної освіти у США.

Культурні чинники полягають не лише у трансформації парадигми ставлення соціуму до осіб із особливими освітніми потребами (ООП), прийняття їх та залучення до спільної життєтворчості, але й формулюють оновлені вимоги громади до особистості вчителя, який працює у галузі спеціальної освіти. До таких чинників відносимо вплив традицій та звичаїв народу, який проживає на певній території та розвивається відповідно до її природних особливостей, фольклору, релігії, мистецтва та літератури.

Визначальним фактором становлення американського суспільства є численні іммігранти, які зумовили культурний, науковий та економічний розвиток країни і становили основну частину її населення. Водночас американське суспільство тривалий час вважало, що саме мігранти є причиною присутності осіб із обмеженнями життєдіяльності (ОЖ) на їхній землі. Двісті років тому типовим явищем для американських поселень було «попередження» про неможливість оселення у них осіб із ОЖ або їх «виселення» з поселення.

Соціальні чинники. Тривалий час питання доцільності навчати дітей із ОЖ взагалі не поставало. Понад століття тому діти із ООП, їхні батьки, учителі та громадські організації понад усе прагнули отримання доступу для особливих дітей до належної освіти. Лише коли зацікавлені особи змогли довести існування «суспільної користі» від навчання дітей із ООП, питання надання доступу особливих дітей до освіти почали розглядатися на офіційному законодавчому рівні, почали відкривати заклади для їхньої освіти і готувати фахівців. Так освіта забезпечувала соціуму нейтралізацію асоціальної поведінки, зниження

непродуктивних видатків, одночасно сприяла розвантаженню системи загальної освіти від учнів, які з певних причин не могли навчатися у стандартних умовах.

Наукові чинники. Звитяжна наукова робота А. Бланше, Ф. Бютнера, В. Гаюї, С. Гейніке, Ж.-Б. Жоффре, Ж. Ітарда, Л. Клерка, Ш.М. Л'епе, Ф. Піне, Е. Сегена та багатьох інших науковців зменшила страх американських громадян спілкуватися із особами з обмеженнями життєдіяльності, поступово зникли факти вигнання сімей із дітьми із ОЖ з поселень. У США почали розглядати питання щодо освіти осіб із психофізичними порушеннями та засновувати перші заклади для них [1, 2]. У 1817 р. Т. Галладет заснував першу школу для глухих у м. Хартфорд, штат Коннектикут, у 1829 р. – С. Гоув заснував першу школу для сліпих. 1848 р. Е. Сеген мігрував до США і привіз свою філософію, ідеї та захоплення від майбутнього у галузі. Він разом із С. Гоув працював над відкриттям закладів для осіб із інтелектуальними порушеннями (шкіл, інтернатів та фермерських колоній).

Економічні чинники. США не завжди були світовим економічним лідером більшості галузей. Кожна хвиля економічного розвитку позначалася зміною ставлення суспільства до осіб із ОЖ від сепарації у часи економічної кризи до прийняття у періоди економічного зростання або стабільності, що в свою чергу відбивалося на державному гарантуванні рівних прав та рівного доступу до належного рівня безкоштовної освіти для всіх американських дітей та на суспільний запит підготовки педагогічного персоналу для роботи із особами із обмеженнями життєдіяльності.

Світовий перехід від мануфактурного виробництва до фабрично-індустріального, що розпочався на початку XIX століття у розвинутих європейських країнах та США, активізував розвиток системи громадянської освіти, підтримував та стимулював його. Погоджуємося із Н.М. Назаровою [2, с. 26] стосовно сумнівності запровадження навчання для осіб із ОЖ як засобу забезпечення капіталістичного виробництва «резервною» робітничою силою, оскільки загальна чисельність учнів спеціальних шкіл у XIX столітті становила 2% всіх учнів європейських країн та США. Проте країна могла отримати економічну користь від надання дозволу здобувати освіту учням із ООП разом з іншими учнями, оскільки це знижувало видатки суспільства на утримання таких людей: за умови підготовки їх до самозабезпечення вони припиняли бути економічним тягарем для держави і навіть могли стати суспільно корисними.

Політичні чинники. Головним рушієм розвитку спеціальної освіти виступає держава, що, використовуючи наявний економічний потенціал та виходячи із власних соціально-політичних позицій, визначає ступінь залучення осіб із ОЖ до спільного соціокультурного та соціально-економічного контексту.

Усі громадські ініціативи та нормативно-правові акти, які підтримував уряд США з початку XIX століття, впливали не лише на розвиток спеціальної освіти у країні та на процес підготовки педагогів спеціальної освіти, але передусім на ставлення всього американського суспільства до осіб із ОЖ та їхніх потреб.

Література:

1. Назарова Н.М., Моргачева Е.Н., Фуряева Т.В. Сравнительная специальная педагогика. Москва : Академия, 2011. 336 с.
2. Winzer M.A. The History of Special Education: From Isolation to Integration. Washington, DC: Gallaudet University Press, 2002. 442 p.



Палилюцько О.М.,
*кандидат історичних наук, викладач кафедри соціальної роботи та психології
Подільського спеціального навчально-реабілітаційного
соціально-економічного коледжу,
м. Кам'янець-Подільський, Україна*

КОРЕКЦІЙНО-РОЗВИВАЛЬНА РОБОТА В ІНКЛЮЗИВНОМУ СЕРЕДОВИЩІ

Еволюція ставлення суспільства і держави до осіб із порушеннями психофізичного розвитку в багатьох країнах світу пройшла період від ізоляції до інклюзії. Інклюзія базується на концепції «нормалізації», в основі якої — ідея, що життя і побут людей з обмеженими можливостями мають бути якомога більше наближені до умов і стилю життя всієї громади. Принципи «нормалізації» закріплені низкою сучасних міжнародних правових актів — таких, як Декларація ООН про права розумово відсталих (1971), Декларація про права інвалідів (1975), Конвенція про права дитини (1989) та ін. Зокрема, Декларація ООН про права розумово відсталих є першим нормативно-правовим документом щодо визнання осіб із порушеннями психофізичного розвитку суспільно повноцінною в соціальному сенсі меншиною, яка потребує соціального та правового захисту. У Конвенції про права дитини окреслено, що наявність інвалідності в дитини є підставою для захисту від дискримінації, а «неповносправна в розумовому чи фізичному відношенні дитина повинна мати повноцінне й достойне життя в нормальних умовах, які сприяють зростанню впевненості в собі та забезпечують її участь у житті суспільства. Дитина-інвалід має мати повноцінне і гідне життя в умовах, що забезпечують максимальну самостійність і соціальну інтеграцію» [3, с. 34-37]. На сучасному етапі суспільство «прийшло» до визнання та ствердження

права осіб з порушеннями психофізичного розвитку на повноцінну участь у суспільному житті і намагається усвідомити необхідність створення умов для повноцінної реалізації цього права. Ці сучасні соціальні установки презентовано в Саламанкській Декларації: «Тенденції в галузі соціальної політики в останні два десятиріччя полягали в тому, аби сприяти інтеграції та боротися з відчуженням. Залучення та участь мають вирішальне значення для людської гідності, а також для дотримання прав людини» [1, с.130]. Інтегративні тенденції в соціальній політиці не оминули освіти, адже саме освітня система віддзеркалює всі соціально-політичні зміни, що відбуваються у суспільстві, зокрема зміну парадигми освіти дітей із порушеннями психофізичного розвитку. Так, у 70-х рр. минулого століття замість концепції «соціальної корисності», що визначала навчально-виховну роботу з дітьми-інвалідами, впроваджується концепція «людської гідності» дітей із порушеннями психофізичного розвитку, здатних до саморозвитку, самовдосконалення, самоактуалізації.

В умовах євроінтеграційних змін, які відбуваються в українській освітній системі доцільно орієнтуватися на позитивний практичний досвід європейських країн. Кожна дитина в Україні має право на рівний доступ до якісної освіти, яке закріплене в Конституції України стаття 19 та інших нормативно-правових документах. Саме тому приділяється велика увага до інклюзивної освіти та відбуваються докорінні зміни у розумінні і забезпеченні якісної освіти для дітей з особливими потребами. Не підлягає сумніву, що діти з особливими потребами, які навчаються у загальноосвітніх школах за умови використання інклюзивної освіти мають нові резерви для розвитку потенціалу, що в свою чергу сприятиме суттєвому поліпшенню якості їх життя. Завдяки інклюзивній освіті навчання дітей в загальноосвітній школі стає можливим за умови пристосування освітнього простору до індивідуальних особливостей дітей, надання якісних освітніх послуг та співробітництва між різними суспільними інституціями, у тому числі між сім'єю як малою соціальною групою і школою як громадською освітньою структурою. Інклюзивний підхід в освіті покликаний сформулювати педагогічну свідомість учителів і вихователів, стерти негативні стереотипи та установки, які заважають сприймати дитину з особливими освітніми потребами як цілісну особистість, повноцінну складову суспільства. Сучасна модель інклюзивної освіти – це надання допомоги всім дітям, які мають особливості психофізичного розвитку. Під цю модель підпадають такі категорії: 1. Діти соціально вразливих груп. 2. Діти з особливостями психофізичного розвитку: з порушеннями слуху (глухі, оглухлі, зі зниженим слухом); з порушеннями зору (сліпі, осліплі, зі зниженим зором); з порушеннями інтелекту (розумово відсталі, із затримкою психічного розвитку); з мовленнєвими порушеннями; з порушеннями опорно-рухового апарату; зі складною структурою порушень; з емоційно-вольовими порушеннями та діти з розладом аутичного спектру [2, с.33].

Корекційно-розвивальна робота – вагома складова інклюзивного навчання та є необхідною умовою ефективного освітнього впливу, завдяки якому дитина набуває

знань, умінь та навичок. Корекційно-розвивальну роботу в умовах інклюзії здійснюють: корекційний педагог, логопед, спеціальний психолог, соціальний працівник. Але до мультидисциплінарної команди входять також вчителі, асистенти вчителів, фахівці з ЛФК, музичні керівники та інші. Значна роль у закріпленні корекційної роботи відводиться батькам. У процесі організації корекційно-розвивальної роботи з дітьми, які мають порушення психофізичного розвитку необхідно врахувати компенсаторні можливості організму, тобто позитивні зміни, що відбуваються у розвитку дитини загалом під впливом цілеспрямованого, організованого навчання. Тому цей вид роботи основний для успішного «включення» дитини до середовища. У ході застосування корекційно-розвивальної роботи в інклюзивній школі, залежно від потреб і навчальних можливостей дитини, використовуються допоміжні навчальні технології, методики або їх модифіковані чи адаптовані елементи. Задля досягнення якісних змін у процесі організації корекційно-розвивальної роботи науковцями були окреслені наступні принципи: системності корекційних, профілактичних і розвивальних задач; єдності діагностики та корекції; пріоритетності корекції каузального типу; діяльнісний принцип корекції; врахування вікових та індивідуальних особливостей дитини; комплексності методів психологічного впливу; активного залучення найближчого соціального оточення. Корекційно-розвивальна допомога дітям з особливими освітніми потребами в інклюзивному просторі передбачає таку комплексну систему: 1. Медична допомога (ЛФК, масаж та ін.). 2. Педагогічна допомога (навчання, виховання, розвиток). 3. Психологічна допомога (психологічна корекція, оптимізація сімейного клімату). 4. Соціальна допомога (допомога непрацевдатним та ін.). Вміння скласти, модифікувати та адаптувати корекційно-розвивальну програму – є одним із найважливіших компонентів готовності педагогів до роботи, оскільки універсальних корекційних програм не існує. Корекційна робота з учнем покликана закріплювати навчальну діяльність у різних видах. Методичні вимоги при складанні корекційно-розвивальної роботи: чітко сформульованна основна мета психолого-педагогічної роботи; виділені завдання, які повинні конкретизувати основну мету; визначення змісту корекційних занять, враховуючи структуру порушення та індивідуально-психічні особливості дитини, розвиток провідного виду діяльності; визначення форми роботи з дитиною (групова, сімейна, індивідуальна); підбір відповідних методів й техніки із врахуванням вікових, інтелектуальних та фізичних можливостей дитини; планування форми участі батьків та інших спеціалістів у корекційному процесі; розробка методів аналізу оцінки динаміки корекційно-розвивального процесу; підготовка приміщення, необхідного обладнання та матеріалів.

Підсумовуючи, можна зробити висновок, що впровадження інклюзивної освіти у загальноосвітній навчальний простір не можливо без співпраці професійної команди фахівців. Професійний досвід, практичні навички, уміння організувати спеціальну роботу відіграють особливу роль при організації навчально-виховного

процесу дитини з особливими потребами. Таким чином, корекція є ваговою складовою навчально-виховного процесу в інклюзивному навчальному закладі.

Література:

1. Колупаєва А.А., Таранченко О.М. Основи інклюзивної освіти : навч.-метод. посіб. К. : «А.С.К.», 2012. 308 с.
2. Колупаєва А.А. Інклюзивна освіта: реалії та перспективи : монографія. К. : «Самміт-Книга», 2009. С. 5-141.
3. Мартинчук О.В. Основи корекційної педагогіки : навч.-метод. посіб. для студентів напряму підготовки «Дошкільна освіта». К. : Київський університет імені Бориса Грінченка, 2010. С. 40-62.



Присакар В.В.

*кандидат педагогічних наук, доцент,
викладач кафедри соціальної роботи та психології
Подільського спеціального навчально-реабілітаційного
соціально-економічного коледжу
м. Кам'янець-Подільський, Україна*

ПРОБЛЕМА МІЖКУЛЬТУРНОЇ КОМУНІКАЦІЇ У ПРАКТИЦІ СОЦІАЛЬНОЇ РОБОТИ

Для України, як і для інших Європейських країн, притаманна різноманітність у сфері національних цінностей і культури, що зумовлено історичними чинниками, впливом інших культур та міграційними процесами. Тому особливістю національного складу населення України є його поліетнічність. За даними Всеукраїнського перепису населення 2001 року, на території України проживали представники понад 130 національностей і народностей [3, с.6]. Відтак, етнокультурне розмаїття українського суспільства спонукає соціальних працівників до конструктивної комунікації, культурного плюралізму, до формування в собі толерантного ставлення до представників інших народностей, їхніх звичаїв, традицій тощо.

З огляду на актуальність проблеми, недостатню розробленість її теоретичних і практичних аспектів, незабезпеченість в достатній мірі держави кваліфікованими соціальними працівниками, здатними до ефективної міжкультурної комунікації зумовили потребу розкрити окремі соціально-педагогічні аспекти процесу міжкультурної комунікації у практиці соціальної роботи в умовах поліетнічного регіону.

Соціальні, етнічні, психологічні та емоційні чинники міжкультурної комунікації розкрито у наукових працях Ю. Арутюняна, Ю. Бромлея, М. Вороніної, Л. Дробіжевої, Н. Захарчук, І Кона, В. Конецької, Л. Моїсеєнко, О. Садохіна, Т. Устименко тощо. Теоретичне осмислення окремих аспектів формування міжкультурної компетентності фахівців представлено у працях Т. Андрощенка, Л. Вовк, О. Гриви, О. Гуренко, І. Ключковської, Н. Микитенко, Ю. Рябової, Ю. Яценка тощо. Феномен міжкультурної комунікації вивчали зарубіжні вчені, зокрема, Р. Вайсмен, Ф. Джант, Д. Клоф, Р. Портер, Р. Сколлон, Е. Холл та інші. Оглядовий аналіз досліджень і публікацій свідчить про те, що у вітчизняній соціально-педагогічній науці малодослідженою залишається проблема міжкультурної комунікації у практиці соціальної роботи, що суперечить потребам суспільства у підготовці кваліфікованих працівників до професійної діяльності щодо надання соціальної допомоги представникам інших культур та недостатнім рівнем підготовки таких фахівців.

Аналіз найбільш поширених тлумачень, наявних у філософській, соціологічній та культурологічній літературі щодо терміну *міжкультурна комунікація*, уможливорює взяти за основу визначення, яке відповідає меті нашого дослідження: “Міжкультурна комунікація – комунікація між представниками окремих культур, коли один учасник виявляє культурну відмінність іншого. Це обмін інформацією, почуттями, думками представників різних культур. Має місце в бізнесі, туризмі, спорті, особистих контактах, науковому та освітньому просторі тощо” [2].

Поняття *міжкультурна комунікація* є багатоплановим, що охоплює дві головні складові – *культуру* і *комунікацію*. Культура не тільки впливає на комунікацію, але й сама зазнає її впливу, коли людина в тій чи тій формі комунікації засвоює норми та цінності культури. Мета міжкультурної комунікації – пріоритет дотримання інтересів партнера в його культурі [1, с.103-104]. Тому вияв поваги, цікавості до культури свого та інших народів, позитивні оцінки перспектив їх розвитку – підґрунтя ефективної комунікації.

Таким чином, у соціальній роботі з представниками інших національностей та етнічних груп культурологічні знання повинні бути невід’ємною складовою професійної етики соціального працівника. Це, на нашу думку, уможливорює урахування основних нюансів щодо вирішення складних питань, які торкаються національних, культурних аспектів, оскільки кожен народ має свою невербальну знакову систему, звичаї, традиції, багато з яких свято шануються ним. Крім цього, з метою досягнення взаєморозуміння у процесі міжкультурної комунікації, соціальний працівник повинен оволодіти й низкою культурних моделей спілкування та використовувати їх у повсякденній практичній діяльності. У свою чергу, працюючи з клієнтами, соціальний працівник може зустрітися з необхідністю надати їм допомогу у налагодженні ефективних контактів з представниками інших культур у випадку їхнього переїзду чи зміни місця роботи, а також і сам відчувати труднощі у міжкультурній комунікації, спілкуючись з людьми, що належать до різних соціокультурних середовищ.

З метою визначення стану підготовки майбутніх соціальних працівників до міжкультурної комунікації у Кам'янець-Подільському національному університеті імені Івана Огієнка та Подільському спеціальному навчально-реабілітаційному соціально-економічному коледжі на випускних курсах спеціальності “Соціальна робота” (освітні рівні: бакалавр, молодший спеціаліст) було проведене опитування. Більшість опитаних студентів вважає, що у вищих навчальних закладах України має здійснюватися підготовка майбутніх соціальних працівників до міжкультурної комунікації в процесі професійної діяльності. За результатами опитування було виявлено 4 найбільш поширених висловлювань щодо важливості міжкультурної комунікації як напряму професійної діяльності соціального працівника, а саме: недостатність знань про культурні особливості різних етносів, що проживають на території України (31%); відсутність налагодженої взаємодії з керівниками національних товариств, об'єднань та спілок в регіоні, що ускладнює надання соціальної допомоги клієнтам в процесі міжкультурної комунікації (17%); нерозуміння сутності і важливості соціальної роботи з національними меншинами з боку громадськості (19%); високий ризик, пов'язаний зі складністю роботи соціальних працівників та і з тим, що процес міжкультурної комунікації з національними меншинами є свого роду провокацією щодо невдачі або зриву (якщо брати до уваги соціальну роботу із представниками ромської общини) (14%); інші висловлювання (19%).

Результати проведеного дослідження вказують на те, що у професійній підготовці майбутніх соціальних працівників до міжкультурної комунікації в умовах поліетнічного регіону мають місце недоліки, як-от: відсутність чіткої орієнтації у питаннях етнокультурних традицій народів України, оскільки більшість з опитаних не оцінюють свої знання як достатні для ведення належної професійної діяльності з представниками етнічних меншин, що потребує відповідних знань, умінь та особистісних якостей; недостатня усвідомленість значення особливостей поліетнічного середовища для ефективної міжкультурної комунікації в процесі надання соціальної допомоги представникам етнічних меншин; недосконалість навчальних програм з підготовки соціальних працівників з урахуванням особливостей міжкультурної комунікації в умовах поліетнічного регіону (застосування інтерактивних методів, проведення тренінгових занять, навчальних ігор тощо).

Аналіз соціально-педагогічних аспектів, що визначають процес міжкультурної комунікації, дозволяє окреслити сукупність культурологічних знань та особистісних якостей, якими повинен володіти соціальний працівник для успішного налагоджування міжкультурної комунікації з клієнтами.

Ефективність міжкультурної комунікації у системі підготовки соціального працівника забезпечується низкою психолого-педагогічних умов: застосування культурологічного підходу до професійної підготовки майбутніх соціальних працівників; здійснення міжпредметної координації на основі включення елементів етнокультури до вивчення дисциплін професійного спрямування та

загальногуманітарного циклу; формування у студентів ціннісного ставлення до міжкультурних відмінностей представників різних культур в умовах поліетнічного середовища; розвиток позитивної мотивації до міжкультурної комунікації з представниками інших культур в багатонаціональному середовищі.

Література:

1. Колбіна Т.В. Теоретико-методологічні засади формування міжкультурної комунікації студентів вищих навчальних закладів економічного профілю... автореф. дис. докт. пед. наук: 13.00.04. Запоріжжя, 2010. 36 с.
2. Міжкультурна комунікація. Вікіпедія. URL: <https://uk.wikipedia.org/wiki>. (Дата доступу: 30.03.2020).
3. Огульчанський Ю.А. Етнічна структура українського суспільства: уявні та дійсні проблеми. *Популярний нарис*. Київ, 2006. 68с.



Савицька О.В.

*кандидат психологічних наук, доцент, доцент кафедри психології освіти
Кам'янець-Подільського національного університету імені Івана Огієнка,
м. Кам'янець-Подільський, Україна*

ДИСТАНЦІЙНА ОСВІТА: РЕАЛІЇ ТА ВИКЛИКИ

Об'єктивна реальність сьогодення змушує освітян більше уваги приділяти дистанційним технологіям освіти та професійної підготовки. Дистанційна освіта справді найбільше є студентоцентричною формою навчання і розгортається як інформаційно-освітній простір, в якому зазнає суттєвої трансформації взаємодія суб'єктів освітнього процесу.

Дистанційне навчання сьогодні розглядається як самостійна форма навчання, опосередкована інформаційно-комп'ютерними технологіями, а в окремих випадках — це є форма навчання, що реалізовується в закладах вищої освіти водночас з інших (заочною, очною). Здебільшого про дистанційне навчання, за умов кредитно-трансферної організації освітнього процесу, говорять як про необхідний компонент очної форми навчання, який забезпечує навчальну самодіяльність суб'єкта навчально-професійної діяльності.

В кожному з цих випадків дистанційна освіта позначається на особистісно-професійному розвитку студента та змінює якість і комфортність життя. По-перше, дедалі більше частина суспільства тяжіє до життя та соціальних зв'язків онлайн. Тому сьогодні ми спостерігаємо відкритість школярів та студентів до цифрових технологій для отримання навчальної інформації та її засвоєння, формування

необхідних інформаційно-комунікативних навичок, розвиток інформаційної культури внаслідок тривалої взаємодії у віртуальному середовищі.

По-друге, дистанційна освіта дійсно вирішує питання академічної мобільності суб'єктів освітнього процесу та дозволяє реалізовувати принцип паралельності в освіті: з'являється можливість оволодіння новою спеціалізацією, додатковими спеціальностями, набуття необхідних професійних компетентностей досить часто паралельно навчаючись за двома і більше освітніми програмами. Це сприяє вирішенню проблеми професійного самовизначення, узгодження вимог у системі «людина-професія» і самореалізації.

По-третє, гнучкість дистанційної освіти, яка виявляється у максимальній індивідуалізації освітнього процесу, завдяки вибору студентами темпів проходження навчальних курсів відповідно до своїх індивідуально-психологічних особливостей; відсутність встановленого вікового цензу студентів, відкритість для студентів будь-якого віку; перехід освіти через кордони (за умови мовної компетентності), що дозволяє здобувати освіту в будь-якій країні; вирішення низки побутово-транспортних проблем навчання для осіб з особливим освітніми потребами робить її привабливою в будь-якому суспільстві.

Ефективність дистанційної освіти визначається низкою суб'єктивних та об'єктивних чинників. З-поміж об'єктивних факторів основними ми вважаємо: техніко-програмне забезпечення освітнього процесу, яке передбачає розробку та використання якісного програмного продукту, потужних технічних ресурсів для розміщення платформ для онлайн навчання; навчально-методичне забезпечення освітнього процесу, що включає розробку необхідних підручників, систем контролю та перевірки розвитку компетентностей тощо; врахування актуального рівня розвитку студентів для визначення змістового наповнення навчальних курсів; кадрове забезпечення, оскільки дистанційна освіта неможлива без працівників ІТ-сфери, викладачів, які зможуть забезпечити реальну взаємодію студента з навчальною інформацією; чітка регламентація діяльності студента, яка визначається системою положень, нормативів часу тощо; прозорість та чіткість цілей та задач вивчення навчальних дисциплін.

Суб'єктивними чинниками ефективного дистанційного навчання, на нашу думку є: високий рівень внутрішньої мотивації студента; високий рівень розвитку навичок в управлінні часом та вольової саморегуляції; розвинутий інтелект, критичне мислення та здатність до аналітичної та пошуково-дослідницької роботи, окремі індивідуально-типологічні властивості студента.

Однак, незважаючи на всі переваги та прогресивність сучасної дистанційної освіти, вона породжує низку проблем у професійно-особистісному розвитку фахівця. Негативними, хоча й віддаленими, наслідками дистанційного навчання будуть зменшення питомої ваги безпосереднього міжособистісного спілкування, знеособлення спілкування, що негативно позначиться на формуванні та розвитку комунікативної та емоційної сфери особистості студента, уповільнення розвитку емоційного інтелекту; зростання когнітивного та інформаційного навантаження на

студента (і, до речі, викладача), відсутність фаліситативного впливу академічної групи студентів при формуванні знань та навичок майбутнього фахівця; ймовірним є зростання конфліктності та схильності до деструктивних шляхів розв'язання конфлікту, відсутність навичок співробітництва; зростання тривожності при безпосередньому спілкуванні; труднощі у становленні професійної ідентичності тощо.

Отже, широке впровадження дистанційної освіти покликане вирішити питання соціально-економічного, науково-методичного та організаційно-технологічного забезпечення освітнього процесу у закладах вищої освіти, і неможливе без розв'язання проблеми психологічного супроводу особистісно-професійного становлення особистості в умовах дистанційного навчання.



Сушарник Я.А.

*кандидат економічних наук, викладач кафедри фінансів,
економіки та економічної кібернетики
Подільського спеціального навчально-реабілітаційного
соціально-економічного коледжу,
м. Кам'янець-Подільський, Україна*

ПРАКТИЧНЕ НАВЧАННЯ, ЯК ОСНОВА ПРОЦЕСУ ФОРМУВАННЯ ПРОФЕСІЙНОЇ КОМПЕТЕНЦІЇ МАЙБУТНІХ ОБЛІКОВЦІВ

Поняття компетенції та професійної компетентності неоднозначно трактується різними вченими у різний час. Проте, їх об'єднує одна теорія, яка твердить, що професійна компетентність — це досконале володіння індивідом різними компетенціями, якими він оволодів у процесі навчання.

Посилення практичної спрямованості навчання студентів являється важливим аспектом оптимізації підготовки студентів у вищих навчальних закладах на сучасному етапі. Основне завдання вищого навчального закладу — це формування у випускника здатності перетворювати фундаментальні та прикладні знання на професійні функції. Таким чином, практичне (операційне) навчання займає провідну роль у процесі формування професійної компетентності майбутніх фахівців-обліковців.

Однак, не дивлячись на це, практичне навчання в навчальних закладах не завжди здійснюється ефективно. Якісному здійсненню операційного навчання перешкоджають ряд перешкод різного характеру. Такими перешкодами є, в першу чергу, недосконалі нормативно-правові акти в галузі освіти, якими являються державні стандарти вищої освіти. Оскільки дані стандарти передбачають

організацію навчального процесу за Болонською моделлю, то кількість аудиторних занять студентів різко зменшується, і, як правило, за рахунок зменшення кількості практичних занять та практик. Також якісне проведення практичного навчання передбачає наявність відповідного інвентарю та обладнання, достатньої кількості баз проходження студентами практики, стажування педагогічних працівників, тощо. А це все вимагає додаткових фінансових витрат, на які навчальні заклади, в силу об'єктивних обставин, піти просто не можуть.

Поняття «професійна компетентність» є складним та означає володіння професійною діяльністю на достатньо високому рівні, здатність проектувати свій подальший професійний шлях; користування прийомами професійного спілкування та усвідомлення соціальної відповідальності за результати своєї роботи; володіння прийомами особистісного самовираження та саморозвитку в рамках професії, готовність до професійного зростання, позитивне ставлення до майбутньої професійної діяльності [2]. Протягом навчання компетентність студентів вищих навчальних закладів зростає через засвоєння теоретичних знань, оволодіння різними практичними методами роботи, прояву професійної критичності мислення.

У 2018-2019 н. р. було проведено анкетування студентів-практикантів Подільського спеціального навчально-реабілітаційного соціально-економічного коледжу. На запитання «Що ускладнює проходження практики на підприємстві?» отримали такі результати: недостатнє матеріально-технічне оснащення бази практики; недостатня консультативна допомога з боку спеціалістів від виробництва та незацікавленість керівників практики від підприємства у роботі студентів.

Після проходження практики та контактів з працюючими спеціалістами у студентів змінюється оцінка своїх професійних якостей таким чином: посилюється критичне ставлення до своїх знань, умінь і навичок, професійної майстерності; підвищується вимогливість до особистісної компоненти; знижується уявлення про себе як підготовленого спеціаліста; певним чином змінюється відношення до обраної професії. В результаті, 74% студентів вважають рівень своєї практичної підготовки достатнім, а незадоволені ним, відповідно 26%.

Координатором з проходження практики Подільського коледжу було проведено опитування серед керівників підприємств, що є базами практик студентів. Більшість роботодавців вважають, що студенти-практиканти в навчальному закладі отримали достатню загальну практичну та теоретичну підготовку, але потрібно підсилити вузько профільну економічну та комп'ютерну підготовку.

Тому, з метою покращення умов проведення практики та поліпшення підготовки студентів вищих навчальних закладів до майбутньої професійної діяльності необхідно: проводити комплекс робіт з вивчення потреби та вимог до фахівців тієї чи іншої спеціальності з боку роботодавців; укладати середньострокові (до трьох років) та довгострокові (до п'яти років) договори про забезпечення

студентів закладів вищої освіти базами практики та першим місцем працевлаштування; ширше залучати практичних працівників до організації навчального процесу у ЗВО; максимально наблизити навчальні плани та робочі навчальні програми вищих навчальних закладів до вимог майбутнього місця роботи; розробити та запровадити систему ранньої адаптації випускників на первинних посадах; забезпечити проведення практики у модернізованих підприємствах, де є сучасна техніка, обладнання, устаткування, застосовуються сучасні технології в виробництві; сприяти співпраці між викладачами-керівниками практики від кафедри та керівниками практики від виробництва щодо підготовки посібників, методичних рекомендацій, проводити науково-дослідну роботу та впроваджувати новітні технології в рамках курсового та дипломного проектування; залучати провідних фахівців-практиків, керівників різних рівнів до викладання окремих дисциплін, спецкурсів, участі у фахових конференціях, круглих столах, впроваджувати дуальну форму навчання тощо.

Висновок. Отже, через професійно орієнтоване навчання студентів (із залученням їх до практичної діяльності та науково-дослідної роботи) і формування професійних компетенцій та ціннісних орієнтирів можливе забезпечення в подальшому розвиток та вдосконалення професійних умінь, культури та компетентності в цілому. Наявність ряду невирішених проблем та перешкод у даному питанні обумовлюють актуальність та перспективність їх подальших досліджень.

Література:

1. Бібік Н. М., Ващенко Л.С., Локшина О.І. та ін. Компетентнісний підхід у сучасній освіті: світовий досвід та українські перспективи (Бібліотека з освітньої політики) : монографія. За заг. ред. О.В. Овчарук. К. : "К.І.С.", 2004. 112с.
2. Головань М.С. Компетенція і компетентність: досвід теорії, теорія досвіду. *Вища освіта України*. 2008. № 3. с. 23-30.
3. Головань М.С. Система компетенцій випускника вищого навчального закладу напряму підготовки "Фінанси і кредит". *Вища школа*. 2011. № 9. С. 27-38.



Білик О.А.

*кандидат технічних наук, доцент кафедри технології
хлібопекарських і кондитерських виробів
Національного університету харчових технологій України,
м. Київ, Україна*

Файн А.В.

*викладач навчальних дисциплін природничого циклу, кафедри інформаційної
діяльності, документознавства і фундаментальних дисциплін
Подільського спеціального навчально-реабілітаційного
соціально-економічного коледжу,
м. Кам'янець-Подільський, Україна*

ІНФОРМАТИЗАЦІЯ ЯК ПРІОРИТЕТНА СКЛАДОВА СУЧАСНОГО ОСВІТНЬОГО СЕРЕДОВИЩА

Молоді люди ХХІ ст. народились, зростають, навчаються, опановують професії, живуть і працюють в інформаційну еру, яка супроводжується побудовою інформаційного суспільства. Визначальною рисою сьогодення є стрімке впровадження цифрових технологій у життя суспільства, а вміння ефективно використовувати їх засоби поступово стає необхідним для більшості професій [3]. Підвищення рівня та якості знань, формування сучасних компетентностей, зокрема вміння здобувати інформацію, спілкуватися іноземними мовами, підготовка до професій майбутнього є основними завданнями реформи освіти конкурентоздатної країни.

В освітньому середовищі компетентність розглядають як динамічну комбінацію знань, умінь, навичок, способів мислення, поглядів, цінностей, інших особистих якостей, що визначає здатність особи успішно соціалізуватися, провадити професійну та/або подальшу навчальну діяльність [4].

Як показує аналіз наукових джерел, характерною особливістю сучасних освітніх тенденцій у закладах освіти є спрямованість на розвиток професійних знань і компетентностей, творчої ініціативи, конкурентоспроможності, мобільності майбутніх фахівців, здатності до самостійної розумової праці, самовизначення та самоосвіти.

Рівень інформатизації суспільства безпосередньо пов'язаний з рівнем інформатизації освіти та знаходиться в прямій залежності від відповідного оснащення навчальних закладів необхідним обладнанням та програмним забезпеченням, а також від вміння ефективного їх використання.

Зміщення акценту з накопичування нормативно визначених знань, умінь і навичок на розвиток у студентів здатності практично діяти, застосовувати навички й досвід успішних дій у ситуаціях професійної діяльності та соціальної практики передбачає компетентнісний підхід [4]. Такий підхід забезпечує високий рівень готовності майбутніх фахівців до успішної діяльності в різних сферах суспільства.

У Рекомендаціях Європейського Парламенту та Ради Європи щодо формування ключових компетентностей для навчання впродовж життя визначено, що основу інформаційно-цифрової компетентності становлять базові навички з використання засобів інформаційно-комунікаційних технологій: використання комп'ютерів для пошуку інформації, її аналіз, збереження, продукування, презентація та обмін нею, а також для спілкування в соціальних мережах в Інтернеті.

Європейською спільнотою здійснено значну роботу щодо створення потенціалу для цифрової трансформації освіти та навчання, зокрема для зміни вимог до навичок та компетентностей для громадян. Робота була зосереджена на розробці рамок цифрової компетентності для громадян (DigComp), для педагогів (DigCompEdu), для освітніх організацій (DigCompOrg) та для споживачів (DigCompConsumers). У 2016 р. була опублікована система підходів до відкритих вищих навчальних закладів (OpenEdu), а також рамка підприємницької компетентності (EntreComp). Додаткові дослідження європейською спільнотою були проведені в галузі обчислювального мислення (CompuThink) та навчання аналітики і масове відкриття онлайн-курсів (MOOCs) (MOOCNnowledge, MOOCs4inclusion). Важливий аспект – приєднання рамки до системи Europass, що дає змогу тим, хто працевлаштовується та навчається, оцінювати власну цифрову компетентність і наводити результати цієї оцінки (приклад – блок компетентності, що присвячений оцінюванню даних, інформації та цифрового контенту). Зокрема, особа повинна вміти аналізувати, порівнювати та критично оцінювати достовірність і надійність джерел даних, інформації та цифровий контент; аналізувати, тлумачити та критично оцінювати дані, інформацію та цифровий контент)

Отже, інформатизація освіти – це не тільки комп'ютеризація, це процес, який має свої закономірності, свої стадії розвитку, це зміна мислення, способів діяльності, управління, використання можливостей телекомунікацій для міжособистісної та колективної взаємодії, компетентність і вільна орієнтація у сфері інформаційних технологій, гнучкість і адаптивність мислення, знання і виконання основних правових норм регулювання інформаційних відносин.

Література:

1. Аман І.С., Литвиненко О.В. Інтернет-сервіси в освітньому просторі : метод. посіб. Кіровоград : КЗ «Кіровоградський обласний інститут післядипломної педагогічної освіти імені Василя Сухомлинського», 2016. №4. С. 88.
2. Биков В.Ю. Теорія і практика управління соціальними системами: філософія, психологія, педагогіка, соціологія. *Хмарні технології як імператив модернізації освітньо-наукового середовища вищого навчального закладу*. 2016. № 4. С.11-16.
3. Гуревич Р.С. Формування інформаційної компетентності майбутніх учителів засобами мультимедійних технологій. *Наукові записки*. Серія: Педагогіка. 2007. С. 38–41.

4. Концептуальні засади реформування середньої. URL: <https://www.kmu.gov.ua/storage/app/media/reforms/ukrainska-shkola-compressed.pdf>
5. Пінчук, О.П., Литвинова, С.Г., Буров, О.Ю. Інформаційні технології засоби навчання. 2017. Том 60. № 4 (2017). С. 28-45.



Федорчук В.М.

*кандидат психологічних наук, доцент,
викладач кафедри соціальної роботи та психології
Подільського спеціального навчально-реабілітаційного
соціально-економічного коледжу
м. Кам'янець-Подільський, Україна*

ОСОБИСТІТЬ ВИКЛАДАЧА-ФАСИЛІТАТОРА ЯК БАЗОВИЙ ЧИННИК ІНКЛЮЗИВНОГО НАВЧАННЯ

В сучасному суспільстві можна спостерігати багато викликів, вагома частина яких пов'язані з освітньою практикою – навчально-виховним процесом. Ключовою фігурою освітнього процесу, яка може впоратися з цими непростими завданнями, є, на нашу думку, педагог-фасилітатор.

Гармонійне поєднання у педагога-фасилітатора професійних і особистісних якостей забезпечує сприятливі психологічні умови для інклюзивного навчання. Такий підхід є базовим у розв'язанні актуальних проблем інклюзивного навчання. Саме створення нового типу взаємин між педагогом і студентом з особливими освітніми потребами в сучасній психолого-педагогічній літературі одержали назву фасилітація (К. Роджерс, Р. Мей, В. Франкл та інші). Цей термін у психолого-педагогічну літературу ввів К. Роджерс. Термін фасилітація (з англійської facilitate) означає полегшувати, сприяти, стимулювати. Гуманістичні ідеї К.Роджерса стали надзвичайно актуальними у психологічній і педагогічній практиці. Про реалізацію гуманістичного підходу в освітньому процесі свідчать науково-методичні публікації, у яких висвітлені різні аспекти ідей Карла Роджерса. Це пов'язано з іменами таких вчених як: С.В. Березка, О.М. Близнюкова, О.А. Галіцян, Т.В. Гура, Н.П. Волкова, М.Й. Казанжи, О.О. Кондрашихіна, О.О. Левченко, В.В. Лобода, Л. Ю. Москальова, Н.О. Прасол, А.А. Степанова, О.М. Фокша та ін.

К.Р. Роджерс [11], відповідаючи на питання, які він поставив би перед собою, якби був учителем, розкриває можливості гуманістичної психології для розвитку дітей (в умовах інклюзивного навчання – додано нами).

“Ось питання, які я поставив би собі, якби взяв на себе відповідальність за дітей, до яких прийшов у клас, щоб допомогти їм вчитися.

1. Чи вмію я входити у внутрішній світ людини, яка вчиться і дорослішає? Чи зміг би я поставитися до цього світу без забобонів, без упереджених оцінок, чи зміг би я особисто емоційно відгукнутися на цей світ?

2. Чи вмію я дозволити самому собі бути особистістю і будувати відкриті, емоційно насичені, нерольові взаємини з моїми учнями, відносини, в яких всі учасники вчать? Чи вистачить у мене мужності розділити зі своїми учнями цю інтенсивність наших взаємин?

3. Чи зумію я виявити інтереси кожного в моєму класі і чи зможу дозволити йому або їй слідувати цим індивідуальним інтересам, куди б вони не вели?

4. Чи зможу допомогти моїм учням зберегти жвавий інтерес, цікавість по відношенню до самих себе, до світу, який їх оточує, зберегти і підтримати найдорожче, чим володіє людина?

5. Чи достатньою мірою я сам творча людина, яка зможе зіштовхнути дітей з людьми і з їх внутрішнім світом, з книгами, всіма видами джерел знань – з тим, що дійсно стимулює допитливість і підтримує інтерес?

6. Чи зміг би я сприймати і підтримувати, коли народжуються недосконалі ідеї та творчі задуми моїх учнів, цих посланників майбутніх творчих форм навчання і активності? Чи зміг би я прийняти тих творчих дітей, які так часто виглядають неспокійними і не відповідають прийнятим стандартам в поведінці?

7. Чи зміг би я допомогти дитині рости цілісною людиною, почуття якої породжують ідеї, а ідеї – почуття?

Якби я міг зробити диво і відповісти «так» на ці питання, тоді б я зважився – стати не тим, хто вчить, а тим, хто сприяє справді засвоєнню нового, допомагає дитині реалізувати потенціал своїх індивідуальних можливостей” [11, с.13].

Головна ідея К.Роджерса зводиться до того, що вчитель (викладач) повинен не вчити, а створювати умови, які сприяли б навчанню. На його думку, створити сприятливі умови для навчання дітей – це дати позитивну відповідь на сім поставлених вище запитань.

Ми вважаємо, що фахівці психології і педагогіки дали відповіді на найбільш актуальні питання, які стосуються використання фасилітації в навчально-виховному процесі.

Так, А.Ф.Сиразеева виокремила дев'ять основних положень людиноцентричного підходу; С.В. Березка визначила список особистісних якостей фасилітатора; Н.О.Прасол охарактеризував портрет педагога-фасилітатора з відповідними обов'язками; М.Й.Казанжи внесла найбільш значущі характеристики фасилітації в освітній процес. Ввівши поняття “сфера фасилітативності”, вона виокремила основні сфери її прояву; визначила функції фасилітативності; О.М.Близнюкова виділила складові процесу фасилітації розвитку особистості.

Отже, на нашу думку, сьогодні найбільш актуальним, стосовно педагога-фасилітатора, залишається питання його рівня підготовки, який би відповідав актуальним запитам педагогічної практики. Адже представник фахової сфери в системі “людина-людина” повинен мати високий рівень професійної підготовки,

яка поєднується з розвитком особистісних якостей. Саме особистість педагога-фасилітатора є ключовою фігурою в реалізації гуманістичних ідей в інклюзивному навчанні.

Література:

1. Роджерс К. Вопросы, которые я бы себе задал, если бы был учителем. Эксперимент и инновация в школе. *Инновации и эксперимент в образовании*. 2011. № 4. С. 10-13.



Федорчук В.В.

*кандидат педагогічних наук, доцент,
доцент кафедри педагогіки та управління навчальним закладом
Кам'янець-Подільського національного університету імені Івана Огієнка,
м. Кам'янець-Подільський, Україна*

КАЗКОТЕРАПІЯ ЗАСОБАМИ МЕТАФОРИЧНИХ АСОЦІАТИВНИХ КАРТ У РОБОТІ З ДІТЬМИ З ОСОБЛИВИМИ ОСВІТНИМИ ПОТРЕБАМИ

Важливу роль мистецтва в різних сферах життя людини вчені вбачали з найдавніших часів. Так, Платон [2] вважав, що мистецтво може слугувати внутрішній гармонії та рівновазі людини, а отже, одночасно формує виховний ідеал і середовище, що сприятиме його реалізації. Мистецтво, на думку І.Войнар [5], відіграє важливу роль у формуванні внутрішньої гармонії людини, тому що воно впливає на особистість, здійснюється завдяки її особистим естетичним переживанням і почуттям.

Тому для кращого усвідомлення людиною свого внутрішнього світу, зокрема шляхом створення візуального образу, метафор, символів, ефективним є використання засобів арт-терапії – напрямку психології, що допомагає вирішувати діагностичні та терапевтичні завдання.

Серед популярних на сьогодні засобів арт-терапії широке застосування знаходить казка. Казка супроводжує людину впродовж усього життя, допомагає її успішній соціалізації й ефективному засвоєнню життєвих уроків. Казка для дитини – це не просто вигадка, фантазія, це особлива реальність світу почуттів [3]. Зважаючи на це, популярною є казкотерапія як вид арт-терапії.

Казкотерапія — метод психологічної корекції особистості дитини за допомогою читання чи прослуховування спеціально підібраних текстів народної фантастичної прози або літературних казкових творів; один із видів бібліотерапії [3].

Психолог і психіатр Б. Беттельгейм у науковій праці «Чарівне і корисне: про значення і цінності казки» дослідив класичний фонд народної фантастичної прози. Вивчивши усталені казкові мотиви, вчений довів, що казки та легенди здатні допомогти дитині адаптуватись у мінливому соціокультурному середовищі, засвоїти народні традиції, перебороти страх перед дорослим життям і майбутньою самостійністю, а також виховати відповідальність.

В Україні наприкінці 20 ст. побачили світ оригінальні терапевтичні казки М. Моліцької. З часом почали з'являтися подібні видання інших авторів для підготовчих освітніх закладів, дитячих бібліотек і молодших шкільних класів.

У систематиці казкотерапії розрізняють казки таких видів: терапевтична; релаксаційна; психологічно-повчальна; психотерапевтична [за 3].

Сучасна теорія і практика казкотерапії пропонує такі прийоми роботи з казкою, які є доцільними і у роботі з дітьми з особливими освітніми потребами: аналіз казок, розповідання казок, переписування казок, постановка казок із допомогою ляльок, малювання за мотивами казки, програвання епізодів казки, складання казок [4].

Досліджуючи казки та займаючись психологічним консультуванням, Т.Д.Зінчевич-Євстигнеєва [1, с. 5-9] знайшла кілька давніх сюжетів, які часто зустрічаються в житті людини і описані в казках. Такі сюжети були названі архетипами, тобто давніми, первинними матрицями, що забезпечують первинний порядок речей, протистоять хаосу та руйнуванню. При цьому архетипічні сюжети – це послідовність подій, правильно приживаючи які, людина набуває духовної сили та досвіду.

Т.Д.Зінчевич-Євстигнеєва виділяє 50 «універсальних» сюжетів, відповідно до яких була створена колода метафоричних асоціативних карт (МАК) «Майстер казок». МАК відносять до проєктивних методик, що підіймають з глибини нашої підсвідомості несвідомі враження, які визначають нашу реакцію на ті чи інші життєві ситуації. Так, складаючи казку до відповідної карти, людина одночасно здійснює процес самокорекції та самотерапії. Карти з колоди «Майстер казок» дозволяють дорослим та дітям (з 7 років) розмірковувати про життя, значення різних ситуацій, зрозуміти, чого мене навчають ті чи інші життєві обставини, як діяти в певній ситуації на основі тих знань, які відкрилися в процесі роздумів після виконання завдань і до карти і написання казки.

Отже, зважаючи на актуальність та перспективність арт-терапії, варто й надалі досліджувати різноманітні способи використання МАК у казкотерапії.

Література:

1. Зинкевич-Евстигнеева Т.Д. Мастер сказок. 50 сюжетов в помощь размышлениям о жизни, людях и себе для взрослых и детей старше семи лет. Санкт-Петербург : Речь. 2011. 128 с.
2. Платон. Диалоги : Пер. с древнегреческого. Харьков : Фолио, 1999. 383с.

3. Полковенко Т. В. Казкотерапія. URL: <https://vue.gov.ua/%D0%9A%D0%B0%D0%B7%D0%BA%D0%BE%D1%82%D0%B5%D1%80%D0%B0%D0%BF%D1%96%D1%8F>
4. Хижняк Л.О. Казкотерапія як дієвий засіб розвитку психічних властивостей молодших школярів. URL: https://osvita.ua/school/lessons_summary/psychology/38675/
5. Wojnar I. Teoria wychowania estetycznego. Zarys problematyki, wyd. 4, „Żak”, Warszawa. 1995.



Чонік О.В.

*кандидат педагогічних наук, доцент кафедри корекційної педагогіки
та інклюзивної освіти*

*Кам'янець-Подільського національного університету імені Івана Огієнка,
м. Кам'янець-Подільський, Україна*

ОРГАНІЗАЦІЙНО-ПЕДАГОГІЧНІ УМОВИ ЗАБЕЗПЕЧЕННЯ АДАПТАЦІЇ УЧНІВ З ДЦП В УМОВАХ ЗЗСО

Адаптація є процесом активного пристосування індивіда до умов діяльності та умов соціального середовища. Ефективність процесу адаптації учнів з ДЦП в умовах закладу загальної середньої освіти залежить від особливостей їхнього психофізичного розвитку, від їхніх уявлень про власні можливості, а також від зовнішніх чинників, зокрема, наскільки сприятливими є умови соціального середовища [2].

Результати наукових досліджень (О.В.Романенко, Л.О.Ханзерук, О.В.Чеботарьової, А.Г.Шевцова, Л.М.Шипіциної та інших) свідчать про те, що проблема адаптації дітей з ДЦП в умовах закладу загальної середньої освіти є досить актуальною. З огляду на це було обрано тему нашого дослідження.

На нашу думку, у школі з інклюзивним навчанням необхідно забезпечити наступні сприятливі умови для успішної адаптації цієї категорії учнів:

1. Проведення профілактичної роботи з дітьми з ДЦП. Вчасно й успішно проведена превентивна робота сприятиме адаптації учнів у новому класі. У практиці інклюзивної освіти цю роботу може здійснювати практичний психолог. Зокрема, діагностувати рівень готовності майбутнього учня до школи, консультувати батьків дитини з ДЦП щодо її вікових особливостей, готовності до школи, проблеми адаптації до нового закладу, спілкування з однокласниками, виховання та його впливу на процес адаптації дитини тощо.

2. Формування психологічної та моральної готовності учнів з типовим розвитком до спільного навчання з однокласниками з ДЦП. Дуже важливо, щоб діти з типовим розвитком позитивно сприйняли учня з особливими освітніми потребами. Потрібно, щоб фахівці (класний керівник, соціальний педагог, практичний психолог) підготували їх до зустрічі з дитиною з ДЦП, оскільки школярі з типовим розвитком не завжди можуть адекватно реагувати на порушення цього учня. Важливо, щоб діти зрозуміли, як себе поводити з школярем з ДЦП, яку надавати посильну допомогу, усвідомили, що він має такі ж інтереси, цінності, як і вони.

3. Формування інклюзивної компетентності педагогів. І класний керівник, і вчителі предметів можуть бути психологічно і методично не готовими до роботи у класі з інклюзивним навчанням. У результаті це може призвести до дезадаптації учня з ДЦП. Оскільки формування позитивних соціальних стосунків у класі у значній мірі залежить від роботи педагогів, їхнього ставлення до дитини з ДЦП, налаштування школярів з типовим розвитком та їхніх батьків. Методична неготовність може проявлятися у невмінні реалізувати індивідуальний підхід до дитини у процесі навчання, враховуючи особливості її діагнозу.

4. Врахування індивідуальних особливостей психофізичного розвитку школяра з ДЦП. Для дітей з ДЦП характерними є порушення не лише рухової сфери, а також порушення мовлення, слуху, зору, інтелекту, особистості, емоційно-вольової сфери, які можуть у значній мірі ускладнювати процес їхньої адаптації у новому класі.

5. Створення сприятливого соціально-психологічного клімату у класі та школі. Учень з ДЦП має почувати себе комфортно, відчувати доброзичливе ставлення, підтримку однокласників та педагогів.

6. Дотримання поетапності включення учня з ДЦП у колектив класу з інклюзивним навчанням. Досягти високого рівня розвитку колективу інклюзивного класу можна завдяки включенню дітей з особливими освітніми потребами спочатку в пару, потім у мікрогрупу, з часом залучення цієї групи до співпраці зі всім класом.

7. Забезпечення комплексної взаємодії фахівців команди психолого-педагогічного супроводу. Успішність адаптації дітей з ДЦП у закладі загальної середньої освіти залежить від злагодженої роботи таких фахівців, як: класний керівник, вчителі предметів, корекційний педагог, практичний психолог, асистент вчителя, соціальний педагог та інших.

8. Залучення батьків до психолого-педагогічного супроводу дітей інклюзивного класу. Важлива роль у формуванні колективу учнів інклюзивного класу належить батькам, як дітей з типовим розвитком, так і школярів з ДЦП. Батьки дітей з особливими освітніми потребами повинні бути активними учасниками процесу реалізації індивідуальної програми розвитку, тісно співпрацювати з усіма членами мультидисциплінарної команди.

9. Забезпечення доступності інклюзивного освітнього середовища. Заклад

загальної середньої освіти з інклюзивним навчанням, в якому навчаються діти з ДЦП, має бути забезпечений сучасним обладнанням і технічними засобами для навчання. У разі потреби приміщення повинні бути обладнані бильцями, пандусами, ліфтом чи підйомником для безперешкодного переміщення дітей у стінах школи. Варто забезпечити необхідний додатковий простір для вільного пересування учнів з ДЦП по класу, школі тощо.

Перспективним напрямком дослідження є розробка методичних рекомендацій для учителів закладів загальної середньої освіти щодо забезпечення успішної адаптації учнів з ДЦП в умовах інклюзивного навчання.

Література:

1. Чопік О.В. Формування взаємин дітей з вадами опорно-рухового апарату із здоровими ровесниками в умовах інклюзивного навчання : дис. ... канд. пед. наук : 13.00.03 / Чопік Олена Василівна. К., 2013. 247 с.
2. Шевцов А.Г., Романенко О.В., Ханзерук Л.О., Чеботарьова О.В. Дитина з порушеннями опорно-рухового апарату в загальноосвітньому просторі: методичні рекомендації фахівцям з організації та впровадження інклюзивної форми навчання дітей з порушеннями функцій опорно-рухового апарату : навч.-метод. посіб. К. : Видавничий Дім «Слово», 2014. 200 с.



Шевчук О.В.,

*кандидат педагогічних наук Подільського спеціального навчально-реабілітаційного соціально-економічного коледжу,
Кам'янець-Подільський, Україна.*

ПСИХОЛОГО-ПЕДАГОГІЧНІ ОСОБЛИВОСТІ ФОРМУВАННЯ ФАХОВОЇ КОМПЕТЕНТНОСТІ НА ЗАНЯТТЯХ ІНФОРМАТИКИ СТУДЕНТАМИ КОЛЕДЖУ В УМОВАХ ІНКЛЮЗИВНОГО НАВЧАННЯ

Основним завдання сьогоденної освіти є підготовка висококваліфікованих працівників які здатні вирішувати поставлені перед ними задачі, творчо підходити до вирішення поставлених питань, професійно виконувати завдання.

На думку психологів, фахова підготовка повинна опиратися на компоненти знання, яким в навчальному процесі не приділяється достатньої уваги – це навички і уміння самостійної роботи, розвиток діалектичного мислення, системний підхід до постановки і розв'язання задач фахової діяльності, вибір провідного виду діяльності, розвиток творчої уяви, виховання ініціативи, уміння приймати рішення тощо. Такі особистісні якості легко формуються на суб'єкт-об'єктній основі організації навчального процесу. Подібна постановка проблеми вимагає якісно

нового підходу щодо формування фахової компетентності. На сучасному етапі реформування освіти особливої уваги заслуговують здобутки фундаментального характеру провідних методистів щодо прогнозування, об'єктивізації, діагностики та управління фаховою підготовкою [1].

Отже термін «фах» – це вид заняття, трудової діяльності, що вимагає певної підготовки і є основним засобом до існування.

Звідси випливає що фахова компетентність це здатність індивіда дієво працювати у професійній сфері своєї діяльності розвиваючи у студентів звичку до навчання. Дієвим прикладом формування фахової компетентності є виконання студентами практичних робіт частково-пошукового характеру який вимагає від викладача ряду організаційних питань, а від студентів належної підготовки до виконання.

Суть частково-пошукової практичної роботи полягає у нерегламентованій діяльності. Студент самостійно вирішує якими методами виконувати поставлену перед ним задачу, які дії виконувати для досягнення цілі. Таким чином студенти формують самостійність у виконанні дій, розвивають творчість, уяву, та безпосередньо формують фахову компетентність.

У випадку з інформатикою, яке є молодого наукою, але заповонила своїми девайсами сучасну молодь, у цьому випадку проводити практичні роботи репродуктивного типу недоречно. Адже для досягнення певних цілей, виконання завдань, можна використовувати різні методи. А саме частково-пошукові практичні роботи нам надають таку можливість, можливість експериментувати, іти шляхом спроб і помилок, розвиватись творчо і формувати експериментаторські уміння та навички.

Енциклопедичний словник пропонує наступне визначення поняття «творчості»: «Творчість – мислення в його вищій формі, що виходить за межі відомого, а також діяльність, що породжує щось якісно нове. Остання включає постановку або вибір задачі, пошук умов і способу її рішення і в результаті – створення нового. Творчість може мати місце в будь-якій сфері діяльності людини: наукової, виробничий, художньої, політичної і інших» [2].

Тому, на сьогоднішній день, зростає проблема розвитку творчого мислення, що дозволяє збільшити швидкість мислення, розвивати здатність гнучкого і нестандартного мислення.

У кожній темі з інформатики можна створити умови для творчої діяльності. Найбільш ефективна робота у групах і парах, що сприяє генерації різнопланових думок й ідей. Наразі колективна робота допомагає навчитися слухати своїх колег і цим самим формувати діалогізми.

Отже, творче навчання на інформатиці дозволяє отримати інноваційно підготовлених студентів, які володіють знаннями і можуть їх застосовувати на практиці, що дозволить вільно орієнтуватися в глобальному інформаційному просторі.

Література:

1. Національна рамка кваліфікацій URL: <http://zakon4.rada.gov.ua/laws/show/1341-2011-п>.
2. Словник української мови. Академічний тлумачний словник (1970—1980) URL: <http://sum.in.ua/s/tvorchistj>.



Александрова В.В.

учитель

Криворізька загальноосвітня школа I-III ступенів № 93

м.Кривий Ріг, Україна

РОЗВИТОК НАВИЧОК КРЕАТИВНОГО ПИСЬМА

Умови дистанційного навчання у зв'язку з карантинном вносять свої корективи у роботу вчителя як загальноосвітніх закладів освіти, так і спеціалізованих у тому числі. Окрім навчання учитель повинен думати про подальший духовний розвиток, формування повноцінної особистості як здорового учня, з яким працює дистанційно, так й учня з особливими потребами. Необхідною умовою повної соціалізації та інтеграції дитини у суспільство є застосування нових методів навчання, у тому числі й в іноземній мові.

Найбільш поширеною формою роботи під час дистанційного навчання є письмо. Корисно розвивати в учнів вміння писати креативно.

Навчання креативному письму – відносно новий напрямок у методиці викладання іноземних мов, яка розроблялася як зарубіжними, так і вітчизняними вченими. М. Лі [1, с.39-45] зазначає, що мета креативного письма - привнести щось абсолютно нове і корисне в свідомість людей, Т. Бузан наголошує на ролі мотивації, С. Осборн стверджує, що асоціації - основа написання оригінального твору, а Е. Соловова [2, с.101-104] вважає креативну письмову мову синонімом творчості і, отже, учнів потрібно надихати на виконання діяльності такого роду. Незважаючи на велику кількість робіт, що стосуються розвитку навичок креативного письма, досі немає універсального способу навчання, тому ми розглянемо найбільш результативні форми, прийоми та методики.

Мета дослідження – розглянути способи створення навичок креативного письма учнів.

Креативне письмо - це будь-який жанр письмової мови, який виходить за рамки загальноприйнятої професійної, публіцистичної, художньої або будь-якої іншої форми літератури [3, с.143-144]. Щоб писати оригінально, треба поступово формувати в учня певну систему знань з фонетики, лексики, граматики і т.п. Саме

тому, розвивати креативне письмо можна на будь-якому етапі навчання в школі. Наприклад, під час знайомства зі звуками англійської мови можна пропонувати впізнавати слова і навіть речення за їх транскрипцією:

Правила читання і написання можна легше засвоїти, добираючи слова, що римуються: Goat, goat, give me your ... (coat) (читання буквосполучення oa). Mouse, mouse, where is your ... (house)? (читання буквосполучення ou). Ефективною є робота з антонімами, починаючи від простого (напишіть антоніми до слів sister, boy, black, warm, day, morning) до кропіткого дослідження антонімів (absence, accept, accurate, advantage etc.). Таку роботу можна організувати на початку уроку у якості лексичної розминки, роботи з картками та ін.. Учніям подобається утворювати нові слова. Можна запропонувати утворити і записати нові слова, беручи за основу – man, -bird, -room тощо, коли треба знайти пару серед поданих слів: snow, sea, lady, sitting, living, wood тощо. Учні можуть фантазувати, що є sea-bird, snow bird, night bird. І дивуються, що існує слово «lady-bird» (комаха сонечко). Учні приймають активну участь у роботі по утворенню словосполучень: даємо ряд іменників (friend, wind, pain, child, story) до яких пропонуємо підібрати прикметники (a sharp ..., a cold ..., an invisible ..., a short ..., a mysterious ..., a chicken-hearted ...). При цьому тренуються ще й граматичні навички переносити артикль перед словосполученням.

Ми вважаємо, що обов'язковою умовою навчання оригінально висловлювати й записувати свої думки є атмосфера довіри, доброзичливості, бо страх заважає розвивати творчість.

Існують певні правила писемного мовлення, листування, наприклад, вимоги до написання особистих і ділових листів, побудова за певним планом розповіді про себе, опису місцевості, історичної події тощо). Учня слід навчити планувати процеси мислення, моделювати комунікативні ситуації, викладати свої думки у формі письмового твору. Наприклад, як надавати оцінку герою фільму (художнього твору, казки, однокласнику). Вчитель готує картки, які мають алгоритм письмового опису такого героя: 1) I think (I know, I am sure, It's quite clear) that (hero) is positive (clever, kind, well-bred, hard-working) or negative (stupid, greedy, lazy, ill-bred). 2) Let me say a little about my hero (myself). I have much (something, nothing) in common. He is (has, can, likes and I am (have, can, like). 3) Frankly speaking I am lazy (ill-bred, untidy) because I don't make my bed (wash up, work hard, study well). 4) But I try to be good and get rid of my bad habits.

Також можуть бути використані різні типи опор: зорова наочність (картинки, фотографії), звукова (пісні, інструментальні музичні твори) і письмова (вірші, оповідання). У процесі тренування роль опор мінімізується, учням пропонується тільки тема листа або пропонується спонтанний творчий лист.

Однак, для розвитку креативного мислення цього недостатньо. Ми пропонуємо наступні методи роботи, щоб навчити креативному письму:

1. Метод вільних асоціацій. Теми творів повинні перетворювати прихований психічний зміст і допомагати висловлювати власне «Я» учня.

2. Метод фантастичної подорожі. Учні придумують собі фантастичний світ, обмінюються в групі своїми задумами, а потім пишуть твір. Не зайвими є звукові та наочні опори.

3. Метод кластерів, який ґрунтується на роботі нашого образного мислення. Зі спонтанних думок, виражених в слові, реченні, зображенні, звуці формується асоціативний ряд, в якому слово-стимул знаходиться в центрі, а всі раптові думки групуються навколо. Наприклад, у 7-му класі лист другу напередодні Нового року перетворився на опис незвичної погоди, повідомлення про перемогу у шкільному конкурсі на краще прикрашання класної кімнати, підтримку однокласниці, яка знаходилася у лікарні напередодні свята. .

Використання вищезазначених методів дозволяє залучити кожного учня у процес підготовки і написання твору, підвищує інтерес до вивчення англійської мови.

Література:

1. Lee M. Foundation of Creativity. Harper's Series on Teaching. London: Harper & Row, 1963. p. 106.
2. Житкова Е.В. Креативное письмо в процессе обучения иностранному языку в ВУЗе. *Вестник Томского государственного педагогического университета*. 2008. №76. С.101-104
3. Савилова О.И. О креативном письме на занятиях по немецкому языку. *Психология и педагогика*, 2007. №12. С.143-144.



Боровисюк Т.В.

*викладач кваліфікаційної категорії «спеціаліст вищої категорії»,
викладач кафедри інформаційної діяльності, документознавства і
фундаментальних дисциплін Подільського спеціального навчально-
реабілітаційного соціально-економічного коледжу,
м. Кам'янець-Подільський, Україна*

РОЗВИТОК КРИТИЧНОГО МИСЛЕННЯ ЗДОБУВАЧІВ ОСВІТИ ЯК ДОДАТКОВИЙ РЕСУРС ДЛЯ СТВОРЕННЯ ЕФЕКТИВНОГО ІНКЛЮЗИВНОГО ОСВІТЬОГО СЕРЕДОВИЩА

У сучасній науці спостерігається актуалізація досліджень щодо розв'язання проблеми критичного мислення, оскільки визнано, що інтелектуальні досягнення мають соціальну цінність.

На сьогодні існує дуже велика кількість тлумачень критичного мислення.

Аналізуючи усі тлумачення терміну «*критичне мислення*», робимо висновки, що це складний процес, що передбачає виокремлення інформації, її критичне осмислення, аналіз, синтез та прийняття рішення.

Сьогодні ставить перед викладачем надважливе завдання - формувати у студентів навички критичного мислення, вміння працювати з інформацією й систематизувати її, виступати перед аудиторією, володіти навичками ділової комунікації, здійснювати пошук ефективних способів діяльності, бути «членом команди» тощо.

Сьогодні освіта України орієнтована на майбутнє. Підтвердженням цього є Концепція Нової української школи. Ключові компетентності Нової української школи знайшли своє відображення у Типовій освітній програмі профільної середньої освіти закладів освіти, що здійснюють підготовку молодших спеціалістів на базі базової загальної середньої освіти, затвердженої наказом МОН України від 01.06.2018 року № 570.

З огляду на те, що студенти Подільського коледжу одночасно з вищою освітою здобувають повну загальну середню (профільну середню освіту), то при організації освітнього процесу пріоритетним стає формування компетентностей, як визначених Концепцією нової української школи, так і Стандартами вищої освіти.

Все вищезазначене дозволяє стверджувати, що **критичне мислення стає провідною компетентністю випускника школи та випускника закладу вищої освіти.**

Критичне мислення у здобувачів освіти в першу чергу, формується шляхом впровадження в освітній процес технологій критичного мислення.

При цьому зазначимо, що критичне мислення це необхідна умова не лише для успішного навчання, а згодом і для успішної кар'єри, а й соціалізації студента з інвалідністю, додатковий ресурс для створення інклюзивного освітнього середовища.

Завдання формування критичного мислення передбачає створення комфортних умов навчання, за яких кожен студент відчує свою успішність та інтелектуальну спроможність.

Критичне мислення має чітку аргументованість. Людина, яка мислить критично, повинна усвідомлювати, що часто одна і та ж проблема може мати декілька розв'язань.

Критичне мислення – це мислення соціальне. Людина живе в соціумі і тому доводити свою позицію повинна лише у спілкуванні.

Критичне мислення дає інструменти, щоб зробити власне життя більш осмисленим і успішним.

Критично мислячі люди: інтелектуально незалежні; чесні самі з собою; ними неможливо маніпулювати.

Вони уміють: перемагати сумніви; ставити правильні запитання; шукати і бачити зв'язки між явищами і вчинками людей; вибудовувати судження на доказах.

Люди, які критично мислять, намагаються жити раціонально, розумно.

Розвиток критичного мислення допомагає:

- формулювати питання і проблеми чітко і зрозуміло;
- збирати і оцінювати потрібну інформацію,
- інтерпретувати цю інформацію і ефективно доводити до обґрунтованих висновків рішень, перевіряючи їх згідно відповідних критеріїв і стандартів;
- об'єктивно розглядати альтернативні думки, визнання та оцінки; ефективно взаємодіяти з іншими у з'ясуванні і вирішенні складних проблем;
- бути відкритим для сприйняття думок інших, і одночасно принциповим у відстоюванні своєї позиції.

Розуміємо, що всі ці навички є першочерговими для успішної соціалізації особи з інвалідністю, її освітньої реабілітації.

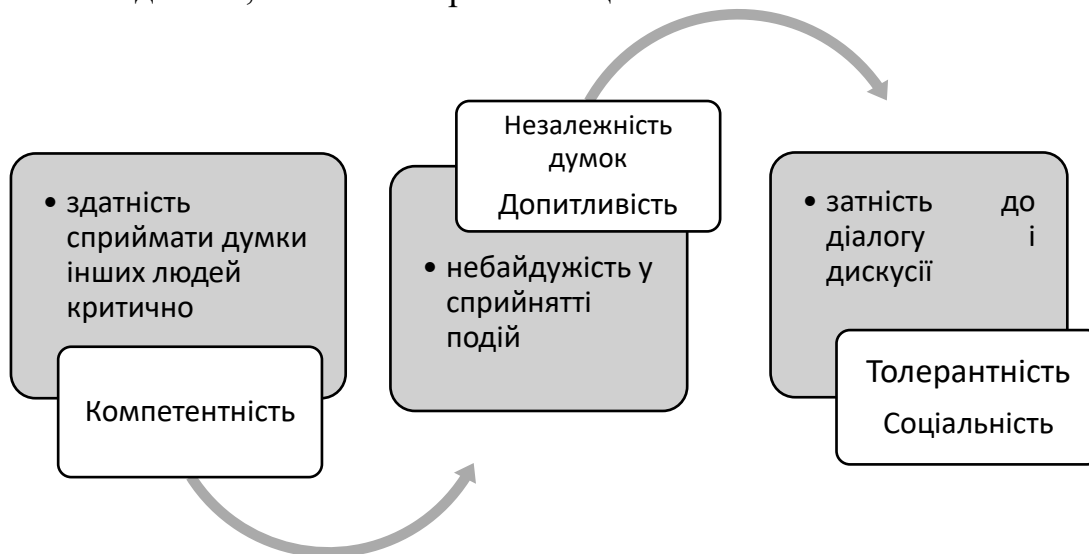

Окрім того, критичне мислення дозволяє поглибити контакт між людьми, знизити ризики виникнення конфлікту та створити атмосферу взаєморозуміння і душевної теплоти.

Педагогічне спостереження дозволяє зробити висновки, що впровадження технологій розвитку критичного мислення дозволяють зменшити рівень конфліктності в студентських колективах, підвищують рівень толерантності та терпимості до студентів з особливими освітніми потребами.

Із власних педагогічних спостережень:

- студенти не дозволяють собі дискримінаційну мову;
- не ігнорують студентів, яким важко говорити;
- не перебивають студентів з вадами мовлення. Починають говорити лише тоді, коли переконаєтесь, що вони договорили;
- уважно вислуховують студента і не закінчують думку за нього;
- не намагаються пришвидшити розмову;

- уважні і терплячі до тих студентів, які потребують о більше часу на пояснення;

- уміють привернути увагу студента з вадами слуху;

- толерантно повторюють інформацію, якщо їх про це просять тощо.

Підсумуємо,



Література:

1. Концепція Нової української школи. URL: <https://nus.org.ua/wp-content/uploads/2017/07/konczepczyia.pdf>.
2. Типова освітня програма профільної середньої освіти закладів освіти, що здійснюють підготовку молодших спеціалістів на базі базової загальної середньої освіти, затвердженої наказом МОН України від 01.06.2018 року, № 570.
3. Критичне мислення. URL: <https://uk.wikipedia>.
4. Пометун О.І. Основи критичного мислення : навчальний посібник для учнів старших класів загальноосвітньої школи. Тернопіль : Навчальна книга: Богдан, 2010. 216 с.



Боршуляк Н.С.,

*викладач кафедри соціальної роботи та психології
Подільського спеціального навчально-реабілітаційного
соціально- економічного коледжу,
м. Кам'янець-Подільський, Україна*

ОСНОВИ ІНКЛЮЗИВНОЇ ОСВІТИ В УКРАЇНІ

Інклюзія – це неперервний процес підвищення участі кожної дитини в навчальному процесі та зменшення кількості випадків виключення з нього, навчальні заклади зі спеціальними (компенсуючими) групами/класами частково

можна називати інклюзивними – діти з особливими освітніми потребами мають більше можливостей спілкування зі своїми однолітками, доступу до типової навчальної програми, ресурсів місцевої громади тощо в порівнянні з перебуванням у спеціальних навчальних закладах чи навчаючись вдома [1].

Інклюзія вимагає підвищеної уваги до дітей «групи ризику», для яких існує вірогідність виключення чи низької успішності. Йдеться про моральний обов'язок вести ретельне спостереження за групами учнів, які за статистикою найчастіше потрапляють до «групи ризику», і, за потреби, вживати заходів для забезпечення їхньої присутності, участі та досягнень у системі загальної освіти.

Інклюзія як освітня концепція постійно розвивається, і є вкрай важливою для формування політики й стратегій, спрямованих на усунення причин і наслідків дискримінації, нерівності та виключення.

За організацію інклюзивної освіти, як і за організацію освітнього процесу в цілому, відповідає керівник навчального закладу. Часто керівник навчального закладу покладає питання організації інклюзивної освіти на свого заступника.

Організація інклюзивного навчання передбачає надання дитині з особливими освітніми потребами психолого-педагогічної корекційної допомоги. Корекційно-розвивальні заняття проводяться в окремому приміщенні, в якому можуть бути створені навчальна, ігрова, сенсорна зони, зона релаксації.

Основна ідея інклюзивної освіти – від соціалізації у школі до соціалізації у суспільство. Спільне навчання має не лише гарантувати право дитини з порушеннями психофізичного розвитку не бути ізольованою від інших, а й забезпечити їй можливість відвідувати ту школу, яку б вона відвідувала, коли б була здоровою [2].

В Україні, як свідчать дослідження, в інклюзивних групах наголос робиться в першу чергу на розвиток сильних якостей і талантів учнів, а не на їхніх фізичних або розумових проблемах. Взаємодія з іншими дітьми сприяє когнітивному, фізичному, мовному, соціальному та емоційному розвитку дітей з особливими освітніми потребами. При цьому діти з типовим рівнем розвитку демонструють відповідні моделі поведінки дітям з особливими освітніми потребами і мотивують їх до цілеспрямованого використання нових знань і вмінь.

Важливим для осмислення інклюзивного підходу до освіти є положення Конвенції про права дитини (1989 р.), яку Україна ратифікувала Постановою Верховної Ради України від 27 лютого 1991 року і яка ґрунтується на визнанні прав усіх дітей, на пріоритеті загальнолюдських цінностей і гармонійному розвитку особистості, недискримінації дитини з інвалідністю за будь-якими ознаками.

Освітнім правам дітей присвячена стаття 28, де зазначається, що «Держави-учасниці визнають право дитини на освіту і з метою поступового досягнення здійснення цього права на підставі рівних можливостей вони, зокрема:

- сприяють розвитку різних форм освіти, як загальної середньої, так і професійної, забезпечують її доступність для всіх дітей і вживають такі заходи, як

введення безкоштовної освіти та надання у випадку необхідності фінансової допомоги;

- забезпечують доступність інформації й матеріалів у галузі освіти та професійної підготовки для всіх дітей» [4].

Мета інклюзії в освіті полягає у ліквідації соціальної ізоляції (виключення), що є наслідком негативного ставлення до поняття різноманітності. Відправною точкою цього поняття є переконання, що освіта є одним із основоположних прав людини і основою для більш справедливого суспільства.

Досвід упровадження інклюзивної освіти в Україні безумовно свідчить: інклюзія - це не просто навчання дитини з ООП у звичайній академічній групі, а й створення пандусів і зручних туалетів, а розумний підхід до потреб дитини [2].

Література:

1. Про внесення змін до Закону України "Про освіту" щодо особливостей доступу осіб з особливими освітніми потребами до освітніх послуг. Закон України від 23 травня 2017 року № 2053-VIII. URL: <https://zakon2.rada.gov.ua/laws/show/2053-viii> (Дата звернення: 29.01.2019).
2. Гриневич Л.М. 4 роки впровадження інклюзії URL: <https://mon.gov.ua/ua/news> (Дата звернення: 29.01.2020).
3. Колупаєва А.А. Навчальний курс «Вступ до інклюзивної освіти». К., 2010. 19 с.
4. Статистичний бюлетень «Соціальний захист населення України». К.: Державна служба статистики України, 2015. 124 с



Вдовиченко Т.В.

*викладач циклової комісії правових дисциплін
Вінницького навчально-наукового інституту економіки
Тернопільського національного економічного університету,
м. Вінниця, Україна*

ГРУНТОВНЕ ВИКОРИСТАННЯ ІННОВАЦІЙНИХ МЕТОДІВ НАВЧАННЯ В ІНКЛЮЗИВНІЙ ОСВІТІ

В Україні триває реформування системи освіти. Інструментом становлення нової освіти повинна стати інноваційна діяльність, яка полягає у внесенні якісно нових елементів в освітній процес. Реалізація нових напрямків розвитку освіти потребує використання інноваційних технологій, особливо у роботі з особами з особливими освітніми потребами, творчого пошуку нових або вдосконалених

концепцій, принципів, підходів до освіти, суттєвих змін у змісті, формах і методах навчання, виховання, управління педагогічним процесом [19, с. 2].

Перед сучасним суспільством стоїть завдання сприяти становленню особистості як неповторної індивідуальності, розвивати її творчий потенціал, прагнення до самостійної пізнавальної діяльності. Традиційна методика переважно спрямовує учнів у початковій школі на запам'ятовування програмового матеріалу, його відтворення, та аналіз і мислення у студентів вищої школи. Основне завдання інклюзивної освіти полягає в створенні цілком нової освіти: діалогу, коли учні, студенти самі творять бесіду із вчителем, викладачем. У цьому сенсі є актуальним особистісно-орієнтований підхід до навчання. Це цілісна психолого-педагогічна концепція, що охоплює різні сторони освітнього процесу.

В першу чергу хочу звернути увагу на зародження певної системи, яка мала добрі плоди щодо розвитку та добрих результатів у співпраці із хворими. Автором такої системи стала Марія Монтессорі — італійський медик і педагог-новатор кінця XIX — початку XX століття. Під час роботи в психіатричній клініці в 1896, де Марія була лікарем, її увагу привернули особливі пацієнти — розумово неповноцінні діти. Надані самі собі, вони тинялися коридорами, не цікавлячись абсолютно нічим навколо.

Розмірковуючи над проблемою, доктор прийшла до висновку, що основна причина відсутності у цих дітлахів важливих навичок криється у **педагогічній занедбаності й відсутності розвиваючого середовища**, а медичний фактор у даному випадку є другорядним.

Ці діти були позбавлені цілей, що стимулюють їх розвиток, що і спричинило такі серйозні наслідки. Марія Монтессорі поставила перед собою завдання — створити таку систему навчання, завдяки якій дитина могла б максимально ефективно використовувати свої можливості й розвивати здібності, закладені в неї з народження. В неї було дивовижне розуміння людської багатогранності. Марія Монтессорі казала; «Ми дорослі, створили світ дорослих і дуже часто бачимо в дитині особу, яку й повинні ввести в цей світ дорослих. Ми хочемо сформувати дитину так, щоб вона була подібною до нас. Дорослі дуже часто не відчувають неймовірно могутньої інтуїції і багатства дитячого серця».

Отже, суть методу Монтессорі полягає в тому, щоб, спостерігаючи за дитиною, виявити її схильності та інтереси. Тому, завданням педагога — підготувати відповідне розвиваюче середовище й направляти природний розвиток в потрібне русло, а не жорстко керувати процесом навчання й розвитку.

Великим прикладом щодо заохочення до співпраці у навчанні та розвитку є Святий Филип Нері. Основою його спілкування була велика повага до ближнього. Його ревне серце безупинно палало палким бажанням трудитись для розвитку молодих людей. У Филипа Нері була гідна подиву здатність пристосовуватись до характеру та природи кожної людини.

Самим цікавим є те, що особи, які потребують особистого підходу в сфері інклюзивної освіти мають сильну інтуїцію і єдине чого їм бракує – це поняття або вміння висловити свою думку.

Зрештою сучасний світ, наповнений різними технічними можливостями та мобільними додатками призводить до обмеження у висловленні чітко сформульованої думки, асоціативного та образного мислення. Суспільство нездатне опанувати значну кількість необхідного матеріалу, тому що звикло спілкуватись короткими фразами, простими реченнями. Тому, ми не повинні втрачати сприйняття дійсності, а покликані бути поряд із тими, до кого покликані. Зрештою потрібен час, щоб людина навчилась ходити, писати, досягнула фізичної зрілості і ще більше часу потрібно, щоб стала по-справжньому інтелектуально зрілою особою, спроможною дати собі ради в цьому світі, витримати навантаження і труднощі. Нам, педагогам, в першу чергу потрібно навчитись слухати, співпереживати і вміти спілкуватись із тими, кого життя глибоко зранило.

Висновки. На мою думку навчання особи в інклюзивних умовах може бути успішним за наявності адекватних ресурсів і підтримки. Важливим індикатором, який дає змогу судити про майбутню ефективність спроб інклюзивного навчання є ставлення самого педагога. Тому можливість вдосконалювати свою майстерність під час спеціально організованих навчальних заходів допомагає педагогам знайти відповіді на конкретні запитання, сприяє підвищенню їхньої впевненості та активнішому залученню до вироблення спеціально-розроблених програм навчання для осіб в інклюзивних групах. Успіх у створенні інклюзивного середовища можна констатувати тоді, коли у ньому приймають всіх, цінують їх за їхні унікальні риси та надають можливості для навчання й діяльності в різний спосіб залежно від індивідуальних потреб і цілей. Таким чином, інноваційна діяльність є досить специфічною і складною, а отже, потребує особливих знань, навичок, здібностей.

Впровадження інновацій неможливе без педагога-фахівця, який жертовно посвятить себе служінню іншим. Основна мета його діяльності – застосування сучасних інноваційно-педагогічних технологій, що дозволить створити ефективну систему навчання осіб з особливими освітніми потребами, сприятиме створенню ситуацій успіху, індивідуалізації навчальної діяльності та активізації пізнавальної діяльності, мотивації до навчання, високій результативності, а також забезпечить психологічний комфорт і вільний вибір, в якому розвиватиметься креативне та критичне мислення людини.

Література:

1. Шило С.І. Удосконалення навчально-виховного процесу на основі впровадження інноваційних технологій як засіб розвитку творчої особистості учасників педагогічного процесу. URL: <https://virtkafedra.ucoz.ua/imidg/shilo.pdf>
2. Жан Ваньє. Глибока рана в людському серці. *Релігійне видання*. Львів, 1995. 24 с.

3. Баччі, Петро Яків. Життя святого Филипа Нері. Пер. з італ. Жовква, 2019. 296 с.
4. Корнев М., Анненков В. Про деякі стереотипи дозвілля сучасної молоді. Бібліотеки України – юнацтву. Досвід, проблеми, перспективи: Інф. бюллетень. К., 1995. Вип. 8-9. С. 35-37.



Динич А.Ю.
викладач кафедри інформаційної діяльності,
документознавства і фундаментальних дисциплін
Подільського спеціального навчально-реабілітаційного
соціально-економічного коледжу,
м. Кам'янець-Подільський, Україна

ОРГАНІЗАЦІЯ НАВЧАЛЬНОЇ ДІЯЛЬНОСТІ СТУДЕНТІВ З ПОРУШЕННЯМ СЛУХУ НА ЗАНЯТТЯХ МАТЕМАТИКИ

На сьогоднішній день втрата слуху вважається найпоширенішою сенсорною формою інвалідності в світі. За даними Всесвітньої організації охорони здоров'я за 2018 рік, від глухоти і порушень слуху страждають приблизно 360 мільйонів чоловік. Це означає, що більше 7% населення страждає порушеннями слухової функції. Ці показники свідчать про масштаб проблеми, що вимагає особливої уваги, проблеми не тільки медичної, соціальної, а й педагогічної.

У своїй практиці викладачі коледжів стикаються з такою статистикою: майже в кожній групі є 1-2 студента з порушенням слуху. Їх частка зростає. З одного боку це - негативна тенденція, тому що проблема порушення слуху різко «помолодшала», з інший - інклюзія дає можливість молодим людям отримати професію в загальноосвітньому закладі, і вони цією можливістю активно користуються.

На 1 курсі кафедрою загальноосвітніх та гуманітарних дисциплін проводиться адаптація програм загальноосвітнього навчання до психофізіологічних особливостей студентів з порушенням слуху.

Використовувана методика визначається тим, що викладач не тільки формує знання і вміння в певній предметній області, а й забезпечує мовленнєвий розвиток студентів завдяки педагогічній корекції їх навчальної діяльності.

Поряд з загально-дидактичними методами: пояснення, бесіда, демонстрація, практичні завдання, вправи, робота з підручником та ін., широко використовуються

наочні засоби (натуральні об'єкти, таблиці, графіки, картини, макети, муляжі, екранні посібники) і мовленнєвий матеріал для доступного навчання слабочуючих. Усна, письмова і частково дактильна форми мови поєднуються і доповнюють один одного, а також навчання слабочуючих людей включає використання індивідуальних слухових апаратів, звуко підсилюючої апаратури.

Традиційний програмний зміст з математики для студентів з порушеними слуху та обмеженими інтелектуальними можливостями виявляється надскладним через специфіку логічного мислення, мовлення, пізнавальної діяльності цієї категорії студентів. Порушення слуху, відсутність мовлення, знань, досвіду дій з предметами, а також зниження пізнавальної активності свідчить про те, що студенти ще не мають багатьох елементарних математичних уявлень, які не набуваються і формуються без спеціального навчання впродовж підготовчого періоду.

Вироблення елементарних математичних уявлень, понять, що є підґрунтям для подальшого навчання у таких студентів, надзвичайно важливі і актуальні. Процес формування мислення залежить від діяльності, яку виконує студент, у наочно-дійовій, жестово-дактильній чи словесній формах за допомогою сурдопедагога або самостійно.

Вивчаючи й аналізуючи діючу програму з математики, ми дійшли до висновку про необхідність удосконалення її змісту, а також вироблення специфічних підходів до викладання математичного матеріалу. Навчання студентів цієї категорії здійснюється нині оновленій системі спеціальної освіти, зокрема термінів, змісту, з запровадженням нових методичних, педагогічних підходів.

Реалізація програмових вимог з математики в коледжі можлива за умови активізації пізнавальної діяльності студентів. У навчанні студентів з порушеннями слуху та обмеженими інтелектуальними можливостями великого значення набуває правильно побудований початковий період.

Варто пам'ятати, що інтелектуальні операції необхідні для розв'язання кожного завдання реалізуються при допомозі сурдопедагога, в супроводі, під наглядом згодом виконуються за аналогією самостійно. Значну роль відіграють емоційні процеси, які супроводжують кожне інтелектуальне зусилля. Студенти з низьким рівнем емоційної стабільності не витримують напруження, відмовляються від виконання математичних дій.

Спеціальна методика навчання математики при формуванні математичних понять у студентів з порушеннями слуху та обмеженими інтелектуальними можливостями за основу бере досвід спостережень різних ознак, якостей, властивостей предметів. Саме на основі чуттєвого досвіду закладається база для подальшого осмислення і вираження в жестовій, дактильній, словесній формах.

Враховуючи особливості мислення студентів з порушеннями слуху, необхідно впливати на процес та контролювати повноцінне засвоєння нового математичного матеріалу, забезпечувати повноцінне практичне його використання.

При вивченні геометричного матеріалу через постійне повторення назв, елементів кожної групи фігур, знаходження подібних в оточенні, розпізнавання їх у різних сполученнях та формах можна досягти успіхів у засвоєнні всіх властивостей, особливостей кожної з них. Це допомагає удосконалювати навички, уміння вимірювального, креслярського та обчислювального характеру.

Вже з підготовчого періоду доцільно використовувати систему практичних завдань з корекційно-розвивальної роботи із засвоєнням математичних уявлень урахуванням особливостей пізнавальної діяльності студентів. Ефективна реалізація навчально-виховних та корекційно-розвивальних завдань навчального предмета можлива за умови доцільного добору, поєднання відповідних методів, за допомогою яких відбувається ознайомлення студентів з математичними завданнями. Вироблення навичок та умінь практичного обчислення забезпечується засвоєнням знань, інтелектуальний розвиток студентів. Корекційно-розвивальні завдання передбачають розвиток розумової діяльності, вроджених здібностей студентів, емоційної сфери, формування мовленнєвих умінь і навичок, у жестовій, тактильній, словесній формі, з врахуванням індивідуальних можливостей кожного студента.

Література:

1. Лорман Т. Сім стовпів підтримки інклюзивної освіти: як перейти від запитання «Чому?» до запитання «Як?». *Міжнародний журнал цілісної освіти*, 2007. № 3(2). С. 22-38.
2. Лупарт Док., Вебер Ч. Шкільна реформа в Канаді: перехід від роздільних систем освіти до інклюзивних шкіл. *Exceptionality Education Canada*, 2002. №17 (1/2). С. 27-52.
3. Колупаєва А.А. Інклюзивні тенденції сучасної спеціальної освіти: Дидактичні та соціально-психологічні аспекти корекційної роботи у спеціальній школі : наук.-метод. зб.; вип. 9 за ред. В. І. Бондаря, В. В. Засенка. К. : Актуальна освіта, 2007. 237 с
4. Порошенко М.А. Інклюзивна освіта : навч. посіб. К. : ТОВ «Агенство Україна», 2019. 300 с.



Жмурко І.Л.

*спеціаліст I категорії, викладач циклової комісії загальноосвітніх,
суспільно-гуманітарних та інформаційних дисциплін,
Вінницького коледжу економіки та підприємництва
Тернопільського національного економічного університету,
м. Вінниця, Україна*

ПЕДАГОГІЧНА ДЕОНТОЛОГІЯ ІНКЛЮЗИВНОЇ ОСВІТИ

Із впровадженням інклюзії в усі ланки системи освіти виникає потреба її реформування, зокрема перегляду вимог, до професійної підготовки викладачів, які можуть створювати якісні та рівні умови при отриманні освітніх послуг усіх бажаних незалежно від їх рівня фізичного, психічного, розумового розвитку. Тому є актуальним питання розгляду основних засад педагогічної деонтології інклюзивної освіти.

Деонтологія (від грец. δέον — належне і λόγος — вчення) — розділ етики, що розглядає проблеми обов'язку, сферу належного (того, що повинно бути), всі форми моральних вимог та їхнє співвідношення [1, с.86].

Педагогічна деонтологія – наука про професійну поведінку педагогічного працівника, про його обов'язок. Змістом педагогічної деонтології є система морально-етичних норм і принципів, необхідних педагогові для виконання своїх професійних обов'язків [3, с.6].

Із вище сказаного можна зазначити, що деонтологія інклюзивної освіти, це один із розділів педагогічної деонтології, який визначає систему морально-етичних норм і принципів взаємодії суб'єктів інклюзії.

Деонтологія інклюзивної освіти роз'яснює значення тих чи інших дій, вчинків, мотивів, характерних особистісних якостей педагогічних працівників, сприяє формуванню необхідних моральних рис, запобігає їх деформації у наслідок тривалого виконання професійних обов'язків. Крім того, у завдання деонтології інклюзивної освіти входить вивчення способів усунення несприятливих факторів, конфліктних ситуацій, що виникають у процесі професійної діяльності, запобігання формального застосування знань вчителями, виховання деонтологічних якостей особистості, а також підвищення престижу педагогічної професії [2, с.64].

Фахова компетентність викладача, який працює з інклюзивними здобувачами освіти, повинна включати знання з таких питань:

- національного законодавства у сфері інклюзивної освіти та державних підходів до організації інклюзивної освіти;
- основних категорій загальної і корекційної педагогіки, загальної і спеціальної психології;

- особливостей і закономірностей розвитку різних категорій осіб з психофізичними вадами;
- способи адаптації та диференціації змісту навчальних програм;
- диференційованого та індивідуального механізмів і прийомів навчання;
- методів організації освітнього процесу в умовах інклюзії;
- методи роботи з родинами вихованців та ін..

Поряд з цим, викладачу, мають бути притаманні такі особисті якості, як спостережливість, емпатія, гуманізм, етичність, відповідальність, саморегуляція і самодисципліна, тактовність, толерантність, рефлексивність.

Допомогти з набуттям та освоєнням даних компетенцій може спеціальний навчально-реабілітаційний підрозділ або група психолого-педагогічного супроводу, яка може створюватися в межах існуючої штатної чисельності з метою організації інклюзивного навчання у навчальному закладі, відповідно до Постанови Кабінету Міністрів України (від 10 липня 2019 р. № 635) «Про затвердження порядку організації інклюзивного навчання у закладах вищої освіти. Даний підрозділ може виконувати такі завдання:

- розробляє індивідуальний навчальний план здобувача освіти з особливими освітніми потребами, проводить моніторинг його виконання, вносить до нього зміни;
- організовує підготовку (підвищення кваліфікації) науково-педагогічних працівників закладу вищої освіти та соціальних працівників, волонтерів для роботи із здобувачами освіти з особливими освітніми потребами шляхом проведення лекцій, семінарів, тренінгів, засідань за круглим столом тощо;
- консультує та надає методичну допомогу науково-педагогічним працівникам закладу вищої освіти щодо організації освітнього процесу здобувачів освіти з особливими освітніми потребами;
- проводить інформаційно-просвітницьку діяльність з формування толерантного ставлення до здобувачів освіти з особливими освітніми потребами;
- співпрацює із закладами соціального захисту населення, громадськими об'єднаннями з метою провадження волонтерської діяльності, спрямованої на підтримку здобувачів освіти з особливими освітніми потребами [4].

Отже, оволодіння та дотримання педагогічних деонтологічних принципів, є основою успішної та якісної організації навчального процесу для отримання освітніх послуг усіма здобувачами освіти з різними потребами та особливостями.

Література:

1. Гончаренко С.У. Український педагогічний словник. За ред. С. Головка. К. : Либідь, 1997. 373 с.

2. Порошенко М.А. Інклюзивна освіта : навч. посіб. К. : ТОВ «Агентство «Україна»», 2019. 300 с.
3. Шевченко М.Ю. Педагогічна деонтологія : навч.- метод. посіб. для студ. спеціальності «Початкова освіта». Мелітополь : Видавничо-поліграфічний центр «Люкс», 2018. 130 с.
4. Про затвердження Порядку організації інклюзивного навчання в закладах вищої освіти: Постанова Кабінету Міністрів України від 10 липня 2019 року №635. URL: <https://zakon.rada.gov.ua/laws/show/635-2019-%D0%BF> (дата звернення: 07.05.2020).



Загалевиц В.Л.
*викладач суспільних дисциплін
кафедри інформаційної діяльності, документознавства
і фундаментальних дисциплін
Подільського спеціального навчально-реабілітаційного
соціально-економічного коледжу,
м. Кам'янець-Подільський, Україна*

ПРОБЛЕМНІ ЗАДАЧІ З ІСТОРІЇ ЯК ЗАСІБ ФОРМУВАННЯ КРИТИЧНОГО МИСЛЕННЯ В РАКУРСІ ІНКЛЮЗІЇ

Освіта є одним із основоположних прав людини і основою для більш справедливого суспільства. У сучасному суспільстві потрібно ліквідувати соціальну ізоляцію (виключення), що є наслідком негативного ставлення до поняття різноманітності. Тому освітній простір спрямований на залучення усіх учасників освітнього процесу. Саме інклюзія — це процес реального включення осіб з інвалідністю в активне суспільне життя і однаковою мірою необхідна для всіх членів суспільства.

Адже інвалідність, це не вирок долі, це, швидше, спосіб життя за обставин, що склалися, який може багато дати особі з інвалідністю і людям, що оточують її, якщо інвалідність розглядати в рамках соціальної концепції.

На жаль сучасна молодь після завершення навчання абсолютно не готова до сучасного життя. «Технології завтрашнього дня, - пише О. Тоффлер, - потребують не мільйонів... людей, готових працювати в унісон на безконечно монотонних роботах, ... а людей, котрі можуть приймати критичні рішення, котрі можуть знаходити свій шлях у новому оточенні, котрі достатньо швидко встановлюють нові стосунки в реальності, що швидко змінюється» [1, с.1].

Так у сьогоднішньому світі студент з особливими освітніми потребами повинен вміти застосовувати накопичені знання й отримані навички у нетипових умовах, незвичайних обставинах, така особистість повинна прагнути самовдосконалення.

Люди з критичним мисленням з'ясовують суть проблеми, визначають причини, наслідки певних подій, опираються лише на перевірені факти. Таким чином критичне мислення – наукове мислення, що визначається через сприйняття обдуманих, раціональних та важливих рішень стосовно довіри до будь – яких тверджень. Окрім того таке мислення є оцінкою самого розумового процесу та передбачає відмову від психологічного захисту. Нам буває складно визнавати свої помилки через те, що виникає психологічний бар'єр. Звідси виходить розуміння того, що нерозумна людина не та, яка не помиляється, а та, яка не прагне виправляти свої похибки [2, с. 4].

Критичне мислення формується за допомогою творчості, адже починаючи аналізувати проблемну задачу, ми висуваємо гіпотези, намагаємося знайти найбільш правильні способи розв'язку проблеми. Саме формування людини з активною життєвою позицією, яка здатна відпрацьовувати аргументи, приймати об'єктивні рішення є головним завданням історії.

Дуже часто ми чуємо запитання: «Яким чином розвивати критичне мислення?». Формувати вміння критичного мислення досить доцільно шляхом вирішення історичних проблемних задач. Це дає змогу повніше усвідомлювати минуле та сучасне. Такі навички дозволяють студентам стати свідомими громадянами, вільно обирати власну долю та впливати на хід подій. Адже історія – тисячолітній досвід багатьох поколінь.

Проблемна ситуація – поняття суб'єктивне. Те, що є проблемою для одного, для іншого може такою й не бути. Ситуація тоді стає проблемною, коли людина сприймає її як проблему (утруднення). Наступним кроком є усвідомлення проблеми як особисто значущої, важливої, цікавої. Лише в такому випадку можливо відшукати шляхи її розв'язання.

Розв'язання проблемної ситуації (задачі) в загальних рисах відбувається у такому порядку:

- усвідомлення проблемної ситуації;
- формулювання задачі;
- обмеження зони пошуку;
- побудова гіпотези (припущення);
- перевірка гіпотези;
- оцінка виконаних дій та отриманих результатів [3, с.5].

Застосування задач з історії сприятиме тренуванню мислення. Студент з особливими освітніми потребами навчиться помічати проблемні ситуації, добирати потрібну інформацію, будувати гіпотези та перевіряти їх на достовірність, а також стежити за власним розмірковуванням.

Задачі з історії – це проблеми, які треба вирішити. Зазвичай під проблемою розуміють явно сформульоване запитання або кілька запитань, які виникають під час пізнання. Сам процес пізнання тлумачиться як послідовний перехід від відповідей на одні запитання до відповідей на інші запитання, які виникли після розв'язання перших [3, с.7].

Проблемна ситуація має в собі справжню та фіктивну суперечність, яку неможливо вирішити за допомогою репродукції відомих фактів, вона змушує особливого студента розмірковувати, здійснювати пошукову діяльність. В основному проблемна задача вирішується за допомогою таких етапів, як з'ясування необхідної та невідомої інформації для вирішення проблеми, визначення причин та наслідків, доказів, підтверджень.

Проблемні ситуації відіграють суперечливу роль у навчанні, яка за одних умов може сприяти виникненню стану емоційного піднесення, активності студента, інтересу до навчання, адекватної оцінки студентом своїх інтелектуальних можливостей, а за інших — стан невдоволеності, негативного ставлення до навчання. Часто проблемна ситуація має дезорганізуючий вплив на теоретично невідготовленого студента і навпаки, добре підготовленого студента вона захоплює, активізує та стимулює до пошуку. Ця проблема дійсно має місце. Саме, на викладача покладається завдання так побудувати заняття і так готувати студентів до роботи над вирішенням проблемної ситуації, щоб враховувати диференціацію в повній мірі.

Необхідно не лише висловити свою позицію щодо визначеної проблеми, а мотивувати та доказувати її звертати увагу на протилежні погляди авторів, історичних осіб, бути далекоглядним та об'єктивним. Тому доцільно вивчати проблему з різних сторін. Таким чином, недостатньо лише знати історичні факти, але й важливо вміти оцінювати їх значення у державному та світовому масштабах. Протиріччя в оцінках історичних подій зазвичай мотивують студентів самостійно обмірковувати історичну ситуацію, підводити підсумки, а також застосовувати узагальнення при аналізі картини світу.

Розв'язуючи проблему задачу інклюзивний студент зможе зрозуміти нюанси та особливості історичних подій, вчинків, навчитись неоднозначно ставитись до подій. Для прикладу підтримуватиме наміри певних історичних осіб, але бачитиме слабкість і недосконалість обраних ними методів, характеризувати історичний факт, зможе бачити протилежну сторону явищ.

Саме за допомогою аналізу, синтезу, порівняння, класифікації, узагальнення, аргументації, методам історичного пізнання можна вирішити проблемну задачу. Використовуючи принципи об'єктивізму, історизму, соціального підходу та множинності підходів студент з особливими потребами зрозуміє що його висновки достовірні навчитись мислити парадоксами, бачити загальне та окреме у життєвих процесах.

Адже, лише критично мисляча, самодостатня особистість, що вміє читати поміж рядків, узагальнювати та аналізувати ситуацію навколо себе, цінувати історичну спадщину, здатна творити своє майбутнє, розбудувувати власну державу.

Література:

1. Іллічова Наталія. Проблемне навчання на уроках історії. URL : www.klasnaocinka.com.ua/ru/article/problemne-navchannya-na-urokakhistoriyi.html
2. Терно С.О. Проблемні задачі з історії для старшокласників : Дидактичний посібник для учнів 10-11 кл. загальноосвіт. навч. закл. Вид. 2-е, доопр. та допов. Запоріжжя : Просвіта, 2008. 32 с.
3. Терно С.О., Хінєва А.Д. Проблемні задачі з історії для учнів 8-9 класів загальноосвітньої школи : Дидактичний посібник для учнів 8-9 кл. загальноосвіт. навч. закл. Запоріжжя : Просвіта, 2009. 32 с.



Ковальчук О.М.

*методист навчального відділу, викладач кафедри методики професійної освіти
та соціально-гуманітарних дисциплін
Білоцерківського інституту неперервної професійної освіти,
м. Біла Церква, Україна*

РОЗВИТОК ІНКЛЮЗИВНОЇ ОСВІТИ В СУЧАСНОМУ ЄВРОІНТЕГРАЦІЙНОМУ ПРОСТОРИ

В Україні, як і у багатьох пострадянських країнах, проблеми навчання дітей та молоді з особливими освітніми потребами розглядалися в рамках системи спеціальної освіти. Після 1991 року, коли країною було обрано курс на розбудову демократичного суспільства, гостро постали питання забезпечення рівних прав для усіх громадян, у тому числі права на освіту. Процес демократичного розвитку держави супроводжувався розвитком громадянського суспільства: створювалися громадські організації осіб з інвалідністю, діяльність яких була спрямована на захист своїх прав нарівні з правами інших громадян. Діяльність громадських організацій і посприяла змінам у всій освітній політиці.

Проводячи аналіз стану інклюзивної освіти в Україні, встановлюючи чинники, що перешкоджають розвитку освіти, визначаючи вектори розвитку інклюзивної освіти в сучасному євроінтеграційному просторі потрібно зауважити, що необхідною умовою розвитку будь-якого демократичного суспільства, де забезпечуються права кожної людини, є забезпечення рівного доступу до освіти для всіх громадян, у тому числі і для осіб з особливими освітніми потребами.

Актуальність проблеми інклюзивної освіти пов'язана, насамперед, з тим що чисельність дітей, які потребують корекційного навчання, неухильно зростає.

Прийняття Конвенції ООН про права інвалідів у 2006 році та її ратифікація Україною у грудні 2009 року вже зумовили зміни у законодавчому освітньому полі України.

Подальший розвиток інклюзивної освіти в Україні передбачає комплексне вирішення питань, пов'язаних з нормативно-правовим, навчально-методичним, кадровим забезпеченням.

Основними векторами розвитку інклюзивної освіти в Україні є усунення недоліків в освіті, що заважають інтеграції дітей з особливими освітніми потребами до загального освітнього процесу, а саме:

- недосконалість законодавства у галузі освіти, що зумовлює відсутність механізмів розвитку та фінансування системи інклюзивного навчання;
- недостатнє матеріально-технічне та кадрове забезпечення загальноосвітніх навчальних закладів (відсутність спеціального допоміжного навчального обладнання, спеціально розроблених навчальних методик та програм інклюзивного навчання, недостатня кількість фахівців у галузі інклюзивної освіти);
- непристосованість будівель навчальних закладів для безперешкодного доступу до них та переміщенню в середині будівель;
- недостатня психологічна готовність учнів та педагогів до спільного навчання з дітьми, які мають особливі освітні потреби;
- професійна некомпетентність спеціалістів, яка призводить до зниження якості надання спеціальних освітніх послуг;
- надто велика наповнюваність класів [1].

Важлива роль в процесі соціального інтегрування дітей з особливими освітніми потребами відводиться сім'ї, яка є основним чинником залучення її до системи суспільних відносин. Особливості сім'ї та активність у процесі розвитку й освіти дитини визначає її психофізичний і соціокультурний статус в майбутньому, рівень реабілітаційного та соціально-інтеграційного потенціалу, міру готовності до інклюзивного навчання в закладі освіти. Сучасна сім'я дитини з особливими освітніми потребами поряд з традиційними функціями має виконувати і низку специфічних (реабілітаційну, корекційну, компенсаторну). Провідними функціями сім'ї є: відтворююча, виховна, господарсько-побутова.

Також важлива роль у процесі інклюзивного навчання належить правильно побудованому співробітництву фахівців загальної та спеціальної освіти, а саме: співробітництво асистента вчителя та класного керівника з педагогами, психологами, корекційними педагогами, адміністрацією навчального закладу, медичними працівниками та ін.

Потрібно особливо підкреслити, що введення інклюзії в загальноосвітню систему не повинне призвести до відмови від спеціальної освіти. Інклюзивне навчання є варіантом надання освітніх послуг дітям з особливими освітніми потребами. Науковці застерігають, що впроваджуючи європейські освітні

стандарти у вихованні дітей з особливими освітніми потребами, важливо не перетворити процес інклюзії на «стихийну» інтеграційну освіту, кидаючись у крайнощі.

Модель інклюзивної освіти розглядається як одна із перспектив реформування системи освіти, а це потребує, насамперед, удосконалення законодавства і посилення контролю над його дотриманням, розробки фінансових механізмів утримання системи освіти; підготовки кваліфікованих кадрів; удосконалення спеціальних навчальних планів, програм, підручників; створення безперешкодного середовища для дітей з особливими освітніми потребами [2].

Література:

1. Заєркова Н.В., Трейтяк А.О. Інклюзивна освіта від А до Я : poradnik для педагогів і батьків. К. : Інститут післядипломної педагогічної освіти Київського університету імені Бориса Грінченка, 2016. 64 с.
2. Колупаєва А. А. Інклюзивна освіта: реалії і перспективи : монографія. К. : САММІТ-книга, 2008. 272 с.
3. Конвенція ООН про права осіб з інвалідністю. URL: http://zakon5.rada.gov.ua/?laws/show/995_g71 (дата звернення: 06.05.2020).



Колісник М.І.

*викладач кафедри інформаційно діяльності,
документознавства та фундаментальних дисциплін
Подільського спеціального навчально-реабілітаційного
соціально-економічного коледжу,
м. Кам'янець- Подільський, Україна.*

МОТИВАЦІЯ ДО ВИВЧЕННЯ АНГЛІЙСЬКОЇ МОВИ ЯК ФЕНОМЕН СУЧАСНОЇ НАУКИ

В останні роки вивчення англійської мови є дуже поширеною тенденцією, і вона стає все більш популярною. Англійська мова розглядається як запорука майбутнього успіху, тому все більше людей стає зацікавленими у вивченні англійської мови.

Знання іноземної мови обумовлює необхідність пошуку нових форм та методів навчання з метою підвищення мотивації студентів у навчальних закладах.

Під час викладання іноземної мови є певна потреба в інноваційних методах навчання, які мотивують студентів працювати краще та креативніше. Викладачі приділяють велику увагу принципам орієнтованого підходу, в якому особистість

студента лежить в основі навчання. Основні технології такого підходу включають метод проєкту.

На початку ХХ століття Вільям Херд Кілпатрік, американський видатний педагог ХХ століття, розширив метод проєкту на філософію освіти.

За словами Кілпатріка, проєкт - це цілеспрямована діяльність, що протікає в соціальному середовищі. Кілпатрік класифікував метод проєкту на чотири типи:

1. Конструктивний. Коли студенти мають побудувати деякі речі, пов'язані з соціальним життям (діаграми, моделі, карти, посилки).

2. Художній. Ці проєкти, як правило, відведені в естетичних сферах життя (музика, малювання, живопис мистецтво та культура).

3. Вирішення проблем. Ці проєкти даються для вирішення проблем, пов'язаних з будь-якою життєвою ситуацією або пов'язаними з будь-яким предметом, наприклад, як оперувати банківськими рахунками? Або як надіслати електронний лист. Ці загальні проблеми, якщо їх вирішити, зроблять дитину ефективною для соціального життя.

4. Групова робота. Команді студентів присвоюється робота, яку потрібно виконати [4, с. 320].

На відміну від традиційної освіти, прихильники методу проєкту намагаються дозволити студенту вирішувати проблеми з якомога меншим напрямком викладача. Викладач сприймається скоріше як фасилітатор, ніж передача знань та інформації. Аудиторія методу проєкту зосереджена на демократії та співпраці для вирішення "цілеспрямованих" проблем.

Існує шість основних особливостей методу проєкту:

1. Вплив. Проєктний підхід дає можливість навіть за короткий проміжок часу пройти всі етапи від ідеї до її реалізації та аналізу результатів, оскільки пропонує одразу працювати з конкретним завданням. Це відповідає формату літнього табору, де групи за дуже короткий проміжок часу переживають найрізноманітніші враження.

2. Активність. Дитина має право робити припущення, робити помилки, набувати практичних знань і застосовувати їх і, нарешті, насолоджуватися власними успіхами та успіхами своїх друзів.

3. Незалежність. Роль дорослого змінюється. Вони перестають бути простим носієм знань, але стають координаторами та консультантами, які керують дітьми та надають їм сферу навчання.

4. Практичність. Це часто забезпечує дітям те, чого вони не отримують у звичайному середовищі. Самомотивацію та розуміння того, чому вони здобувають знання та як ці знання можна застосувати в реальному житті.

5. Критичне мислення. Світ перебуває у стані постійного потоку. Вся дорожня карта кар'єри, побудована на десять років вперед, тепер застаріла через п'ять чи менше. Виникають абсолютно нові сфери діяльності та професій. Оскільки пошук інформації значно спростився з розвитком Інтернету, перший план полягає не в

отриманні фактичних знань у вчителя, а в розробці інструментів, таких як критичне мислення та вміння шукати нестандартні рішення.

6. Компетентність. Дитина не отримує того чи іншого навичку пасивно, але застосовує їх до конкретних завдань під керівництвом професіонала. Тому наші фахівці - справжні вчені, професійні музиканти та художники, режисери театрів та спортивні тренери, всі вони раді поділитися своїми знаннями та вміннями з дітьми [2].

Отже, проєктний метод вимагає від викладача спеціальних навичок та підготовки. Роль викладача та студента значно змінюється. Викладачі повинні не тільки проводити заняття у формі лекцій, але й бути гнучкими, певною мірою художніми, цікавими та зацікавленими у певній темі.

Література:

1. Медведєва Л.І. Проєктна методика вивчення іноземної мови в контексті сучасних педагогічних технологій. *Наукові записки Тернопільського національного педагогічного університету імені Володимира Гнатюка. Серія Педагогіка*. Тернопіль, 2011. № 4. С. 129-134.
2. Coffey Н. Project-based learning. Access mode: <http://www.learnnc.org/lp/pages.4753>
3. Howell R. T. The Importance of the Project Method in Technology Education. *Journal of Industrial Teacher Education*, 2003. No 31 (3). PP. 45-57.
4. Kilpatrick, W.H. (2000). *The project method*: Teachers College, Columbia, pp.319-335.



Косовська А.О.

*аспірант кафедри корекційної педагогіки та інклюзивної освіти
Кам'янець-Подільського національного університету імені Івана Огієнка
м. Кам'янець-Подільський, Україна*

НОРМАТИВНО-ПРАВОВЕ РЕГУЛЮВАННЯ ОСВІТИ ДІТЕЙ З ОСОБЛИВИМИ ОСВІТНИМИ ПОТРЕБАМИ

На сьогодні пріоритетними стають дослідження законодавства України на відповідність положенням міжнародних нормативно-правових документів з питань надання якісної освіти дітям з особливими освітніми потребами (ООП). Дослідженням даного питання займалися такі науковці як: Засенко В.В., Колупаєва А. А., Таранченко О. М. та інші. Однак аналіз чинного законодавства та його відповідність міжнародним нормам щодо гарантій забезпечення дітей з ООП

належною освітою та вивчення поетапності проблеми реалізації їх права на освіту є актуальним і потребує подальшого дослідження.

Трансформація системи освіти дітей з особливими освітніми потребами обумовлена нормами міжнародного законодавства в основі яких покладено забезпечення права на якісну освіту всіх дітей без винятку. Ключові стандарти здобуття освіти сформульовані в міжнародних документах з прав людини. Зокрема ст. ст. 26, 28 Загальної декларації прав людини (проголошеної ООН 10 грудня 1948 року) гарантовано право на освіту кожної людини на підставі рівних можливостей реалізації даного права [2].

Рівний доступ до освіти дітей з особливими потребами закріплено в універсальних документах з прав дитини та міжнародних документах з питань прав інвалідів. Конвенція ООН про права дитини, прийнята 20 листопада 1989 року, ратифікована Постановою Верховної Ради України від 27 лютого 1991 року, відповідно ст. 23 зумовлює держав-учасниць забезпечити повноцінне і достойне життя дітей з особливостями психофізичного розвитку, зокрема в умовах ефективного доступу до послуг у галузі освіти [3].

Декларація про права інвалідів, яка проголошена ООН 9 грудня 1975 року забезпечує права інвалідів, в тому числі і дітей, на освіту без виключень і дискримінації. «Стандартні правила забезпечення рівних можливостей для інвалідів», були прийняті резолюцією 48/96 Генеральної Асамблеї 20 грудня 1993 року, ратифіковані Указом Президента України від 02.12.2002 року. Зокрема правило №6 спонукає держав визнавати принцип рівних можливостей в області початкової, середньої та вищої освіти для дітей, молоді й дорослих, які мають інвалідність, в інтегрованих структурах. А також забезпечувати освіту інвалідів як невід'ємну частину системи загальної освіти [2].

Першим міжнародним документом, який чітко визначив термін «особа з особливими освітніми потребами» та закріпив принцип інклюзивної освіти була Саламанкська декларація про принципи, політику та практичну діяльність у сфері освіти осіб із особливими потребами, прийнята в Іспанії 7-10 червня 1994 р. Принципи і наміри регламентовані декларацією, формують майбутній розвиток ефективної освіти і всіх її компонентів. Забезпечують побудову інклюзивного суспільства, що дає можливість повноцінно реалізувати право на освіту всіх дітей без винятку [4].

Помітний розвиток та становлення освіти дітей з ООП розпочався з часів незалежності України. Проте до 2000 року спеціальна освіта перебувала у кризовому стані. У цей період держава ратифікувала перші міжнародні документи відповідно до яких Україна зобов'язалась дотримуватися загальнолюдських прав, зокрема гарантувати здобуття якісної освіти дітям з порушеннями психофізичного розвитку. На основі норм міжнародного права формувалося законодавство України. Крім Конституції України право на здобуття освіти, зокрема дітей з порушеннями психофізичного розвитку, набуло законодавчого визнання у Законах «Про освіту» (1991 р., 1996 р.), «Про основи соціальної захищеності інвалідів в Україні» (1991

р.). Структура спеціальної освіти була представлена 8-ма типами спеціальних навчальних закладів відповідно нозологій дітей, переважно інтернатного типу [1, с. 9].

Протягом наступних 10 років відбувалося становлення та вдосконалення системи освіти дітей з особливостями психофізичного розвитку, яка в основному включала мережу спеціальних закладів. Спеціальні навчальні заклади, у тому числі інтернатного типу, значно розширили свої функції, почали здійснювати психолого-педагогічний супровід та соціально-педагогічний патронат, забезпечувати комплексну корекційно-розвиткову підтримку та реабілітацію [1, с. 10]. Однак тенденція впровадження в зарубіжних країнах інклюзивної освіти, що передбачає навчання дитини з ООП в умовах загальноосвітнього закладу, розгорнула гостру дискусію в українському суспільстві, щодо інтегрування осіб з ООП в суспільство і забезпечення їм рівного доступу до освіти. Тому паралельно з функціонуванням спеціальних закладів у 2001 р. почала реалізовуватися програма Всеукраїнського науково-педагогічного експерименту «Соціальна адаптація та інтеграція в суспільство дітей з особливостями психофізичного розвитку шляхом організації їх навчання у загальноосвітніх навчальних закладах», ініційована Всеукраїнським фондом «Крок за кроком» В період експерименту (2001-2007 р.р.) було розроблено нормативно-правові положення та навчально-методичні матеріали, які стали початком формування нормативно-правової бази в системі інклюзивної освіти.

Отож, починаючи з 2009 року Україна активно почала впроваджувати інклюзивне навчання. У 2010 р. було внесено зміни до Закону України «Про загальну середню освіту», відповідно до ст. 9 цього закону загальноосвітні навчальні заклади отримали можливість створювати спеціальні та інклюзивні класи для навчання дітей з особливими потребами. Протягом наступних 10 років було прийнято ряд нормативно-правових документів, зокрема: Постанову КМУ 15.08.2011 р. N 872 «Про Порядок організації інклюзивного навчання у загальноосвітніх навчальних закладах»; Постанову КМУ 12.07.2017 р. N 5452 «Про затвердження Положення про інклюзивно-ресурсний центр»; Наказ МОН 08.06.2018 № 609 «Про затвердження Примірного положення про команду психолого-педагогічного супроводу дитини з особливими освітніми потребами в закладі загальної середньої та дошкільної освіти»; Наказ МОН 01.10.2012 р. №1063 «Про затвердження Плану заходів щодо виконання завдань і заходів Державної цільової програми на період до 2020 року», та ін. [2].

Таким чином, проаналізувавши міжнародне та вітчизняне законодавство варто зазначити, що освіта дітей з ООП регулюється не лише законодавством у сфері освіти і науки України, а й законодавством про права осіб з інвалідністю та законодавством про права дітей. Освіта дітей з ООП в процесі свого становлення характеризується поступовим переведенням закладів спеціальної освіти інтернатного типу в режим інтеграції та інклюзії. На сьогоднішній день система освіти дітей з особливостями психофізичного розвитку включає мережу спеціальних закладів до яких належать спеціальні школи та навчально-

реабілітаційні центри та інклюзію, яка передбачає створення спеціальних інклюзивних груп (класів) в загальноосвітніх навчальних закладах. Перспективи подальшого дослідження вбачаються у вивченні результатів ефективності впровадження інклюзивної освіти відповідно законодавчого регулювання.

Література:

1. Колупаєва А., Таранченко О. Освіта дітей з особливими потребами за часів незалежності України: етапність у стратегічному вимірі. *Особлива дитина: навчання і виховання*. 2016. № 3. С. 7-18
2. Освіта осіб з особливими потребами. Нормативна база. *Інститут модернізації змісту освіти*: веб-сайт. URL: <https://imzo.gov.ua/osvita/zagalno-serednya-osvita/osvita-osib-z-osoblivimi-potrebami-normativna-baza/> (дата звернення: 05.05.2020).
3. Про права дитини : Конвенція від 20.11.1989 р. № 995-021 URL: https://zakon.rada.gov.ua/laws/show/995_021 (дата звернення: 05.05.2020).
4. Про принципи, політику та практичну діяльність у галузі освіти осіб з особливими освітніми потребами та Рамки Дій щодо освіти осіб з особливими освітніми потребами : Саламанська декларація від 10.06.1994 р. ED-94/WS/18 : веб-сайт. URL: https://zakon.rada.gov.ua/laws/show/995_001-94 (дата звернення: 05.05.2020).



Михайлова І.А.

*викладач вищої категорії, викладач кафедри інформаційної діяльності,
документознавства і фундаментальних дисциплін
Подільського спеціального навчально-реабілітаційного
соціально-економічного коледжу,
м. Кам'янець-Подільський, Україна*

ВІД ЕЛЕКТРОННОГО СУПРОВОДУ ТА ЗМІШАНОГО НАВЧАННЯ – ДО ДИСТАНЦІЙНОГО НАВЧАННЯ В УМОВАХ КАРАНТИНУ

Використання дистанційних технологій в традиційних формах навчання значно підвищує ефективність навчального процесу: простий доступ до навчально-методичних матеріалів, економія часу. Тому у 2016 році у Подільському спеціальному навчально-реабілітаційному соціально-економічному коледжі було поставлено завдання здійснення електронного супроводу усіх навчальних дисциплін, які викладаються науково-педагогічними працівниками.

Створення електронних курсів мало на меті надати вільний доступ студентів коледжу до матеріалів усіх лекцій, семінарських, практичних та лабораторних занять в електронному вигляді.

Для реалізації цих завдань була обрана безкоштовна онлайн система управління навчанням Moodle, яка дозволяє викладачам створювати динамічні електронні курси [1], а студентам – користуватися матеріалами цих курсів в зручний час та із будь-якого пристрою, під'єданого до мережі Інтернет. Система Moodle встановлена на платному хостингу й має посилання posekmodule.km.ua.

На початковому етапі кожний викладач створив та наповнив свій електронний курс навчальними матеріалами. Це тексти лекцій, завдання для семінарських занять, завдання з інструкціями до виконання практичних та лабораторних занять. Матеріали для самостійного опрацювання містили текстові файли, презентації, посилання на відео. Обов'язково курс мав містити критерії оцінювання навчальних досягнень, список рекомендованої літератури, запитання для проведення заліку, іспиту.

У 2017-2018 навчальному році перед викладачами було поставлене завдання доповнити дистанційні курси відео та аудіо матеріалами. В коледжі був проведений науково-практичний семінар для науково-педагогічних працівників «Комплектування лекційного фонду виданнями у спеціальних форматах для забезпечення фізичного доступу до інформації студентам з особливими потребами». Чимало викладачів створили власні навчальні відео, інші використали відеоматеріали вільного доступу. Для створення власних навчальних відео та аудіо матеріалів були озвучені презентації, на камеру знято відео проведення дослідів, за допомогою програмного забезпечення створено відео методом «захоплення екрану».

У 2018-2019 навчальному році з метою висвітлення питань створення та підтримки навчальних курсів у середовищі Moodle, обміну досвідом між викладачами, ознайомлення широкого загалу викладачів з даною проблемою був проведений науково-методичний форум «Розвиток дистанційної освіти». Викладачі доповнили дистанційні курси посібниками, довідниками, методичними розробками, тестами.

Функціонування сайту дистанційного навчання дозволило ефективно використовувати навчальні матеріали студентами коледжу, адже серед них є такі, що займаються за індивідуальним графіком навчання та студенти заочної форми навчання.

На лекції студент має можливість зосередитися на поясненні матеріалу, а не на написанні конспекту, адже текст лекції перебуває в доступі на сайті в режимі 24/7. Готуючись до семінарського, практичного або лабораторного заняття, студент може наперед ознайомитися з переліком питань, завданнями, методичними рекомендаціями.

Іншого змісту набула діяльність науково-педагогічних працівників у 2019-2020 навчальному році, коли в Україні був оголошений карантин й усі навчальні заклади перейшли на дистанційне навчання. Від моменту впровадження карантину усі заняття продовжують проводитися згідно розкладу, але дистанційно. Кожний викладач фіксує відвідування студентом електронного курсу. Спілкування між викладачем та студентом здійснюється різними способами: через сайт дистанційного навчання (особисті повідомлення, форум, чат), електронну пошту та служби миттєвого обміну повідомленнями..

З переходом на дистанційне навчання були оновлені вимоги до наповнення дистанційного курсу. Курс повинен містити: відео- та аудіо записи лекцій, мультимедійні лекційні матеріали, нормативно-правову базу навчальної дисципліни, практичні завдання із методичними рекомендаціями щодо їх виконання, лабораторні (семінарські) заняття із методичними рекомендаціями щодо їх виконання, пакети тестових завдань для проведення контрольних заходів, тестування із автоматизованою перевіркою, тестування із перевіркою викладачем, матеріали інтерактивного характеру (ділові ігри з методичними рекомендаціями щодо їх використання тощо), електронні бібліотеки чи посилання на них, інші ресурси навчального призначення.

Актуальним для кожного викладача стало створення на сайті дистанційного навчання банку тестових завдань. Викладач може створювати тестові запитання різних типів [2, с. 114]. Раціональним рішенням є створення категорій тестів та наповнення їх питаннями. Тоді для проведення атестації або модульного контролю знань достатньо створити підсумковий тест та включити до нього певну кількість випадкових запитань із кожної категорії.

Діяльність викладача під час дистанційного навчання піддалася суттєвим змінам, робота з платформою дистанційного навчання Moodle є його щоденним інструментом.

Література:

1. Шандра Р. Організація дистанційного навчання в Moodle. URL: http://osvita.ua/vnz/high_school/72285/
2. Вишнівський В.В. Організація дистанційного навчання. Створення електронних навчальних курсів та електронних тестів : навч. посіб. К. : ДУТ, 2014. 149 с.



Місько А.М.

*викладач кафедри інформаційної діяльності,
документознавства і фундаментальних дисциплін
Подільського спеціального навчально-реабілітаційного
соціально-економічного коледжу,
м. Кам'янець-Подільський, Україна*

ПРОЦЕС ІНКЛЮЗІЇ В УКРАЇНСЬКІЙ ОСВІТІ

Актуальність проблеми інклюзивної освіти пов'язана з постійно зростаючою кількістю дітей з особливими освітніми потребами. На сьогодні як в міжнародній термінології так і в Україні зокрема запропоновано використовувати для дітей із порушеннями термін «діти з особливими освітніми потребами», який стосується різних нозологій та порушень різного ступеня ураження. До них належить порушення слуху, зору, порушення мовлення, порушення опорно-рухового апарату, розумова відсталість, затримка психічного розвитку.

Проблема навчання дітей з особливими потребами в Україні стоїть особливо гостро. Не дивлячись на те, що система спеціальної освіти в Україні досить розвинута, більшість дітей не мають змоги отримати спеціальну допомогу та задовольнити свої особливі навчальні потреби, оскільки більшість з них перебуває на домашньому навчанні або здобувають освіту в інтернаті, що значно гальмує і обмежує можливість отримати необхідні знання, вміння та навички, які б допомогли максимально розкрити увесь творчий потенціал цих «особливих» дітей.

Можливість навчання усіх дітей в умовах загальноосвітнього закладу досить давно стала об'єктом дослідження науковців. Її по-різному називали, по-різному трактували, проте «навчання для усіх» вивчається не перший рік. Останнє десятиліття такі вітчизняні науковці як В. Бондар, А. Колупаєва, Т. Євтухова, В. Ляшенко, І. Іванова, О. Столяренко, А. Шевчук, О. Савченко присвячують свої праці дослідженню проблеми залучення дітей з особливими потребами до навчання в загальноосвітніх навчальних закладах, їх реабілітації та соціалізації до суспільних норм [5].

Вагомий внесок у розвиток спеціальних навчальних закладів, розбудову їх структури, створення методик діагностування психічного розвитку дітей мали праці психологів Л. Виготського, О. Венгер, О. Запорожця, О. Киричука, Г. Костюка, Б. Корсунської, С. Максименка, Н. Морозової, В. Синьова, П. Таланчука, В.Тарасун, М. Ярмаченка, які обґрунтували принципові положення особливостей розвитку психічних процесів у дітей різних вікових категорій, механізмів формування їх соціально-комунікативної активності.

Створення шкільної системи нового покоління неможливе без двох її складових інтегрованого та інклюзивного навчання.

Інтегроване навчання має на меті включення дитини з вадами психофізичного розвитку в процес навчання та виховання здорових дітей. Особливістю такого виду навчання є пристосування дитини з особливими освітніми потребами до вимог

школи і певна обмеженість у розвитку «особливої дитини». Інклюзія ж має на меті створення умов прийнятних для виховання та навчання дітей як з нормою розвитку так і з особливими потребами.

Як відомо, навіть діти з одним спільним порушенням мають зовсім різні показники відсталості у розвитку. Тому це передбачає індивідуальний підхід та шляхи пошуку засобів оптимізації навчально-виховного процесу для кожної окремої дитини. Одним із основних завдань учителя є підтримка «особливої» дитини та віра у її сили, підтримка її прагнення до пізнавальної діяльності.

Навчання та виховання дітей з особливими освітніми потребами відбувається у процесі всієї навчально-виховної роботи навчального закладу, на тому навчальному матеріалі, який є сенсом навчання.

Як свідчать дослідження, в інклюзивних групах, наголос робиться в першу чергу на розвитку сильних якостей і талантів студентів, а не на їхніх фізичних або розумових проблемах. Взаємодія з іншими дітьми сприяє когнітивному, фізичному, мовленнєвому, соціальному та емоційному розвитку дітей з особливими освітніми потребами. При цьому діти з типовим рівнем розвитку демонструють відповідні моделі поведінки дітям з особливими освітніми потребами і мотивують їх до цілеспрямованого використання нових знань і вмінь. В інклюзивних групах взаємодія між учнями з особливими освітніми потребами та дітьми з типовим рівнем розвитку сприяє налагодженню між ними дружніх стосунків, завдяки чому діти навчаються природно сприймати і толерантно ставитися до людських відмінностей, стають більш чуйними, готовими допомогти [1].

Які умови повинні бути створені для організації навчання дітей з особливими освітніми потребами в навчальному закладі? Доступність будівель і приміщень, використання відповідних форм і методів навчально-виховної роботи, психолого-педагогічний супровід, співпраця з батьками або особами, які їх замінюють. Організація інклюзивного навчання передбачає надання дитині з особливими освітніми потребами психолого-педагогічної колекційної допомоги. Корекційно-розвивальні заняття проводяться в окремому приміщенні, в якому можуть бути створені навчальна, ігрова, сенсорна зони, зона релаксації [2].

Наразі, питання дітей з особливими освітніми потребами та їхнє навчання й виховання в умовах навчально-виховних закладів є одним з пріоритетних в державній політиці України. Задля забезпечення всебічного розвитку «особливих» дітей вдосконалюється система навчання та виховання, створюються найсприятливіші умови для їхньої інтеграції в суспільство. Однак, організація освіти, яка б орієнтувалася і на проблеми та потреби таких дітей потребує більше часу та серйозних корекційних заходів спрямованих на комплексний підхід у вирішенні питання.

В Україні впроваджуються всі необхідні заходи для того, щоб зберегти набутий досвід спеціальної освіти, примножити його, виробити нову стратегію корекційно-виховної роботи з цією категорією дітей. Саме забезпечення умов для як найповнішої реалізації потенційних можливостей кожної дитини стали

пріоритетними напрямками Національної програми «Діти України». Також розроблено Концепцію «Спеціальна освіта осіб з фізичними та психічними вадами в найближчі роки і перспективу» (1996 р.) та Концепцію «Реабілітація дітей-інвалідів та дітей з обмеженими фізичними чи розумовими можливостями» (1998 р). Головною метою даних концепцій передбачається активізація соціальної політики держави, відродження духовності та національної свідомості, посилення громадського інтересу до потреб спеціальної освіти цієї категорії дітей [4].

То ж сподіваємося на зміну ставлення суспільства до категорії людей із вадами розвитку та можливості їхнього пристосування та повноцінного життя в звичайних умовах.

Література:

1. Гаврилов О.В. Особливі діти в закладі та соціальному середовищі : навч. посіб. Кам'янець-Подільський : Аксіома, 2009. 308 с.
2. Інклюзивна освіта від А до Я : poradnik для педагогів і батьків. Укладачі Н.В. Заєркова, А.О. Трейтяк. К., 2016. 68 с.
3. Інклюзивна освіта для дітей з особливими потребами в Україні. URL: http://osvitportal.loda.gov.ua/inklyuzyvna_osvita_dlya_ditey_z_osoblyvymy_potrebamy_v_ukraini
4. Нагорна О.Б. Особливості корекційно-виховної роботи з дітьми з особливими освітніми потребами : навч. посіб. Рівне, 2016. 104 с.
5. Нова українська школа. URL: <http://nus.org.ua/news/u-2018-rotsi-na-inklyuzyvnu-osvitu-vydilyatpivmilyardagryven/>



Павловська Т.Ю.

*викладач кафедри інформаційної діяльності,
документознавства і фундаментальних дисциплін
Подільського спеціального навчально-реабілітаційного
соціально-економічного коледжу,
м. Кам'янець-Подільський, Україна*

ОСНОВНІ ПІДХОДИ ДО ВПРОВАДЖЕННЯ ІНКЛЮЗИВНОЇ ФОРМИ НАВЧАННЯ ДІТЕЙ З ОСОБЛИВИМИ ОСВІТНИМИ ПОТРЕБАМИ

Мета створення нової школи, де кожна дитина, у тому числі й діти з особливими освітніми потребами, відчуватимуть себе рівноправними членами громадянського суспільства.

Втім, незважаючи на те, що за останні 10 років в рамках проекту «Рівний доступ до якісної освіти» проведено певну роботу з розробки нормативно-правової

бази інклюзивного навчання і приведення її у відповідність до міжнародних стандартів, у суспільстві ще не сформувалась єдина думка щодо вироблення єдиного підходу до розробки і впровадження психолого-педагогічних технологій і механізмів спільного навчання дітей з різними пізнавальними можливостями.

Важливими умовами успішності інклюзивного навчання є :

- розробка нормативно-правової бази;
- належне фінансування;
- висока соціальна спрямованість суспільства, органів державного управління, регіональних громад, шкільної адміністрації стосовно формування політики змін у сфері освіти;
- наявність системи підготовки педагогічних кадрів;
- високий рівень готовності батьків дітей з особливостями розвитку до участі у навчально-виховному і корекційно-реабілітаційному процесі;

Перші результати дослідження засвідчують, що навчання цих дітей у загальноосвітньому закладі є складною, дискусійною, недостатньо вивченою проблемою та має як позитивні, так і негативні ознаки. Суспільство, вчителі загальноосвітньої школи, батьки дітей інклюзивних класів, громадські організації, вчені поділилися на два табори – тих, хто підтримує ідею включення дітей до загальноосвітнього простору і тих, хто виступає проти.

Звичайно добре, що діти з особливими освітніми потребами навчаються в тих же школах, що і їхні ровесники без порушень. Важливим є й те, що особистість дитини формується не в замкненому колі собі подібних дітей – глухий серед глухих, сліпих серед сліпих, розумово відсталих серед розумово відсталих, а в середовищі, що забезпечує вищий рівень комунікації, соціальної взаємодії, взаємодопомоги та відповідно вищий рівень соціалізації й адаптації в соціумі.

Дійсно, при відповідних умовах в інклюзивних класах можуть навчатися учні, у яких фізична вада не пов'язана з органічними порушеннями центральної нервової системи.

Навчання цих дітей в загальноосвітньому закладі разом зі здоровими ровесниками приведе до позитивних змін якщо буде чітко прописаний механізм реалізації індивідуального, диференційованого і особистісно-орієнтованого підходів до змісту, методів і форм навчання, що ефективно використовуються в системі спеціальної освіти на сучасному етапі.

На жаль, в процесі переходу до інклюзивного навчання спостерігається тенденція до необґрунтованого скорочення мережі всіх типів спеціальних шкіл, логопедичних пунктів, консультативних центрів. Але, ми не заперечуємо можливості впровадження інклюзії, як однієї з важливих форм спільного навчання дітей окремих нозологій.

На наше переконання альтернативною формою інклюзії може стати інтегроване навчання дітей з особливостями розвитку. Освітня інтеграція розглядається нами як складний, цілеспрямований процес навчання дітей з

особливостями розвитку в системі диференційованих класів загальноосвітньої школи, як процес формування у них інтелектуальних якостей і способів діяльності, включення у різноманітні зв'язки і стосунки зі здоровими ровесниками та дотримання права на вибір доступної форми навчання з урахуванням їхніх потреб, інтересів та можливостей.

Перевага освітньої інтеграції полягає у тому, що:

1. В умовах інтегрованого навчання як і інклюзивного, діти отримують освіту у загальноосвітній школі за місцем проживання.
2. Навчаються за варіативними навчальними планами.
3. Навчальний процес здійснює кваліфікований вчитель – корекційний педагог.
4. В умовах інтегрованого навчання не виключається можливість проведення спільних занять з учнями обох груп.

Навчання дітей в інтегрованих класах за вже розробленими і затвердженими спеціальними стандартами, програмами і підручниками забезпечить більш високий рівень загальноосвітньої підготовки і готовності учнів до самостійного життя порівняно з інклюзивною формою. Отже, інтегроване навчання може стати провідною тенденцією сучасного етапу модернізації системи навчання дітей з особливостями розвитку, що не вступає в протиріччя з технологією інклюзивного навчання.

Таким чином, навчання дітей в інтегрованих класах, забезпечуючи право дитини на рівний доступ до освіти та вибір обсягу і форми її одержання, максимально враховує і високі вимоги суспільства до освіти учнів і потенційні можливості кожної дитини. А це є ключовим у підготовці цих дітей до самостійного життя і праці.

Література:

1. Дефектологічний словник : навч. посіб. За ред. В.І. Бондаря, В.М. Синьова. К. : МП «Леся», 2011. 528 с.
2. Синьов В.М. Українська корекційна педагогіка та психологія на шляху до інтеграції у світовий простір. *Педагогіка духовності: поступ у третє тисячоліття* : Матеріали міжнародної наукової конференції. К., 2005. С.175-180.



*Побережна Л.В.,
викладач спеціальних дисциплін коледжу
Подільського державного аграрно-технічного університету,
м. Кам'янець-Подільський, Україна*

СОЦІАЛЬНО-ПЕДАГОГІЧНА РОБОТА З ДІТЬМИ З ОСОБЛИВИМИ ПОТРЕБАМИ

*«Нещасна, знедолена природою... маленька
людина не повинна знати про те, що вона –
малоздібна, що в неї – слабкий розум. Виховання
такої людини повинно бути в сто разів
ніжнішим, чуйнішим, дбайливішим»
В. О. Сухомлинський.*

Відомо, що соціально - педагогічна діяльність як спосіб оптимізації процесу соціалізації виконує три соціальні функції: підвищення рівня соціальної адаптації індивіда або групи: профілактика явищ дезадаптації, соціокультурна реабілітація та розвиток людини.

Про функцію соціальної адаптації можна говорити як про “швидку допомогу”, яка в ідеалі співпадає з розвитком несприятливих подій, які загрожують кризою дезадаптації. Профілактика спрямована на протидію можливим, прогнозованим негативним факторам і наслідкам впливу несприятливих ситуацій. Функція реабілітації здійснюється тоді, коли певні порушення уже відбулися і призвали до деяких “ускладнень” в житті людини. В реальній практиці одна і та ж дія соціального педагога може мати адаптаційне, профілактичне і реабілітаційне значення.

Але, працюючи з конкретною категорією клієнтів, можна виявити домінуючу функцію в змісті соціально - педагогічної діяльності. Так, скажімо, у роботі з сім'єю, яка виховує дитину з особливими потребами, провідною функцією є реабілітація. Це пов'язане з тим, що інвалідність дитини досить часто стає причиною глибокої й тривалої соціальної дезадаптації всієї сім'ї, для розуміння причин якої необхідно звернутися до аналізу проблеми інвалідності [2, с.17]. надзвичайно серйозна і недостатньо вивчена. Серйозність проблеми обумовлена не лише тим, що за останній час, збільшилося число людей, котрі мають значні фізичні чи психічні вади, але й надзвичайно низький рівень матеріального забезпечення, їх соціальною і матеріальною незахищеністю. До недавніх часів ця проблема певною мірою стосувалася лише самої людини, як має інвалідність, та її сім'ї. І лише в останні роки перед суспільством постало питання: інвалідність - це нещастя однієї людини чи суспільний феномен. Ті моделі (медична, економічна, функціональна, соціальна) інвалідність, яка існує сьогодні, по - різному тлумачать її та причини появи для індивідів, а також способи адаптації цих індивідів.

Зокрема медична модель інвалідності акцентує увагу на патологіях, наявних у людини (вроджених чи тих, що з'явилися), якими вона відрізняється від інших,

“нормальних” людей. При цьому дитина з особливими потребами розцінюється як мотиваційна людина у фізичному чи розумовому плані (або в тому і другому). Міри неповноцінності визначається тим, наскільки він обмежений у різних сферах людської діяльності, та його спрямованістю до незалежного існування, починаючи від самообслуговування, переміщення, сприйняття світу тощо [1, с. 41].

Поліпшення стану дитини з особливими потребами досягається за рахунок відновлення фізичного чи розумового здоров'я медичними засобами. Можна сказати, що медичний підхід до дітей з особливими потребами перетворює людей з певними потребами в пасивних пацієнтів, позбавляючи їх соціальної ролі і значення. В результаті створюються ситуації, коли і діти з особливими потребами і їхні сім'ї не мають право вибору, самовизначення і не можуть через їхню “неповноцінність” впливати як на вирішення їх проблем, так і на характер соціалізуючого фактору. Такий підхід призвів до того, що діти з особливими потребами стали відчуженими від суспільства, а саме медична модель не враховує соціального контексту.

В межах економічної моделі неповноцінними вважаються особи, які працюють за обмеженим часом, мають менше навантаження, порівняно із здоровими людьми, чи неспроможні працювати взагалі. Економічна модель інвалідності - результат концепції соціальної корисності, яка без сумніву, породжує соціальну дискримінації. Модель функціональної обмеженості описує неповноцінність як нездатність особи виконувати ті чи інші функції, порівняно із здоровими людьми.

Економічна і функціональна моделі є логічним наслідком медичної моделі. Всі названі моделі роблять акцент на тому, що даної особи є відсутнім: медична акцентує на відсутності здоров'я, економічна - на неспроможності до продуктивної праці, функціональна - на неспроможності в широкому розумінні цього слова. Причому у всіх зазначених моделях інвалідність залишається індивідуальною проблемою її носіїв. Труднощі дітей з особливими потребами пов'язані не лише з відчуттями фізичного обмеження і дискомфорту, переживанням втрати своїх можливостей, але й з “багажем” того негативного ставлення, з яким стикається людина, “з особливостями” у своєму найближчому оточенні. З інвалідністю асоціюється не лише фізична чи психічна неспроможність. Уявлення про дітей з особливими потребами як про людину, яка багато чого не може робити, яка потребує допомоги інших, викликає найчастіше почуття жалю, що заважає дитині з особливими потребами включатися в соціальні взаємовідносини. І щоб уникнути такого ставлення, діти з особливими потребами спілкуються лише з подібними до себе.

Зміст соціально-педагогічної роботи з підлітків, які мають функціональні обмеження, як правило, включає такі напрями:

вивчення соціально- психологічного стану клієнта;
соціально - педагогічне дослідження особливостей соціалізації дитини;
побутова реалізація (навчання елементам самообслуговування та дотриманню найпростіших норм поведінки в різних мікросоціумах);
психологічне консультування дітей;
консультування членів сімей, де виховуються діти - інваліди, з правових та психолого - педагогічних питань;
психолого - педагогічна корекційна робота;
розвиток потенційних творчих можливостей дітей;
формування особистісних якостей дітей спеціальними засобами психологічного тренінгу;
організація культурно - дозвілєвої діяльності дітей спеціальними засобами психологічного тренінгу;
організація культурно - дозвілєвої діяльності дітей через проектування та впровадження різноманітних програм та форм роботи соціальних служб;
професійна орієнтація підлітків з вадами здоров'я;
лобіювання пропозицій на рівні органів місцевої влади і самоврядування щодо поліпшення роботи з підлітками з вадами здоров'я;
координація діяльності різних соціальних інститутів, що опікуються проблемами дітей з особливими потребами [2, с.54].

Отже, весь процес навчання і виховання дитини з особливостями у розвитку має бути спрямований на те, щоб забезпечити її соціальну адаптацію та інтеграцію в суспільство, зробити інтеграцію максимально успішною і благополучною. Адже, рівень і характер взаємодії особистості і суспільства визначається ступенем її соціальної адаптації та соціалізації.

Література:

1. Безпалько О.В. Соціальна підтримка дітей та молоді з обмеженими функціональними можливостями. *Соціальна педагогіка: схеми, таблиці, коментарі* : навч. посіб. К. : Центр учб. літ., 2016. С. 119-128.
2. Колупаєва А. Діти з особливими освітніми потребами та організація їх навчання : наук.-метод. посіб. К. : Видавнича група «АТОПОЛ», 2011. 274 с.



Сидорук Л.М.

*викладач математики кафедри інформаційної діяльності,
документознавства та фундаментальних дисциплін
Подільського спеціального навчально-реабілітаційного
соціально-економічного коледжу,
м. Кам'янець-Подільський, Україна*

МОЖЛИВОСТІ ОНЛАЙН-РЕСУРСУ LEARNINGAPPS.ORG ТА ПЛАТФОРМИ MOODLE ДЛЯ ВИВЧЕННЯ ВИЩОЇ МАТЕМАТИКИ В УМОВАХ ДИСТАНЦІЙНОГО НАВЧАННЯ

Дистанційне вивчення курсу вищої математики спирається на засвоєні раніше поняття з математики та вимагає від здобувача освіти високої концентрації уваги. Відсутність безпосереднього спілкування викладача зі студентами не дає можливості останнім ставити питання у процесі самостійного вивчення й отримувати відповіді одразу. Це зумовлює труднощі у засвоєнні не лише теоретичних відомостей, а й при розв'язуванні задач. Здобувачі освіти часто опиняються в ситуації, коли нерозуміння навчального матеріалу, призводить до невпевненості, страху помилитися і, як наслідок, отримати низьку оцінку. В умовах дистанційного навчання вирішення цієї проблеми потребує заохочення та підтримки інтересу студентів до вивчення дисципліни за допомогою спеціально сконструйованих завдань, які дають можливість їм тренуватися, робити помилки і виправляти їх самостійно. Такі завдання можна створити за допомогою багатьох онлайн-ресурсів, одним з яких є LearningApps.org, котрий містить шаблони для розробки різноманітних тренувальних вправ для закріплення вивченого матеріалу.

Проблеми підвищення ефективності освітнього процесу в умовах дистанційного навчання знайшли відображення в працях науковців Н. Бахмат, Л. Карташової, В. Бикова, О. Спіріна, С. Величка, М. Жалдака, Ю. Триуса, С. Семерікова, К. Словак, О. Співаковського, К. Осадчої та ін.

Метою дослідження є висвітлення можливостей використання онлайн-ресурсу LearningApps.org для дистанційного вивчення вищої математики у закладах вищої освіти.

Сервіс має банк вправ з різних навчальних дисциплін, у тому числі з математики, що дозволяє викладачу використовувати їх для повторення тих математичних понять шкільного курсу, які застосовуються у процесі вивчення вищої математики. Всі вправи згруповано за категоріями, починаючи з рівня дошкільної освіти і закінчуючи післядипломною освітою. Онлайн-ресурс LearningApps.org також дає можливість створювати власні інтерактивні завдання за такими шаблонами: знайти пару, класифікація, числова пряма, вільна текстова відповідь, просте впорядкування, фрагменти зображення, заповнити пропуски, колекція вправ, вікторина, пазл, кросворд тощо [1]. До вправ можна додавати медіа-файли будь-якого формату, при цьому для їх редагування пропонуються опції безпосередньо у додатку. Розміщення аудіо-, відео-матеріалів і зображень

здійснюється одним із способів: завантаження з комп'ютера чи із запропонованої бібліотеки, копіювання і вставка URL-адреси.

Ресурс LearningApps.org дає змогу вбудовувати завдання на інших онлайн-платформах, веб-сайтах і загалом будь-яких html-сторінках, що робить доступ до вправ швидким, легким та зручним через свою оперативність [3]. Наприклад, перевагами використання вправ LearningApps.org на платформі Moodle є: збільшення кількості різноманітних форм тестів, які не дублюються, а лише збагачують і розширюють можливості курсу; повноекранний перегляд, що зберігає цілісність і дає враження єдності подання інформації; наявність українського інтерфейсу; бібліотека готових вправ [4].

Поєднання можливостей LearningApps.org та Moodle, на нашу думку, дозволить удосконалити й урізноманітнити дистанційний курс з вищої математики. Використання онлайн сервісу сприятиме такій організації віддаленого вивчення дисципліни, коли студенти самостійно та відповідально виконують завдання, а викладач їм у цьому допомагає.

Створена в додатку LearningApps.org вправа (рис. 1) з вищої математики на утворення пар між графіками функцій та їх первісними, дає змогу студентам самостійно перевірити свої знання таблиці первісних і повторити графіки основних функцій [2]. Кількість спроб на виконання вправи необмежується і визначається самим здобувачем освіти, що дозволяє перенести акцент з контролю викладачем рівня засвоєння знань на самоконтроль. Такі завдання зацікавлюють і стимулюють студентів до навчання.



Рис. 1 Інтерактивна вправа "Первісна функції"

Практика використання інтерактивних завдань з вищої математики в умовах дистанційного навчання, дозволяє стверджувати, що вони підвищують

ефективність організації самостійної навчальної діяльності здобувачів освіти, сприяють закріпленню вивченого матеріалу, підтримують зацікавленість студентів у навчанні та розвивають їх внутрішню мотивацію.

Література:

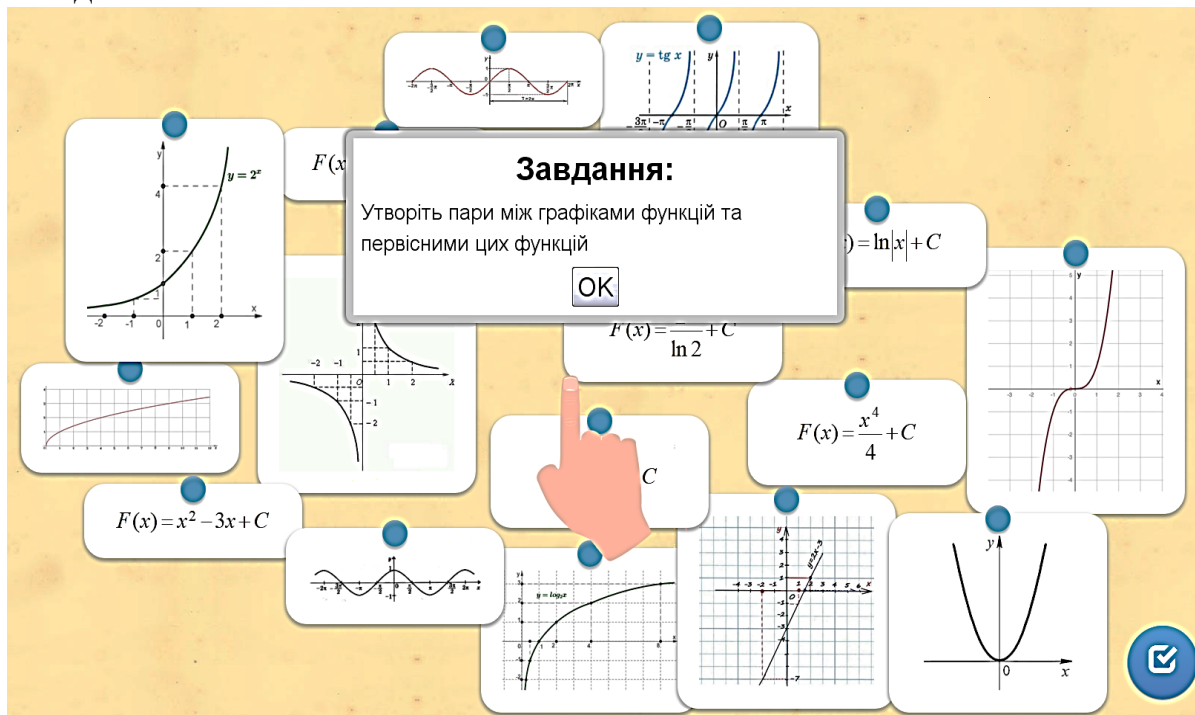
1. Learningapps.org. URL: <https://learningapps.org/> (дата звернення: 11.04.2020).
2. Інтерактивна вправа "Первісна функції". URL : <https://learningapps.org/watch?v=pts2z0rka20> (дата звернення: 11.04.2020).
3. Коваленко О. Використання онлайн сервіса LearningApps для розробки інтерактивних вправ з математики. URL : <https://drive.google.com/file/d/0B0efXKfihUwpYV9VbTZFWXpHTIU/view> (дата звернення: 30.04.2020).
4. Корнієнко Ю.К., Федченко Ю.С. Про тестування в Moodle з використанням зовнішніх онлайн-ресурсів. URL: <http://2016.moodlemoot.in.ua/course/view.php?id=100&lang=ru> (дата звернення: 30.04.2020).



Стайко О.С.,

директор комунальної установи Сумський навчально-виховний комплекс № 16 імені Олексія Братушки «Загальноосвітня школа I-III ступенів – дошкільний навчальний заклад» Сумської міської ради, аспірант Сумського державного педагогічного університету ім. А.С.Макаренка, м. Суми, Україна

ПІДГОТОВКА МАЙБУТНІХ АСИСТЕНТІВ ВЧИТЕЛЯ ІНКЛЮЗИВНИХ КЛАСІВ ДЛЯ ЗАКЛАДІВ ЗАГАЛЬНОЇ СЕРЕДНЬОЇ ОСВІТИ

Право на рівний доступ до якісної освіти є невід'ємним правом кожної дитини, в тому числі, дітей з особливими освітніми потребами (далі – ООП), яке закріплене у Конституції України. Одним із пріоритетних напрямків сучасної освіти є розвиток інклюзивного навчання у закладах загальної середньої освіти (далі – ЗЗСО) відповідно до Законів України «Про освіту» та «Про загальну середню освіту», які узгоджуються з міжнародними документами, і регулюють організацію освітнього процесу, кадрове, програмне та навчально-методичне забезпечення, педагогічний супровід, надання корекційно-розвиткової допомоги, залучення додаткових фахівців - асистентів вчителя.

Посада асистента вчителя була внесена до Переліку посад педагогічних і науково-педагогічних працівників ще у 1997 році (Постанова Кабінету Міністрів України від 14 квітня 1997 року № 635), з 2010 року відбулося її унормування для ЗЗСО: внесення до Класифікатора професій та Типових штатних нормативів

загальноосвітніх навчальних закладів, розробка організаційних особливостей діяльності асистента вчителя [2] та кваліфікаційних характеристик [1].

У більшості країн асистентів педагога відносять до парапрофесіоналів, тобто осіб, які отримали спеціальну професійну підготовку та можуть працювати в інклюзивному класі для надання учням з ООП різних спеціалізованих послуг. В Україні посаду асистента вчителя може обіймати особа, яка має педагогічну освіту та пройшла курси підвищення кваліфікації щодо роботи в умовах інклюзивного навчання. Однак, посадові обов'язки та кваліфікаційні вимоги до асистента учителя [1] вимагають наявності у асистента вчителя знань та умінь зі спеціальної педагогіки. Тому постає питання: Як педагог, який не має спеціальної педагогічної освіти зможе якісно працювати з дітьми з ООП (різних нозологій!) в умовах інклюзивного освітнього середовища?

На сучасному етапі розвитку освіти в Україні існує проблема відсутності підготовки закладами вищої освіти педагогічних працівників за кваліфікацією «Асистент вчителя закладу загальної середньої освіти» спеціальності «Спеціальна освіта». Тому, більшість керівників ЗЗСО змушені призначати на посади асистента вчителя педагогів, які не мають спеціальної підготовки для роботи з дітьми з ООП, що позначається на якості впровадження інклюзивного навчання. «Хоча і вчитель, і асистент мають педагогічну освіту, однак їхня професійна спеціалізація різна. Учитель має загальнопедагогічну професійну підготовку та володіє методами, технологіями навчання, актуальними для навчання нормотипових учнів, у той час як асистент педагога має фахову підготовку зі спеціальної педагогіки та психології, методичний інструментарій, що актуальний для навчання учнів з особливими освітніми потребами» [3, с. 30].

Найбільший досвід упровадження інклюзивного навчання в Сумській області має Сумський навчально-виховний комплекс №16 імені Олексія Братушки «Загальноосвітня школа I-III ступенів - дошкільний навчальний заклад» (далі – НВК № 16). Зараз в НВК №16 функціонує найбільша мережа інклюзивних класів міста Суми, розвивається наступність між інклюзивними дошкільними групами та школою I-III ступенів. Особистісно орієнтоване спрямування освітнього процесу в інклюзивних класах забезпечують асистенти вчителя, з них 80% мають спеціальну педагогічну освіту.

З метою визначення проблем, які виникають у педагогів в перший рік роботи на посаді асистента вчителя, нами було проведено анкетування асистентів вчителя НВК №16. За підсумками опитування позитивним є те, що 75% респондентів вважали свій рівень загальних теоретичних знань, отриманих під час навчання у ВУЗах, достатнім. Однак, рівень практичної спрямованості отриманих знань щодо їх застосування під час роботи асистентом вчителя та психологічна готовність працювати з дітьми з ООП мав середній показник.

Серед основних побажань працюючих асистентів вчителя викладачам педагогічних Вузів, які готують майбутніх асистентів вчителя для ЗЗСО: протягом

всього періоду навчання (починаючи з 1 курсу!) проводити навчальну практику на базі інклюзивних класів; забезпечити вивчення педагогічної технології спільного викладання в інклюзивному класі, форм та прийомів взаємодії асистента вчителя з учителями навчальних дисциплін (різних освітніх галузей); збільшити навчальний час для вивчення методики підготовки дидактичних матеріалів для освітньої роботи з дітьми з ООП (залежно від нозології) згідно вимог Нової української школи та Державних стандартів освіти; забезпечити вивчення дистанційних форм роботи з дітьми з ООП; поглибити знання студентів щодо особливостей розвитку, навчання та поведінки дітей з ООП різних нозологій, роботи з гіперактивними дітьми з ООП, доборі методів розвантаження для учнів з ООП; збільшити практичну спрямованість навчального курсу «Документація асистента вчителя ЗЗСО»; з метою підвищення готовності майбутніх фахівців працювати з дітьми з ООП в умовах інклюзивного навчання в ЗЗСО, збільшити кількість навчальних тренінгів та превентивних курсів з профілактики емоційного вигорання, стійкості до конфліктних ситуацій між батьками дітей з ООП та батьками інших дітей класу.

Отже, інтеграція дітей з ООП в інклюзивні класи ЗЗСО становить складну проблему, адже лише перебування дітей у масовому соціумі – це ще не запорука їх успішного навчання та соціалізації. Кінцевий результат значною мірою залежить від створених умов, фахової підготовки педагогічних кадрів для здійснення корекційної направленості освітнього процесу в закладі освіти.

Література:

1. Лист МОН молодьспорт № 1/9-675 від 25.09.2012 року «Щодо посадових обов'язків асистента вчителя». URL: http://ru.osvita.ua/legislation/Ser_osv/32125/
2. Лист МОН молодьспорт №1/9-694 від 28.09.2012 року «Щодо введення посади вихователя (асистента вчителя) у загальноосвітніх навчальних закладах з інклюзивним навчанням». URL: http://ru.osvita.ua/legislation/Ser_osv/31601/
3. Асистент вчителя у закладі загальної середньої освіти з інклюзивною формою навчання : навч.-метод. посіб. За ред. А.А. Колупаєва. Харків : Видавництво «Ранок», 2019. 216 с.



*Черненко Т.В.**старший викладач кафедри дошкільної освіти
Ніжинського державного університету імені Миколи Гоголя,
м. Ніжин, Україна*

АКТУАЛЬНІ ПИТАННЯ ІСТОРИКО-ПЕДАГОГІЧНИХ ПЕРІОДИЗАЦІЙ РОЗВИТКУ СПЕЦІАЛЬНОЇ ОСВІТИ В УКРАЇНІ

За роки незалежності України освіта дітей з особливими освітніми потребами (далі – ООП) зазнає важливих трансформаційних змін. У період реформування системи освіти в Україні, активного упровадження інклюзивної форми навчання для визначення перспективи подальшого розвитку освіти дітей з ООП на нашу думку актуальним є вивчення вітчизняного досвіду навчання дітей з ООП. Відповідно важливим є проведення даного дослідження.

Мета роботи: висвітлити існуючі періодизації історії спеціальної освіти в Україні та визначити стан проблеми вивчення історії навчання дітей із порушеннями функцій опорно-рухового апарату.

Вітчизняні науковці, вивчаючи розвиток освіти дітей із ООП, визначають та науково обґрунтовують її історичну періодизацію. Розглянемо результати сучасних історико-педагогічних досліджень з історії спеціальної освіти. Одним із перших ґрунтовний аналіз становлення та розвитку спеціальної освіти, її періодизацію надає М. Малофеев [3]. Вчений розкриває еволюцію стосунків суспільства і держави до осіб із порушеннями розвитку, називає п'ять періодів – шлях від ненависті й агресії (996-1715 рр.) до прийняття, партнерства та інтеграції (1991 р. – й донині). Загальну періодизацію становлення системи освіти осіб із порушеннями розвитку в Україні (включає 6 періодів, починаючи з X ст. і до тепер) виокремили А. Колупаєва та О. Таранченко [2, с. 14-15]. Проблеми виникнення і розвитку сурдопедагогічної теорії і практики, навчання і виховання дітей з порушеннями слуху, окремих методик викладання, теорію компенсації досліджував М. Ярмаченко [8]. О. Таранченко [5] виділила та охарактеризувала основні періоди становлення і розвитку системи навчання дітей зі зниженим слухом в Україні; розкрила особливості формування змісту, форм, методів і засобів навчання дітей на кожному етапі. Окремі питання навчання, виховання, особливостей розвитку мовлення та психічних функцій дітей зі зниженим слухом ґрунтовно досліджувалися вітчизняними науковцями (Л. Борщевська, Н. Засенко, Л. Лебедєва, Л. Фомічова, М. Шеремет, М. Ярмаченко та ін.). Перші дослідження з історії олігофренопедагогіки належать В. Бондарю, Х. Замському, Л. Одинченко, К. Турчинській. В. Бондар, В. Золотоверх [1], виокремили сім основних періодів в історії освіти дітей з інтелектуальними порушеннями (тривалість – к. XVIII ст. – по сучасний час), розробили критерії періодизації, обґрунтували їх, розкрили закономірності, особливості розвитку на кожному з етапів. Періодизацію корекційного навчання учнів допоміжних шкіл (складається з трьох періодів, кожен має свої етапи і охоплює часові рамки від другої пол. XIX до першої пол. XX ст.)

здійснив М. Супрун [4]. Історія розвитку тифлопедагогіки в Україні буда предметом наукових пошуків С. Федоренко [6]. Науковцем проаналізовано теорію і практику навчання й виховання осіб із порушеннями зору, здійснено періодизацію, що включає три періоди, починаючи з середини ХІХ ст., виявлено особливості та тенденції розвитку теорії тифлопедагогіки й практики корекційного навчання дітей з порушеннями зору в досліджуваній період.

Водночас, на сучасному етапі питання історії освіти дітей із порушеннями функцій опорно-рухового апарату не були предметом наукових розвідок. Переважна більшість досліджень педагогів та психологів розкриває питання навчання дітей із порушеннями функцій опорно-рухового апарату (О. Глоби, А. Заплатинської, Т. Ілляшенко, О. Романенко, М. Родненко, Л. Ханзерук, А. Хворової, О. Чеботарьової, А. Шевцова та інших). У монографії «Освітні основи реабілітології» А. Шевцов [7]. обґрунтував авторську періодизацію розвитку системи соціального реабілітування у різні періоди від аграрного та індустріального суспільства до постіндустріального інформаційного суспільства у постнекласичну цивілізаційну епоху. За кінцевим результатом еволюцію суспільних уявлень щодо реабілітаційної парадигми запропонував описувати комбінацією «хвильової», формаційної та цивілізаційної концепції розвитку людства. Однак існуючих наукових праць не достатньо для об'єктивного висвітлення актуальної наукової проблеми – історії освіти дітей із порушеннями функцій опорно-рухового апарату.

Узагальнюючи дослідження представників різних галузей спеціальної педагогіки, які існують на сьогодні у науковій літературі, засвідчуємо, що ними використано історико-педагогічні підходи до вивчення періодизації систем навчання дітей із особливими освітніми потребами різні категорій. На нашу думку подальшого вивчення потребують дослідження з історії освіти дітей із порушеннями функцій опорно-рухового апарату та мовлення.

Перспективи подальших розвідок з цього напрямку: визначити, обґрунтувати періоди розвитку освіти дітей із порушеннями функцій опорно-рухового апарату, розкрити їх особливості.

Література:

1. Бондар В.І., Золотоверх В.В. Історія олігофренопедагогіки : підручник. К. : Знання, 2007. 375 с.
2. Колупаєва А.А., Таранченко О.М. «Інклюзивна освіта: від основ до практики» : монографія. К. : ТОВ «АТОПОЛ». 152 с.
3. Малофеев М.М. Специальное образование в России и за рубежом: В 2-х частях. Часть 1: Западная Европа. URL : <http://pedlib.ru/Books/1/0441/1>.
4. Супрун М.О. Теорія і практика корекційного навчання дітей з обмеженими розумовими можливостями в Україні (друга половина ХІХ – перша половина ХХ століття). Автореф. дис... д-ра. педагог. Наук : 13.00.03. Київ.
5. Таранченко О.М. Становлення та розвиток системи спеціального навчання дітей зі зниженим слухом в Україні (ХІХ – початок ХХІ століття). Дис. канд. пед. наук: 13.00.03. К.

6. Федоренко С.В. Становлення та розвиток вітчизняної тифлопедагогіки. Автореф. дис... д-ра. педагог. наук : 13.00.03. К.
7. Шевцов А.Г. Освітні основи реабілітології : монографія. К. : МП «Леся», 2009. 484 с.
8. Ярмаченко М.Д. Історія сурдопедагогіки. К. : Вища школа, 1975. 422 с.



Яворницька Л.В.

*перекладач-дактилолог кафедри соціальної роботи та психології
Подільського спеціального навчально-реабілітаційного
соціально- економічного коледжу,
м. Кам'янець-Подільський, Україна*

СТАНОВЛЕННЯ ТА РОЗВИТОК НАВЧАЛЬНОГО ПРОЦЕСУ ОСІБ ІЗ ПОРУШЕННЯМ СЛУХУ

За визначенням Всесвітньої федерації глухих (ВФГ) до категорії глухих осіб відносяться особи, яких об'єднує віднесення себе до спільноти глухих, життєдіяльність у ній та застосування візуальної мови – жестової. Отже, «жестомовна глуха особа» – це представник лінгвістичної спільноти, який володіє нормами жестової мови (ЖМ), активно використовує дану мову (яка є для нього рідною) у різних побутових, соціокультурних, професійних сферах спілкування [2, с. 3-4].

З проголошенням Україною незалежності розпочався новий етап розбудови вітчизняної освіти і, зокрема, спеціальної, започаткування її нових засад. Однак, суспільно-політичні та соціально-економічні процеси, які відбувалися в Україні наприкінці 80-х - на початку 90-х років, породили низку факторів, що зумовили певну дестабілізацію у системі освіти. Новий етап у розвитку України потребував принципових змін у всіх сферах, в тому числі і в галузі дефектології - теорії та практики навчання і виховання осіб з порушеннями психофізичного розвитку. На початок цього періоду існувало чимало невирішених питань, як то: відсутність закону про спеціальну освіту; невідповідність ценового характеру, рівня освітнього стандарту корекційним завданням спеціальної освіти; нерівномірність розподілу по території держави спеціальних закладів, а відтак, і неповне охоплення ними дітей з порушеннями психофізичного розвитку; недостатня укомплектованість закладів фахівцями-дефектологами та недостатня диференційованість їхньої фахової підготовки тощо. Потребувала суттєвого розширення і мережа медичних, психологічних служб, центрів діагностики, консультацій для батьків і дітей. У системі спеціальної освіти бракувало кадрового

потенціалу з відповідною фаховою освітою (спеціалісти реабілітологи, діагности, аудіологи, практичні психологи та ін.) [1, с. 44-47].

Наукові пошуки, спрямовані на розвиток системи спеціальної освіти, пов'язувалися з подальшою диференціацією і вдосконаленням діючої моделі корекційних закладів, з відкриттям нових типів закладів, у яких мала надаватися комплексна допомога та підтримка дітям з особливими освітніми потребами, а також з інтеграцією цих дітей у загальноосвітню школу. Це зумовило створення відповідних наукових підрозділів, зокрема, Інституту дефектології (з 2001 року - Інститут спеціальної педагогіки) і в його структурі - лабораторії сурдопедагогіки, для проведення науково-дослідної роботи та розробки науково-методичного забезпечення процесу корекційного навчання дітей з порушеннями слуху; реорганізацію дефектологічного факультету НПУ імені М.П. Драгоманова в Інститут корекційної педагогіки та психології з метою розширення кола спеціальностей та підвищення якості підготовки спеціалістів для закладів різних типів, що зумовлено потребами суспільства та необхідністю якісного та різнобічного забезпечення освітніх потреб осіб з порушеннями психофізичного розвитку усіх вікових категорій.

Наукові дослідження сурдопедагогів Інституту спеціальної педагогіки АПН України та Інституту корекційної педагогіки та психології НПУ імені М. П. Драгоманова спрямовувалися на вивчення глобальних питань теоретико-методологічних засад спеціальної педагогіки та психології, психолого-педагогічних умов удосконалення змісту освіти в умовах диференційованого підходу, оптимізації та індивідуалізації навчання осіб зі зниженим слухом. Окрім цього вивчалися особливості перебігу психічних процесів таких дітей, специфіка порушень і розвитку мовлення, пізнавальної сфери та мислення, розроблялися діагностики інтелектуальних здібностей та корекційно-розвивальні методики, моделі соціальної та професійної реабілітації, створювалася та впроваджувалися у практику нова акустична техніка і супровідні методики її застосування як в умовах освітнього закладу, так і індивідуально (Л. Борщевська, В. Засенко, С. Кульбіда, К. Луцьке, Л. Малина, В. Назарина, Л. Фомічова, М. Шеремет та ін.).

Зберігаючи позитивний досвід корекційного навчання, виховання та розвитку дітей зі зниженим слухом та теоретико-методологічні надбання попередніх періодів, переоцінивши традиційні парадигми, науковці продовжують віднаходити нові шляхи і засоби удосконалення освіти таких дітей, удосконалювати та оновлювати її зміст, програми, підручники (Е. Гроза, Н. Засенко, Л. Лебедева, Л. Литвинова, Л. Малина, М. Савченко, М. Шеремет, Н. Штойко та ін.). На цьому етапі широко розгорнулася робота щодо підготовки науково-педагогічних кадрів високої кваліфікації. Зокрема, в Інституті спеціальної педагогіки АПН України було захищено чотири докторські (В. Засенко, І. Ляхова, Л. Фомічова, М. Шеремет) та шість кандидатських (Л. Борщевська, В. Кондратенко, С. Кульбіда, С. Литовченко, О. Михайлова, О. Савченко) дисертаційних дослідження, які стосувалися різних

аспектів розвитку, навчання, соціально-педагогічно адаптації та реабілітації дітей зі зниженим слухом.

Поступово, зі зниженням тиску несприятливих факторів, почала спостерігатися позитивна динаміка подальшого розвитку та реорганізації системи спеціальних закладів для дітей зі зниженим слухом. До складу мережі спеціальної освіти дітей з порушеннями слуху на сьогодні входить 59 закладів, з них 27 - для дітей зі зниженим слухом. Водночас, спостерігається збільшення кількості випускників, які продовжують навчання у професійно-технічних і вищих навчальних закладах. Якісні зміни відбулися у викладацькому складі: більшість педагогів мають вищу дефектологічну освіту [4, с. 87]. У більшості закладів працюють шкільні психолого-медико-педагогічні комісії, що дає змогу здійснювати моніторинг розвитку учнів школи (садка), вчасно надавати рекомендації педагогам та батькам щодо корекції тих чи інших функцій, а також здійснювати кваліфіковану діагностику розвитку дітей мікрорайону.

В цей час система спеціальної освіти для дітей зі зниженим слухом розширилася завдяки установам різних форм власності та підпорядкування, які надають низку послуг - медичних, консультаційно-діагностичних, реабілітаційно-відновлювальних, навчальних, психологічної підтримки та адаптації [3, с.112-117].

Відтак, можна говорити про фактичне завершення етапу реформування спеціальної освіти для дітей зі зниженим слухом і перехід до етапу її розбудови на нових засадах. Проаналізувавши особливості та основні тенденції становлення диференційованого навчання осіб з порушеним слухом, вплив комплексу чинників на розвиток системи спеціального навчання дітей зі зниженим слухом в Україні можливо виділити такі періоди цього процесу:

I період - від початку XIX ст. до 1917 року, який можна вважати початковим та характеризувати як період формування педагогічної думки щодо доцільності запровадження окремої системи навчання дітей зі зниженим слухом.

II період - від 1917р. до 1950р. - характеризується оформленням науково-теоретичних засад спеціального навчання дітей зі зниженим слухом та створенням практичних передумов розгортання мережі закладів для них.

III період - від 1950р. до 1991р. - характеризується створенням мережі закладів для дітей зі зниженим слухом в Україні, формуванням наукових принципів їхнього навчання та розробкою науково-методичного забезпечення для цього нового типу закладів. Цей період був етапом становлення важливого напрямку вітчизняної наукової школи сурдопедагогіки та сурдопсихології, який пов'язаний з дослідженням питань особливостей розвитку, навчання та виховання дітей зі зниженим слухом.

IV період - від 1991р. і дотепер - характеризується реформуванням системи спеціальної освіти, оновленням змісту та науково-методичного забезпечення спеціальної освіти для дітей зі зниженим слухом; ґрунтовними науковими дослідженнями особливостей розвитку та корекційно-розвивального впливу процесу навчання та виховання таких дітей різних вікових категорій.

Таким чином, можна констатувати, що система спеціального навчання дітей зі зниженим слухом, як один з державних інститутів, виникла та розвивається, проходячи певні етапи, під впливом суспільно-політичних, соціально-економічних та соціокультурних чинників, їх взаємозалежність та взаємозумовленість визначали у різні періоди піднесення чи регресивні тенденції у поступу цієї ланки спеціальної освіти в Україні. Саме соціокультурні чинники зумовлювали якісні зміни, що вели від зародження ідей на одних етапах, до їх практичного втілення на інших.

Література:

1. Адамюк Н.Б. До питання про реальний стан навчання інвалідів зі слуху в Україні : зб. наук. праць VII Міжнародної науковопрактичної конференції (22-23 листопада 2006 р.) К. : Університет «Україна», 2006. С. 76-84.
2. Адамюк Н.Б. Перекладач у навчальному закладі як модель жестової мови для глухих студентів. *Педагогічні науки*. Херсон : Херсонський державний університет, видавничий дім Гельветика, 2016. Вип. LXIX. Том 3. С.7-12.
3. Коваль А.Т., Зверева І.Д., Хлебик С.Р. Соціальна педагогіка : навч. посіб. Київ : ІЗМН, 1997. 392 с.
4. Одинченко Л.К. Допомога аномальним дітям в Україні (X-XX ст). *Педагогіка і психологія*, 1995. №2 с.120-126.



СЕКЦІЯ III «СОЦІАЛЬНА РЕАБІЛІТАЦІЯ: СУЧАСНІ УМОВИ ТА ПЕРСПЕКТИВИ РОЗВИТКУ»

Тріпак М.М.

*Заслужений працівник освіти України,
кандидат економічних наук, доцент, директор
Подільський спеціальний навчально-реабілітаційний
соціально-економічний коледж,
м. Кам'янець-Подільський, Україна,*

Топорівська Я.В.

*кандидат педагогічних наук, доцент,
Тернопільський національний
педагогічний університет
ім. Володимира Гнатюка,
м. Тернопіль, Україна*

ПАРАДИГМА СОЦІАЛЬНОЇ ІНКЛЮЗІЇ В КРАЇНАХ ЄВРОПИ ТА КРАЇН ПОСТРАДЯНСЬКОГО ПЕРІОДУ

Західноєвропейські системи загальної середньої освіти, незважаючи на різноманітність типів і рівнів навчальних закладів, які опікуються освітою, в тому числі й школярів (студентів) з особливими освітніми потребами, є ключовими елементами сучасної європейської моделі соціального устрою, яка виявляється привабливою для країн, що позбулися тоталітарних режимів, наразі й для України, з огляду на завдання та перспективи розв'язання назрілих педагогічних і соціальних проблем.

В передових країнах Західної Європи, починаючи з 70-х років ХХ ст. відбувалася перебудова спеціальної освіти. Зокрема, інтегроване та інклюзивне навчання дітей з особливостями розвитку визначено як основну форму здобуття освіти неповносправними.

Сприяння соціальної інклюзії є одним з пріоритетних завдань не лише на національному, але і на міжнародному рівнях і входить в ряд довгострокових програм ЮНЕСКО. Стратегічною метою ЮНЕСКО в розвитку соціальної інклюзії на міжнародному рівні бачиться інтенсифікація співпраці між науковими і експертними дослідженнями, політичними елітами і інститутами громадянського суспільства з метою формування широкої основи для інклюзивних практик і залучення соціуму до вирішення проблем стійкого розвитку, що дасть можливість перейти до якісно інших принципів вироблення державної політики в цій сфері [3].

Особливо значущою сферою є підтримка практик інклюзивного соціального розвитку низки країн пострадянського простору, які, незважаючи на ряд труднощів економічного характеру, намагаються активізувати перетворення соціальної сфери і забезпечити соціальну інклюзивність, понизити або ліквідувати дискримінацію і створити можливості для соціальної підтримки найуразливіших груп.

Це дослідження присвячене аналізу ситуації, що склалася, з соціальною інклюзією в 4 соціальних державах, географічно розташованих на пострадянському просторі, мають спільну історію з Україною та розвиваються у напрямку Євроатлантичної інтеграції: Азербайджану, Грузії, Вірменії та Республіки Молдова. А також проведено генезис соціальної інклюзії Європейських країн: Італії, Австрії, Бельгії, Нідерландів та Німеччини.

Аналіз досвіду навчання дітей з особливостями психофізичного розвитку у країнах Європи свідчить, що у переважній більшості з них інклюзивне навчання є основною формою здобуття освіти людьми з обмеженими можливостями. Однак, варто зазначити, що діти з особливими освітніми потребами мають змогу здобувати освіту і в спеціальних навчальних закладах, і в закладах масового типу.

У європейських країнах спеціальні заклади функціонують і надають допомогу дітям з обмеженими можливостями здоров'я, однак, вони не є сегрегативними осередками. «Кордони» між спеціальною та загальною освітою прозорі, оскільки країни з демократичним устроєм пропагують цінності громадянського суспільства, яке базується на ідеях рівноправності, толерантності та інклюзії.

Значною мірою метою цієї роботи і являється формування такого загального погляду на проблему, що дозволяє позначити психологію прийняття рішень суб'єктами інституцій соціальної інклюзії практик в Грузії, Азербайджані, Вірменії і Молдавії, – в країнах, що мають загальне минуле, загальну соціально–політичну традицію, але що при цьому сьогодні розвиваються самостійно і що йдуть своїми шляхами в побудові практик соціальної інклюзії.

Сценарій розвитку соціальної інклюзії в усіх досліджуваних країнах практично без виключення має загальну вихідну точку в принципах законодавства і соціальних практиках колишнього Радянського Союзу. За ті 29 років, що пройшли сталася значна диверсифікація національних практик, що пов'язано не лише з різними темпами економічного зростання цих країн, але і з тим спектром принципів радянського законодавства, який ліг в основу сучасних тематик соціальної інклюзії в цих країнах.

Так, українське законодавство, хоча і повною мірою відповідає міжнародним стандартам в цій області, зберігає головний вектор на регламентацію проблем соціалізації інклюзії інвалідів, а не на соціальні або культурні аспекти. У Азербайджані в законодавчому плані дуже помітне тяжіння на користь принципів обмежувального характеру і прирівнювання питань інклюзії інвалідів до опіки.

Значним чинником в рішенні проблем соціальної інклюзії стають відмінності в політичній культурі досліджуваних держав. Це, по–перше, відбивається на мірі готовності і реальної підтримки суспільства в інклюзивної практики. У випадку з Україною ця проблема посилюється дефіцитом прийняття психологічних та

соціально–економічних рішень суб'єктами інституцій соціальної інклюзії, включених в мережеву взаємодію в цій сфері. По–друге, це впливає на формування політичного порядку денного і включення або ігнорування конкретних проблем, пов'язаних з інклюзією. А також зумовлює увагу мас–медіа і преси до цих проблем. Особливо неоднозначно в цьому контексті виглядає обговорення проблем гендерної рівності, сприйняття цінності яких не лише часто не однозначне, але і вимагає певної зрілості усього суспільства.

Аналізуючи країни пострадянського періоду починали створення власних програм розвитку соціальної інклюзії з комплексу практик інклюзій радянського типу, що вже існував, де отримання статусу інваліда супроводжувалося чітко сформованою фінансовою допомогою, позбавляючи людину мотивації змінювати ситуацію і проходити реабілітацію із–за ризику втрати допомоги. Ця система залишилася практично незмінною і сьогодні, проте за минулі роки ряд держав приступили до пошуку шляхів по створенню середовища, що мотивує уразливі групи включатися в життя соціуму.

Це викликає у житті потреби створення безбар'єрного середовища як первинної міри, що забезпечує розширення можливостей для інвалідів по професійній і соціальній реалізації. Ці програми були ініційовані практично по у всіх країнах, що вивчалися, але їх реалізація багато в чому залишається фрагментарною із–за значних фінансових ускладнень, що найбільш яскраво проявляються в Грузії, Вірменії і Молдові.

Сценарії вирішення проблеми інклюзії в країнах, що вивчаються, відрізняються високим рівнем традиційних практик і консерватизму, що безпосередньо пов'язане з низьким рівнем представництва жінок у владі і гендерною рівністю, тому що зміна пропорції жіночої участі в законодавчих органах веде не лише до більшої уваги до цих питань, але і міняє загальний політичний порядок.

Проблема створення мотивації у інвалідів як одна з основних в практиках інклюзії корелює і з ситуацією з гендерною рівністю, де можливості з більш організованим включенням жінок в професійне і соціальне життя, теж залежать від створення необхідних умов для мобільності, а також підтримки оточення і близьких [3].

Практично усі держави, що вивчаються, відрізняються використання сценарію при якому держава має головну роль в рішенні проблем соціальної інклюзії. Сценарію який ряд дослідників називає «громадським», де акцент ставиться на рішення найбільш загальних проблем уразливих груп, де державні чиновники визначають порядок денний і спектр первинних завдань, що, з одного боку, дає можливість вирішити більш важливі завдання, пов'язані з підвищенням якості

життя уразливих груп, а з іншого, не вирішує проблему створення індивідуальної мотивації в ряді випадків і можливостей для представників уразливих груп для соціалізації і повноцінної інтеграції в соціум.

Аналіз перспектив розширення соціальної інклюзії ставить також ряд завдань, які мають бути вирішені з боку соціуму. Вони пов'язані не лише з реалізацією програми безбар'єрного середовища і більшої мобільності, але і адаптації методичного забезпечення освітніх програм на усіх рівнях навчання.

Модернізація принципів законодавства може бути успішно здійснена через закріплення найкращих регіональних практик в умовах децентралізації або у формі стійких соціальних норм.

На даний момент існує досить великий інституціональний дефіцит як в Україні, так і в аналізованих пострадянських держав, що пов'язано з недостатнім рівнем розвитку громадянського суспільства. Громадські організації не лише дозволили б створити додаткові досить позитивні можливості для представників уразливих груп, але і почати вирішувати проблему мотивації людей з інвалідністю по суті, одночасно знімаючи з державних установ додаткові витрати. Відмова більше 25% людей з інвалідністю від програм реабілітації на даний момент вказує, по-перше, на необхідність їх більшої індивідуалізації і, по-друге, на необхідність кращої організації інформування людей з обмеженими можливостями. Ця робота має бути взаємопов'язана із заходами з підвищення рівня обізнаності про ці проблеми з боку суспільства і особливо молоді.

Література:

1. Базиліук А. В., Жулин О. В. Інклюзивне зростання як основа соціально-економічного розвитку. Економіка та управління на транспорті. 2015. Вип. 1. С. 19–29. URL: http://nbuv.gov.ua/UJRN/eut_2015_1_5.
2. Досвід реалізації інклюзивної освіти в країнах Європи /Колупаєва А.А. Педагогічні основи інтегрування школярів з особливостями психофізичного розвитку в загальноосвітні навчальні заклади: монографія. К.: Педагогічна думка, 2007. 458 с.
3. Логунов О.П., Гордеева М. О., Медушевский М. А. Сценарії соціальної інклюзії в соціальних державах, що розвиваються: РФ і країни СНД. М.: ЛЕНАНД, 2016. 264 с.



Кобильченко В.В.,

*доктор психологічних наук, старший науковий співробітник,
головний науковий співробітник відділу освіти дітей з порушеннями зору
Інститут спеціальної педагогіки і психології
імені Миколи Ярмаченка НАПН України,
м. Київ, Україна*

ОСОБИСТІСНИЙ РОЗВИТОК ДИТИНИ В УМОВАХ ЗОРОВОЇ ДЕПРИВАЦІЇ

Особистісний розвиток дитини ґрунтується на певній дихотомії, взаємодії психічного і соціального, і є за своєю суттю розвитком психосоціальним, де практично неможливо відокремити одне від іншого, позаяк вони взаємно детерміновані.

Відомо, що для будь якого розвитку, як нормативного, так і порушеного необхідні певні внутрішні та зовнішні умови, оскільки розвиток дитини детермінований двома основними факторами: внутрішніми (біологічними) і зовнішніми (соціальними). До складу внутрішніх умов входить людська анатомо-морфологічна будова (задатки), збереженість і розвиненість органів відображення, загальна чутливість, тобто здатність людини (в широкому розумінні слова) до відчуття, сприймання і т.д. Зовнішні умови – це передусім те соціальне середовище, в якому живе дитина, її сімейні стосунки та стосунки поза сім'єю, особливості навчання і виховання, способи передачі суспільного досвіду тощо.

Зазначимо, що на момент народження людини біологічні, спадкові, вроджені особливості постають в якості внутрішніх умов такого розвитку. Навіть перші впливи зовнішнього світу на людину з самого початку її життя опосередковані специфічними, внутрішніми умовами, якими у даному разі є анатомо-фізіологічні системи, що формуються у дитини ще у пренатальному періоді.

Так зокрема, з 6 місяців дитина реагує на освітлення стінки черева матері жовтогарячим світлом, а у 17 тижнів маля мружить очі. На 37-40 тижні вагітності усі органи й системи дитини достатньо сформовані: У дитини вже розвинені рефлекси, які допомагають їй моргати, закривати очі, піднімати й опускати голову тощо. У цей час відбувається поліпшення зору й координація очей, а також становлення функцій головного мозку. Але усе ж конкретної інформації для очей ще нема, тому розвивається тільки світловідчуття, а сприйняття контуру та іншої зорової інформації – це завдання наступного періоду розвитку. Проте повноцінне зорове сприймання неможливе без повноцінності зорової системи, яка часто пошкоджується ще в пренатальному періоді. Яскравим прикладом є ретинопатія недоношених, що набула останнім часом загрозливих масштабів. Ретинопатія недоношених – важке захворювання очей, що розвивається у передчасно народжених дітей і супроводжується змінами в сітківці й склоподібному тілі. Це захворювання часто призводить до безповоротної втрати зорових функцій.

Отже, самі по собі зовнішні причини поза їхньою взаємодією із внутрішніми умовами є явно недостатніми, хоча й необхідні для психосоціального розвитку. Згідно з цим, самі по собі внутрішні умови поза їх взаємодією із зовнішніми чинниками також є недостатніми, оскільки психосоціальний розвиток завжди відбувається на основі взаємодії зовнішнього та внутрішнього.

Відразу після народження дитина потрапляє в неоднорідне предметне середовище. Довколишні предмети вона може сприймати тільки безпосередньо, позаяк предмет не існує для дитини, якщо вона його не бачить. Це особливо важливо враховувати в умовах дефіцитарного розвитку дитини, коли вона перебуває під тиском зорової депривації.

В нормі вже на першому році життя у дитини можна спостерігати зародження предметних дій – тобто дій, які спрямовані на предмет і координуються у відповідності із цим предметом. Оволодіння предметною дією – це суттєва передумова проникнення в довколишню дійсність, виділення суб'єкта з довколишнього середовища й формування самого суб'єкта діяльності.

Наявність дій свідчить, з одного боку, що предмет виділяється зі свого оточення, а з іншого – що вони самі сприяють цьому виділенню. Предмет і дія ще мало розрізняються між собою; предмет головним чином виступає як об'єкт дій, з якими пов'язані афективно-моторні враження.

Зазначимо, що предметна дія регулюється сприйманням предмета й водночас сама регулює сприймання в процесі дійового контакту з предметом. Зрозуміло, що порушення процесу зорового сприймання суттєво позначається на предметній взаємодії дитини зокрема, та її психічному розвитку в цілому, оскільки саме у цій взаємодії формується свідомість і зароджуються основи інтелекту.

Соціальне середовище, яке впливає на дитину, – це передусім люди та їх взаємини. Повноцінність соціальної взаємодії, її широта й багатство стосунків із іншими людьми – це головні соціальні умови розвитку, тоді як несприятливими умовами є явища госпіталізації, соціальної депривації, ізоляції, надмірного піклування, педагогічної занедбаності, які згубні навіть для дітей, які розвиваються в умовах норми.

Інтегральним показником успішного психосоціального розвитку, на нашу думку, є особистісне благополуччя дитини, під яким ми розуміємо відчуття особистістю своєї цілісності, внутрішньої та зовнішньої рівноваги (рівноваги між власним внутрішнім та зовнішнім світом). Особистісне благополуччя є результатом переживання особистістю успіхів у провідній діяльності та спілкуванні з близькими людьми (значущими іншими).

Література:

1. Кобильченко В.В. Психологічний супровід дітей дошкільного віку з порушеннями зору : монографія. Полтава: ТОВ «Фірма «Техсервіс», 2015. 205 с.

2. Кобыльченко В.В. Становление личности дошкольника в норме и при нарушениях зрения. Saarbrücken: LAP Lambert Academic Publishing, 2015. 540 с.



Омельченко І.М.,
*доктор психологічних наук, старший науковий співробітник,
старший науковий співробітник відділу психолого-педагогічного супроводу
дітей з особливими потребами
Інститут спеціальної педагогіки і психології
імені Миколи Ярмаченка НАПН України,
м. Київ, Україна*

СТАНОВЛЕННЯ РЕФЛЕКСІЙНОГО КОМПОНЕНТА КОМУНІКАТИВНОЇ ДІЯЛЬНОСТІ ДОШКІЛЬНИКІВ ІЗ ЗАТРИМКОЮ ПСИХІЧНОГО РОЗВИТКУ У СЕРЕДНЬОМУ ТА СТАРШОМУ ДОШКІЛЬНОМУ ВІЦІ

Оскільки наукові розвідки інтрасуб'єктної і парасоціальної взаємодії дошкільників із ЗПР з уявним компаньйоном, улюбленою іграшкою та анімаційними персонажами відсутні, заслуговують на розгляд дослідження, у руслі яких розкривається динаміка оволодіння знаково-символічними засобами уяви означеною категорією дітей (І. Біла, А. Гостар, Є. Кулакова, О. Єкжанова, Н. Чуприкова та ін.).

Специфіка становлення децентрації дошкільників із ЗПР побіжно розкрита в наукових студіях (Н. Глоба, Л. Семенова, Д. Міняжева, М. Вергу та ін.).

При виникненні стресових ситуацій Я-образ та образ *Іншого* «розсипається» на окремі фрагменти. Про проблеми в формуванні Я-образу у дошкільників середнього та старшого дошкільного віку із ЗПР у поєднанні із загальним недорозвитком мовлення стверджується в дослідженні Д. Міняжевої. Зазначена когорта дітей виявляється некомпетентною в аналізі та роз'ясненні смислу соціально-комунікативних ситуацій, у попередженні наслідків власних учинків, у здатності актуалізувати різні моделі поведінки, в тому числі комунікативної, і адекватно виявляти емоційне ставлення до *Інших*, здійснювати децентрацію [1].

Взаємодія дошкільників із ЗПР з дорослими та однолітками в художній діяльності – це умова переходу від спільної діяльності й інтерсуб'єктної взаємодії до інтрасуб'єктного та парасоціального стосунку. В означених типах комунікативної діяльності зафіксовано рух від подолання складнощів колективних та діадних форм зовнішнього діалогу до усвідомлення соціокультурного досвіду співпраці та спів-розуміння з *Іншим*, що втілюється за посередництва символізації,

внутрішнього діалогу, децентрації. Вище названі модуси комунікативної діяльності дошкільників із ЗПР окреслені у різноаспектних розвідках, зокрема побіжно в наукових студіях, присвячених дослідженню: самоусвідомлення (В. Нодельман та А. Шевченко, В. Столін та ін.); рефлексійного (внутрішнього) діалогу на прикладі художнього спілкування з персонажами літературних, живописних та музичних творів у дошкільників із ЗПР (І. Ільїна, О. Медведєва, Н. Квітка, Н. Чушева та ін.); рефлексійного діалогу в структурі довільної поведінки та саморегуляції діяльності (Н. Компанець, Л. Прохоренко та ін.); морально-ціннісних детермінант комунікативної діяльності в театралізованих іграх (О. Поповічев).

Однак, не зважаючи на широку палітру проведених досліджень, на сьогодні відсутні наукові студії в руслі яких було б чітко артикульованим поняття та психологічні механізми реалізації інтрасуб'єктної і парасоціальної взаємодії (з улюбленою іграшкою, уявним компаньйоном та анімаційним персонажем), що дозволяє розглядати зазначені типи взаємодії як ресурс для формування рефлексійно-ціннісної функції комунікативної діяльності, позаяк тільки на її рівні можливе втілення здатності бути собою та *Іншим*, завдяки якій виформовується повноцінний спів-буттєвий стосунок з дорослими та однолітками.

Здатність до символізації емоцій та функції уяви як психологічного механізму розвитку інтрасуб'єктного та парасоціального типів взаємодії у дошкільників із затримкою психічного розвитку аналізується в межах наукових студій (О. Поляков, О. Поляков та О. Слепович, О. Поляков та А. Купцова, О. Поляков та П. Сергєєва).

Динамічність образу уяви презентує здатність думати про предмет з різних боків, а точніше з різних просторових і смислових позицій, при відсутності безпосереднього чуттєвого досвіду або знання про ці грані реальності. Суб'єкт оперує не тільки зображеннями різних предметів, а й різними образами одного й того ж предмета, подумки змінюючи спосіб його усвідомлення. Даний механізм створення образів уяви О. Поляков та О. Слепович означають як позиціонування. Символ, представлений у важливо доступній формі, він є носієм різноманіття смислів та ідеальною формою культури, що виступає в ролі медіатора інтерсуб'єктних взаємин, інтеграції смислових позицій суб'єктів, включених у названі взаємини. Відповідно, символ може бути презентований як ресурс, що запускає механізм позиціонування в структурі комунікативної діяльності дитини у вимірі *Я-Інший (Я-Інший Я)* [2].

Таким чином, комунікативна діяльність на рефлексійному рівні у ситуації невизначеності взаємин неможлива без актуалізації уяви (символічної функції), внутрішнього діалогу, децентрації. Символічні вияви інших людей дошкільники із ЗПР усвідомлюють із утрудненнями адже не бачать за ними олюдненого суб'єкта, живе інше *Я*, з яким можна співпрацювати, вступати у взаємини, недостатньо розуміють, що інша людина може володіти власними бажаннями, намірами. Символи не викликають емоційних переживань і роздумів, а відтак утруднюють можливість дошкільника із ЗПР встати на смислову позицію іншої людини, зрозуміти її почуття, цілі, мотиви, інтереси та сприйняти світ з її точки зору. У

дослідженні показано слабку вираженість внутрішнього діалогу, проєкції *Іншого* на своє *Я* у дітей із ЗПР.

Література:

1. Миняжева Д.Р. Коррекционно-логопедическая работа по преодолению общего недоразвития речи в процессе формирования социальных представлений у детей старшего дошкольного возраста : дис. ... канд. пед. наук. М. : МПГУ, 2008. 219 с.
2. Поляков А.М., Слепович Е.С. О смысловом измерении воображения при нормальном и отклоняющемся развитии. *Актуальные проблемы социализации учащейся молодежи* : сб. науч. ст. под общ. ред. И. А. Фурманова. Минск : БГУ, 2013. С. 106–115.



Zhang Lei,
PhD in Management,
Sumy National Agrarian University, Ukraine
Nataliia Maslak
Associate Professor of Economics,
Sumy National Agrarian University, Ukraine

RESEARCH ON AGRICULTURAL TRADE DEVELOPMENT IN CHINA AND UKRAINE

With the development of the "Belt and Road" strategy, bilateral relations between China and Ukraine have accelerated, and economic and trade cooperation between the two sides has gradually increased, which is mainly due to the strong economic complementarity between the two sides, which is manifested in the close relationship between supply and demand in military industry cooperation and agricultural trade cooperation. Ukraine's economic development is relatively slow and requires economic and trade cooperation with China, and in the latest trade statistics, China has become Ukraine's largest trading country in Asia, and the total annual trade volume accounts for a large proportion of Ukraine's trade volume. There are still many problems in the economy and trade between China and Ukraine. A correct understanding and analysis of the relationship between trade and trade between China and Ukraine is conducive to the healthy and stable development of trade between China and Ukraine. China's solution to the problem of upgrading military technology and food security has had a very good effect. On the other hand, it can also bring more technology and funds to the Ukrainian country to develop its own economy, and it can also play a more catalytic role in the international community.

Ukraine is the most important agricultural land in the CIS countries, and the agriculture is very developed. In 2014, Ukraine exported 30 million tons of grain, which has become the third largest food exporter in the world, enjoying the "world granary" United States Reputation. China imports very much food from Ukraine every year, such as corn, wheat and other grains. There is great economic complementarity and relations with China are indeed increasing. After the collapse of the Soviet Union, Ukraine slowly developed and improved according to the strong Soviet agriculture and military technology, but because the independence of the Ukrainian state is influenced by the neighboring powers, the economic and trade development will also be affected. China and Ukraine established diplomatic relations early, Ukraine just left the Soviet Union, China and Ukraine established diplomatic relations. Ukraine's cooperation with China has a certain foundation. Ukraine has abundant natural resources, and China's economy has developed rapidly after the reform and opening up, with great potential for development.

China is the best partner in Ukraine's economic development, increasing economic and trade relations with China and promoting the overall industrial economic development of Ukraine. The geographical location of Ukraine is very important, Ukraine is located in the eastern part of Europe, the Black Sea, the North of the Azores Sea, the northeast to Russia, and the west to Poland. Slovakia, Hungary, south with Romania, Moldova, is the EU and Russia and other CIS countries geopolitical intersection, geographical location is very important, Ukraine and China trade exchanges, can form a Ukraine-centric trade zone, radiation EU and CIS countries economic sharing. Improving Ukraine's Location Rational position of trade impact advantage.

In 2013, China proposed a "Belt and Road" national strategy, with Ukraine as a member of the European Union Three-dimensional countries are highly valued by China's trade, and because of the geographical advantages of Ukraine's continental gateway, China is a need for trade with our country to facilitate trade with the countries of the region so as to benefit the Ukrainian countries development. After the collapse of the Soviet Union and the beginning of cooperation between Ukraine and China, the total volume of trade between the two countries doubled and the results achieved were remarkable. For both countries, it is a major advance in trade development.

Although China's development momentum is good, but the scale of economic and trade cooperation between China and Ukraine is not large, need to launch more technology and trade cooperation to upgrade trade relations between the two countries, especially the current economic and trade development between Ukraine and China has been affected to a certain extent, should be in the technical cooperation to enhance the trade relations between the two countries, enhance the level of economic and trade between Ukraine and China. The total amount of import and export trade in the specific situation of trade and economic cooperation between China and Ukraine is shown below:

According to Ukrainian customs statistics, in 2013-2018, the overall bilateral trade volume between China and Ukraine showed a trend of first decreasing and then increasing. The political crisis in Ukraine and the Sparton conflict in 2013-2015, which led to domestic economic development once in a difficult position, affected bilateral trade

between China and Ukraine also fell sharply until 2016 began to accelerate growth. In 2018, bilateral trade between China and Ukraine reached \$9.81 billion, an increase of 28.4 percent over the same period last year, an increase of 23.2 percentage points over 2016.

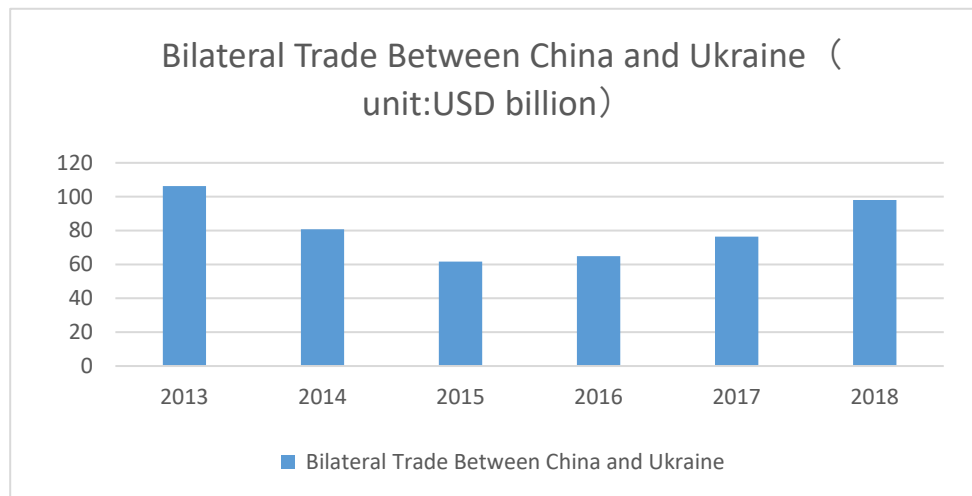

Ukraine remained in a trade deficit with China in the period 2013-2018, and the trade deficit has expanded in the past three years. In 2018, Ukraine's trade deficit with China further expanded to \$5.39 billion, an increase of 47.67% over the previous year.

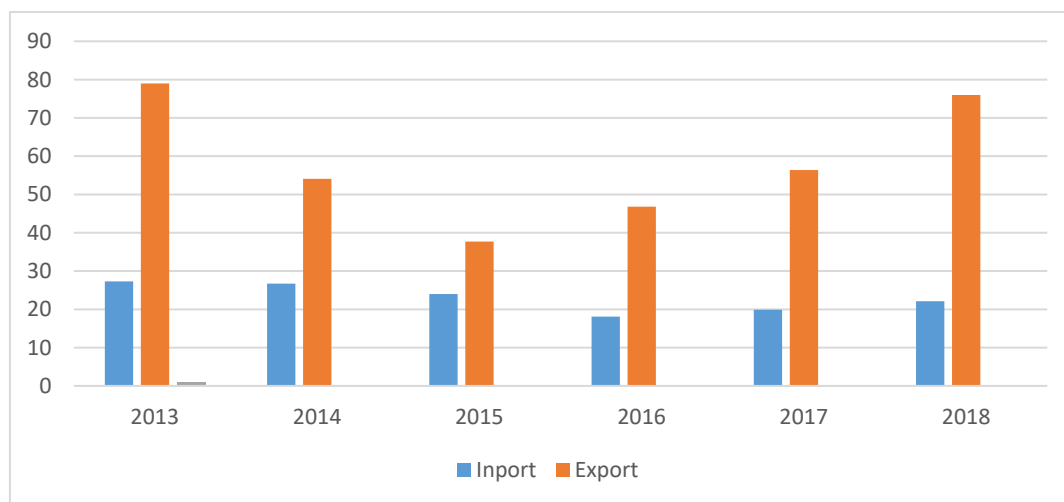

Imports and exports of bilateral trade between China and Ukraine (USD billion)

The main commodities exported by Ukraine to China are mineral products, plant products and animal and vegetable oils. In 2018, the exports of these three categories of commodities were \$660 million, \$570 million and \$430 million, respectively. Among them, the exports of mineral products and animal and vegetable oils decreased by 4.2 per cent and 16.8 per cent, and the export of plant products increased by 19.8 per cent, accounting for 75.2 per cent of Ukraine's total exports to China. In addition, Ukraine's exports to China of food and beverage tobacco, plastic rubber products and chemical products increased rapidly in 2018, by 992.3%, 515.9% and 535.9%, respectively.

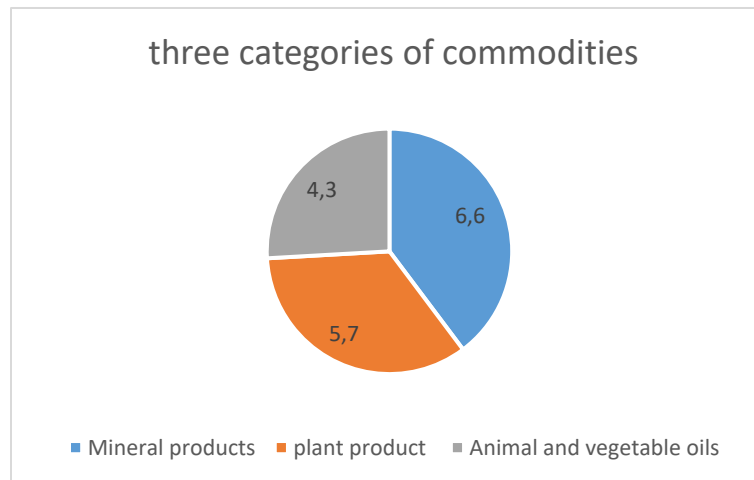

In recent years, the development of agricultural trade in China and Ukraine mainly has the following problems:

1. Ukraine has a high trade union with China but a small scale of development.
2. The import value of agricultural products in Ukraine has a great influence on the per capita income of Ukraine.
3. The domestic economy of Ukraine is affected by the development of trade between China and Ukraine.

In order to better promote the development of agricultural trade between the two countries, the following recommendations were formulated:

1. Optimizing Trade Structure of Agricultural Products in Ukraine and China of Rational Utilization of Comparative Advantage Trade Theory.
2. Promoting Market Liberalization of Agricultural Trade in Ukraine and China.
3. Introduction of Tariff Measures on China-Ukraine Agricultural Trade and Import Preferences

Reference:

1. Huang Jiaqi. Bilateral trade between China and Ukraine and future trade prospects [J]. Northern Economy ,2014,10:76-78.
2. Gao Yang. Ukraine: National projects looking forward to Chinese investment [J].] China Foreign Trade ,2012,12:78-79.
3. Zou Yan. Analysis on Market Strategy of Chinese Enterprises Developing Ukraine [J].] SAR Economy ,2005,11:213-214.
4. Ma Zheng. Elimination of compulsory certification of agricultural machinery in Ukraine [J].] farm machinery market ,2016(2).
5. Dasha. Analysis of china Direct investment in Ukraine [J] Shang ,2015(32):103-103.



Алексєєв О.О.

*кандидат педагогічних наук, викладач кафедри спорту і спортивних ігор,
Кам'янець-Подільський національний університет імені Івана Огієнка,
м. Кам'янець-Подільський, Україна*

ТЕОРЕТИЧНІ ОСНОВИ ОРГАНІЗАЦІЇ ІНДИВІДУАЛЬНОЇ РОБОТИ ВЧИТЕЛІВ ФІЗИЧНОЇ КУЛЬТУРИ В УМОВАХ ІНКЛЮЗИВНОЇ ОСВІТИ

Важливою теоретичною основою в підготовці майбутніх учителів фізкультури до організації індивідуальної роботи з учнями є напрацьований і перевірений досвід практикуючих учителів. Індивідуальна робота з учнями у вивченні більшості шкільних предметів передбачає врахування вчителем рівня знань школярів того чи іншого матеріалу. Так, реалізуючи індивідуальний підхід до учнів у вивченні фізики, В. Сиротюк і С. Стецик рекомендують організувати процес навчання таким чином, щоб учні мали змогу самостійно виявити власний рівень «підготовленості, ініціативності, творчих здібностей, засвоєння змісту і об'єму навчального матеріалу» [1, с. 107]. На думку дослідників, індивідуальна робота школярів полягає в тому, що після вивчення окремих тем, параграфів чи розділів учні складають опорні конспекти, які відображають рівень засвоєння і розуміння вивченого матеріалу. Науковці аргументують важливість досить високого рівня сформованості вмінь учнів працювати з навчальною додатковою літературою (самостійно складати план до параграфа підручника; складати план до розповіді вчителя; працювати з малюнками, складаючи за ними розповідь; виділяти в тексті структурні елементи знань (наукові факти теорії, закони тощо); користуватися узагальненими планами тощо) [1].

Інтеграція індивідуального та диференційованого [2] підходів дає змогу кожному учневі усвідомити особливості розвитку свого організму та врахувати свої знання з багатьох шкільних предметів (біології, анатомії та фізіології людини, хімії, фізики, екології, безпеки життєдіяльності та ін.) у процесі розробки власних схем-моделей фізичного самовдосконалення. Таким чином, враховуючи рівень фізичного розвитку та психологічні особливості кожного учня і використовуючи індивідуально-диференційований підхід, вчителі фізичної культури мають змогу внести певні уточнення в програму виконання ними індивідуальних завдань [2].

Важливою теоретичною основою організації індивідуальної роботи учнів учителями фізичної культури є не лише знання і врахування психологічних та фізичних особливостей і навчальних можливостей школярів, але й комунікативні взаємозв'язки між ними, спільні інтереси і цілі. Адже результативність особистого фізичного самовдосконалення учні мають змогу порівняти з такими ж показниками і за такий самий період у своїх однокласників. Відтак учитель фізичної культури має змогу об'єднувати учнів у групи (секції), використовувати й удосконалювати їхні фізичні здібності і навички у спільно-груповій чи індивідуально-змагальній роботі.

Активізація і мотивація індивідуальної роботи школярів дає змогу трансформувати її в додаткову систематичну самостійну позаурочну роботу учнів на основі сформованого інтересу до фізичного самовдосконалення та здоров'язбереження. Знання психології мотиваційних процесів дає змогу вчителю фізичної культури використовувати об'єктивний аналіз індивідуальної роботи кожного школяра в напрямі фізичного самовдосконалення, підкреслюючи його позитивні прогресивні здобутки, і таким чином віднаходити і використовувати дієві способи впливу для організації систематичної самостійної фізичної активності. Такий спосіб взаємодії на рівні «учитель фізичної культури – учень» дає змогу педагогу допомогти кожному школяру в організації різних видів діяльності:

- чітко планувати власну індивідуальну роботу в напрямі систематичної фізичної активності та здоров'язбереження;
- використовувати основи міждисциплінарної інтеграції у розробці власних стратегій фізичної активності;
- вміти створювати власну розвивальну стратегію фізичного самовдосконалення і здоров'язбереження з урахуванням існуючого рівня;
- виявляти навички аналітично-критичного мислення на основі організації зворотного зв'язку з іншими учнями, що сприятиме сепаруванню більш дієвих і оптимальних способів фізичної активності в командній роботі або під час організації змагань.

Отже, теоретичними основами організації індивідуальної роботи учителів фізичної культури визначаємо:

- законодавчі документи Міністерства освіти і науки України, в яких окреслено напрями розвитку нової школи та вдосконалення фізичного розвитку школярів;
- знання вчителями фізкультури діалектичних теорій діяльності, активності, мотивації та мотивів (теорії потреб, які зумовлюють поведінку людей; мотивації досягнення успіху та ін.), щоб використати власну теоретичну підготовку в організації вмотивованої й активної індивідуальної роботи учнів;
- психолого-педагогічні знання з теорії та методики фізичного виховання, вікової та педагогічної психології, анатомії та фізіології людини, особистісного розвитку школярів та ін.;
- науково обґрунтовані методичні матеріали для організації індивідуальної роботи учнів учителями фізичної культури (дисертації, навчально-методичні посібники тощо);
- апробовані й перевірені інноваційні підходи учителів фізичної культури до організації індивідуальної роботи з учнями (сучасні матеріали, опубліковані в наукових виданнях і матеріалах конференцій) та ін.

Використання вчителями фізичної культури окреслених теоретичних основ сприятиме створенню такого освітнього середовища, в результаті взаємодії з яким відбуватиметься саморозвиток як педагога, так і учнів шляхом індивідуальної роботи над власним самовдосконаленням.

Література:

1. Сиротюк В.Д., Стецик С.П. Методика здійснення індивідуального підходу в процесі виконання учнями домашніх завдань з фізики. *Вісник Чернігівського національного педагогічного університету. Педагогічні науки*. 2013. Вип. 109. С. 106–109.
2. Сітовський А.М. Диференційований підхід у фізичному вихованні підлітків з різними темпами біологічного розвитку (на прикладі школярів 7-х класів): автореф. дис... канд. наук з фіз. виховання і спорту : 24.00.02 Львів. держ. ун-т фіз. культури. Львів, 2008. 20 с.



*Дмітрієва О.І.,
кандидат педагогічних наук,
доцент кафедри корекційної педагогіки та інклюзивної освіти
Кам'янець-Подільського національного університету імені Івана Огієнка,
м. Кам'янець-Подільський, Україна*

ПСИХОЛОГІЧНІ ОСОБЛИВОСТІ РОЗВИТКУ ДІТЕЙ З ПОРУШЕННЯМИ СЛУХУ

Сучасні тенденції освіти дітей з особливими освітніми потребами в Україні відбуваються на основі гуманізації суспільного життя, що в першу чергу передбачає посилення уваги до формування повноцінної особистості, до всебічного розвитку кожної дитини, в тому числі дитини з особливими освітніми потребами. Розвиток демократичних інститутів у державі, формування духовної культури та моральних цінностей особистості, її соціально-економічний статус значною мірою визначається рівнем освіти дітей, ставленням до них як до найвищої соціальної цінності [2].

Діти з різними особливими освітніми потребами мають змогу отримувати освіту у закладах загальної середньої освіти із спеціальним навчанням, у навчально-виховних комплексах, навчально-реабілітаційних центрах. Разом з тим, значна увага надається організації інклюзивної освіти дітей з особливими освітніми потребами. За таких умов варто наголосити, що ефективність організації освітнього процесу значною мірою залежатиме від того, наскільки, зокрема, педагоги обізнані із специфікою розвитку своїх учнів.

Стосовно дітей з порушеннями слуху, вченими визначені **характерні особливості** їх розвитку, які необхідно враховувати при роботі з цією категорією дітей з особливими освітніми потребами:

1. Зниження здатності до прийому, переробки, збереження та використання інформації. Уповільнена швидкість переробки інформації при зоровому сприйманні, менш точне і тривале збереження наочного матеріалу (зорових образів добре відомих дітям предметів) помічається у дошкільному та молодшому шкільному віці (до 10-11 років).

2. Труднощі словесного опосередкування мають змінний характер. За відповідних умов навчання діти вчаться користуватися адекватними прийомами осмисленого запам'ятовування стосовно наочного та словесного матеріалу.

3. Уповільнення процесу формування понять. На початкових етапах навчання для дітей з порушенням слуху характерне своєрідне вживання слів, обумовлене тим, що базується така дитина лише на враженнях, що виникають від безпосереднього сприймання навколишньої дійсності за допомогою збережених аналізаторів (Ж.І.Шиф).

У психічному розвитку дітей з порушеннями слуху **виокремлюють дві закономірності**, характерні для цього виду порушення:

Перша закономірність пов'язана із тим, що необхідною умовою успішного психічного розвитку будь-якої дитини є значне збільшення кількості, різноманітності та складності зовнішніх впливів. Внаслідок порушення слуху обсяг зовнішніх впливів на глуху дитину значно обмежений, взаємодія із середовищем збіднена, спілкування із оточуючими людьми ускладнене. **Друга закономірність** – відмінність у темпах психічного розвитку дітей з порушеннями слуху порівняно із чуучими дітьми: уповільнення психічного розвитку після народження і прискорення у наступні періоди (І.М.Соловйов).

Своєрідність структури психічного розвитку глухої дитини можна представити таким чином: первинний дефект – порушення слуху, вторинне відхилення – порушення розвитку мовлення або недостатній рівень його розвитку, подальші відхилення – своєрідність усіх пізнавальних процесів – сприймання, пам'яті, уяви, мислення та порушення у розвитку особистості [1, с. 21].

Для дітей з порушеннями слуху характерні труднощі оволодіння **мовленням**. Глибокі порушення слуху можуть призвести до **соціальної ізоляції дітей**, що у свою чергу призводить до виникнення у них порушень **емоційно-вольової сфери** у вигляді агресивності, проявів явищ негативізму, егоїзму, егоцентризму, або навпаки – загальмованості, апатичності, безініціативності.

Для дітей з порушеннями слуху характерні особливості **комунікації**. Для спілкування з найближчими дорослими глухі діти використовують предметні діти, природні жести, міміку та інші немовні засоби. Глухі діти, що перебувають у середовищі глухих, до трьох років оволодівають **жестовою мовою** – природною знаковою системою комунікації, своєю рідною мовою, яка виконує для них роль засобу і способу соціального спілкування, що сприяє їх всебічному розвитку. Специфічним засобом комунікації дітей з порушеннями слуху є **дактилологія** – просторово-рухова система спілкування, що є формою словесної мови [3, с. 4].

Знання психологічних особливостей розвитку дітей з порушеннями слуху дозволяє визначити необхідні напрями корекційно-розвиткової роботи, що сприятиме досягненню максимально позитивного результату освіти цієї категорії дітей з особливими освітніми потребами.

Література:

1. Богданова Т.Г. Сурдопсихологія : ечеб. пособие для студ. высш. пед. учеб. заведений. М. : Издательский центр «Академия», 2002. 224 с.
2. Засенко В. Спеціальна освіта: стан і пріоритети розвитку. *Освіта осіб з особливими освітніми потребами: шляхи розбудови* : наук.-метод. зб. За ред. В.В. Засенка, А.А. Колупаєвої. К. : О.Т.Ростунов, 2010. Вип.1. С.3-7.
3. Кульбіда С.В. Українська дактилологія : уаук.-метод. посіб. К. : Педагогічна думка, 2007. 256 с.



Жиляк Н.В.

*кандидат психологічних наук, викладач кафедри соціальної роботи та психології
Подільського спеціального навчально-реабілітаційного
соціально-економічного коледжу,
м. Кам'янець-Подільський, Україна*

ПСИХОЛОГІЧНІ ОСОБЛИВОСТІ ПСИХОМОТОРНОЇ АКТИВНОСТІ РОЗУМОВО ВІДСТАЛИХ ДІТЕЙ

Свідома регуляція суб'єктом моторних дій, яка реалізується через конкретні смислові завдання, завжди була однією з центральних проблем психологічної науки. Те, що в будь-якій моторній дії є як психічні, так і моторні складові, стверджують Б.Г. Ананьєв [1], Є.П. Ільїн [7], В.В. Клименко [8; 9] та інші.

М.О. Бернштейн виявив, що моторні компоненти дій визначаються та скеровуються смисловими завданнями. Він виділив п'ять рівнів побудови рухів і відповідно п'ять класів смислових завдань [2; 3]. Рівні побудови рухів взаємодіють між собою за принципом динамічної субординації, а їх порушення до певної міри можуть бути компенсовані. Зокрема, О.М. Леонт'єв і О.В. Запорожець [10], відновлювали рухи після поранень за допомогою трудової терапії, здійснювали систематизацію порушень психомоторики дітей-олігофренів у структурі рівнів побудови рухів [4].

В рамках нашого експериментального дослідження порівняння вияву ефективності психомоторної активності у процесі розв'язання розумово відсталими дітьми дошкільного віку різних смислових завдань засвідчило, що феноменологічна зовнішня сторона рухів є індикатором як процесів у центральній нервовій системі,

так і вищих психічних функцій. Смысловое завдання визначає, які рівні нервової системи будуть провідними у керуванні рухами, яка аферентація для них буде провідною, як будуть формуватися і змінюватися моторні дії.

У психомоториці можна виокремити різні види смислових завдань, які спрямовані: на координацію рухів; на вияв фізичних якостей; на «прив'язку» рухів до навколишнього середовища; на «прив'язку» рухів до «схеми тіла»; на передачу певної інформації; на залучення певних рівнів керування рухами. У останньому варіанті смысловое завдання моторної дії є тим чинником, що визначає провідний рівень побудови рухів у її керуванні.

Проведене нами експериментальне дослідження одночасно довело наявність причинно-наслідкових зв'язків між змінами смислових завдань, що розв'язуються у процесі рухової активності, і неврологічними механізмами рухів. Різні смислові завдання утворюють різні функціональні органи чи різні функціональні системи. А якщо врахувати, що нервова діяльність має високу «пластичність», то залучення різних смислових завдань до реабілітації осіб з психомоторними порушеннями буде не тільки «вмикати» наявні функціональні органи, а й перебудовувати їх, компенсуючи певні дефекти розвитку. До того ж представленість психічних функцій у центральній нервовій системі має не локальний, а системний характер [13].

Для дітей-олігофренів принцип зміни смислових завдань моторних дій у процесі їх засвоєння розкриває нові можливості реабілітації. Адже добре відомо, що у дітей з вродженими або рано набутими вадами інтелекту, зазвичай, спостерігаються і певні порушення психомоторики. Для них важливо сформувати правильні образи дій.

Застосування системи смислових завдань психомоторних дій дітьми з обтяженими інтелектуальними вадами сприяє формуванню в них навичок реалізації рухової функції, насамперед виконання фізичних вправ, побутових і трудових дій, водночас збагаченню їх поведінки і мовлення. Виконання фізичної вправи з певним смисловим завданням є конкретизованим корекційним завданням, адже вади рухів характерні для дітей-олігофренів. Навіть тоді, коли розумово відсталі діти за координацією рухів і рівнем розвитку фізичних якостей не поступаються здоровим одноліткам, у них все ж гірша спроможність до перебудови психомоторних стереотипів та здатність до вольових зусиль в умовах зростаючої м'язової втоми. Загалом у дітей-олігофренів знижена пластичність рухів, а смислові завдання, диференційовані за рівнями побудови рухів, можуть сприяти її покращенню.

Література:

1. Бернштейн Н.А. О ловкости и ее развитии. М. : Физкультура и спорт, 1991. 288 с.
2. Вайзман Н.П. Психомоторика детей-олигофренов. М. : Педагогика, 1976. 104 с.

3. Жиляк Н.В. Психологічні особливості регуляції моторних дій за допомогою смислових завдань : монографія. Кам'янець-Подільський : Медобори-2006, 2015. 150 с.
4. Ильин Е.П. Психомоторная организация человека. Санкт Петербург : Питер, 2003. 384 с.
5. Малхазов О.Р. Психология та психофізіологія управління руховою діяльністю: монографія. К. : Євролінія, 2002. 320 с.
6. Шинкарьук А.І. Рівні побудови рухів і смислова структура дії. Кам'янець-Подільський : ФОП Сисин О.В., 2008. 200 с.



Комарніцька Л.М.

*кандидат філологічних наук, викладач кафедри соціальної роботи та психології
Подільського спеціального навчально-реабілітаційного
соціально-економічного коледжу,
м. Кам'янець-Подільський, Україна*

ПЕРВАГИ ТА НЕДОЛІКИ АРТ-ТЕРАПІЇ У РОБОТІ З ДІТЬМИ З ОСОБЛИВИМИ ПОТРЕБАМИ

Внутрішній світ дитини з особливими потребами складний і різноманітний. Питання як допомогти таким дітям побачити, почути, відчувати все різноманіття навколишнього середовища, пізнати своє «Я», розкрити його і увійти в світ дорослих, повноцінно існувати і взаємодіяти в ньому становить проблему. В даний час при роботі з дітьми з інвалідністю все частіше застосовують різноманітні технології, методики, елементи арт-терапії. Це обумовлено як доступністю застосовуваних методик, так і їх високою результативністю. Арт-терапія – це вид психотерапії і психологічної корекції, заснований на мистецтві та творчості. Завдяки цьому поєднанню стає можливим безболісне вираження почуттів. Арт-терапія являє собою безпечний метод зняття наруги, який не має ні обмежень, ні протипоказань. Це природний шлях зцілення, коли негативні емоції перетворюються в позитивні. Застосування методів арт-терапії в роботі з дітьми з обмеженими можливостями сприяє розвитку їх творчості, вдосконаленню взаємодії дітей з навколишнім світом через наочні образи.

В даний час арт-терапія набуває все більшого поширення як самостійний напрям в психотерапії. Вперше термін «арт-терапія» з'явився в 1940 роках в США і Великобританії в роботах М. Наумбурга і А. Хілл. У дослівному перекладі з англійської мови арт-терапія означає «лікування, засноване на занятті художньою творчістю» [3, с. 3], або «використання мистецтва як терапевтичного чинника» [4,

с. 34]. На думку В. Беккер-Глош в основі сучасного визначення арт-терапії лежить художня творчість, у якій взаємодіють три чинники: експресія, комунікація та символізація [1, с. 42-58]. Цікавими є погляди на арт-терапію О. Смілянець, яка вважає її методом лікування за допомогою художньої творчості, що сприяє вираженню агресивних почуттів у соціально допустимій формі; дає основу для інтерпретацій і діагностичної роботи в процесі терапії; дає змогу працювати з думками і почуттями, які здаються нездоланими; сприяє виникненню відчуття внутрішнього контролю й порядку; розвиває й посилює увагу до почуттів [5, с. 473].

Творчість у контексті арт-терапії компенсує втрачені можливості людей, пробуджує життєву активність, допомагає налагодити спілкування з самим собою і в цілому сприяє нормалізації життя. У процесі творчості на поверхню виходять багато проблем, які були глибоко приховані і вирішуються вони безболісно.

Як одна із технологій, арт-терапія має на меті гармонізацію особистості, її психологічного та емоційного стану. Тому значення методу особливо зростає, коли мова заходить про дітей з обмеженими можливостями здоров'я. Через розвиток можливостей самопізнання і самовираження засобами художньої діяльності можна змінити стереотипи поведінки, підвищити адаптаційні можливості, знайти компенсаторні можливості такої дитини і в кінцевому підсумку – успішно соціалізуватися.

Арт-терапія має низку переваг. Так, вона сприяє творчому вираженню, розвитку уяви, художніх здібностей в цілому; створює позитивний емоційний настрій, одночасно знижуючи негативні емоційні стани та їх прояви; підвищує адаптаційні можливості дитини з особливими потребами до повсякденного життя; дозволяє звернутися до тих реальних проблем, які з певних причин важко обговорювати вербально; стимулює самопізнання і самовираження, мобілізуючи творчий потенціал і внутрішні механізми самозміни.

Найбільш популярними та найчастіше використовуваними є такі види арт-терапії як казкотерапія, музикотерапія, ізотерапія, пісочна терапія та лялькотерапія. Однак дуже часто перераховані види терапії можуть переплітатися в одному занятті, створюючи так звані терапевтичні сесії.

Центральною фігурою в арт-терапевтичному процесі є не пацієнт як хвора людина, а особистість, яка прагне до саморозвитку й розширення діапазону своїх можливостей. Карл Юнг вважав, що «пацієнт, спираючись на «трансцендентні» властивості символів і власний творчий потенціал, здатен досягти самозцілення, а символічні образи несуть у собі способи вирішення внутрішньопсихічних конфліктів» [2, с. 20].

Поряд із перевагами, арт-терапія має і певні недоліки. Так, наприклад, глибоко особистий характер виконуваної клієнтом роботи може сприяти розвитку у нього нарцисизму і привести до занурення в себе замість того, щоб сприяти саморозкриття і встановленню контактів з іншими людьми. У деяких людей самовираження засобами мистецтва викликає дуже сильний протест, хоча для більшості такі способи самовираження є найбільш безпечними.

Володіння фахівцем арт-терапевтичними прийомами дає можливість вести невербальний діалог з неконтактним або мало контактними пацієнтами за допомогою створення спільних робіт, а також надавати підтримку під час спільної творчої діяльності. Тому для дітей, які нездатні розповісти про свої проблеми, арт-терапія часто є єдиним методом діалогу між ними і фахівцем, адже висловити свої емоції за допомогою творчості їм набагато простіше, ніж розповісти про них.

Оцінюючи перспективи впровадження арт-терапії, слід зазначити, що сучасна арт-терапія продовжує активно розвиватися і знаходить вже застосування в соціально-реабілітаційній практиці: соціально-психологічна допомога жертвам насильства, лікування залежностей, діагностика та корекція емоційних розладів, соціальна підтримка дітей з неблагополучних сімей тощо.

Література:

1. Беккер-Глош В. Арт-терапия в Аликсеанеровской психиатрической больнице Мюнстера. *Исцеляющее искусство* : международ. журн. по арт-терапии. Кировск, 1999. №1. С. 42–58.
2. Ільченко І.С. Арт-терапія : навч. посіб. для студентів. Умань : Видавн.-поліграф. центр «Візаві», 2013. 150 с.
3. Копытин А.И. Основы арт-терапии. Санкт-Петербург : Лань, 1999. 256 с.
4. Психотерапевтическая энциклопедия. Под ред. Б. Д. Карвасарского. Санкт-Петербург : Питер, 2000. 752 с.
5. Смілянець О. І. Корекція девіантної поведінки підлітків засобами арт-терапії. *Проблеми загальної та педагогічної психології* : Збірник наукових праць інституту психології ім. Г. С. Костюка, 2010. Т. XI, ч.7. С. 464–473.



Браницька М.М.,
аспірант

*Кам'янець-Подільського національного університету імені Івана Огієнка,
м. Кам'янець-Подільський, Україна*

ОСОБЛИВОСТІ СЕНСОРНОЇ СФЕРИ ДІТЕЙ З АУТИЗМОМ

Протягом життя люди сприймають інформацію за допомогою подразників різного характеру, які впливають на аналізаторні системи. Реакція дітей на них визначає поведінку та емоційний настрій. Врахування індивідуального порогу чутливості допоможе налагодити контакт із учнем. Виникає потреба створення сприятливих умов сприймання зовнішніх стимулів, взаємодії з ними. Методи та засоби, які використовують на заняттях, мають задовольняти сенсорні потреби дитини з аутизмом. Тобто, метою сенсорної терапії є посилення, нормалізація та

розвиток опрацювання центральною нервовою системою сприйнятих сенсорних стимулів. Особливості сприймання дітьми з аутизмом сенсорних подразників вивчали Дж. Айерс, Н. Керре, У. Кісслінг, Б. Рімланд, Ч. Шерінгтон та ін. Водночас, українські науковці Н. Базима, Т. Скрипник, Г. Хворова та ін. досліджують вплив сенсорного компонента на становлення дітей з аутизмом та їх подальший розвиток.

Одержана інформація за допомогою сприймання сенсорного подразника дітьми з аутизмом не подібна до тієї, яку сприймає дитина із нормотиповим розвитком (Н. Базима). З огляду на це, метою нашого дослідження є теоретичний аналіз особливостей сенсорної сфери дітей з аутизмом.

Випадкові сенсорні впливи відволікають дитину від навчального предмету. Ретельна підготовка простору з урахуванням індивідуальних особливостей дитини допомагають уникнути відволікаючих факторів. Водночас, у середовищі мають бути стимули, які допоможуть дитині з аутизмом виконувати дії за планом дорослого [1, с. 16-17].

Діти з аутизмом мають такі розлади сенсорної сфери:

1. Гіперчутливість – надмірна чутливість до подразників.
2. Гіпочутливість – недостатня чутливість.

У процесі корекції потрібно максимально нормалізувати усі сенсорні відчуття дітей. Найбільш поширеними є порушення слухової чутливості. Використовуючи звуки різного характеру, виникає потреба правильно обрати гучність (яка не завдаватиме дискомфорту). Діти з аутизмом, у яких порушена зорова чутливість, можуть мати труднощі просторового сприймання; спотворене зорове сприймання загалом; фокусуються на окремому елементі, не сприймаючи при цьому об'єкт цілісно. Тактильні відчуття є важливими, тому що за їх участі ми відчуваємо текстуру, температуру, біль та ін. Діти з аутизмом можуть мати високий больовий поріг, через що травмують себе. Підвищена чутливість провокує неприємні відчуття навіть від звичайних дотиків інших людей. Якщо виникають розлади відчуття смаку, діти можуть вживати неїстівні предмети або бути дуже вибірковими у їжі. Вестибулярна система впливає на положення тіла в просторі, балансування, що потрібно розвивати та коригувати. А також на зір та подальшу якість читання [2].

З метою нормалізації впливу подразників використовують сенсорні ігри. Правильне використання завдань, які коригують відчуття, допомагають встановити контакт дитини з дорослим та налагодити комфортні умови спілкування. У процесі ігор (метою яких є стабілізація сенсорної сфери) задіюють різні подразники, зокрема:

1. Зорові (сприймання кольору, розміру та форми іграшок та предметів).
2. Слухові (звукові стимули, музично-ритмічні ігри та ін.).
3. Рухові (рівновага та орієнтація в просторі).
4. Тактильні (різні за фактурою предмети, шнурівки та ін.).
5. Нюхові (запахи їжі, рослин та ін.).

6. Смакові (смак продуктів).

Отже, у процесі роботи з дітьми із аутизмом, потрібно враховувати особливості сенсорної сфери та розвивати її з урахуванням індивідуальних особливостей кожної дитини.

Література:

1. Базима Н.В. Розвиток мовлення дітей з аутизмом. Харків, 2018. 144 с.
2. Вічалковська Н.К. Корекція сенсорної сфери дітей із порушеннями психофізичного розвитку. *Проблеми сучасної психології*. 2013. Вип. 20. С. 113-121.



Волощук М.Б.,

*магістр, викладач кафедри соціальної роботи та психології,
Подільський спеціальний навчально-реабілітаційний
соціально-економічний коледж,
м.Кам'янець-Подільський, Україна*

**АКАДЕМІЧНА ПРОКРАСТИНАЦІЯ ТА ОСОБИСТІСНИЙ КОНФЛІКТ У
КОНТЕКСТІ ПРОБЛЕМИ РОЗВИТКУ СТУДЕНТСЬКОЇ МОЛОДІ З
ОСОБЛИВИМИ ОСВІТНИМИ ПОТРЕБАМИ**

Особистість, її інтереси, вподобання, цінності та розвиток – є найбільшою цінністю сучасного соціуму. Однак, в результаті надмірного інформаційного та навчального навантаження, вимог суспільства бути цілеспрямованими, успішними, готовими до будь-яких викликів сьогодення, бути мобільним та відповідати вимогам сучасності, молодь зазнає значного психологічного напруження та, навіть, тиску, який може спричинити виникнення у студентів такого психологічного явища, як прокрастинація. Під терміном «прокрастинація» розуміють свідоме відкладання, відтермінування суб'єктом намічених дій, завдань, незважаючи на негативні наслідки подібної поведінки. За визначенням К. В. Дубініної, «існують три критерії, на підставі яких поведінка людини визначається як прокрастинаційна: контрпродуктивність, марність, відстрочка» [1, с.173]. Прокрастинатори — особи, схильні до затягування виконання завдань, перекладання своєї відповідальності на інших, вони працюють хаотично, без плану, або лише за натхнення чи невідкладності.

Теоретичний аналіз показує, що вперше історичний аналіз феномена прокрастинації був зроблений в 1992 році, в роботі Ноаха Мілграма (Noach Milgram) «Прокрастинація: хвороба сучасності» (Procrastination : A Malady of Modern Time). Вивченню феномену прокрастинації у вітчизняній науковій

літературі присвячені праці М. Дворник, Є. Ільїна, К. Євстігнєєвої, В. Ковиліна, Т. Колтунович, О. Михайлової, Т. Мотрук, О. Поліщук, Д. Стеценко, Ю. Шайгородського, К. Фоменко та ін.

Спроби дослідити академічну прокрастинацію були здійснені зарубіжними дослідниками (М. Aitken, М. Kachgal, W. O'Brien, L. Solomon) та вітчизняними вченими (Д. Анпілова, С. Бабатіна, Є. Базики, В. Бикова, Я. Варваричева, О. Грабчак, К. Євсігнєєва, В. Іванух, Н. Карловська, А. Коробейнікова, М. Кузнецов, К. Мей, С. Мохова, Я. Козуб, А. Неврюєв, С. Соболева, О. Фролова, А. Шиліна, М. Шиманська, Н. Якуб та ін.).

Тож особливу увагу заслуговує проблема академічної прокрастинації серед студентської молоді як важлива проблема сучасності.

Аналіз наукових джерел (С. Бабатіної, Є. Базики, Я. Варваричевої, Т. Вайди, О. Грабчак, М. Дворник, В. Іванух, Е. Івутіної, А. Коробейнікової, Т. Мотрук, С. Соболевої, Д. Стеценко, О. Фролової та ін.) вказує на ряд причин, чинників, завдяки яким розвивається академічна прокрастинація: відсутність мотивації до навчання (студенти вступили до закладу вищої освіти через тиск та бажання батьків, не усвідомлюють перспектив у професії тощо); порушення вольової сфери; невміння організувати себе і свій час; слабкість характеру; стрес як наслідок невпевненості у своїх силах; підвищений рівень особистісної тривожності; низька самооцінка; втома тощо.

Особливої уваги заслуговує проблема академічної прокрастинації в студентів з особливими освітніми потребами, адже всупереч зусиллям сім'ї, педагогів, спеціалістів, суспільства під час їх навчання та виховання, студенти зазвичай стають вразливими до інтеграції в умовах сучасних соціально-економічних реалій соціуму та не усвідомлюють себе у професії, не бачать перспектив професійного становлення та зростання.

На думку В. М. Лугової для нівелювання внутрішніх чинників прокрастинації «слід розвивати власні соціально-психологічні якості, такі як сила воли, вміння концентруватися, здатність до самоуправління, та інші» [2]. Так, надзвичайно важливим є професійне спілкування, а також мотиваційний елемент під час комунікації зі студентами, адже інклюзивне навчання вимагає гнучкої, ефективної та індивідуалізованої системи навчання студентської молоді з особливими освітніми потребами в умовах навчання в закладах вищої освіти.

Ось чому важливо проводити бесіди, використовувати проблемні завдання, а також проводити проблемні заняття й тренінги з формування часової компетентності, поінформованості щодо планування діяльності та управління часом життя, прийомів та методів ефективної самоорганізації. Так, слід звернути увагу на наступні методики, які сприятимуть нівелюванню зовнішніх причин прокрастинації (планування та керування власним часом): систему управління часом Б. Франкліна, матрицю пріоритетів Д. Ейзенхауера, часовий принцип В. Парето, систему АБВ-аналізу, метод «Альпи» задля сприяння та усунення проблеми щодо раціонального та ефективного управління своїм часом.

Академічна прокрастинація є проблемою сучасності, яка потребує скрупульозного вивчення та дослідження, а також встановлення та визначення соціально-психологічних умов для її профілактики. Адже академічна прокрастинація здатна породжувати дискомфорт під час навчання та створювати гальмівні процеси в психологічному розвитку та самоосвіті студентів з особливими освітніми потребами.

Література:

1. Дубініна К.В. Прокрастинація як проблема психології особистості студента. *Науковий часопис Національного педагогічного університету імені М.П. Драгоманова*. Серія 12: Психологічні науки, 2018. Випуск 7(52). С. 172-180.
2. Лугова В.М. Прокрастинація: основні причини, наслідки та шляхи подолання. *Актуальные научные исследования в современном мире*. Переяслав-Хмельницький, 2018. Вип. 4(36), Ч. 2. С. 59-65.



Гуменюк І.М.,
викладач кафедри соціальної роботи та психології
Подільського спеціального навчально-реабілітаційного
соціально-економічного коледжу,
м. Кам'янець-Подільський, Україна

ЮРИДИЧНІ ГАРАНТІЇ ПРАЦЕВЛАШТУВАННЯ МОЛОДІ З ІНВАЛІДНІСТЮ В УКРАЇНІ

У грудні 2009 року Україна ратифікувала Конвенцію ООН про права інвалідів, яка з березня 2010 року набула чинності. Зокрема, ця Конвенція проголошує право людей з інвалідністю на працю нарівні з іншими.

В Україні 2,6 мільйона людей живуть з інвалідністю, більше ніж половина з них у працездатному віці. За останні п'ять років кількість дітей з інвалідністю зросла майже на 20 тис. осіб. Працює наразі кожен третій із тих, хто перебуває у працездатному віці. На жаль, не всі можуть скористатися своїм правом на працю, оскільки на їхньому шляху до роботи постають архітектурні, транспортні, комунікаційні та психологічні бар'єри.

Стимувальними чинниками є також як недостатня поінформованість роботодавців щодо різних аспектів працевлаштування та зайнятості людей з інвалідністю, так і їх упереджене ставлення до цієї категорії працівників. Для того, щоб змінити таку ситуацію, надавши роботодавцям корисну інформацію та ознайомивши з практичним досвідом, і було підготовлено цей довідник.

Зайнятість є однією зі сфер створення рівних можливостей для осіб з інвалідністю. Саме тому, надаючи роботу таким працівникам, роботодавець не тільки виконує норму закону щодо працевлаштування інвалідів, забезпечує себе ефективними працівниками, а й допомагає цим людям бути рівноправними членами суспільства.

В умовах соціально-економічної кризи в Україні попит на робочу силу за останні роки значно знизився, що призвело до збільшення чисельності безробітної молоді, яка й до цього була менш конкурентоспроможна на ринку праці, ніж інші соціально активні групи населення.

Попри те, що нині молоді загалом важко працевлаштуватись, молодь з інвалідністю перебуває в іще гіршому становищі, оскільки (хоча в законодавстві й передбачено низку гарантій, спрямованих на забезпечення зайнятості молоді з особливими потребами) чимало роботодавців навмисно уникають працевлаштування таких осіб.

Наразі в науці трудового права ще немає значної кількості наукових досліджень у сфері працевлаштування молоді з інвалідністю. Незважаючи на це, у працях І.С. Верховод, Н.В. Коляденко, О.А. Леушиної, Д.Ю. Маршавіна, Л.М. Фокас та інших науковців визначено головні напрями сприяння підвищенню конкурентоспроможності осіб з інвалідністю та запропоновано шляхи соціально-професійної реабілітації й адаптації молоді з інвалідністю на ринку праці, що можна вважати хорошим підґрунтям для майбутніх наукових досліджень. Тому вдосконалення юридичних гарантій працевлаштування молоді набуває важливого значення в умовах розбудови України як європейської держави та робить дослідження в цій сфері особливо актуальними.

Молодь з інвалідністю є особливою групою молоді, до якої належать особи у віці від 15 до 29 років зі стійкими розладами здоров'я, які не можуть бути повноцінними членами суспільства та нездатні конкурувати на ринку праці з іншими соціально активними групами населення. [3, с.123].

В Україні створені всі можливі умови для реалізації осіб з інвалідністю їхніх прав, зокрема, права на працю, шляхом надання їм додаткових гарантій у сфері працевлаштування. Незважаючи на це, рівень конкурентоспроможності молоді з інвалідністю на ринку праці й надалі залишається низьким. Це, на думку Н.В. Коляденко, обумовлюється низкою об'єктивних і суб'єктивних причин [1, с. 88]. До об'єктивних причин автор відносить недостатність рівня професійної підготовки та кваліфікації, що пов'язано з проблемами доступності якісної освіти, протекціоністською політикою держави (завдяки чому виникають такі об'єктивні причини, як невивідність праці інвалідів для роботодавців). Серед суб'єктивних причин науковець указує на формування в осіб з інвалідністю споживацьких

установок, психологічної залежності від соціальних служб тощо, які спричиняють психологічну нездатність до професійної діяльності. Для того, щоб зайняти свою нішу на ринку праці, молоді з інвалідністю необхідна допомога так званого «підтримуючого працевлаштування», під яким слід розуміти надання людям з інвалідністю підтримки в одержанні оплачуваної роботи та в подальшому її збереженні. Головна мета підтримуючого працевлаштування – гарантувати особі з інвалідністю отримання робочого місця, яке відповідає вимогам щодо дотримання трудових прав працівників та охорони праці з урахуванням особистісних потреб, можливостей і здатностей (компетенцій) [2, с.49].

Підсумовуючи все зазначене вище, варто наголосити на тому, що попри наявність у чинному законодавстві низки гарантій щодо працевлаштування молоді з інвалідністю, реального механізму їх реалізації так і не розроблено. Тому ці механізми потребують доопрацювання. Гарантоване державою право на працю особи з інвалідністю реалізовує за умови взаємодії чотирьох суб'єктів: молодій людині з інвалідністю, медико-соціальної експертної комісії, Державної служби зайнятості та потенційного роботодавця. Тому діяльність кожного із цих суб'єктів має важливе значення для досягнення кінцевої мети – працевлаштування особи з інвалідністю.

Література:

1. Закон України «Про основи соціальної захищеності інвалідів в Україні». URL: <http://zakon2.rada.gov.ua/laws/show/875-12>
2. Богданов С. Соціальний захист інвалідів (досвід України і Польщі). К. : «Основи», 2012, 93 с.
3. Коляденко Н.В. Теоретико-методичні основи та інструментарій сприяння розвитку трудової активності й конкурентоспроможності інвалідів на ринку праці : монографія. К. : ППК ДСЗУ, 2014. 234 с.



Дужева О.Г.,

*викладач кафедри соціальної роботи та психології,
Подільського спеціального навчально-реабілітаційного
соціально-економічного коледжу,
м. Кам'янець-Подільський, Україна*

Пецанюк Н.О.,

*викладач кафедри інформаційної діяльності,
документознавства і фундаментальних дисциплін,
Подільського спеціального навчально-реабілітаційного
соціально-економічного коледжу,
м. Кам'янець-Подільський, Україна*

ЗАБЕЗПЕЧЕННЯ ПРАВ ЛЮДЕЙ З ІНВАЛІДНІСТЮ В УКРАЇНІ

Пріоритетним питанням сьогодення є гуманізація суспільства, в основі якого закладено відповідальне ставлення до людей з інвалідністю, до їхньої соціальної адаптації до умов їхнього щоденного життя, доступної освіти та працевлаштування. На сьогодні питання щодо дотримання нашою державою міжнародних стандартів забезпечення та захисту прав і свобод людей з інвалідністю, їх повної інтеграції в суспільство є досить актуальним.

Права людини з інвалідністю – це ті ж права людини, відмінність лише в тому, що в бар'єрному середовищі людині з інвалідністю потрібно більше зусиль на те, аби навчитись реалізовувати свої права, тому що для цього потрібно спочатку не лише про них знати, а й здолати всі бар'єри.

Однозначного визначення поняття «інвалідність» не існує, хоча були спроби ввести єдине значення цієї категорії. Конвенція ООН про права інвалідів стверджує, що «поняття інвалідність розвивається і що інвалідність є результатом взаємодії між людьми, котрі мають порушення зі здоров'ям, і бар'єрами в ставленні і середовищі, які заважають їх повній і ефективній участі в житті суспільства нарівні з іншими» [1].

Уповноважений президента з прав людей з інвалідністю В. Сушкевич зазначив: «В цивілізованій державі інвалідність – це особливість людини, пов'язана з деякими дисфункціями організму, не більше. А от якщо держава не цивілізована – привід для дискримінації».

В наш час все більше громадські організації та активні і добре організовані рухи за права людей з інвалідністю наполягають на кардинальних змінах - зміни від розгляду інвалідності, як особистої трагедії до сприйняття інвалідності як питання прав людини. Їх гасло - «Нічого про нас — без нас» є зміщенням політики від медичної моделі до моделі соціальних і гуманітарних прав, що базується на принципі: від «пацієнта» до громадянина. Акцент робиться на тому, що люди з інвалідністю повинні мати ті ж самі права, що й особи, які не мають інвалідності, і що дискримінація за ознакою інвалідності повинна бути оголошена поза законом.

На сьогодні найбільша кількість проблем з правами людини, що мають інвалідність, пов'язані саме з дискримінацією. Люди з інвалідністю мають право на ті ж самі права, що і люди, які не мають інвалідності, проте вони часто піддаються дискримінації та виключаються з різних сфер життєдіяльності.

Причиною цього є соціальні упередження, або структурні проблеми в соціумі, а також порушення здоров'я. Люди з інвалідністю часто потребують позитивних зрушень від суспільства, якщо вони прагнуть бути на рівні з іншими. Це стосується таких сфер життєдіяльності, як здоров'я, освіта та зайнятість.

Організація Об'єднаних Націй активно підтримує позиції, що ґрунтуються на беззаперечності прав людей з інвалідністю. Це засвідчують Стандартні правила забезпечення рівних можливостей для людей з інвалідністю, які викладені в резолюції 48/96, прийнятій Генеральною Асамблеєю ООН 20 грудня 1993 року [2].

Стандартні правила зіграли значну роль у формуванні цілеспрямованої політики і практики багатьох країн світу у сфері подолання проблем людей з інвалідністю. Дотримання принципів, закладених у них, сприяло набуттю і поширенню успішного досвіду щодо забезпечення рівних можливостей для людей з інвалідністю як громадян держави. Самі ж люди з інвалідністю здобули можливість висловлювати свої почуття щодо ущербності і несправедливості соціального становища мовою правозахисних норм. А громадські неурядові організації, які займаються проблемами захисту прав людини, почали більше виявляти уваги до цієї проблеми і активніше виступати в ролі правозахисників [3].

Таким чином, перші реальні та значущі кроки на шляху до підвищення рівня соціального захисту інвалідів та гармонізації вітчизняного законодавства до міжнародних стандартів, їх практичної реалізації, Україна вже зробила. Подальша робота буде залежати від всіх і кожного, зокрема, від забезпечення державою активної взаємодії державних органів та громадських організацій інвалідів, адже така робота потребує об'єднання зусиль осіб, які працюють над цією проблемою, проблемою людей з інвалідністю.

Вирішення проблем осіб з інвалідністю потребує, перш за все, переорієнтації державної політики щодо людей з інвалідністю у напрямку створення їм рівних прав та можливостей з іншими категоріями громадян та захист від дискримінації, запровадження дієвого механізму реалізації усієї повноти їх конституційних прав, неухильного виконання зобов'язань держави. Така діяльність особливо необхідна у зв'язку із підписанням та ратифікацією Україною Конвенції ООН про права осіб з інвалідністю.

Література:

1. Конвенція про права осіб з інвалідністю. URL: https://zakon.rada.gov.ua/laws/show/995_g71

2. Стандартні правила забезпечення рівних можливостей для осіб з інвалідністю. URL: https://zakon.rada.gov.ua/laws/show/995_306?lang=uk
3. Ткачук О.В. На шляху дотримання міжнародних стандартів забезпечення та захисту прав і свобод людей з інвалідністю. *Збірник наукових праць Хмельницького інституту соціальних технологій Університету "Україна"*. 2010. № 2. С. 101-105.



Колесник О.В.

Викладач вищої категорії

Вінницький коледж економіки та підприємництва ТНЕУ.

м. Вінниця, Україна

Колесник О.П.,

Вчитель вищої категорії, вчитель – методист з

української мови та літератури

КЗ «Загальноосвітня школа I – III ступенів № 20 ВМР»

м. Вінниця, Україна

ФОРМУВАННЯ КРИТИЧНОГО МИСЛЕННЯ ОСОБИСТОСТІ В КОНТЕКСТІ ЄВРОПЕЙСЬКОГО ОСВІТНЬОГО ПРОЦЕСУ

Однією з важливих проблем сьогодення є підготовка майбутнього фахівця, здатного до швидкого аналізу інформації, пошуку й впровадження інновацій, реалізації свого творчого потенціалу. В цьому аспекті формування критичного мислення особистості учня старшої школи набуває особливої значущості. Ця проблема пов'язана з такими важливими практичними завданнями, як активізація інтелектуально-пізнавальної діяльності його науково-дослідницької спрямованості, методологічної культури. [1, с. 110]

У системі вищої освіти Європейського Союзу пріоритетними напрямками забезпечення ефективності професійної підготовки фахівців стали такі узагальнені вимоги, як доречність, мобільність, продуктивність і компетентність. Проблема формування критичного мислення особистості у школах Європейського Союзу пов'язана з трьома подіями: банківська криза, сзагальні протести та обмеження Європейської структури кваліфікацій щодо безперервного навчання (Ерр). Банківська криза довела, що сучасне суспільство не може функціонувати без висококваліфікованих банкірів, інженерів, суддів, викладачів та політиків із розвинутим критичним мисленням. Протести були спрямовані, крім іншого, проти падіння рівня освіти і дали досить ефективні наслідки. Окрім цього, «Європейська структура кваліфікацій щодо безперервного навчання» (Ерр) має для організації

навчально-виховного процесу позитивне значення, оскільки визначає критичне мислення як ключову категорію навчання у школі. Структура кваліфікацій щодо безперервного навчання (Erp) складає вісім різних рівнів освіти, починаючи з першого рівня до докторського ступеня. Верхні три рівні відповідають рівню бакалавра, магістра та аспіранта. На університетському рівні випускники мають бути здатними розв'язувати складні й непередбачувані проблеми, брати на себе відповідальність за прийняття рішень у контексті навчання чи професійної діяльності. На рівні магістратури висуваються вимоги щодо формування спеціалізованих навичок розв'язання проблем і критичного розуміння природи питань як основи для оригінального мислення та / або дослідження. Всі окреслені вміння можуть бути інтерпретовані як синоніми критичного мислення. [2, с. 14]

Німецькі науковці (О. Крюзе, Ж. Кюрфісс) підкреслюють, що в університетських дискусіях терміни «критичне мислення» і «наукове мислення» часто ототожнюються. Їхній семантичний зміст насправді перетинається, але вони підкреслюють різні аспекти феномена «мислення». Термін «наукове мислення» часто асоціюється з науково-дослідницьким досвідом, а також з науковою думкою, яка вимагає глибокого розуміння предмета та конкретних методів дослідження. «Критичне мислення» передбачає рефлексію, розуміння того, як знання створюються, та є частиною практичного навчання. У старших класах, наприклад, навички критичного мислення розвиваються як відображення практичного досвіду, практичних проєктів, що реалізуються в розробках нових методичних рекомендацій. Критичне мислення у сфері вищої школи актуалізує здатність пристосовуватися до нового змісту й робити його доступним для раціонального переусвідомлення. Воно вимагає використання допоміжних засобів таких, як математичне моделювання, комп'ютерна техніка, засоби масової інформації, управління проєктами тощо залежно від дисципліни, яка викладається [3, с. 112].

В школах Європи урок є засобом інтеграції наукових досліджень у навчання. З метою формування критичного мислення учнів вчителі на заняттях активно використовують онлайн-енциклопедії, дискусійні форуми, комп'ютеризовані системи тощо. Набувають особливого значення і практико-орієнтовані заходи, що передбачають виконання домашніх робіт. Підготовка проєктів дозволяє активізувати творчу діяльність майбутніх студентів [4, с. 8]

Науковці наполягають на необхідності підвищення ефективності науково-дослідницької роботи учнів, а саме в такому напрямі, як забезпечення спільних досліджень вчителів і учнів. Такий підхід дозволяє забезпечити «інтелектуальне управління» досвідом і знаннями. При цьому інтерактивний підхід забезпечує і встановлює необхідний зв'язок між осмисленням проблеми і практичним досвідом її реалізації. Вчені підкреслюють, що для школи, особливо вищої необхідно встановити розвиток критичного мислення за мету [5, с. 389]

На основі здійсненого аналізу наукових джерел та досвіду системи освіти в Європі маємо змогу розробити таку систему педагогічних умов формування критичного мислення в учнів: активізація інтеракції в системах учень - учень та

вчитель - учень; пропедевтична підготовка в школі до обробки інформації з наступним системним дискутуванням, аргументацією, генерацією; впровадження системи домашніх завдань задля формування вмінь викладання самостійно опрацьованого матеріалу із захистом власних ідей, доведення їхньої значущості та перспективності.

Література:

1. Рубинштейн С.Л. Основи общей психологии: В 2 т. М. : Педагогика, 1989. Т.2. 243 с.
2. Монахов В.М. Проектирование современной модели дистанционного образования. *Педагогика*. 2014. № 6. С. 11-20.
3. Лында А.С. Требования к учителю истории. *Школа и производство*. 2014 №1. С. 66-69.
4. Давиденко О.М. Розвиток критичного мислення на уроках мови і літератури . *Вивчаємо українську мову та літературу*. 2015. №2. С. 7-8.
5. Леонтьев А. Н. Лекции по общей психологии. М.: Смысл, 1999. 560 с.



Складанівський О.Л.

*викладач кафедри інформаційної діяльності,
документознавства і фундаментальних дисциплін
Подільського спеціального навчально-реабілітаційного
соціально-економічного коледжу,
м. Кам'янець-Подільський, Україна*

ПАТРІОТИЧНЕ ВИХОВАННЯ МОЛОДІ З ОСОБЛИВИМИ ПОТРЕБАМИ ПІД ЧАС ВИКЛАДАННЯ ОНОВЛЕНОГО ПРЕДМЕТА «ЗАХИСТ УКРАЇНИ»

Процес переосмислення спадщини комуністичного режиму набув системності з ухваленням Верховною Радою України «декомунізаційного пакета» за ініціативою Інституту національної пам'яті України [7]. Одночасно ухвалені та підписані Президентом України 15 травня 2015 року закони - «Про правовий статус та вшанування пам'яті борців за незалежність України у ХХ столітті» [5], «Про увічнення перемоги над нацизмом в Другій світовій війні 1939–1945» [6], «Про доступ до архівів репресивних органів комуністичного тоталітарного режиму 1917–1991 років» [3], «Про засудження комуністичного та націонал-соціалістичного (нацистського) тоталітарного режимів та заборону пропаганди їхньої символіки» [4]. Після опублікування 21 травня 2015 року вони набули чинності.

В умовах сьогодення на виконання декомунізаційного законодавства було здійснено перейменування 51493 об'єкти міської топоніміки (вулиць, площ тощо), 991 населений пункт, 26 районів, 75 закладів освіти, 33 залізничних об'єкти, 2 морські порти. За рішенням органів влади з публічного простору демонтовано 2409 зображень, пам'ятників, пам'ятних знаків, написів, які є символікою комуністичного тоталітарного режиму. Найбільше перейменувань було здійснено на території Донецької (109), Харківської (105) та Дніпропетровської (97) областей [8].

Разом із тим великим викликом досі залишається декомунізація на рівні звільнення від комуністичної ідеології, міфів та репресивно-тоталітарних стереотипів, тобто передовсім сфери освіти та виховання. В рамках розпочатого процесу здійснюється оновлення предмета «Захисту Вітчизни» у відповідності до Постанови Кабінету Міністрів України [2]. Повна трансформація якого буде тривати декілька років.

Метою навчального предмета «Захист України» або «Захист Вітчизни» є формування в учнівській молоді життєвонеобхідних знань, умінь і навичок щодо захисту Вітчизни та дій в умовах надзвичайних ситуацій, а також системного уявлення про військово-патріотичне виховання як складову частину національно-патріотичного виховання молоді.

Патріотичне виховання – це комплексна, системна й цілеспрямована діяльність закладу освіти, громади, родини, інших соціальних інститутів щодо формування високої патріотичної свідомості, почуття вірності, любові до Батьківщини, турботи про своє і народне благо, готовності до розбудови демократії, виконання громадянського та конституційного обов'язку із захисту національних інтересів, прагнення цілісності, незалежності України, сприяння єднанню українського народу, громадянському миру та злагоді в суспільстві.

Заклади освіти є осередком становлення громадянина-патріота України, готового самовіддано розбудовувати країну як незалежну, демократичну, правову державу, сприяти єднанню українського народу та встановленню громадянського миру й злагоди в суспільстві. Не виняток у цій проблематиці і освітянські заклади (спеціальні школи, навчально-реабілітаційні центри та ін.), де навчається молодь з особливими освітніми потребами.

Для успішної реалізації мети варто систематично покращувати зміст матеріально – технічного забезпечення:

- укомплектування кабінетів предмета «Захист України» закладів освіти навчальною зброєю, муляжами зброї та боєприпасів, засобами індивідуального захисту (протигазами) тощо;

- створення на базі провідних закладів освіти регіональних центрів військово-патріотичного виховання з відповідним технічним забезпеченням;

- активізація співпраці військових комісаріатів з місцевими органами управління освітою у питанні забезпечення закладів освіти педагогічними

працівниками з числа військовослужбовців запасу для викладання предмета «Захист України»;

- організація на базі військових закладів освіти підвищення кваліфікації педагогічних працівників.

Підсумовуючи, варто відзначити, що сьгоднішні виклики зумовили нагальну потребу оновлення предмета «Захист України», який сприяє формуванню системного уявлення про військово-патріотичне виховання як складову частину національно-патріотичного виховання молоді.

Література:

1. Навчальна програма «Захист Вітчизни» для навчальних закладів системи загальної середньої освіти (рівень стандарту). Затверджено Міністерством освіти і науки України. Наказ МОН України від 23.10.2017 р. №1407. URL: <https://mon.gov.ua/ua/osvita/zagalna-serednya-osvita/navchalni-programi/navchalni-programi-dlya-10-11-klasiv>
2. Про внесення змін до деяких постанов Кабінету Міністрів України: Постанова Кабінету Міністрів України від 26.02.2020 р. № 143. URL: <https://zakon.rada.gov.ua/laws/show/143-2020-%D0%BF>
3. Про доступ до архівів репресивних органів комуністичного тоталітарного режиму 1917–1991 років: Закон України від 09.04.2015 р. №316-VIII. URL: <https://zakon.rada.gov.ua/laws/show/316-19>
4. Про засудження комуністичного та націонал-соціалістичного (нацистського) тоталітарного режимів та заборону пропаганди їхньої символіки: Закон України від 09.04.2015 р. №317-VIII. URL: <https://zakon.rada.gov.ua/laws/show/317-19>
5. Про правовий статус та вшанування пам'яті борців за незалежність України у ХХ столітті: Закон України від 09.04.2015 р. №314-VIII. URL: <https://zakon.rada.gov.ua/laws/show/314-19>
6. Про увічнення перемоги над нацизмом в Другій світовій війні 1939–1945: Закон України від 09.04.2015 р. №315-VIII. URL: <https://zakon.rada.gov.ua/laws/show/315-19>
7. Про утворення Українського інституту національної пам'яті: Постанова Кабінету Міністрів України від 31.05.2006 р. № 764. URL: <https://zakon.rada.gov.ua/laws/show/764-2006-%D0%BF>
8. Український інститут національної пам'яті. URL: <https://uinp.gov.ua/>



Сторожук Н.Р.

*викладач кафедри соціальної роботи та психології
Подільського спеціального навчально-реабілітаційного
соціально-економічного коледжу,
м. Кам'янець-Подільський, Україна*

ОСОБЛИВОСТІ ОРГАНІЗАЦІЇ СОЦІАЛЬНОЇ ПІДТРИМКИ ДІТЕЙ З ОБМЕЖЕНИМИ ФУНКЦІОНАЛЬНИМИ МОЖЛИВОСТЯМИ

На сьогодні важливим показником демократичного, прогресивного суспільства є соціальна захищеність та доброзичливе і дбайливе ставлення до дітей і молоді, які позбавлені можливості вести повноцінне життя внаслідок вад фізичного та психічного розвитку.

В Україні особи з інвалідністю відносяться до категорії осіб, які потребують додаткових гарантій і підтримки від держави. Особливо це стосується дітей. Дітьми з інвалідністю вважаються особи з інвалідністю, які не досягли 18 років. Основними законами, в яких прописані гарантії для осіб з інвалідністю з дитинства та дітей з інвалідністю, є Закон України «Про основи соціальної захищеності осіб з інвалідністю в Україні» та Закон України «Про державну соціальну допомогу особам з інвалідністю з дитинства та дітям з інвалідністю».

Якщо наприкінці 80-х років загальна чисельність осіб з інвалідністю становила близько 3% усього населення, то на сьогодні це вже близько 6% населення України. Так, станом на початок цього року загальна чисельність осіб з інвалідністю в Україні становила 2 млн 600 тис. осіб, в тому числі понад 240 тис. осіб з інвалідністю 1-ї групи, понад 900 тис. осіб з інвалідністю 2-ї групи і понад 1,3 млн осіб 3-ї групи. Дітей з інвалідністю практично понад 156 тис. За останні п'ять років кількість дітей вищезазначеної категорії зросла майже на 20 тис. осіб. Також на 7% збільшилася кількість учнів з особливими потребами, для яких навчально-виховний процес організовано у спеціальних класах загальноосвітніх шкіл за місцем проживання. Неухильне збільшення кількості дітей з інвалідністю, по-перше, посилення уваги до кожного з них – незалежно від фізичних, психічних та інтелектуальних здібностей, по-друге, уявлення про підвищення цінності особистості й про необхідність захищати права, характерне для демократичного, громадянського суспільства, по-третє, – усе це зумовлює важливість організації та вдосконалення соціально-педагогічної роботи з дітьми з інвалідністю саме сьогодні.

Велику роботу в цьому напрямку провела А. Капська, яка розробила низку принципів і закономірностей соціально-педагогічної роботи з дітьми з інвалідністю, в основу яких покладено процес реабілітації. Нею визначено дві головні мети організації такої роботи: забезпечення соціального, економічного, інтелектуального й фізичного розвитку дитини, яка має відхилення за допомогою організації соціальної, матеріальної та медичної підтримки, а також попередження виникнення вторинних дефектів у дітей з інвалідністю.

Оскільки більшість дослідників зазначає, що основою соціально-педагогічної роботи з такою категорією дітей є реабілітація, то О. Безпалько запропонувала відокремити певний ряд правил реабілітації дітей з інвалідністю, а також напрямків, покликаних допомогти дитині сформувати здатність до самообслуговування, розвивати свій творчий потенціал, тобто стати повноцінним членом суспільства [1, с.119-124].

Досліджуючи цю думку, М. Лукашевич та І. Мигович приділяють увагу тому, що реабілітація дітей з особливими потребами є схемою розвитку здатностей дитини – соціальної адаптації, причому ці заходи обов'язково мають охоплювати й інших членів сім'ї [1, с.149-151].

У свою чергу, О. Карякіна та Т. Карякіна зазначають, що соціально-педагогічна робота з цією категорією дітей має включати, окрім реабілітації, систему інтеграції дитини з інвалідністю в суспільство та систему соціального захисту та підтримки, яку має надавати держава [2, с.78-90].

Протягом багатьох років соціально-педагогічна робота щодо дітей з інвалідністю розвивалася від елементарного догляду в спеціальних закладах до навчання, реабілітації, соціалізації осіб з інвалідністю в дорослому віці.

Провідним завданням організації соціальної підтримки дітей з інвалідністю є створення рівних можливостей, яке полягає в організації процесу, завдяки якому такі загальні системи суспільства, як фізичне й культурне середовище, житлові умови й транспорт, соціальні служби й служби охорони здоров'я, доступ до освіти й праці, культурного й соціального життя, стають доступними для всіх. Іншою, але не менш важливою групою завдань тут можна вважати навчання таких дітей та батьків умінням і навичкам незалежного життя. Таким чином, із урахуванням завдань створення рівних можливостей та навчання необхідно виділити керівні принципи організації соціально-педагогічної підтримки дітей з обмеженими функціональними можливостями:

- ✓ діти з інвалідністю повинні продовжувати жити у своїх громадах і вести, за необхідної підтримки, звичайний спосіб життя;
- ✓ діти з інвалідністю повинні брати активну участь у всіх сферах життя суспільства;
- ✓ діти з інвалідністю мають отримувати необхідну допомогу в рамках звичайних систем освіти, охорони здоров'я, соціальних служб тощо;
- ✓ особи з інвалідністю повинні брати участь у загальному соціальному й економічному розвитку суспільства, а їх потреби мають бути враховані в національному плані розвитку, тобто створення рівних можливостей означає, що державна політика повинна використовувати всі засоби таким чином, щоб кожна дитина мала рівні можливості для особистого розвитку, щоб вона могла виконувати повною мірою свої обов'язки як член суспільства. Особливістю організації соціально-педагогічної роботи з дітьми з інвалідністю є те, що надання їм допомоги неможливе без одночасної організації соціально-педагогічного виховання. Соціально-педагогічний аспект роботи має на меті виховання, навчання та розвиток

дитини для підготовки до життя в суспільстві та можливості отримання всіх законодавчо закріплених видів допомоги.

Отже, провідні напрямки організації соціально-педагогічної роботи з цією категорією дітей сьогодні формуються на законодавчому рівні, хоча й не виключають будь-які інші напрямки, що виникають на регіональному та локальному рівнях з метою допомоги дітям з інвалідністю стати повноцінними членами суспільства.

Література:

1. Безпалько О.В. Організація соціально-педагогічної роботи з дітьми та молоддю у територіальній громаді: теоретико-методичні основи : монографія. К. : Наук. світ, 2006. 363 с.
2. Бондаренко В.Г., Клопота О.А. Інтеграція молоді з обмеженими фізичними можливостями в суспільство : громадсько-правові, соціально-психологічні та інформаційно-технологічні аспекти : метод. посіб. Запоріжжя : ЗНУ, 2008. 114 с.
3. Капська А.Й. Соціально-педагогічна робота з дітьми та молоддю з обмеженими функціональними можливостями : навч. посіб. К. : ДЦССМ, 2003. 146 с.



Тоцька А.В.

*асистент кафедри фізичної реабілітації,
Комунального закладу «Хортицька національна навчально-реабілітаційна
академія» Запорізької обласної ради,
м. Запоріжжя, Україна*

ВИКОРИСТАННЯ КАНАДСЬКОЇ ШКАЛИ ЕФЕКТИВНОСТІ ДІЯЛЬНОСТІ В ЕРГОТЕРАПІЇ ПІСЛЯ ПЕРЕНЕСЕННОГО ІШЕМІЧНОГО ІНСУЛЬТУ

Кризова ситуація стану здоров'я населення України піднімає рівень реабілітації хворих та осіб з інвалідністю до пріоритетної загальнодержавної проблеми. Стан надання реабілітаційних послуг суттєво залежить від кадрового забезпечення. Встановлено, що навчальні програми підготовки фахівців із фізичної реабілітації мають багато недоліків. У державі відбувається інтенсивний процес формування нових спеціальностей, критеріїв акредитації, навчальних програм перепідготовки [2]. Як необхідність сьогодні виникає потреба у висококваліфікованих фахівцях сфери охорони здоров'я, які діють як одна мультидисциплінарна команда [1]. Ерготерапевт нова спеціальність в сфері охорони здоров'я, освіти та сфери соціальних послуг. Використовуючи біо-психо-

соціальний підхід у професійній діяльності та володінням знаннями з медичних, психологічних, педагогічних, соціальних та заняттєвих наук сприяють залученню до зайнятості і повсякденної життєвої діяльності.

Основною метою ерготерапії як науки та мистецтва є уможливити залучення людини до виконання повсякденних занять, досягти максимально можливого рівня її незалежності та покращити якість її життя шляхом розвитку, відновлення або підтримки функціональних навичок, модифікації заняттєвої активності людини або адаптації її середовища. Професійна діяльність ерготерапевта охоплює : оцінювання та аналіз виконання повсякденних занять; обстеження та аналіз сенсомоторних, когнітивних та психосоціальних навичок та їх впливу на виконання заняттєвої активності; оцінювання середовища проживання, професійної діяльності та соціокультурне середовище; відновлення, підтримка та організація виконання повсякденних занять; терапевтичне використання занять та вправ; розвиток, відновлення, компенсація або підтримка сенсомоторних, когнітивних та психосоціальних функцій та відповідних навичок, необхідних для виконання занять; модифікація та адаптація заняттєвої активності або середовища проживання, працевлаштування, навчання та соціального середовища відповідно до потреб клієнта, ергономічного та універсального дизайну; оцінювання, дизайн, рекомендації, виготовлення та навчання використовувати допоміжні технології, ортези, протези та інші технічні засоби реабілітації; менеджмент годування, процесу прийому їжі та ковтання; навчання мобільності у громаді, у тому числі керування транспортними засобами та користування громадським транспортом; консультативні послуги, в тому числі навчання сімей, опікунів, організацій, груп та популяцій та інші [2].

В основі зайнятості лежать навички, від яких залежить продуктивність тієї чи іншої діяльності. Ерготерапевти, використовуючи кваліфіковане спостереження, конкретно визначають, які навички є ефективними або неефективними під час виконання зайнятості [3]. В основу ерготерапевтичного втручання було покладено Канадську шкалу ефективності та діяльності. Занятість у цій моделі розподілена на три категорії: самообслуговування, продуктивність і дозвілля, які визнано Міжнародною класифікацією функціонування, обмеження життєдіяльності та здоров'я, що свідчить про вагому роль зайнятості у здоров'ї та благополуччі людини.

Канадська шкала ефективності діяльності (COPM) підтримує стандарти високоякісної клієнтоорієнтованої професійної практики. COPM — індивідуалізована шкала, розроблена з метою виявлення змін, що з часом стаються у власному сприйнятті клієнтом ефективності діяльності. COPM призначена для вимірювання результатів. Таким чином, шкалу слід застосовувати на початку терапії, та через відповідний проміжок часу.

Таким чином, зміна юридичних основ у сфері підготовки й праці ерготерапевтів, розробка навчальних програм відповідно до міжнародних стандартів перший крок на шляху до якісного розвитку цих галузей знань і практики. Дослідивши один із інструментів в ерготерапії - шкала COPM

зарекомендувала себе як інструмент, який визначає пріоритети і функціональні цілі клієнтів. Ці висновки дають можливість на подальше вивчення і застосування обстеження в практиці ерготерапевта.

Література:

1. Багрій І. Заняттєва терапія як напрям професійної діяльності. *Педагогіка і психологія професійної освіти*. 2014. № 1. С. 158-166.
2. Позиційна заява. Визначення ерготерапії. World Federatoin of Occupational Therapists, 2017. Defenitions of occupational therapy from member organizations. URL: <https://www.wfot.org/ResourseCentre/tabid/132/-did/827/Default.aspx>.
3. Christiansen C. H., Townsend E. A. Introduction to occupation: The art and science of living, 2nd ed. United State of America, 2010. 434 p.
4. Imas Ye., Lazarieva O. Pre-conditions and modern development of specialities in Physical therapy and Ergo-therapy in Ukraine. *Фізичне виховання, спорт і культура здоров'я у сучасному суспільстві*. 2017. № 1. С. 10-15.



Фескіна Л.П.,

*вчитель фізики, вчитель-методист, відмінник освіти України.
Криворізький ліцей-інтернат з посиленою військово-фізичною підготовкою
м. Кривий Ріг, Україна*

СОЦІАЛЬНО-ПСИХОЛОГІЧНА АДАПТАЦІЯ ЛІЦЕЇСТІВ У ЛІЦЕЇ З ПОСИЛЕНОЮ ВІЙСЬКОВО-ФІЗИЧНОЮ ПІДГОТОВКОЮ

В умовах соціально-економічних і політичних змін, що відбуваються в суспільстві, особливо важко доводиться молоді через нестійкість її соціального стану, несталий світогляд, рухливості системи цінностей. Як відомо, пусковим механізмом процесу адаптації ліцеїстів є зміна навколишнього середовища. Соціально-психологічна адаптація ліцеїстів у ліцеї з посиленою військово-фізичною підготовкою, полягає в засвоєнні системи офіційних та неофіційних взаємин, формуванні активної життєвої позиції щодо закладу освіти, первинного колективу та вибору майбутньої професії; формування товариськості та позитивної корпоративності ліцеїстів спостерігається вже наприкінці першого півріччя навчання і є досить надійним індикатором соціальної адаптованості.

Процес адаптації має місце тоді, коли звичну поведінку юнаків необхідно перебудувати та подолати труднощі, пов'язані саме з новизною умов існування у ліцеї, він стикається із труднощами перебування у новому середовищі, перед колишнім школярем, після вступу до ліцею з посиленою військово-фізичною підготовкою, постають нові завдання.

Тому процес адаптації ліцеїстів до навчання у ліцеї можна розглядати як явище, що має безліч аспектів. соціально-психологічна адаптація ліцеїстів - складне явище, пов'язане з перебудовою стереотипів поведінки, а часто і особистості. Інколи, процес адаптації закінчується непередбачено, про що свідчить відсів ліцеїстів в перші семестри навчання, часто за цим явищем стоїть недостатня соціально-психологічна гнучкість адаптаційних процесів ліцеїстів.

У зв'язку з цим, ми вважаємо необхідним створення спеціальних умов, спрямованих на особистісну і соціальну адаптацію ліцеїстів - першокурсників та профілактику дезадаптації, корекцію взаємин у системі «ліцеїст - ліцей- колектив»; розвиток креативності ліцеїста. Для цього ми проводимо бесіди у групах, попередньо вивчаючи особливості кожного, індивідуальне надання допомоги ліцеїстам у вирішенні побутових та особистісних проблем, спрямовану на введення молодого людини у нову соціально-психологічну роль.

Період соціально-психологічної адаптації ліцеїста-першокурсника пов'язаний з перебудовою раніше сформованих стереотипів, що породжує в більшості випадків труднощі у навчанні та у спілкуванні, а саме низька успішність порівняно із попереднім закладом середньої освіти.

Процес соціально-психологічної адаптації ліцеїста – це результат взаємодії індивіда і навколишнього середовища, який приводить до оптимального пристосування до життя і діяльності у ліцеї. Адаптація компенсує недостатність стереотипів у нових умовах, через неї забезпечується прискорення ефективного функціонування особистості у нових незвичних обставинах. Наприклад, щоб успішно працювати самостійно, потрібно мати високий рівень інтелектуального розвитку, інтелектуальні вміння та навички опрацювання літератури. Якщо цей рівень недостатній, компенсація відбувається підвищенням мотивації, посиленням працездатності та наполегливості. Виходячи із проведених досліджень, була вивчена модель соціальної адаптації, яка розроблена Ю.Акіменко, адже для ліцеїстів процес соціальної адаптації включає проходження чотирьох основних стадій:

Перша стадія – субкультурна адаптація, яка передбачає входження вчорашнього школяра в особливий світ субкультури, усвідомлення свого нового соціального статусу, засвоєння світоглядних, поведінкових, комунікативних, мовних стереотипів, властивих студентам як особливої соціально-демографічної групи.

Друга стадія – академічна адаптація, яка відображає процес пристосування до особливостей навчально-виховного процесу у ліцеї із посиленою військово-фізичною підготовкою. А формування нового стилю мислення, переоцінка системи цінностей, орієнтація на академічні норми в оцінці знань, розробка самостійного стилю в отриманні і генеруванні знань.

Третя стадія – соціально-громадська адаптація, для якої характерно гармонічне входження ліцеїста у світ суспільно-політичного і громадського життя. Це час формування патріотичних орієнтацій, одержання права голосу, залучення до участі

в діяльності суспільних та правопросвітницьких заходів, формування почуття відповідальності, громадська позиція.

Четверта стадія – особистісна адаптація, період протягом якого виникає завершення процесу сприймання самого себе як цілої дорослої особистості; час, коли ліцеїст самоідентифікує себе з особою соціальної групи колективу. Для цієї стадії характерно формування нової самооцінки і адекватного рівня прив'язаності в суспільній та громадянській сферах.

Таким чином, адаптація ліцеїста та здатність до неї – це передумова майбутньої адекватної діяльності, необхідна умова успіху особистості без відчуття дискомфорту, напруженості та внутрішнього конфлікту особистості з професійним та соціальним оточенням.



НАУКОВЕ ВИДАННЯ

Інновації партнерської взаємодії освіти,
економіки та соціального захисту
в умовах інклюзії та прагматичної
реабілітації соціуму:

Матеріали IV міжнародної науковопрактичної конференції

Підписано до друку 8.05.2018 р.
Формат 60x84 ¹/₁₆. Гарнітура Times.
Папір офсетний. Друк на дублікаторі.
Умов. друк. арк. 14,4. Облік.-вид. арк. 16,9.
Тираж 100 прим.

Видавець та виготовлювач
Тернопільський національний економічний університет
вул. Львівська, 11, м. Тернопіль, 46004
Свідоцтво про внесення суб'єкта видавничої справи
до Державного реєстру видавців ДК № 3467 від 23.04.2009 р.