

І.П. Рущенко

**ЗАГАЛЬНА
СОЦІОЛОГІЯ**

ПІДРУЧНИК

Рекомендовано до видання вченою радою
Національного університету внутрішніх справ

Рецензенти:

доктор філософських наук, професор Ручка А.О., Інститут соціології НАН України, завідувач відділом соціології культури та масової комунікації
доктор соціологічних наук, професор Соболев В.О., Національний університет внутрішніх справ, начальник НДЛ соціально-психологічної роботи в ОВС

Рущенко І.П.

Загальна соціологія: Підручник. – Харків: Вид-во Націон. ун-ту внутр. справ, 2004.

Підручник адресовано тим, хто робить перші кроки на шляху соціології як професії, або знайомиться з основами соціологічного знання. Зміст підручника орієнтовано на систему юридичних вищих навчальних закладів і вузів МВС України. Автор ставив за мету розглянути основні форми соціального, які складають предмет соціології, познайомити читачів з елементарними соціологічними поняттями, важливішими ідеями та теоріями, що становлять підвалини сучасного соціологічного знання. Підручник містить стислий нарис історії соціології та відомості з методології, методики й організації конкретно-соціологічного дослідження.

Підручник можна використовувати для навчальних курсів “Загальна соціологія”, “Соціологія”, “Основи соціології”. Розраховано на студентів і курсантів соціологічних факультетів і відділень, де викладається курс загальної соціології, а також на студентів і курсантів юридичних спеціальностей, які знайомляться з основами соціології. Може бути корисним магістрантам, аспірантам, ад’юнктам несоціологічних спеціальностей, які займаються самостійною дослідницькою діяльністю і намагаються використовувати соціологічні методи.

Рущенко Ігор Петрович

Доктор соціологічних наук, професор, начальник кафедри загальної соціології Національного університету внутрішніх справ.

Сфера наукових інтересів – теорія соціології, соціологія злочинності, соціологія наркотизму.

Розробив і читає авторські курси з історії соціологічних теорій та вчень, загальної соціології, соціології злочинності.

Має 90 друкованих праць, є автором і співавтором десяти монографій і навчальних посібників, в т.ч. “Молодежь и наркотики” (2000), “Соціологія злочинності” (2001), “Доверие милиции и латентная преступность” (2002), “Организованные преступные группы в Украине: традиционное и типичное” (2002), “Профилактика наркомании: организационные и методические аспекты” (2002), “Спеціальні та галузеві соціології” (2003), “Взаимодействие милиции и населения: к итогам харьковского эксперимента” (2003).

Зміст

Суспільство, соціологія, правопорядок (вступне слово).

Розділ 1. Вступ до соціології

Глава 1. Загальна характеристика соціології як наукової дисципліни.

§1. Об'єкт соціології.

§2. Предмет соціології.

§3. Функції та структура соціологічного знання.

§4. Особливості пізнавального процесу в соціології.

Глава 2. Історія соціології.

§1. Виникнення соціології як наукової дисципліни.

§2. Класичний період розвитку соціології (соціологія на зламі XIX – XX ст.).

§3. Головні напрямки розвитку соціології XX сторіччя.

§4. Особливості розвитку вітчизняної соціології.

§5. Українська соціологія.

Глава 3. Конкретно-соціологічні дослідження та їх використання в ОВС.

§1 КСД: призначення, етапи, програма.

§2. Історія становлення КСД і методи збирання даних.

§3. Методи добору респондентів, типи запитань і шкали виміру.

§4. Кількісні та якісні методи дослідження.

§5. Інтерпретації, аналіз, висновки.

Розділ 2. Базові форми соціального

Глава 4. Основні структурні елементи соціального.

§1. Складові соціального простору.

§2. Соціальні групи (спільності).

§3. Соціальна стратифікація.

Глава 5. Соціальні дії, зв'язки та їх регулятори.

§1. Соціальне як діяльність та система соціальних зв'язків.

§2. Культура – регулятор соціальних зв'язків.

Розділ 3. Соціальні структури

Глава 6. Соціально-класова структура.

§1. Поняття соціальної структури суспільства.

§2. Класи і класові теорії.

§ 3. Методи дослідження класової структури.

§4. Трансформація соціально-класової структури України.

Глава 7. Етнічна структура.

§1. Поняття етносу і етнічні ознаки.

§2. Рівні етнічності та генезис етнічної структури.

§3. Етнічні відносини та методи їх виміру.

Глава 8. Демографічна, професійно-посадова і соціально-територіальна структури.

§1. Демографічна структура.

§2. Професійно-посадова структура.

§3. Соціально-територіальні структури.

Розділ 4. Інституційні й організаційні основи соціального життя

Глава 9. Соціальні інститути.

§1. Інститути як форма соціального

§2. Інституційна структура суспільства.

§3. Інституційні зміни.

Глава 10. Соціальні організації.

§1. Соціальні організації: сутність, типи.

§2. Загальні риси та властивості організацій.

§3. Зміни та оптимізація в організаціях.

Глава 11. Поліція як інститут і організація.

§1. Інститут поліції: минуле і сучасне.

§2. Поліція як соціальна організація.

§3. Виклики часу й інституціональні зміни поліцейської діяльності.

Розділ 5. Суспільство і особистість

Глава 12. Суспільство.

§1. Суспільство як форма соціального.

§2. “Як можливе суспільство?” (Соціетальні фактори).

§2. Нація як основа суспільства.

Глава 13. Зміни у суспільствах.

§1. Історичні типи суспільств.

§ 2. Теоретичні пояснення змін у суспільстві.

§3. Форми і фактори соціальних змін.

§4. Динаміка українського суспільства.

Глава 14. Особистість і девіантна поведінка.

§1. Особистість як соціальна одиниця.

§2. Соціалізація і виховання особистості.

§ 3. Девіантна поведінка.

§4. Соціальний контроль і санкції.

Глава 15. Суспільство і злочинність.

§1. Злочин і злочинність: юридичне і соціологічне трактування

§2. Соціологи про злочинність: від Кетле до сьогодення.

§3. Злочинність як соціальна проблема.

Суспільство, соціологія, правопорядок

(Передмова)

Суспільство – це світ людей і одночасно їх середовище, де кожен індивід знаходить ресурси для життя, захист або моральний взірець. Протягом ХХ ст. українське суспільство зазнало радикальних змін. Війни, революції, перехідні періоди докорінно змінювали його інститути і структури. Українці були змушені призвичаюватися до нових реалій або шукати собі притулку за кордоном. Існує гіпотеза, що в разі спокійного поступу населення країни було б у двічі більшим за теперішню чисельність. Тільки наприкінці століття український народ виборов право бути господарем на власній землі, будувати власну державу, самостійно планувати майбутнє. В цьому має допомагати *соціологія* як наукова дисципліна, що протягом майже двох століть скеровує силу людського інтелекту на дослідження законів колективного буття, суспільного розвитку, намагається освітлювати шляхи у майбутнє.

Здобуття українським народом незалежності співпало з остаточним “звільненням” соціології, яка у різні періоди радянської історії була або забороненою, або обмеженою у розвитку. Суспільне замовлення на соціологію виникає у демократичних державах, де діють різні політичні сили, відбуваються періодичні вибори і, взагалі, потрібно мати щось на кшталт дзеркала, в якому відбиваються соціальні структури, процеси, явища та їх тенденції. Саме таку функцію пізнання суспільства і виконує соціологія. В Україні дисципліна починає швидко розвиватися на початку 90-х рр., саме тоді, коли почалися демократичні процеси, загальна трансформація українського суспільства і з’явилася нагода підняти його на щабель європейських стандартів.

Соціологічні знання сьогодні потрібні не лише соціологам, вони стають ознакою загальної освіченості, але особливо є корисними для професійних груп, що працюють з людьми, у соціумі. Це – і юристи, і соціальні

працівники, і економісти, і політики, і бізнесмени. Поєднання конкретно-професійних навичок з соціологічними знаннями відкриває нові перспективи фахової діяльності. У соціології є багато спільного з юридичною наукою. Власне і перша і друга є суспільними науками. Історично складалося так, що чимало видатних соціологів отримували юридичну освіту. Обидві науки зорієнтовані на теоретичні й практичне обґрунтування соціального порядку, хоча й мають різні предмети та завдання. Хоча й соціологія є молодшою за юриспруденцією, але її теоретичні напрямки є методологічною основою розвитку юридичних наук.

Спеціально варто зупинитися на поєднанні соціології з правоохоронною діяльністю. Національний університет внутрішніх справ в цій галузі має певний пріоритет. Саме тут вперше в Україні виникла самобутня соціологічна школа, що склали відомі в Україні фахівці, зорієнтована на застосування соціологічного знання у правоохоронній діяльності. З середини 90-х рр. регулярно проводяться соціологічні дослідження, здійснюється підготовка фахових соціологів на соціально-психологічному факультеті, видаються монографії, навчальні посібники тощо. Соціологи НУВС започаткували дві нові галузі вітчизняної соціології: “соціологія правоохоронної діяльності” і “соціологія злочинності”. За цей час вони брали участь у низці міжнародних дослідницьких програм з вивчення розповсюдження нелегальних наркотиків у молодіжному середовищі та розробці відповідних профілактичних програм; дослідження організованих злочинних угруповань, взаємодії населення і міліції, оцінці довіри населення міліції та рівнів латентної (прихованої) злочинності.

Якщо узагальнити досвід теоретичної і практичної діяльності соціологів для удосконалення і розвитку правоохоронної діяльності, то можна виділити наступні напрямки. По-перше, теоретико-соціологічна інтерпретація низки соціальних явищ – інституту правоохоронних органів, злочину й злочинності, профілактики правопорушень, соціального статусу і

ролі правоохоронців, професіоналізації їх діяльності та зв'язків з населенням. По-друге, проведення конкретно-соціологічних досліджень з метою вимірювання різноманітних показників практичної діяльності правоохоронців і розповсюдженості соціально-негативних явищ. Цей напрямок включає і моніторинги, тобто постійне стеження за певними процесами. По-третє, навчально-освітня діяльність, підготовка спеціалістів-соціологів, розповсюдження соціологічних знань в системі МВС України. Частиною цієї роботи є підручник “Загальна соціологія”, який підготував професор І.П.Рущенко.

Підручник побудовано таким чином, аби задовольнити різноманітні інтереси й потреби курсантів, слухачів, студентів, магістрантів, ад'юнктів, аспірантів, які навчаються у вищих навчальних закладах системи МВС України, в опануванні теоретичних і практичних аспектів соціологічного знання. Він буде корисним і для студентів цивільних вузів, які вивчають соціологію, особливо для тих, хто вибрав соціологію своєю спеціальністю і робить перші кроки у цьому напрямку. Фактично підручник є першим в Україні посібником з курсу загальної соціології, як вступного до вивчення соціологічних дисциплін. Підручник має специфічну структуру, яка відповідає основним цілям загальної соціології – познайомити студентів з соціологією як навчальною дисципліною і основними формами соціального (предмету соціології). Загальний огляд соціології, її функцій та структури, особливостей пізнавального процесу подається у першому розділі, в т.ч. тут розглядається історія теоретичної соціології і методичні аспекти проведення конкретно-соціологічних досліджень. В другому розділі – базові форми соціального, елементи так званого мікрорівня організації соціального, які відображаються у “елементарних” категоріях та поняттях соціології. Третій та четвертий розділ присвячено соціальній й інституційній структурам суспільства, що становлять умовний середній рівень соціального (мезорівень). Заключний розділ присвячено макросоціальним або

соціетальним формам, суспільству, чинникам його розвитку, суспільним змінам та відповідним процесам та явищам.

У підручник не включено галузі соціології, оскільки вони не є предметом загальної соціології. Але окремі соціальні проблеми висвітлюються у відповідних розділах більш докладно з урахуванням загальної спрямованості підручника на поєднання соціологічного знання з правоохоронною діяльністю. Так, глава 3, що загалом присвячена конкретно-соціологічним дослідженням, ілюструється прикладами емпіричних спостережень з різних аспектів правоохоронної діяльності; глава 11 розвиває тему інституційно-організаційних основ соціального життя на прикладі поліції як інституту і соціальної організації; глава 14 включає проблему девіантної поведінки, а глава 15 повністю присвячено проблемі суспільства і злочинності.

Особливістю підручника є також те, що форми соціального розкриваються як у теоретичній площині, так і на прикладах історії, структур та інститутів українського суспільства. Широко використовується соціальна статистика, дані переписів населення в Україні (в т.ч. і дані перепису 2001 р.), результати соціологічних досліджень, які проводяться соціологами НУВС і моніторингів інституту соціології НАН України. Це є безперечною перевагою підручника, бо паралельно розгортається соціологія українського суспільства, а це сприяє посиленню освітніх й виховних функцій навчального матеріалу.

Підручник “Загальна соціологія” може бути з успіхом використано для навчального процесу за дисциплінами “Основи соціології”, “Соціологія”, “Загальна соціологія”. Магістранти, ад’юнкти й аспіранти з несоціологічних спеціальностей, перш за усе юридичного напрямку підготовки, можуть з нього почерпнути додаткові знання з важливих теоретичних питань і методичні прийоми проведення власних соціологічних досліджень.

В цілому підручник буде сприяти підйому соціологічної освіти в системі МВС України на якісно новий рівень.

О.Н. Ярмиш,

Ректор Національного університету внутрішніх справ,
доктор юридичних наук, професор, заслужений юрист
України.

Розділ 1. Вступ до соціології

Глава 1. Загальна характеристика соціології як наукової дисципліни

Перша глава дає стисле уявлення про соціологію як наукову дисципліну, розкриває її специфіку порівняно з іншими соціальними науками. Вона включає визначення об'єкту і предмету соціології, торкається її призначення, взаємодії з іншими соціальними дисциплінами, внутрішньої структури та особливостей пізнавального процесу (соціологічного дослідження). Отже, глава містить опис не суспільства як такого, а науки, яка покликана його вивчати, її методів. Але загальні знання стосовно дисципліни не є формальними і безплідними, вони допоможуть у наступному засвоїти позитивний матеріал про будову соціального, функціонування суспільства.

§1. Об'єкт соціології.

Суспільство як онтологічна передумова соціології.

Наука про суспільства не могла виникнути раніше, ніж у людей сформувалося переконання в тому, що дійсно існує *самостійна реальність*

(поряд з людиною), яка варта уваги і може бути об'єктом науки. Сучасного змісту слово “суспільство” набуло порівняно недавно. У старі часи, в античну добу, протягом середньовіччя відкидалася сама думка, згідно якої усі люди становлять суспільство бо вони належать до одного біологічного виду, є громадянами з однаковим обсягом прав і зобов'язань, можуть взаємодіяти і вступати між собою у різні відносини. Навпаки, раб і його хазяїн, пан і холоп, аристократ і плебей, козак і гречкосій усвідомлювали свою відокремленість, вважали, що “зліплені з різного тісту”, живуть у різних світах. Зворотна думка, напевне, викликала б у ті часи або сміх, або гнів та роздратування. Особливо завзято відстоювали свою начебто природну унікальність привілейовані прошарки, вони вважали аристократизм біологічним, спадковим явищем. Звідси і вислів – “голуба кров”: ніби то у представників вищих класів судини наповнені іншою рідиною, ніж у безпородних хлопів. “Голуба кров” – метафора, яка відбивала уявлення тої частини, що не бажали визнавати себе рівною переважній більшості населення. Були потрібні великі суспільні “потрясіння”, аби ця філософія змінилася. І такі зрушення настали. Капіталізм, ринкові стосунки поволі, але не зворотно зробили різних людей учасниками товарно-грошових відносин, де важливо не “славне” походження, а наявність капіталу, грошей, де є ролі продавця та покупця, виробника і клієнта; отже усі перетворилися на агентів універсальних суспільних відносин. А так звані буржуазно-демократичні революції проголосили людей від народження без винятку рівними, закріпили це у конституціях Нового часу. Першими так зробили американці у Декларації незалежності США (1776 р.), де урочисто промовляється: *“Ми виходимо з тієї самоочевидної істини, що всі люди створені рівними...”*. Велика Французька Революція (1789–1794 рр.) відмінила поділ на стани і, навіть, було заборонено звертатися до людей з відповідними додатками, що вказували на походження або соціальне становище. До усіх відтепер треба було звертатися однаково – “громадянин”. Якщо раніше слово “суспільство”

вживалося у значенні “суспільство добірних”, “аристократичне суспільство” або “вищий світ” і не охоплювало людського загалу, то з початку XIX ст. вже стверджується сучасне тлумачення цього терміну.

Щоправда універсальне трактування терміну суспільство ще не свідчить про наявність незалежної субстанції, про онтологічну сутність суспільства. Філософи слушно ставили питання: чи не є суспільство простою сумою людей, громадян, тобто узагальнюючим поняттям, за яким більше нічого не стоїть? В разі позитивної відповіді на поставлене питання, треба було б визнати зайвим існування спеціальної дисципліни (поряд з науками про людину), присвячену суспільству. Але вже на початку XIX ст. переважала думка, що суспільство існує реально, тобто як окрема субстанція. Філософи писали про “народний дух”, “спільну волю”, “суспільні інтереси”, “націю”, тобто виділяли явища, які не зводяться до окремих індивідів. Значного поширення набуло уявлення про суспільство як окреме утворення, що нагадує біологічний організм. А останній, як відомо, характеризується цілісністю – окремі органи тіла не існують окремо, незалежно; організм має властивості і функції, що народжуються через взаємодію окремих частин. Подібні погляди на суспільство отримали назву *соціального реалізму*. Відповідно вчені, які дотримуються цього погляду, визнавали наявність *соціальної реальності*, яку ще називали надорганічною матерією. Нарешті, практично усі визнавали значний (або вирішальний) вплив суспільства, людських спільнот на особистість. Поширювалася думка, що люди є такими, якими їх творить суспільство. Отже, аби змінити на краще долю громадян необхідно перш за усе поліпшити суспільство. Значного внеску у пропаганду цієї тези зробили так звані *соціальні утопісти*, які пропагували ідею соціального конструювання, радикального реформування існуючого суспільства. Суспільство тепер вже трактувалося як певна річ, яку можна не тільки спостерігати, але й розбудувати за волею людини. Філософи з цього приводу робили критичні зауваження стосовно розвитку сучасної науки, яка

витратила багато зусиль для відкриття законів механіки, фізики, хімії, але не спромоглася вивчити суспільство, від стану якого доля людини залежить набагато більше, ніж, наприклад, від планет сонячної системи. Наступним і закономірним кроком у цьому напрямку і було власне визнання необхідності створити спеціальну науку про суспільство. В XIX ст. виникає суспільна потреба або “запит” на нову науку, яка б досліджувала соціальні закони і образно кажучи грала роль факелу, яким освітлюються шляхи у майбутнє.

Таким чином, соціологія з’являється як самостійна наука у той період, коли для цього сформувалися передумови, виникла потреба у новій дисципліні. *Соціологія є проектом індустріальної доби*, коли світ достатньо змінився для того, щоб відчувати наявність суспільства. Одночасно потужні політичні, економічні, соціальні перетворення гостро поставили проблему пізнання сутності суспільства і закономірностей його розвитку.

Homo sapiens і суспільство.

Колективний спосіб життя не є привілеєм людини. В процесі еволюції багато видів біологічних організмів адаптувалися до умов зовнішнього світу завдяки колективному (суспільному) буттю. Така форма адаптації мала багато переваг, якими користалися і прості мікроорганізми, і комахи, і птиці, і розвинуті ссавці. Вони полягають в універсальних властивостях організації: примноження сил для захисту або нападу, поділ функцій та спеціалізація біологічних одиниць, виникнення внутрішньої структури (ієрархії), більші гарантії для виживання нащадків тощо. Протягом своєї еволюційної історії людина незмінно була суспільною істотою. Ця історія нараховує кілька мільйонів років. Чарлз Дарвін (1809–1882) свого часу висунув гіпотезу, згідно якої еволюційними предками людини були людиноподібні мавпи. Не варто це розуміти буквально. Мова може йти про спільного предка сучасної людини і сучасних людиноподібних мавп, який існував щонайменше 10 млн. років тому. Сучасна людина має низку своїх безпосередніх предків, які відомі науці під назвою “*гомініди*” (людиноподібні). Жоден з цих типів

біологічних істот не існує на планеті сьогодні (якщо не враховувати легенди і чутки про снігову людину, яка б теоретично могла бути гомінідом). Еволюційна історія нагадує складне розгалужено дерево, де біологічні види можуть бути еволюційними предками нових істот, але одночасно існувати з ними паралельно. Щодо долі конкретних різновидів гомінід, то їх існування закінчувалося кожного разу, коли еволюція робили новий якісний стрибок і з'являвся новий, більш наближений до сучасної людини біологічний тип. Можливо, більш вдалі і спритні нащадки винищували попередників, бо і перші і другі займали ту ж саму екологічну нішу. Кожен новий тип гомінід наближався за своїм виглядом, обсягом мозку, властивостями до сучасної людини. Еволюційна історія гомінід почалася близька 2,5 млн. років тому і завершилася появою *Homo sapiens*. Сучасна наука не підтримує тези про плавну, поступову зміну біологічного виду, його внутрішньої генної структури під впливом зовнішнього середовища або способу діяльності (наприклад, праці). Біологічний вид з'являється раптово (і у закінченому вигляді) внаслідок непередбачених спонтанних змін у спадковості, через так звані потужні генетичні мутації. Мутація є сліпою силою, подібні значні і незначні “дефекти” постійно супроводжують розмноження біологічних видів, але тільки іноді (пересічно один раз на кілька сот тисяч років) виникає принципова нова життєспроможна мутація, новий біологічний вид, що здатен адаптуватися і давати потомство.

Сучасна людина (Людина розумна) біологічно виникла близька 150 тис. років тому на Африканському континенті. Існує припущення, що цей континент був колискою усіх різновидів гомінід. Професор Реббека Кан висунула цікаву наукову гіпотезу, згідно якої усі шість мільярдів людей – мешканці планети Земля – є далекими кривними родичами. Ця гіпотеза отримала назву *теорії генетичної Єви*. Вона обстоює думку, що першим носієм ген сучасної людини була жінка, яка мешкала 150 тис. років тому в

Африці, і саме вона поклала початок усім поколінням сучасної людини. В межах сучасної генетики сформувався окремий напрямок – еволюційна генетика, яка досліджує виникнення і розселення людини по поверхні Планети. Предметом досліджень, зокрема, є набори незначних мутацій, що супроводжували розвиток людини, і які утворюють щось подібне до “штрих-коду” біологічного організму людини. Їх вивчення дає можливість встановити наявність спільних предків. Людська популяція збільшувалася, розгалужувалася, нові спільноти втрачали зв’язки, отже, вказані “штрих-коди” у індивідів не співпадають. Оскільки подібні мутації трапляються пересічно один раз на двадцять тисяч років, то можна реконструювати процес розселення людей. Дані еволюційної генетики доповнюються археологічними спостереженнями, знахідками черепів, кістяків, залишків культурної діяльності.

Близька 80 тис. років тому відбулося велике переселення, вихід людини з Африки. Можливо поштовхом до цього було нове похолодання, погіршення умов існування на Сході Африки. Невелика популяція (але не менша за 250 осіб) вибрала південний шлях, вона пододала вузьку протоку Червоного моря і опинилася на території сучасного Ємену. Від тепер ті люди, що залишилися на Африканському континенті, і вихідці з нього будуть жити окремо. Такі поділи та розгалуження супроводжували усю наступну історію людства. Важливо підкреслити: нові землі засвоювали не окремі, ізольовані індивіди, а людські суспільства. Важливою передумовою експансії *Homo sapiens* було *збільшення чисельності* людності внаслідок освоєння нових земель, сприятливих кліматичних умов і наполегливої праці, що давало матеріальні ресурси для виживання більшої кількості нащадків. Це було підставою для чергових поділів суспільства на групи, які освоювали нові території, з неминучою подальшою втратою зв’язків окремих спільнот через відстані і відсутність засобів комунікації. Спочатку нова раса людей опановувала

узбережжя морів та океанів, просуваючись на Схід. Шість тисяч років їм знадобилося, аби з'явитися в сучасній Малайзії. Після цього почалося освоєння континентальної Азії. 50 тисяч років тому відбулося нове велике переселення – на острови Тихого океану і, нарешті, до Австралії. Тепер залишалося ще два “великі шляхи” – з Сибіру через вузький перешийок, який тоді ще існував, до Американського континенту; і з Близького Сходу до Європи. В Європу вели два шляхи: через Кавказки гори та Причорномор'я, або через сучасну Туреччину та Балкани. Можливо, саме Україна 50 або 40 тис. років тому першою “побачила” сучасний тип людини, що вперто і невідворотно засвоював нові землі. Але Європа вже була заселена людськими створіннями. Протягом двісті або триста тисяч років на її теренах жив *Homo sapiens Neanderthals*. Цей тип людини отримав свою назву від знахідки черепа близька Німецького місту Неандерталь. Ймовірно, що 0,5 млн. років тому ми мали з неандертальцями спільного предка, який мешкав у Африці, тобто нова людина повторювала географічний шлях, який вже долали інші гомініди. Дослідження місць зупинок неандертальців показує, що ця древня людина досягла певного рівня розвитку, який залишався вже незмінним. Неандертальці жили і полювали групами, вони володіли вогнем і використовували кам'яні знаряддя, зокрема, полювали на бізонів за допомоги важких списів з кам'яними наконечниками. Можливо, вони володіли не досконалою членороздільною мовою і робили примітивні поховання померлих. Після “історичної зустрічі” на теренах Європи суспільства нової і старої людини існували паралельно близько 10 тис. років, а потім неандерталець назавжди зник... Цікавим є те, що зник у фізичному відношенні більш потужний тип біологічного організму, який повністю адаптувався до зовнішніх умов, а перемогу відсвяткував особень, що з точки зору тваринного світу інакше як потворою і не виглядає (без волосяного покрыву, слабкі щелепи і відсутність кликів, невміння швидко пересуватися на чотирьох або лазити деревами тощо).

Які підстави повного і беззаперечного панування *Homo sapiens* на планеті Земля? Гомініди були досить хижими істотами, вмілими мисливцями, які за рахунок організованих колективних дій і використання штучних знарядь, не мали рівних у тваринному світі. Неандертальці вже знаходилися на верхівці так званого харчового ланцюга. Вони могли використовувати усі біологічні ресурси, ловити рибу або полювати на великих тварин, наприклад, харчуватися за рахунок мамонтів, але ніхто з тварин не розраховував вижити, полюючи на людину. Нова людина власне також знаходилася на верхівці вказаного ланцюга, а неандерталець був небажаним і небезпечним конкурентом. *Homo sapiens* здобув остаточну перемогу за рахунок тих самих еволюційних переваг і здобутків, які робили гомінід поза конкуренцією. Складові такі: розумова діяльність, використання штучних знарядь, які компенсували фізичні обмеження, гнучка соціальна організація, можливість змінювати колективну поведінку з урахуванням обставин і мети. *Homo sapiens* виявився справжнім революціонером: якщо усі гомініди певним чином просунувшись у еволюційному розвитку зупинялися, то сучасна людина не знає жодних припонів, вона постійно *революціонує свій спосіб життя*: відповідає на виклики природи або історичних обставин новими технічними винаходами, гнучко змінює свою поведінку, нарешті, постійно вдосконалює суспільну організацію. Доля людини щільно пов'язана з розвитком суспільства. Останнє є середовищем для людини, захистом і схованкою, засобом і інструментом досягнення особистих цілей, взірцем у моральному плані тощо. Але як і сотні тисяч років назад основою суспільства, його “базовим матеріалом” виступає людина, яка поєднує біологічні та соціальні властивості. Є кілька важливих *біологічних передумов* виникнення суспільства саме таким, яким воно є і складає об'єкт соціології. До них належать:

- ◆ *Особлива біологія дитини.* Діти у людей народжуються без спадкових жорстких механізмів поведінки (сформованих інстинктів) і нагадують

“білий аркуш паперу”. Це відкриває широкі перспективи для виховання та навчання. Нові покоління таким чином засвоюють усе цінне, що набула попередня генерація людей. Фізично Homo sapiens стає самостійним і розвинутим та досягає статевої зрілості лише через 13–14 років після народження, а у сучасних умовах період розвитку є ще більшим. Протягом цих років діти є об’єктами піклування з боку батьків і одноплемінників, отже, існування колективного способу життя зумовлено біологією людини.

- ◆ *Специфічна сексуальність.* Шлюбні пари у людей не руйнуються через циклічність спарювання як це відбувається у тварин. Статеві потреби та можливість їх задоволення у постійному або тривалому шлюбі є додатковим і важливим фактором суспільного життя.
- ◆ *Відносна фізична слабкість.* Людина не може вижити й розвинутися поза суспільством, вона приречена компенсувати свої фізичні вади розумом і працею, колективними діями. Вчені вважають, що саме фізично “вдалі” зразки гомінід не мали перспективи з точки зору еволюції цього виду, бо фізична сила, витривалість не стимулювали розвиток інтелекту та соціальної організації. Отже, щоб стати сучасною людиною потрібно було увесь час долати перешкоди і власну недосконалість. Людина використовувала й постійно розвивала свої “козири”, яких не було у конкурентів з тваринного світу.
- ◆ *Прямоходіння і розвинуті кінцівки.* “Відмова” від опори на чотири кінцівки була межею, яка назавжди змінила еволюцію людини, бо нове незграбне творіння (з точки зору законів тваринного світу) мало лише одну перспективу – вижити за рахунок людських здібностей. Вивільнення рук мало величезні наслідки, бо перетворило людину на працюючу істоту. Рука, кисть, пальці, що наділені потужними *сенсорно-моторними функціями*, є природними знаряддями праці, які виникли еволюційним шляхом і не мають аналогів в природі. Праця з самого початку набувала

колективних властивостей, вона стає основою найбільш важливих відносин між членами суспільств, бо вона визначає виживання, достаток, економічний розвиток.

- ◆ *Членороздільна мова.* Жодна тварина не має голосового апарату, яким володіє людина. Мова є функція та інструмент інтелекту, засіб комунікації. Мова може розвиватися паралельно до свідомості та потреб у комунікації. Мові суспільство завдячує своєму існуванню, бо вона обслуговує соціальні зв'язки, забезпечує навчання й виховання, озвучує ідеї та винаходи.
- ◆ *Унікальна вища нервова система і інтелектуальні функції.* Ментальність людини набула розвитку у двох однаково важливих для суспільства напрямках: з одного боку, мозок людини діє як надпотужний комп'ютер, який оперує абстрактними поняттями, встановлює зв'язки між явищами, аналізує різні обставини та сценарії, сприймає зовнішню інформацію, продукує ідеї, новації; а з іншого – у Homo sapiens з'являється тенденція до розвитку емоцій, почуттів, сприйняття одноплемінників по-новому, коли з'являється солідарність, тривога за близьких, любов та піклування. Для існування та розвитку суспільств і раціональне мислення, і емоційно-чуттєва функція мали вирішальне значення. 20 тис. років тому з'являються на скельні малюнки, перші прикраси. Людина задумується про природу свого буття та довкілля і виникають магичні ритуали. Починається тим самим духовне життя, яке наприкінці приведе до сучасних форм – релігій, мистецтва, літератури, науки. “Холодним” розумом людина планує і здійснює зміни у суспільному житті, які вважає доцільними, засновує ті чи інші інституції, органи управління, заклади освіти або науки, а завдяки почуттям (у тому числі таким як справедливість, любов до близьких або відраза до жорстокості та крові) вона встановлює цілі і напрямки змін.

§2. Предмет соціології.

Соціологія – не єдина наука, що вивчає суспільство. Низка наукових дисциплін – історія, соціальна філософія, правознавство, соціальна психологія, політологія та ін. – вивчають суспільство в тих чи інших його проявах і, отже, мають спільний об’єкт дослідження. Розмежування наук здійснюється за допомогою виділення *специфічного предмету* кожної із дисциплін. Предмет можна розглядати як той чи інший аспект, сторону, властивість об’єкту, що за узгодженим розподілом праці у науковому співтоваристві, “віддані” для дослідницької роботи певній дисципліні. Предмет окреслює межі умовної ніші для наукової дисципліни. У відповідних рамках створюється понятійний апарат науки (система категорій), відпрацьовуються методи пізнання, нарешті, формулюються закони і закономірності, що відбивають взаємозв’язок явищ в об’єктно-предметній сфері. Наприклад, економіка оперує економічними категоріями, користується економічними методами, досліджує економічні закономірності, бо предмет дисципліни обмежений господарською сферою життя людей, економічними відносинами. Правознавство зосереджується на правових відносинах, юридичних інститутах, правозастосуванні тощо. А що вважати предметом соціології, яка не є “вузькою”, галузевою наукою і претендує на певну універсальність?

Погляд класиків соціології.

Спочатку (в XIX ст.) специфічний предмет соціології не виділявся, вона розглядалась як *суспільствознавство*, вважалася наукою про суспільство в цілому. Засновник соціології О. Конт розглядав нову науку як систематизацію усіх позитивних знань про суспільство. Щоправда він поставив завдання перед новою наукою – розкрити таємниці соціального порядку і соціального прогресу. Ось чому на початку соціологія власне

розумілася як *наука про соціальний порядок і прогрес*. Наприкінці XIX ст. соціологи вже критично ставилися до гасла засновника, бо не вважали порядок і прогрес вичерпними станами суспільства, і замінили “формулу” соціології на вивчення *соціальної організації і соціальних змін* (більш нейтральне і широке формулювання). Першим поміж соціологів, хто зробив вдалу спробу здійснити розмежування соціології та інших суспільних наук, був французький соціолог Еміль Дюркгейм. Він вважав, що суспільне життя породжує особливу соціальну субстанцію, яку не можна звести ні до психічних, ні до природних (фізичних) явищ, і яка становить безпосередній предмет науки. Цю субстанцію він називав *соціальними фактами* (за аналогією з фізичними, біологічними, психологічними фактами, які відповідно вивчають фізика, біологія, психологія). Французький соціолог вимагав розрізняти індивідуальні факти, що не становлять предмету соціології, і власне соціальні факти. Останні характеризуються масовидністю, об’єктивністю, самостійним (стосовно людини) буттям і можливістю впливу на поведінку індивідів. Так, окремий злочин не цікавить соціолога, а злочинність, як усталене явище соціального життя, відображене щорічною кримінальною статистикою, вже становить професійний інтерес для соціолога. Отже, суспільство для соціолога є сукупністю соціальних фактів, які він мусить досліджувати. Не усі соціологи з власних світоглядних, теоретичних міркувань погоджувалися з подібним трактуванням предмету соціології. Німецький соціолог Макс Вебер вважав, що предметом соціології є *соціальна поведінка людини*, тобто різноманітні соціальні дії вкупі з мотивами, які спонукають індивідів до тої чи іншої діяльності. Соціальне, з точки зору Вебера, включає також систему *очікувань*. Очікування – це певна вимога, яка звернена до людини, вона є складовою сценарію поведінки. Оскільки людина усвідомлює те, що від неї очікують інші, виникає ефект *очікування очікувань*. Мотив поведінки таким чином стає не індивідуалістським, а соціальним. Сплетіння усталених очікувань становить

суть соціального. Ще один відомий німецький соціолог Георг Зіммель запропонував розглядати в якості предмета соціології так звані *форми усуспільнення*. Усуспільнення є шляхом входження людини до суспільства через налагодження певних взаємодій з іншими людьми, соціальними групами. Існують певні стандарти поведінки людини стосовно своїх одноплемінників в різних життєвих ситуаціях. Зміст цих акцій може змінюватися в залежності від історичного часу, акторів та місця подій. Але форма – є доволі стабільною, вона зберігається незмінною протягом тривалого терміну. Наприклад, соціальними формами є конфлікт, мітинг, зрада, лекція, мода, жебрак (певна манера поведінки) тощо. Кілька сот подібних форм складають щось на зразок кістяка соціального життя, дають йому визначеність та стабільність. Соціолог власне мусить зосередитися на аналізі цих форм та описах конкретно-історичного змісту соціальних взаємодій.

Соціальному властива універсальність, багаторівнева структура.

Більшість сучасних вчених схиляється до думки: *соціологія є науковим вивченням соціального*. Проблема полягає в тому, що сутність соціального має різні трактування. Прикметник “соціальний” використовується для позначення дуже широкого кола явищ. По-перше, цей термін часто використовується як синонім “суспільного”, тобто в максимально широкому значенні цього слова, яке відповідає не предмету, а об’єкту соціології. По-друге, “соціальне” використовується для визначення однієї з основних суспільних сфер. Суспільство поділяється на чотири сфери: *економіка, політика, соціальна сфера, духовне життя*. Соціальна сфера охоплює специфічні форми діяльності людей, пов’язані зі споживанням матеріальних та духовних благ, відтворенням життя й робочої сили. Це – сфера побуту та сімейних стосунків і так звана соціальна інфраструктура (охорона здоров’я, транспорт, торгівля, сфера послуг тощо). “Соціальне” в значенні соціальної

сфери є доволі вузьким поняттям, яке не окреслює увесь предмет соціології. Соціологи, наприклад, успішно вивчають сфери політики, виробництва, бізнесу, війська тощо. Ось чому ми зупинимося на специфічному значенні терміна, з якого і починається соціологічна наука.

Під соціальним у наступному ми будемо розуміти *різноманітні форми організації суспільного життя, які повторюються в різних суспільствах, мають універсальне значення, виступають як закономірності формування та розвитку суспільств*. Той факт, що усі люди відносяться до одного біологічного виду, і, можливо, є далекими родичами допомагає досягнути той факт, що відомі суспільства побудовано на одних або близьких принципах. Доказом останнього є підсумки історичного експерименту. З часів Марко Поло, Магелана і Колумба люди різних рас та цивілізацій нібито знову знайомилися між собою. В епоху Великих географічних відкриттів з'ясувалося, що в ізоляції, за відсутності інформації та зразків для наслідування, виникли схожі культури та суспільства, які мали ті ж самі інституції: державу, королівську владу, військо, приватну власність та торгівлю, релігію, жертвоприношення, храми та піраміди тощо. Це зайвий раз підтверджує тезу про наявність в усіх відомих суспільствах спільних форм організації колективного життя, які соціологи і вважають предметом своєї науки.

Соціологія, вивчаючи соціальне, набуває як наукова дисципліна універсального характеру. По-перше, усі цивілізації, культури, народи як сучасні, так і ті, що були у стародавні часи, існували й продовжують розвиватися на спільному соціальному знаменнику з точки зору внутрішніх принципів побудови суспільства. В різних країнах сьогодні спостерігається достатнє розмаїття в реалізації загальних принципів і форм соціального, але соціологічні теорії будуються на “наднаціональному рівні”, так, щоб мати універсальні підходи й інструменти для відображення й пояснення соціальної картини. По-друге, соціологи “займаються” всіма аспектами і сферами

людського життя, бо принципи організації людських колективів є *інваріантними*, або подібними і стосовно економічної діяльності, і військової, і правоохоронної, і культурної, і спортивної тощо. Цим, зокрема, соціологія принципово відрізняється від юридичних та економічних наук, які вивчають конкретні сторони суспільства, типи суспільних стосунків або інституції. Так, соціолог, оперуючи загальними закономірностями побудови соціальної групи або соціальної організації, може з однаковим успіхом досліджувати і проблеми заводського колективу, і армійського підрозділу, і футбольного клубу, і театральної трупи, і підрозділу міліції. Отже, соціологія існує тому, що колективне життя людей у всіх його проявах (сучасних і минулих) має під собою універсальну або схожу соціальну базу. Вона і є предметом соціології.

Предмет соціології – соціальне – має доволі складну внутрішню структуру. Принаймні можна виділити кілька ієрархічних рівнів соціального. Відомий сучасний англійський соціолог Ентоні Гідденс у популярному підручнику з основ соціології дає наступне визначення соціології: “... *це вивчення соціального життя людини, груп людей та суспільств*” [5, с.16]. Звернімо увагу на послідовність визначення. Автор підкреслює багаторівневий характер предмету соціології. Можна виділити чотири основні рівні соціального – *мікро, мезо, макро*, а також *інтернаціональний рівень*. На першому (мікрорівень) – безпосереднім предметом соціології є *соціальна поведінка* людини, тобто дії, що зумовлені соціальним, а також відхилення від прийнятих у суспільстві норм та стандартів, правил поведінки. До цього вихідного рівня треба віднести й базові форми соціального, які безпосередньо пов’язані з людиною та її місцем у соціальному просторі: соціальні позиції, ролі, статуси тощо. На другому (середньому) рівні соціальне приймає форму соціальних груп, інститутів, організацій, які, по-перше, виступають “керуючими інстанціями” щодо поведінки людей, по-друге, складають соціальну й інституційну структури

суспільства. Третій щабель (має також назву соціетального) – це рівень суспільства у цілому, предметом тут є загальні закономірності існування та трансформації суспільств, а також окремі макросоціальні соціокультурні явища і процеси: урбанізація, індустріалізація, злочинність, сексуальна революція тощо. Останній, четвертий рівень, стосується міжнародних взаємин та існування наднаціональних феноменів: регіональних, політичних, релігійних та культурних спільностей. Він особливо актуалізується у процесі так званої глобалізації – зближення народів, культур, цивілізацій, виникнення інтенсивних економічних, культурних, інформаційних та людських обмінів. Тут предметом виступає те, що Іммануель Валлерстайн (відомий сучасний американський політолог і соціолог) визначає як “світо-системи”, в т.ч. і відповідні процеси – глобалізація, інтернаціоналізація, міжнаціональна комунікація, трансформація міжнародних стосунків, акультурація тощо.

Книга, яка пропонується читачеві, написана за схемою, що в цілому відповідає багаторівневій структурі соціального. У другому розділі розглядається перший рівень соціального – його елементарні (базові) форми, соціальна поведінка та її регулятори. Це дозволяє опанувати основні, родові категорії соціології, що використовуються для вивчення більш складних форм соціального. У третьому та четвертому розділах розглядаються відповідно соціальні й інституційні структури, тобто увага фокусується на мезорівні соціального. П'ятий розділ охоплює макросоціальний (соціетальний) рівень – суспільство, суспільні зміни, деякі специфічні явища і процеси цього рівня.

Соціальне має “тверду” й “м'яку” складові. Перше становлять різноманітні морфологічні (матеріальні), кількісні характеристики і аспекти, друге – сукупність ідей, ідеологій, цінностей, а також повсякденні уявлення й наукові знання, що не мають матеріальної “ваги”, але саме вони часто визначають сутність людського буття й існування колективів. Так, структура населення країни за різними поділами, наприклад, кількісні характеристики

соціальних груп, з яких складається суспільство, відноситься до “твердої” складової соціального і, безумовно, усе це становить предмет соціології. Але так само предметом є поширені уявлення, ціннісні орієнтації, традиції, громадська думка, соціальні настрої, культурні і ідеологічні прояви як населення в цілому, так і окремих соціальних груп.

“Робоче” визначення соціології.

Стисло *соціологію можна визначити як науку про соціальне*. Отже, соціолог займається науковим вивченням соціального. Але що таке соціальне? Вище з цього приводу уже було зроблено деякі припущення, підсумуємо сказане. По-перше, соціальне включає усі стандартні, універсальні форми колективного існування людей. По-друге, важливішими формами соціального є соціальна дія (поведінка), соціальні групи, інститути й організації, нарешті, суспільство та певні загальнорозповсюджені явища і процеси. Іноді дослідники визначають соціологію на підставі якоїсь однієї форми соціального, наприклад, як науку про соціальні структури або соціальні групи та закономірності їх існування. Це не є помилковим судженням, хоча й дещо вузьким по суті, бо соціальне не зводиться до соціальних груп. Але, дійсно, групи є важливішим “стовпом” соціального. Другим “стовпом” соціального є соціальні інститути – штучні настанови, які регулюють поведінку людей. “Інституційний напрямок” в соціології потужно представлено великою кількістю друкованих робіт і досліджень. Він дозволяє як теоретизувати з приводу інститутів, так і вивчати конкретні інститути – державу, сім’ю, право, освіту, релігію тощо. Значний пласт соціального пов’язаний з функціонуванням так званих соціальних організацій, які роблять діяльність людей ефективною, сполучають зусилля сотень і тисяч осіб. Соціальним є також типові *явища і процеси*, де переплітаються, трансформуються групи, інституції, організована діяльність людей. На цій підставі соціологи, наприклад, вивчають злочинність, урбанізацію, соціальне

розшарування й нерівність, бідність тощо. Нарешті, соціологи не можуть оминати й елементарні форми, “цеглинки” соціального – соціальний статус, соціальну позицію і диспозицію, елементи людської поведінки, саме ті її форми, що є стандартними та зумовленими колективним життям. Таким чином, *соціологію можна визначити як науку про стандартні, універсальні форми суспільного життя, або у розширеному варіанті – про соціальну поведінку, соціальні групи, інститути, організації, суспільства в цілому, а також певні соціальні явища, процеси та зміни у суспільствах.* Соціальне включає багато різних чинників, воно нагадує устрій корабля з багатьма відсіками, що не дають суспільству “тонуть” навіть за кризових обставин. Перерахувати усі складові соціального у визначенні суті дисципліни є неможливим і обтяжливим. Наведене вище визначення ми будемо вважати “робочим”, бо воно дає загальне уявлення про соціальне і одночасно містить перелік основних напрямків вивчення основ соціологічної науки.

§3. Функції та структура соціологічного знання.

Засновники соціології вважали, що призначення соціології полягає в тому, щоб відкрити дійсні, об’єктивні закони побудови та розвитку суспільства і надалі свідомо (за допомоги наукового знання) здійснювати суспільні перетворення, використовувати дані соціології в законотворчості та політиці. Отже, соціологія повинна була відкрити людям очі на суспільство, мусила образно кажучи зробити їх зрячими щодо умов соціального буття, власної поведінки та покращити суспільні відносини. Перед соціологією і соціологами ставилося, безперечно, надзавдання; можливості і функції нової науки дещо міфологізувалися, перебільшувалися. Але посилений акцент на значенні соціології для суспільства і людей мав і позитивний бік, бо привернув до науки увагу громадськості, надихнув на віддану працю цілі генерації науковців. Соціологія в решті решт не зробила переворот у

суспільстві, але і не загубилася у розмаїті наукових напрямків та ідей. Вона завоювала стійкий авторитет і визнання, власне місце в системі соціальних та гуманітарних дисциплін.

Перевагою соціології є збалансованість двох полюсів, які має кожна наукова дисципліна, – *теоретичного і емпіричного* напрямків вивчення соціального. З одного боку, соціологи поглиблюють, розвивають теорії, які пояснюють механізми суспільного життя, принципи, на яких засновані певні соціальні явища і тенденції, формулюють відповідні закони і закономірності; з іншого – вони збирають і аналізують емпіричні факти, перетворивши соціологічне спостереження, польовий експеримент на справжню науку. Сьогодні соціологія не є кабінетною наукою, вона відповідає на виклики складних суспільних явищ та процесів і внутрішньо розвивається. Вже на початку ХХ ст. соціологи усвідомлюють неперспективність подальших теоретичних дискусій без вивчення соціального життя таким, яке воно є, без застосування емпіричних методів. Фактичний матеріал, первинні спостереження, різноманітна соціальна інформація у свою чергу дають можливість оцінювати справедливість теорій, приймати чи відкидати гіпотези. Загальним гаслом для соціології стає несприйняття теоретичних конструкцій, якщо вони не обгрунтовані емпірично, тобто їх не підтверджують ретельно проведені спостереження за соціальним життям, поведінкою людей. Соціологія в першій половині ХХ ст. розгалужується, виникають і стрімко розвиваються окремі *галузі соціологічного знання*, а соціологи спеціалізуються на певних сферах соціального життя або проблемах, які розв'язує соціологія. У фокус професійних інтересів потрапляє соціальна організація сучасного міста, різні вікові групи населення, класи і декласовані прошарки, вивчається становище різних меншин та пригнічених груп, злочинність і наркоманія, досліджується функціонування різних соціальних інститутів – релігії, держави, поліції, освіти, науки, кіно тощо. Усе це відбилося на структурі соціологічного

знання, воно ускладнюється, і цей процес є доволі динамічним і на сьогодні. Власне на початку третього тисячоліття *соціологія вже складається з низки соціологічних дисциплін та напрямків*. Складність сучасного суспільства, соціального як предмета соціології стає причиною постійного розгалуження соціологічного знання. Функції та структуру соціологічного знання треба розглядати у взаємозв'язку, бо призначення соціології реалізується через структурні елементи, напрямки, за якими розвивається сучасна соціологія. Розглянемо кожну функцію і структурний рівень окремо.

Пізнавальна функція.

Вона властива будь-якій науці. Кінцевий “продукт” наукового пошуку – *істина*, нові знання, закони і закономірності, які розкривають таємницю природи і суспільства. Основне призначення соціології полягає в тому, щоб безперервно поповнювати скарбницю соціального знання і використовувати її для практичних потреб суспільства. Соціологам властиве (1) робити *описи різноманітних соціальних явищ*, використовуючи спеціальну термінологію та певні погляди на суспільство; (2) *виявляти та аналізувати фактори соціального життя та зв'язки між соціальними явищами*, встановлювати вплив тих чи інших чинників на процеси і зміни у суспільстві, (3) *формулювати соціальні закони та закономірності*, (4) знаходити методи контролю за тими чи іншими тенденціями у суспільстві або з метою їх підтримки та розвитку, або у напрямку протидії та приборкання (соціально-негативні процеси). Авторитет і популярність соціології визначається тим, що її надбання знаходять практичне використання, застосовуються у сфері політики та адміністрування, менеджменту, економіки та бізнесу, соціального планування та розвитку, в системі народної освіти, у військовій та правоохоронній діяльності. Напрямки пізнавальної діяльності сучасної соціології є різноманітними. Соціологи образно кажучи тримають свою руку на пульсі суспільства, стежать за змінами та тенденціями, реагують на появу нових форм та умов соціального життя. Жодна цивілізована країна сьогодні

не може обійтися без *вивчення громадської думки* в межах різноманітних опитувань, моніторингів. Пізнавальна функція є базисною. Її реалізація відкриває можливість здійснювати різноманітні похідні функції: складати прогнози, давати поради управлінцям, розробляти соціальні технології та реалізувати соціологічне знання у різних практичних галузях, наприклад, займатися соціальною роботою, паблік-рилейшнз, а також пропагувати соціальні знання через систему народної освіти.

Функція прогнозування.

Соціологи, вивчаючи сучасне, соціальні закономірності, можуть зробити *науковий прогноз* на майбутнє. Правда, глобальних прогнозів, що стосуються майбутнього людства, окремих країн і народів, соціологи не дають. Це – сфера так званої футурології, яка не є суто науковою дисципліною. Соціологи роблять передбачення з окремих проблем, явищ, подій. Наприклад, великою популярністю користуються прогнози соціологів відносно результатів виборів, референдумів, плебісцитів. Соціологи – не пророки і не астрологи. По-перше, вони виходять із наукового аналізу і виявлених тенденцій; по-друге, свої передбачення роблять не в категоричній формі, а у вигляді ймовірного прогнозу. Наукові прогнози часто оформлюються у вигляді альтернативних сценаріїв подій, тобто створюється так зване *віяло альтернатив* від оптимістичного до песимістичного прогнозу і зазначаються фактори або умови, за яких може здійснитися той чи інший сценарій.

Управлінська функція.

Безпосередньо управлінням соціологи не займаються і адміністративно-управлінські функції не виконують. Управління – це процес прийняття управлінських рішень, що включає процедуру вибору з кількох можливих варіантів. Оптимальне рішення залежить від кількох факторів, серед яких чільне місце посідає наявність у керуючого органу або уповноваженої особи достовірної та повної соціальної інформації щодо

об'єкту управління. Обсяг, якість і характер інформації визначають ефективність управління і зміст прийнятих рішень. *Соціальна інформація* – це поле діяльності соціологів. Їм до снаги збирати, обробляти, аналізувати різноманітну інформацію стосовно соціального та його тенденцій й подавати дані та рекомендації в органи управління, окремим керівникам для прийняття оптимальних рішень. В Україні послугами соціологічних служб користуються і Президент, і Верховна Рада, інші органи державної влади та самоврядування; споживачами соціологічної інформації є політичні партії, комерційні структури – банки, виробничі корпорації, страхові компанії, що працюють з населенням. В останні роки намітився значний інтерес до даних соціологічних досліджень з боку керівництва МВС України. Визнано пріоритетними такі показники як задоволення населенням роботою органів міліції, ступень довіри до правоохоронних органів, готовність населення до співпраці з правоохоронцями. Ці показники, які визначаються за допомоги соціологічних методів, визнано за провідні критерії діяльності органів внутрішніх справ. Їх визначення – не самоціль, бо вони слугуватимуть виробленню управлінських рішень на подолання недоліків і покращання іміджу міліції.

Світоглядно-освітня функція.

Соціологи, зосередивши “в своїх руках” соціальне знання, несуть відповідальність за формування наукового світогляду у громадян і поширення наукового погляду на соціальні явища в суспільстві. Соціологи користаються різними засобами: видають популярні книжки, друкуються у масових періодичних виданнях, з’являються на екранах телевізорів. Але найбільші можливості для реалізації вказаної функції відкриває система народної освіти. В Україні в навчальні плани вищих навчальних закладів як обов’язкову дисципліну введено вивчення основ соціології. Соціологічне просвітництво має практичне значення, хоча позитивні наслідки пропаганди соціологічних знань не є моментальними, а проростають поступово. Вони

зорієнтовані на підтримку соціального порядку, демократії, усвідомлення таких фундаментальних понять як свобода і права людини.

Соціально-технологічна функція.

Найперспективніша функція соціології, вона означає конструювання соціальних процесів, розробку соціальних технологій. Традиційні функції соціології пов'язані з реєстрацією соціальних явищ і процесів. Соціально-технологічна функція якісно відрізняється від традиційного призначення науки. Тут соціолог виступає як конструктор або архітектор соціуму. Це – необхідно, наприклад, при проектуванні нових установ, організацій, для корегування управлінських структур, при розробці і здійсненні різноманітних соціальних програм. Так, програми “Зайнятість населення” або “Соціальна допомога малозабезпеченим” можуть здійснюватися різноманітними методами з різною ефективністю. Соціально-технологічний підхід передбачає розробку структури соціальної роботи з безробітними чи малозабезпеченими громадянами на основі соціологічних знань і аналізу соціальної інформації. Технологізація соціальних практик – шлях до впорядкування різноманітних виробничих і позавиробничих процесів на основі сучасних соціологічних уявлень про соціальні організації, поведінку людину, системи управління тощо.

Інструментальна функція.

В межах соціології розроблено комплекс методичних засобів для проведення *конкретно-соціологічних досліджень* (докладно про це див. у Главі 3). Соціологи називають інструментарієм конкретні методики, за якими проводяться ці дослідження. Методична база емпіричної соціології постійно вдосконалюється, і це становить порівняно самостійну сферу розвитку соціології. В цьому пункті соціологічна діяльність найбільш щільно переплітається з інтересами інших соціальних та гуманітарних дисциплін, бо соціологічні методи мають універсальний характер і можуть бути

використані спеціалістами будь-якого профілю, якщо виникає завдання, пов'язане зі збиранням, обробкою, аналізом соціальної інформації.

Сучасна соціологія розвивається по багатьох напрямках, що і забезпечує реалізацію зазначених функцій. Соціологічне знання має свою внутрішню структуру, в якій можна виділити три основні рівні: (1) теоретична соціологія, (2) галузева соціологія, (3) емпірична соціологія.

Теоретична соціологія.

До цього рівня відносяться фундаментальні ідеї, загальносоціологічні теорії, що мають на меті пояснення основ соціального життя або розуміння соціальної поведінки. Об'єктом вивчення є суспільство в цілому і базисні соціальні механізми. Теоретична соціологія завжди була зорієнтованою на пошук загальних законів і закономірностей суспільства. Емпіричні факти, соціальна статистика, дані прикладних досліджень тут використовуються як аргументи для доказу і підтвердження теоретичних гіпотез. Але єдиної загальносоціологічної теорії не існує. Пояснюється ця прикра обставина складністю соціокультурних систем, яка багаторазово перевищує складність фізичних і технічних систем, і можливістю різних інтерпретацій соціального. Соціальне – це рівняння з багатьма невідомими, бо людина на відміну від фізичного тіла має свою волю, розум і в певних межах є вільною щодо власних дій, вчинків, поведінки. На соціологічні теорії також мали свій вплив різні філософські, світоглядні, політичні чинники, які обумовлюють різні вихідні тези та підходи у формуванні теорії. Отже, в соціології завжди існувало кілька альтернативних (конкуруючих між собою) теоретичних напрямків. В XIX ст. найбільшу популярність мали теорії *соціальної еволюції* (Г. Спенсер), *економічного детермінізму* (К. Маркс), *натуралістичні школи*.

В XX столітті широкої популярності серед соціологів набули теорія *структурного функціоналізму*, *теорія конфлікту*, *теорія обміну*, *символічний інтеракціонізм*, різні варіанти так званої “гуманістичної” соціології. Теоретичний плюралізм, без сумніву, ускладнює соціологічне знання,

вносить елементи невизначеності, дозволяє по-різному трактувати соціальні факти. Але разом з тим різноманіття теорій дозволяє соціології саморозвиватися; в науці конкуренція напрямів – явище позитивне. Різноманітність теоретичних засобів надає соціології гнучкість, зокрема, соціологи відзначають, що теоретичні підходи мають різну ефективність в залежності від об'єкта і мети дослідження. Так, функціональний підхід набуває високої ефективності при вивченні нормально діючих соціальних механізмів і конструкцій, оптимізації соціальних процесів в умовах суспільної стабільності. Теорія конфлікту популярна як підхід для дослідження соціальних потрясінь, причин революцій, випадків розпаду соціальних інститутів, соціальних і національних протиріч і антагонізмів. Теоретична соціологія завжди сполучалася з соціальною філософією, тут існували й продовжують зберігатися взаємні впливи. Але у філософів і соціологів – різні завдання. Соціологія завжди тяжіла до конкретики та практичного використання набутих знань. Власне і теоретична соціологія існує не як самоціль, а як засіб інтерпретації конкретних явищ. Закономірним кроком розвитку соціології було її наближення до реального життя і розгалуження у відповідності до конкретних завдань науки.

Галузева соціологія і теорії середнього рівня.

У ХХ ст. соціологія здебільшого розвивалася за окремими напрямками, які отримали назву *галузей соціології*. Галузі соціології є проміжним рівнем між теоретичною і емпіричною соціологіями, бо з одного боку, тут широко використовуються емпіричні дані для вивчення конкретних інститутів, соціальних спільностей, а з іншого, – застосовуються “високі” теорії для інтерпретації чисел і явищ. В наші дні нараховується близько сотні більш менш самостійних напрямів соціології. Найважливішими і добре відомими галузями є соціологія політики, соціологія праці, соціологія права, соціологія організацій, соціологія освіти, соціологія злочинності, соціологія науки, соціологія сім'ї, етносоціологія, соціологія молоді, соціологія міста,

соціологія культури тощо. Поняття *теорії середнього рівня* “пустив” у науковий обіг відомий американський соціолог Роберт Мертон. Він звернув увагу на те, що дискусія довкола загальних соціологічних теорій не дає практичних результатів, на які очікували соціологи. Одночасно є можливість розробляти “локальні” теорії, пристосовані до пояснення окремих сторін суспільного життя, елементів соціокультурних систем. Прикладами подібних теорій є теорія стратифікації, теорія соціальних ролей, теорія соціальної мобільності. Низка подібних теорій пов’язана з розвитком окремих галузей. Саме рамки галузей визначили тематику й об’єкти проведення емпіричних досліджень.

Емпірична соціологія.

Третій рівень соціологічного знання включає збирання емпіричних даних, без яких неможливий розвиток а ні прикладної, а ні теоретичної соціології. Емпірична соціологія оперує достовірними фактами, числами, процентами, числовими показниками й математичними індексами. Вони відображають соціальну реальність у кількісному вимірі. Задача соціолога-емпірика полягає у тому, аби зібрати й правильно обробити первинні емпіричні дані. В переважній більшості випадків безпосереднім об’єктом емпіричних досліджень є людина, соціальні групи, як носії первинної соціальної інформації. Найвідомішою і популярною формою таких досліджень є анкетне опитування. Більшість емпіричних робіт має *прикладний* характер, тобто одержані результати знаходять практичне застосування. Замовниками емпіричних досліджень можуть бути державні установи, комерційні структури, політичні партії. *Академічні* роботи проводяться з метою перевірки теоретичних гіпотез і концепцій, вони здійснюються за ініціативою вчених, кафедр, університетів. Але і перші і другі – спираються на так звані соціологічні методи, що за суттю є однаковими, бо становлять прийоми, правила, технології проведення

соціологічного дослідження з метою отримати достовірні дані і мати надійні результати.

§4. Особливості пізнавального процесу в соціології.

Пізнавальний процес можна уявити як систему, яку утворює (1) суб'єкт пізнання (вчений або колектив дослідників), (2) об'єкт і предмет дослідження, (3) різноманітні інструменти пізнавальної діяльності, (4) зовнішні фактори та супутні обставини. Об'єкт і предмет соціологічного дослідження було докладно розглянуто на початку глави, отже, зупинимося на діяльності вченого та засобах, які він використовує. Для дослідника критично важливими є спеціальна освіта, кваліфікація та досвід наукової роботи, а також вміння правильно поставити дослідницьку проблему та визначити цілі і завдання. Успіх дослідницької роботи залежить також від зовнішніх обставин, наприклад, наявності достатніх ресурсів, обладнання, фінансів, інформаційної бази, можливості використати досвід подібних робіт, які виконували колеги, тощо. Важливим також є дані суміжних наукових дисциплін, можливість використовувати їх ідеї та категорії. Але головним, вирішальним чинником є застосування адекватних інструментів, які відкривають можливість опанувати істину. Власне рівень дослідника визначає і вибір інструментів пізнання. До них можна віднести і спеціальні методи, і понятійно-категоріальний апарат, і концептуальні (теоретичні) підходи, які обстоює дослідник та намагається використати для розв'язання наукової проблеми.

Метод соціології: загальне уявлення.

Метод (від грец. *methodos* – спосіб пізнання, буквально шлях до чогось) – сукупність правил, прийомів, технологій пізнавальної діяльності. Метод соціології можна уявити як триповерхову структуру: загальнонаукові

методи – специфічні методи наукової дисципліни – оригінальні методики, за якими проводиться конкретне дослідження.

Загальнонаукові методи – це правила та конструкції, які використовуються представниками різних наукових дисциплін. Частково вони співпадають із загальними правилами логіки мислення на кшталт методів *дедукції та індукції, аналізу і синтезу*. На початку розвитку соціологія зазнала великих впливів з боку природничих дисциплін, перш за усе, біології. Звідси соціологи перейняли *методи спостереження, опису, групування фактів за певними критеріями, правила класифікації*. Щоправда, ці методи було адаптовано до специфіки соціології та її предмета. В соціології широко використовуються і більш специфічні загальнонаукові методи, які набули поширення у ХХ ст., наприклад, – *моделювання*, а також *системний підхід*. Оскільки системний метод, його термінологія відіграють помітну роль в сучасній соціології, зупинимося на ньому більш докладно.

Системний метод.

Системний підхід як окремий загальнонауковий метод був розроблений в ХХ сторіччі. У його витоків стояв Л. фон Берталанфі. Метод знайшов широке використання в хімії, біології, технічних дисциплінах і взагалі там, де дослідники мають справу з об'єктами складної природи та елементами, що пов'язані між собою. Характер об'єкту не має принципового значення, це можуть бути фізичні системи, геологічні, біологічні об'єкти, інженерні споруди, організаційні й економічні системи і, нарешті, соціокультурні явища. Суть методу полягає в тому, що об'єкт дослідження інтерпретується як система, і відповідно дослідник оперує універсальною термінологією. Під системою ми будемо розуміти *певним чином впорядковану множину елементів, що взаємодіють і становлять цілісність*.

Елемент системи – неподільна частина цілого, базисна одиниця, елементарна “цеглина”, з якої будується уся система. Неподільність елемента – річ умовна і відносна. Дослідник мусить зупинитися на тому чи іншому

рівні побудови об'єкта, і таким чином розв'язати проблему нескінченності матерії і невичерпної складності природи. Для астронома подібним рівнем можуть бути космічні тіла, інженера – складові технічної конструкції, соціолога – соціальні дії індивідів, що виступають у ролі “клітинок” соціальних організмів. А от безпосередньо людина, її анатомія, “внутрішня” структура соціолога вже не цікавить. Визначення елементів і взагалі конструкція системи залежать від дослідника, спостерігача. Але ця “свобода” не безмежна. В тому разі, якщо наукова модель не буде відбивати реальність, вона не допоможе досліднику, а навпаки – ускладнить наукову працю.

Структура системи – це ієрархія елементів, їх взаєморозташування і спосіб поєднання в одне ціле. Структура визначає особливості внутрішньої будови об'єкта. Зв'язки елементів поміж собою можуть бути *вертикальними* (субординація) і *горизонтальними* (координація). Поширеною формою ієрархії є пірамідальна побудова системи, що має широке розповсюдження в суспільстві. Для того, щоб розкрити структуру об'єкта, треба: а) визначити елементи, з яких складається система; б) дослідити ієрархію елементів та їх взаєморозташування; в) описати характер, спосіб зв'язку елементів в одне ціле.

Функція – зовнішня характеристика системи або її структурних елементів; це – певні наслідки існування, життєдіяльності об'єктів, вияв якостей, властивостей, що притаманні структурам. Функції безпосередньо пов'язані з особливостями структур. В примітивних системах цей зв'язок досить жорсткий, тобто функції апіорі відомі і незмінні. З ростом складності об'єктів діапазон функцій значно розширюється, вони можуть бути явними або латентними (прихованими), позитивними або негативними (з точки зору існування і розвитку системи).

Підсистема – фрагмент структури системи, що охоплює певну кількість споріднених або щільно пов'язаних, або розташованих поруч елементів. Ця категорія потрібна для спрощення занадто складних об'єктів.

Наприклад, структуру університету (як соціальної системи) можна обмежити сукупністю головних підсистем – факультетів, служб, відділів. Це спрощує сприйняття складної системи. Одночасно підсистеми можна розглядати як відносно незалежні системи, що у свою чергу поділяються на підсистеми та елементи. Факультет (якщо продовжити приклад) складається з кафедр, курсів, академічних груп тощо.

За ступенем складності системи поділяється на *прості та складні*. Прості – це об’єкти, що піддаються детальному опису, їх поведінку можна прогнозувати. Складні системи не піддаються вичерпному опису, їх поведінка може бути непередбаченою; їм властива протиприродна поведінка, тобто “здоровий глузд”, життєвий досвід, який людина отримує на прикладах простих систем, “не спрацьовують” відносно складних систем. Суспільство і більшість соціокультурних систем, безперечно, є складними. Неодноразово люди, уряди “обпікалися” на складності цих систем. На початку ХХ сторіччя в США на протязі 13 років діяла заборона на торгівлю і вживання спиртних напоїв. Щось схоже намагалося започаткувати радянське керівництво в 1985 році. Антиалкогольні кампанії мали на меті оздоровлення суспільства, зниження злочинності, поліпшення матеріального стану людей тощо. Але негативні підсумки цих заходів не були передбачені. Отож спрацювали механізми, що були скриті від людського ока: антиалкогольні експерименти зазнали поразки. Таким чином, суспільство і його підсистеми – це об’єкти більш складні порівняно з можливостями людини аналізувати соціальні процеси і керувати їх наслідками. Саме ефект, що зветься у техніці “прокляттям складності”, перешкодив соціалістам і комуністам дати раду своїм ідеям – усі їх соціальні експерименти зазнали поразки. За своїм масштабом та кількістю елементів системи відносять до *малих і великих*. Великі системи одночасно є і складними. Поділ на малі й великі системи є до певної міри відносним та інтуїтивним. В соціології ця термінологія застосовується відносно соціальних груп, спільностей. Наприклад, сім’я,

студентська група – малі системи; населення міста або професійна група – великі системи. Надвеликою системою є суспільство, бо окремі його підсистеми становлять вже великі системи.

Важливим критерієм класифікації є поділ систем за рівнем цілісності, або органічності системи. З цих позицій системи можна поділити на: а) *невпорядковану множину* (наприклад, куча піску); б) *неорганічні системи*; в) *органічні системи*. Неорганічні системи (наприклад, токарний верстат) недостатньо складні для того, щоб самостійно адаптуватися до довкілля, гнучко реагувати на зміни в середовищі, саморозвиватися і таке інше. Органічні системи є найбільш “повнокровними” і цікавими системами. До цього класу відносять живі організми та соціальні системи. Найскладніші кібернетичні технічні системи сьогодні наближаються до органічних. Органічній системі притаманна властивість, що зветься емерджентність: виникнення нових якостей, функцій, які не притаманні окремим елементам і підсистемам. Органічна система має такі риси: а) складність побудови, наявність великої кількості елементів і різноманітних зв’язків між ними, а також присутність управлінської підсистеми що забезпечує інтеграцію складових і загальну цілісність; б) витривалість по відношенню до зовнішніх впливів (лабільність), можливість гнучко реагувати на зміни обставин та адаптуватися до середовища; в) здатність до саморегуляції і саморозвитку; г) емерджентність, ефект цілісності.

Специфічні методи.

Тепер перейдемо до методичної бази, яка властива виключно соціології, і яка складає умовний другий поверх у конструкції методу соціології. Першим поміж соціологів, хто поставив за мету спеціально дослідити особливості соціологічного методу, його відокремленість від методів інших дисциплін був Еміль Дюркгейм. Цьому питанню він навіть присвятив окрему монографічну працю “Метод соціології” (1895 р.), де аналізуються правила соціологічного методу (кожна глава присвячена

певному правилу). Правила здебільшого носять характер попереджень, як не припуститися помилки, і кількох загальних настанов щодо способів доведення істини та інтерпретації предмета дослідження. Правила Дюркгейма спрямовані на те, щоб забезпечити об'єктивність позиції дослідника. Французький соціолог цілком доречно ставить питання про особливий статус соціології в суспільстві, бо, по-перше, її теми і висновки так чи інакше торкаються інтересів соціальних груп і можуть викликати упереджену, негативну реакцію, по-друге, соціологічний аналіз внаслідок занурення вчених у соціальне життя свідомо чи підсвідомо включає різні ідеологічні, класові або побутові мотиви, які уводять пізнавальний процес від істини. Отже, пізнавальний процес знаходиться під небажаним тиском суспільства, вчений може збитися з правильного курсу на догоду позанауковим факторам. Враховуючи існуючі небезпеки соціолог мусить навчитися зберігати об'єктивність, для чого треба сміливо відкидати власні уподобання, моральні і політичні настанови, які у нього сформовані ще з дитинства, різні побутові поняття та судження стосовно предмету, ставитися до об'єкта як до *речі*, що можна вивчати відсторонено, звільнившись від “пут суспільства”. Пізнавальний процес Дюркгейм розумів як хірургічну операцію, успіх якої залежить від стерилізації приміщення, рук лікарі та його інструментів. Але за часів Дюркгейма ще не існували більш конкретні алгоритми дослідницької діяльності. Їх були розроблені пізніше, головним чином протягом першої половини ХХ ст. Сьогодні вони відомі як соціологічні методи і включають правила збирання, обробки, аналізу соціальної інформації (більш докладно див. у Главі 3). Власне вони і становлять основну “зброю” сучасних соціологів і певним чином є предметом їх гордощів.

Нарешті, існує третій поверх в конструкції методу соціології, який “виростає” з перший двох. Його складають не загальні та універсальні методи, а конкретні методики та техніки проведення польових робіт. Вони є

унікальними, бо кожного разу, отримавши нове завдання, або взявшись за нову тему соціолог мусить сконструювати власні методики, наприклад, скласти програму дослідження, розробити так званий інструментарій – анкети, опитувальники, схеми інтерв'ю, бланки спостереження тощо. Наявність великої кількості оригінальних методик має і позитивну і негативну сторони. З одного боку, соціологи створюють “гнучкі” інструменти для дослідження конкретних явищ соціального життя, мають відповідні успіхи у вивченні суспільства, з іншого, – велике розмаїття методик часто знижує цінність емпіричних результатів, які неможливо коректно порівняти з даними інших дослідників.

Категорії соціології.

Категорії (поняття) науки відображають ті явища, структури, процеси, які вивчаються в межах предмета дисципліни. Наукові категорії є важливими інструментами, якими користується співтовариство вчених, фахівців. Від звичайних (повсякденних) слів і понять наукові категорії відрізняється тим, що їх зміст спеціально обговорюється, досліджується, уточнюється вченими. Вони можуть бути предметом спеціальних дискусій, бо від їх змісту залежить пізнавальний процес. Є поняття, що виходять за межі наукових кіл і стають широко відомими на загаль, але більшість – “професійна таємниця”, яка розкривається тому, хто присвячує себе науці або знайомиться з науковою дисципліною у навчальному закладі. Особам, які навчаються, бажано використовувати спеціальні термінологічні словники. Вони полегшують процес засвоєння матеріалу, бо опанувати термінологію науки – все рівне, що “подолати півдороги” до її вершин. Понятійно-категоріальний апарат дисципліни розвивається паралельно до етапів, які проходить та чи інша наука. Соціологи ХІХ ст. використовували головним чином запозичені у фізиків та біологів категорії. Так з’явилися такі терміни, як “соціальна статика”, “соціальна динаміка”, “соціальний організм”, “соціальна хвороба” тощо. В ХХ ст. поволі сформувався

власний понятійно-категоріальний апарат. Найбільш загальним і вихідним поняттям соціології є, безперечно, “соціальне”. Інтерпретація і конкретизація соціального лежить через введення до наукового обігу цілої низки категорій: “соціальна група”, “соціальна спільність”, “соціальний інститут”, “соціальна організація”, “соціальна поведінка”, “соціальний процес”, “соціальні зміни” тощо. Кожна з цих категорій припускає подальше членування та виокремлення більш вузьких і конкретних понять. Так, до соціальних спільностей можна віднести класи, страти, етноси, нації, соціально-демографічні, територіальні, професійні та інші спільності. В свою чергу кожне з цих понять є родовим по відношенню до груп більш конкретних понять. Наприклад, класову структуру суспільства створюють вищій, середній і нижчий класи. Самостійну групу понять соціології становлять категорії, пов’язані з внутрішньою будовою соціокультурних систем. До неї відносяться такі поняття як “соціальна дія”, “соціальна взаємодія”, “соціальні відносини”, “соціальна позиція”, “соціальна роль”, “соціальний статус”. І, нарешті, потрібно сказати про поняття, зв’язані з методикою і технікою проведення конкретно-соціологічних досліджень: “опитування”, “спостереження”, “вибірка”, “респондент”, “анкета” та ін. Детально про кожне із згаданих понять мова буде йти у відповідних розділах курсу.

Соціальні закони і закономірності.

Існує кілька типів пізнавального процесу в залежності від того, що є істиною, тобто важливо усвідомити чого прагне досягти дослідник, як глибоко сягають його амбіції стосовно відкриття нового. Більш простими є *описові дослідження*, коли збираються і класифікуються соціальні факти, робиться опис явищ і процесів, з’ясовується структура і зв’язок елементів. Як правило, такі завдання є початковими, з цього соціологи починають вивчення нових об’єктів. *Аналітичні дослідження* мають на меті поглиблення уявлення про об’єкт шляхом вивчення причин, факторів, які зумовлюють ті чи інші

явища або процеси. В складних системах діють, як правило, не лінійні, а функціональні, кореляційні зв'язки. Кореляція є взаємозв'язком, коли два або кілька елемента впливають обопільно, виступають одночасно і причинами і наслідками. Така ситуація має місце у соціальних системах. Соціологам важливо встановити так звану незалежну змінну, стосовно якої інші об'єкти виступають як похідні. Отже, аналітичні дослідження прагнуть до розкриття механізмів функціонування об'єктів. Наступним кроком є *відкриття законів та закономірностей*, що є вищою формою пізнання, найбільш цінним результатом наукової творчості. Пізнати закон – це нібито розкрити таємницю об'єкту, що у свою чергу робить можливим управляти речами, використовувати їх для потреб людини та суспільства.

Будь-який закон, що формулюється в межах наукової дисципліни, відображає стійкі причинно-наслідкові зв'язки. Кожний учень знає закони Ома і Архімеда – це фізичні закони. Соціологія спрямована на виявлення *соціальних законів*, які встановлюють необхідний зв'язок між соціальними явищами та процесами. Більшість фізичних законів мають динамічний характер (якщо присутній фактор А, то неминуче настає подія Б). Це – жорсткий, обов'язковий зв'язок явищ, який ні в якій мірі не залежить від свідомості або поведінки людей. Соціальне є набагато складнішим предметом, ніж процеси у неживій природі. Суспільства складаються з людей, які мають розум, волю, певну свободу у своїх діях. Трапляються навіть випадки, коли поведінка особи позначена алогічністю, абсурдністю, передбачити подібні дії важко. Суспільне життя, безперечно, тримається на інших принципах порівняно з основами фізичних систем. Не можна не враховувати плюралістичність (різноманітність, неоднозначність) соціального життя. Ось чому соціальні закони переважно набувають іншої форми – так званих *соціальних закономірностей*. Вони діють як тенденції в соціокультурних системах, їх справедливість підтверджується соціальною статистикою (їх ще називають статистичними закономірностями); вони

слухні для певних спільностей людей, а не для кожної особи персонально. Наприклад, соціолог шляхом опитування великої кількості чоловіків і жінок, або у процесі вивчення документів встановив таку закономірність: зростання економічної самостійності жінок підвищує можливість розриву шлюбу. Чи це означає, що просування по службі, надбавка до зарплати, вдалий бізнес дружини автоматично приводить до розпаду конкретної сім'ї? Звичайно, ні. Закономірність проявляється як тенденція і може бути виявлена шляхом вивчення історії достатньо великої кількості сімейних пар. По відношенню до конкретної сім'ї ця закономірність виступає як гіпотетичний прогноз, абстрактна ймовірність. До речі, такий прогноз (ймовірний) супроводжує будь-який шлюб. Статистика свідчить, що на 100 шлюбів у великих містах припадає 50–70 розлучень. Соціологи формулюють велику кількість подібних емпіричних закономірностей. Фактично кожне емпіричне дослідження націлено на пошук подібних закономірностей. Якщо напередодні виборів президента країни соціологи шляхом масового загальнонаціонального опитування з'ясували, що за кандидата Х буде подано 40% голосів, за У – 50%, а 10 відсотків виборців проголосують проти обох претендентів, то тим самим встановлено електоральну закономірність – закон розподілу симпатій виборців. Щоправда, така закономірність має ситуативний сенс, бо на наступних виборах розподіл голосів буде іншим.

Динамічні соціальні закони також існують, вони відносяться до фундаментальних основ соціального устрою. Так, соціальна стратифікація, нерівність становища людей в соціальному просторі, може розглядатися як загальносоціальний закон, бо соціологам не відомі такі періоди або типи суспільства, в яких соціальний простір був би організований по-іншому. Закономірності та закони можна поділити за масштабом їх дії. Поряд із загальносоціальними можуть існувати більш конкретні і специфічні

закони, дія яких обмежена тим чи іншим інститутом, спільнотою, історичним періодом тощо.

Міждисциплінарні зв'язки.

Успіхи соціології до певної міри зумовлені використанням досягнень суміжних соціальних і гуманітарних дисциплін і, навіть, розвитком математики та електронної обчислювальної техніки (комп'ютери та програмне забезпечення). Є кілька форм взаємодії соціальних дисциплін. По-перше, більш загальні дисципліни є “донорами” теорій та методологій. У цьому сенсі теоретична соціологія досить щільно пов'язана з соціальною філософією, бо остання може бути джерелом світоглядних і теоретичних ідей. Одночасно соціологічні теорії є певним фундаментом для побудови історичних, юридичних, політологічних концепцій. По-друге, існують суміжні, міждисциплінарні сфери пізнавальної діяльності, що знаходяться так би мовити *на зламі двох або кількох дисциплін*. Тут відбуваються інтенсивні обміни ідеями, категоріями, теоріями. Так, соціологія і психологія “зблизилися” у сфері соціальної психології, яка вивчає психологію колективної поведінки, так звану групову динаміку. Соціологія розвиває низку “прикордонних” напрямків, які є дотичними до політології, економіки, права: соціологія політики, економічна соціологія, соціологія праці, соціологія права, соціологія злочинності. По-третє, соціальні дисципліни обмінюються емпіричними даними, фактичними відомостями про суспільство. Для соціологів дуже важливими є історичні відомості, ці факти можуть підтверджувати або спростовувати соціологічні гіпотези. Соціологи широко використовують данні соціальної статистики, демографічні спостереження. У свою чергу соціологія є “донором” для інших соціальних дисциплін з точки зору поширення результатів конкретно-соціологічних досліджень. Особливу зацікавленість у цьому відношенні мають політологи, етнологи, демографи. Отже, ситуація

складається таким чином, що дослідник-соціолог має збагатитися теоріями, методами, категоріями інших соціальних дисциплін, принаймні, тих, які так чи інакше висвітлюють об'єкт його зацікавлення. Але і цього замало, бо сучасний рівень емпіричних досліджень вимагає від дослідника певних знань у царині математичної обробки даних, вміння працювати з комп'ютерами, навичок використання комп'ютерних програм. Соціолог мусить знати правила групувань даних, визначення різноманітних середніх величин, побудови графіків, обчислювання коефіцієнтів та індексів, нарешті, розуміти основи теорій ймовірностей та кореляцій. Вузкий професіоналізм, спеціалізація вчених на конкретних напрямках були викликані логікою розвитку сучасної науки, але вони мусять доповнюватися широкою ерудицією, обізнаністю з того, чим займаються “сусіди”, чого саме досягли інші соціальні дисципліни.

Література

1. Аберкромби Н., Хилл С., Тернер Б.С. Социологический словарь / Пер. с англ. под ред. С.А. Ерофеева. – Казань, 1997.
2. Бауман З. Мыслить социологически. – М., 1996.
3. Бергер П. Приглашение в социологию. – М., 1996.
4. Валлерстайн И. Коней знакомого мира: Социология XXI века / Пер. с англ. под ред. В.Л. Иноземцева. – М., 2003.
5. Гіденс Е. Соціологія. – К., 1999. – С. 16–33.
6. Городяненко В.Г. Социология: источниковедение и историография знания: Учебное пособие. – Днепропетровск, 2003.
7. Добренъков В.И., Кравченко А.И. Социология: В 3-х т. – Т.1. Методология и история. – М., 2000.
8. Дюркгейм Э. Социология. Ее предмет, метод, предназначение. Пер. с фран. – М., 1995.

9. Знанецкий Ф. Исходные данные социологии // Американская социологическая мысль: Тексты. – М., 1996.
10. Миллс Ч.Р. «Социологическое воображение» // Человек и общество. Хрестоматия / Под ред. С.А. Макеева. – К., 1999.
11. Молевич Е.Ф. К вопросу о структуре современного социологического знания // Социологические исследования. – 1997. – №6.
12. Попова І.М. Соціологія. Пропедевтичний курс. – К., 1996.
13. Попова І.М. «Социальное» («социальность») как базовая категория социологии // Методологія, теорія та практика соціологічного аналізу сучасного суспільства: Збірник наукових праць. – Харків, 2001.
14. Сорокин П. Социология как наука // Человек. Цивилизация. Общество. – М., 1992. – С.156–175.
15. Социология / Г.В. Осипов и др. – М., 1990. – С. 3–48.
16. Соціологія: короткий енциклопедичний словник. Уклад: В.І. Волович, В.І. Тарасенко, М.В. Захарченко та ін.; Під заг. Ред. В.І. Воловича. – К., 1998.
17. Спенсер Г. Социология как предмет изучения // Западно-европейская социология XIX века / Под ред. В.И.Добренькова. – М., 1996.
18. Шюц А. Формирование понятия и теории в общественных науках // Американская социологическая мысль: Тексты. – М., 1996.
19. Ядов В.А. Размышления о предмете социологии // Кравченко А.И. Социология: Хрестоматия. – М., 1997.

Глава 2. Історія соціології.

Соціологія – відносно молода наука, що швидко прогресує. Її поступ принципово відрізняється від розвитку точних або технічних наук: соціологія одночасно розвивається за кількома теоретичними напрямками, які конкурують поміж собою і за якими стоять різні наукові школи. З одного боку, теоретична неоднозначність є слабким місцем соціології, а з іншого, –

конкуренція становить рушійну силу прогресу соціологічного знання. Важливо підкреслити, що знайомство з історією соціології, сучасними концепціями є необхідним елементом опанування соціологічної теорії.

§1. Виникнення соціології як наукової дисципліни.

Соціальні ідеї продукувалися з давніх-давен: і античні філософи (пригадаємо платонівську “Державу”, аристотелівську “Політику”), і теологи середньовіччя, і утопісти нового часу (Томас Мор, Томмазо Кампанелла), і блискуче сузір’я європейських філософів та просвітителів XV–XVIII сторіччя (Нікколо Макіавеллі, Томас Гоббс, Шарль Монтеск’є) торкалися соціальних та політичних проблем, висловлювали свої думки стосовно ідеальної моделі суспільного устрою. Але соціологія як окрема галузь знання нараховує близько півтора сторіччя. Попередні розвідки можна охопити терміном “*протосоціологія*”. Це – сукупність знань, ідей, теорій, що накопичувалися від давніх часів до середини XIX сторіччя, і тематично торкалися суспільства або соціальних проблем.

Історію теоретичної соціології можна поділити на чотири основні періоди: 1) виникнення соціології у 30–40 рр. XIX та її подальший розвиток в XIX ст. переважно на натуралістичній основі; 2) класичний період розвитку соціології (соціологія на зламі XIX і XX ст.); 3) формування сучасних соціологічних теорій (20–60-ті рр. XX ст.); 4) новітній етап розвитку соціології (остання чверть XX ст. і початок XXI ст.). Перший – пов’язаний з творчістю родоначальників соціології (О. Конт, Г. Спенсер, К. Маркс); другий період сполучається з іменами так званих класиків соціології (Е. Дюркгейм, М. Вебер, Г. Зіммель, В. Парето), які визначили предмет нової науки і методологічні засади соціології. Він охоплює кінець XIX сторіччя та перші два десятиліття XX ст. Від початку 20-х років XX сторіччя формуються сучасні теорії та напрямки соціології. Найбільш відомими

соціологами-теоретиками цього періоду були П. Сорокін, Р. Мертон, Т. Парсонс, Дж. Мід, Ф. Знанецький, Л. Козер та ін. Нарешті, в останні десятиріччя значний вплив на зміст соціологічних дискусій мали праці П. Бурд'є, Е. Гідденса, Дж. Александера, Дж. Тьорнера, Р. Дарендорфа, І. Валлерстайна.

На початку зосередимося на творчості тих мислителів, завдяки яким власне і виникла соціологія як самостійна гілка наукового знання.

Огюст Конт (1798–1857).

Фото 1. О.Конт

Соціологія “вийшла з лона” філософії, а пуповину, що тісно пов'язувала обидві науки, обірвав видатний французький вчений О. Конт. В молодості йому довелося бути секретарем усесвітньо відомого французького інтелектуала, соціального утопіста Анрі де Сен-Симона (1760–1825) – прибічника науково-технічного прогресу, автора теорії індустріального суспільства та ідеї позитивної науки. Модерні (на той час) погляди Сен-Симона щодо розвитку та майбутнього суспільства, роль науки у цьому поступі зіграли вирішальну роль у формуванні світогляду молодого Конта, який не був обтяжений класичною університетською освітою, а закінчив у Парижі Вищу політехнічну школу. Згодом Конт наважився атакувати стару філософію (метафізику), ставлячи їй на докору ненауковість, суб'єктивізм та непотрібність для поступу суспільства. В своїх працях – “Курс позитивної філософії”, “Дух позитивної філософії” – він розвинув ідею *позитивної науки*. Позитивна наука мусить базуватися виключно на достовірних, реальних фактах; її висновки не повинні триматися на авторитеті вчених і можуть бути за бажанням перевіреними та підтвердженими (або спростованими) іншими дослідниками. Для цього у науковому процесі потрібно застосовувати не умоглядний (філософський) підхід, а методи, які використовують природничі, точні дисципліни. Вчений не може бути

ідеологічно заангажованим і мусить критично ставитись до різних теорій та ідей: переконливими є не авторитети, а обставини, факти, математичні викладки. Філософія, на думку Конта, цим критеріям не відповідала. Він був категорично проти “філософських спекуляцій”, тобто умоглядних доктрин і спроб пояснювати речі без глибокого наукового аналізу. Наука, за його думкою, повинна переважно не пояснювати, а описувати явище. Проникнення в “середину” речей, визначення їх суті, намагання знайти відповіді на філософські питання є нереальним через обмеженість методів науки та інтелектуальних властивостей вченого; отже, призводить до марнування часу, або ще гірше – залучає релігійний, ідеологічний компонент, призводить до необхідності вірити в ті чи інші істини. В цьому ракурсі Конт і формулює кредо *соціології як позитивної науки про суспільство*. Завдання соціолога – ретельно збирати, описувати, класифікувати соціальні явища, оперувати фактами, цифрами, перевіреними даними. І лише на ґрунті емпіричних фактів, спостережень вчений має право сформулювати ту чи іншу теорію.

Засновник соціології вважав, що позитивні науки розвивається від простого до складного в певній послідовності: *математика – астрономія – фізика – хімія – біологія – соціологія*. Спочатку він називав науку про суспільство “соціальною фізикою”, щоб підкреслити її спорідненість з позитивними (природничими, точними) науками. Пізніше він конструює штучний термін для визначення нової дисципліни, складений з двох коренів, які належать різним мовам: “socio” (лат.) – колективний, спільний (суспільний); logos (грецька) – знання, наука. Отже, неологізм “соціологія” означав “знання (наука) про суспільство”. Щоправда в європейські мови термін “соціологія” прийшов вже з французької, якою і писав свої твори Конт. Введення в науковий обіг нового терміну сприяло розвитку нової наукової дисципліни, яка завдяки Конту було термінологічно відокремлено

від інших наук. Це – один з аргументів на користь визнання Конта родоначальником соціології.

Позитивізм Конта яскраво відбився в його намаганнях “позичити” у біології, яку він розглядав попередницею науки про суспільство, методи дослідження. Дублюючи зоологів часів Карла Ліннея (1707–1778) та Чарлза Дарвіна (1809–1882), Конт вважав *спостереження* соціального життя, *опис* фактів та їх *класифікацію* основними “знаряддями” дослідника суспільства. Одночасно він прекрасно розумів, що експеримент, яким користуються фізики, біологи, не може практично застосовуватися соціологами. Щоправда, сама історія іноді ставить експерименти над суспільствами, народами, культурами під час різких змін, воєн, революцій тощо. Екстремальні ситуації становлять цікавий об’єкт для спостереження. Але більш звичайним для соціології є *порівняльний* метод, коли, наприклад, дослідник спостерігає різні форми певних соціальних явищ, інститутів (релігія, сім’я, власність тощо) шляхом їх співставлення у тих чи інших країнах, в побуті різноманітних племен, народів і навіть порівняно з колективами тварин. *Історико-порівняльний* метод передбачає процедуру порівняння історичних стадій, етапів, тобто вимагає вивчення генезису (становлення) інститутів, традицій, розвитку соціальних форм в історичній послідовності.

Подібно до біології, що поділяється на анатомію й фізіологію, Конт розділив соціологію на соціальну статику та соціальну динаміку. *Соціальна статика* вивчає структуру суспільства, його складові та засади організації елементів у ціле, що зветься суспільством. Конт вважав, що поглиблення цього напрямку у підсумку розкриє таємницю соціального порядку: основи та умови стабільності, гармонії в суспільствах. Він підійшов до вивчення важливих соціальних інституцій – сім’ї, держави, церкви, власності, – які забезпечують цілісність суспільства та основи стабільності. Суспільство почуває себе добре, наголошував Конт, коли його частини, соціальні класи, спрямовані до одної мети, вони взаємодіють

і не суперечать одна одній. Він був прихильником *соціального консенсусу*, тобто домовленості основних груп і партій, об'єднаних позитивістським мисленням і прагненням до прогресу. *Соціальна динаміка* вивчає поступ, закономірності розвитку суспільства і його складових. Поступ, за думкою Конта, – обумовлений безперервним розвитком людської свідомості, інтелекту, накопиченням позитивного знання. Засновник соціології формулює “закон трьох стадій”, згідно якого людський інтелект проходить три стадії розвитку: теологічну – метафізичну – позитивну (наукову). Відповідно до цього всесвітня історія складається з трьох періодів: до 1300 року – *теологічна стадія*, де провідну роль грають священники, а ідеї фокусуються на нематеріальних, надприродних силах; XIV–XVIII сторіччя – *метафізична стадія*, що відзначена занепадом старих вірувань і піднесенням авторитетів Реформації, Просвітництва (видатну роль грають філософи, які фокусують увагу на сутності явищ і відкидають надприродні пояснення). Нарешті, *позитивна стадія* починається з XIX сторіччя, вона відзначена розвитком точних наук, індустрії, зростанням наукового знання, яке корисне людям, і відповідно духовними лідерами стають вчені-позитивісти, інженери, промисловці. На позитивній стадії розвитку саме і з'являється соціологія, за якою закріплюються як теоретичні, так і практичні функції. Соціологічна теорія, на думку засновника нової науки, повинна відіграти важливу роль у розробці позитивної політики, яка у свою чергу здійснюється не довільно, а на основі дослідження законів суспільства. Отже, О.Конт задекларував соціологію як позитивну науку, що досліджує соціальний порядок і соціальний прогрес. Це визначило програмні завдання соціології на багато десятиліть вперед.

Герберт Спенсер (1820–1903).

Фото 2. Г. Спенсер

До засновників соціології можна віднести і видатного англійського вченого Г.Спенсера, якому належить концепція *природної соціальної еволюції* і який був засновником школи *соціального дарвінізму*. Але цікаво те, що Спенсер опублікував свої висновки на 7 років раніше, ніж Дарвін видав відому працю “Походження видів”. Спенсер розглядав еволюцію як основний закон всесвіту, і вважав, що вона відбувається в трьох основних формах: фізична (космічна) еволюція, біологічна еволюція (дослідив Дарвін), нарешті, соціальна еволюція, яка і є предметом соціології. Біологічна еволюція створила сучасну людину, а надалі відбувається вже надорганічна або соціальна еволюція. Еволюція (на відміну від революції) – це неквапливий але невпинний поступ, закономірний розвиток, який в цілому не залежить від суб’єктивного фактору (бажання чи не бажання людей), тобто є виключно об’єктивним процесом. Спенсер робить припущення, яке в цілому підтверджується даними історії, археології: суспільство як і належить за законами еволюції безперервно розвивається від нижчих до вищих форм, від простого стану до складного організму. Це і становить основний еволюційний закон суспільства. Соціальна еволюція має не штучний, а природний характер, бо еволюція є вищим законом буття всесвіту, людини та суспільства. Одночасно англійський вчений не вважав за потрібне розмірковувати над тим, хто встановив цей вищий закон: або Господь Бог, або сліпі природні сили... Спенсер в цьому питанні дотримувався лінії Конта: наука може ставити лише ті питання, на які можна в принципі знайти відповідь, і не повинна займатися філософськими спекуляціями та бездоказовими гіпотезами.

Англійський соціолог сформулював провідні принципи суспільного життя – закони *соціальної диференціації та соціальної інтеграції*. Кожному етапу соціальної еволюції відповідає певний рівень диференціації суспільства (розподіл праці, інститути суспільства, різні структури й

соціальні групи) та спосіб інтеграції частин в ціле. Він розрізняв *прості та складні* суспільства. Первісне суспільство в цьому відношенні було простим, бо не мало поділу праці, галузей виробництва, майнової неоднорідності тощо. Згодом з'являються класові і професійні групи, спеціалізовані інститути, галузі народного господарства, фабрики, біржі, банки, навчальні заклади, церкви, багато інших елементів, що виконують певні функції й не можуть замінити одне одного. Поступ суспільства є процесом одночасно і диференціації і інтеграції елементів в соціальні системи (організми), завдяки чому суспільство найкраще пристосовується (адаптується) до довкілля. Г.Спенсер уподібнював суспільство біологічному організму. Якщо тіло людини складається з органів, то суспільство – з соціальних груп та інститутів. Кожна частина “суспільного тіла” виконує ту чи іншу важливу функцію, задовольняє потреби суміжних органів тощо. В суспільстві мусить підтримуватися *соціальний баланс* між його частинами – це запорука рівноваги та стабільності. Г.Спенсер фактично був родоначальників функціоналізму, який став провідним методом і соціологічною теорією ХХ ст. Навіть в таких відразливих соціальних феноменах як канібалізм, війни, злочинність він прагнув знайти те, що їх історично пояснює, тобто, як вчений, він розглядав позитивні функції відповідних явищ для еволюції суспільства.

Згідно теорії природної соціальної еволюції не можна круто і довільно змінювати траєкторію розвитку, намагатися чинити насильство над історією. Англійський соціолог був рішучим супротивником радикальних реформ і тим більше революцій, бо вони порушують природний розвиток і в кінці кінців шкодять прогресу. Г.Спенсер активно полемізував з соціалістами і вважав їх гасла шкідливими для поступу. Він відстоював індивідуалізм та особисту свободу. Суспільство є не мета, а засіб для існування індивідів. Він був палким прихильником вільної конкуренції поміж людьми, яка, на його думку, є дійсною пружиною суспільного розвитку. Соціальні реформи,

програми підтримки бідним, слабким або злочинним елементам він вважав шкідливими, бо заходи, які порушують конкуренцію, просування в боротьбі найбільш талановитих та сильних людей, не пришвидшують, а навпаки – гальмують поступ. З еволюційних позицій бажано, аби алкоголіки, злочинці, люди, не здатні до конкуренції, не мали умов множитися, давати потомство. Спенсер щиро вважав, що у цьому зацікавлене саме суспільство. Перспективу сучасного суспільства він вбачав у переході від так званого *мілітарного (військового)* до *промислового (індустріального) суспільства*. Військове суспільство (яскравим прикладом слугує старогрецька Спарта) є жорстко централізованою системою, де немає місця вільнодумству, а цінується релігійність і згуртованість. Провідною кастою такого суспільства є військові. Промислове суспільство базується на протилежних принципах: децентралізація, самоврядування, ринковий тип регуляції відносин між людьми, плюралізм думок і вірувань. Лідерами цієї системи є цивільні особи, бізнесмени, менеджери, вчені.

Багато років Спенсер присвятив “Описовій соціології” – п’ятнадцяти томній праці, – яка побачила світ вже після смерті автора завдяки його помічникам. Ця праця – унікальна спроба дати практичний опис усім типам суспільства, класифікувати історичні, етнографічні, соціологічні дані. Його метод полягав у тому, щоб зібрати дані стосовно геть усіх народів та країн світу. Він намагався дослідити три субстанції: неорганічну (геологія, клімат, топографія), органічну (світ рослин і тварин) та надорганічну (соціальні системи і всебічні дані про суспільства). Це був циклопічний за масштабом проект, який відповідав духу позитивізму – збирати і досліджувати реальні факти, а загальні висновки робити тоді, коли емпірично досліджені усі форми та прояви соціального. Щоправда, його описи мають багато неточностей, бо Спенсер збирав дані усіма можливими засобами, наприклад, вдаючись до послуг мандрівників, купців, колоніальних службовців, розповіді яких не завжди відповідали дійсності.

В кінці XIX – на початку XX ст. вчення Спенсера стає загальновідомим, практично усі соціологи того часу, хоча й відносилися до різних шкіл та напрямків, але керувалися ідеями еволюціонізму. Згодом з'являються нові генерації соціологів та модерні теорії, і ім'я Спенсера призабувається, на його роботи майже ніхто не посилається як на авторитетні джерела. Але саме завдяки йому соціологія зробила свого часу величезний крок у розвитку та завоюванні визнання і популярності в суспільстві.

Карл Маркс (1818–1883).

Фото 3. К. Маркс

Соціальна теорія марксизму в своїй основі протилежна позитивізму та “соціології порядку”, вона суперечить напрямку, який відстоювали Конт і Спенсер. Маркс і його послідовники розглядали суспільство не з позицій функціоналізму (внутрішньої гармонії), а з точки зору протиріч – економічних, політичних, соціальних, ідеологічних, – властивих кожному суспільству. Вони вважали, що провідним соціальним конфліктом є класові протиріччя, перш за все, поміж так званими антагоністичними соціальними групами, які утворюють полюси соціальної структури. До цих полюсів належать ті, хто позбавлені або волі (наприклад, раби) або власності (пролетарі) й приречені на злидарство, а з іншого боку – так звані експлуататори, верхівка суспільства, власники землі та засобів виробництва. Першу главу свого програмного документу – “Маніфест Комуністичної партії” (1848) – Маркс і Енгельс починають із безапеляційної тези: уся історія людства є нічим іншим як боротьбою класів. Вищий етап цієї боротьби, згідно теорії Маркса, позначено протистоянням буржуа і пролетарів, яке рано чи пізно завершиться революцією і встановленням диктатури пролетаріату. Марксистське пророцтво, яке, щоправда, історія не підтвердила, зводилось до того, що буржуазія буде знищена і почнуться радикальні зміни: виникне так звана

комуністична формація, побудована на засадах соціальної рівності, колективної праці, суспільної власності; продуктивні сили отримують потужний імпульс розвитку; людина підніметься на небачений ще рівень своєї могутності, свободи, стане господарем своєї долі, таким чином, вона не буде страждати від некерованих суспільних та природних сил, анархії.

Марксистська соціологія також носить назву *соціології економічного детермінізму*. Маркс поєднав ідею матеріалізму з розвитком суспільства. До нього вже були намагання філософів зробити щось подібне, але в якості об'єктивних матеріальних сил, що зумовлюють соціальне життя, вибиралися зовнішні природні, фізичні або біологічні фактори. Наприклад, концепція географічного детермінізму пояснює суспільство відповідно до таких факторів як широта і кліматичний пояс, в яких розташоване суспільство, або характером ґрунту, рельєфом місцевості, фауною та флорою тощо. Маркс вважав, що в основі суспільного життя лежить виробництво матеріальних благ, економіка. Він писав, що перш ніж займатися політикою, мистецтвом або релігією, людина мусить задовольнити свої фізичні потреби, мати хліб та дах над головою, а усе це можна здобути лише одним шляхом – працею, виробничою діяльністю. Суспільство Маркс ставить у залежність від *способу виробництва матеріальних благ*: економічні перевороти призводять до зміни типу суспільства. Основною пружиною історичного розвитку суспільства він вважав протиріччя між невпинним і об'єктивним поступом виробничих сил (люди-продуценти, техніка, знаряддя праці, технології тощо) і виробничими (економічними) відносинами, які зв'язують людей в процесі виробництва, обміну та розподілу матеріальних благ. Коли протиріччя сягає своєї найвищої точки, відбувається злам старих економічних відносин. Наступає епоха *соціальної революції*, яка закінчується формуванням нової *суспільно-економічної формації*. Маркс виділяв п'ять основних типів суспільства: первісно-общинна формація, рабовласницьке суспільство, феодальне, капіталістичне, комуністичне (остання фаза була плодом його утопічних

прогнозів та міркувань). В розумінні структури суспільства Маркс просунувся дещо далі, ніж його сучасники. Суспільство він розглядав як сукупність відносин між людьми, щоправда в дусі своєї теорії розподіляв їх на дві частини : 1) *суспільний базис* (економічні відносини, перш за усе, відносини власності), 2) *надбудова* (політичні, юридичні, релігійні, моральні, естетичні відносини). Друга частина лише відображає першу, а в разі зміни базису відбувається переформування і надбудови.

Маркс і марксизм постійно роздвоювалися: з одного боку, – це досить глибока теорія, наполеглива праця, оригінальні висновки, своєрідне бачення суспільства; з іншого, – певна релігія, вірування, які вимагають від своїх послідовників сприймати написане Марксом як божественне одкровення. Наука і релігія, дослідження і ідеологія – не те ж саме. В першому випадку треба не тільки оперувати фактами, доказами, але й мати мужність критично ставитись до власних висновків, теорій, якщо вони не відповідають дійсності, суперечать експериментальним даним, математичним розрахункам; в другому – досить мати саму віру, фанатичну наполегливість, які не можуть бути зруйновані а ні логікою, а ні науковими даними, а ні здоровим глуздом. Маркс 40 років свого життя віддав роботі над “Капіталом”, але кінцевий підсумок своєї праці – неминучість загибелі капіталізму від руки свого могильника (пролетаріату) – для автора вже від початку був аксіомою, в яку він сам увірував і свято вірять його послідовники. Такі відомі послідовники Маркса як Ленін, Сталін, Мао цзе-Дун й інші довели марксизм до абсурду, зробили з вчителя божка, викинули з марксизму гуманістичні тенденції, абсолютизували класову боротьбу і насильство, зробили з теорії релігійний канон, який не вільно було порушувати. В так званих соціалістичних країнах марксизм як наукова теорія був знищений, натомість він утвердився в якості новітньої релігії.

Сама по собі ідея класової боротьби, зіткнення інтересів різних соціальних груп не є чимось антинауковим. Навпаки, це – один із напрямків

соціології, об'єкт досліджень; в ХХ сторіччі виникла так звана “соціологія конфлікту”. Соціолог має право вільно вибирати методи дослідження, кут зору – підходити до соціальних процесів з боку функціоналізму, або керуватись конфліктологічною теорією. Важливо, які цілі він переслідує: наукові чи ідеологічні (партійні), гуманні або інші.

Маркс і Спенсер народились майже в один рік, довгий час мешкали в одному місті (Лондон), навіть ходили по тих самих вулицях, але напрямок їх теорій, висновки – діаметрально протилежні. Спенсер був проти жодного втручання в природний плин історії, еволюцію суспільства; натомість Маркс визнавав необхідність революцій, розглядав їх як “локомотив історії”, він був прибічником насильства і соціального експерименту, бо комуністична формація не може зародитися в глибинах капіталізму і повинна створюватися людьми за спеціальним планом. Спенсер був категорично проти зрівнялівки, він прийшов до висновку, що соціальна нерівність та конкуренція – важливі передумови суспільного розвитку; Маркс пророкував суспільство соціальної рівності. Спенсер (як і всі соціологи-позитивісти) не ставив перед собою завдання розкрити усі тайни людської історії, визначити перспективу, дати прогноз на майбутнє, бо це, на думку позитивіста, вже виходить за можливості і перетворюється на філософську спекуляцію. Марксизм має претензію на вичерпне знання щодо минулого, сучасного і майбутнього. Щоправда, історія людства вже неодноразово спростувала марксистський прогноз, а комуністичні експерименти принесли трагедію народам і загибель десятків мільйонів людей.

Головні напрямки соціології ХІХ сторіччя.

Найбільш популярні течії ХІХ ст. були просякнуті натуралізмом (від лат. *natura* – природа) і взагалі тяжіли до природничих дисциплін. Тут вирішальним фактором була позиція Конта й Спенсера, що розглядали суспільство як частину природи, результат природної еволюції, близьким за побудовою до біологічного організму, а соціологію – як дисципліну

споріднену з фізикою, біологією. Порівняно з умоглядною філософією це був крок уперед, спроба оперти соціологію на дійсно науковий ґрунт.

Географічна школа. Спиралася на ідеї Ш.Монтеск'є (1689–1755), який пояснював політичні, соціальні явища географічними умовами: кліматом, характером місцевості, родючістю ґрунту, розташуванням країни та її розміром. Наприклад, Монтеск'є стверджував, що демократія може існувати лише в невеликих країнах, а великі за розміром держави приречені бути недемократичними імперіями.

Расово-антропологічний напрямок. Базувався на дійсному факті поділу людей за расовими та етнічними ознаками. Основоположник – француз Жозеф Артюр де Гобіно (1816–1882), автор чотиритомної праці “Нариси нерівності людських рас”. Він вважав білу расу провідною, якій належить монополія на розум і яка здатна організувати цивілізоване життя. Адепти цього напрямку висловлювали побоювання, що змішування рас призведе до занепаду Європи. О. Аммон (Німеччина) та Ж. Ляпуж (Франція) намагалися виділити найбільш досконалу і розумну частину населення, використовуючи “головний показник” – співвідношення поперечного і повздовжнього розмірів проекції голови на горизонтальну площину. Ці і деякі інші ідеї (наприклад, виключність, фізичні і психічні переваги північноєвропейської або так званої нордичної раси) в ХХ сторіччі використали німецькі націонал-соціалісти. Сьогодні суттєвого впливу в науці цей напрямок немає.

Соціальний дарвінізм. Основоположником вважається Г. Спенсер, використовуються ідеї Ч. Дарвіна та Т. Мальтуса. Соціальний розвиток ототожнюється з біологічною еволюцією; декларується принцип природного відбору, а соціальний прогрес розглядається як довічна боротьба за існування, що дає шанс найсильнішому продовжити свій рід. Цивілізоване суспільство породжує нові форми боротьби і добору: економічну конкуренцію, класову боротьбу, протистояння етносів, націй, держав.

Організмична (органічна) школа. Охоплює прибічників погляду на суспільство як живий організм, проводяться паралелі поміж органами тіла і соціальними інституціями. Існувала у двох варіантах: (1) прямого ототожнення суспільства і організма, органів тіла і соціальних інститутів, людських мас і тканин, людей і клітин і т.п., що, навіть сучасникам, здавалося невиправданою вульгаризацією; (2) умовних аналогій з чітким розумінням тих меж, де порівняння вже не можливе. Цей підхід, у витоків якого були О.Конт і Г.Спенсер, в ХХ сторіччі трансформувався в структурний функціоналізм.

Психологічний напрямок. Наприкінці ХІХ – початку ХХ ст. низка вчених в США (Л. Уорд, Ф. Гідденс, Мак-Даугалл) і Європі (З. Фрейд, Г. Лебон, Г. Тардт) намагалась пояснювати соціальні явища психологічними чинниками. До уваги приймалися інстинкти, прагнення, імпульси, що належать до підсвідомості людини і передаються генетичним шляхом; досліджувався феномен групової свідомості (“психологія народів”, “психологія натовпу”), ефект наслідування (моди) як ключовий соціальний механізм взаємодії людей і утворення суспільства. Для цього напрямку було властиве перебільшення ролі ірраціональних факторів в структурі особистості та їх впливу на історію, колективну поведінку людей.

З сучасних позицій досить чітко видно недоліки вказаних напрямків: *редукціонізм*, тобто пояснення складних процесів одним довільно вихопленим фактором і ігнорування багатьох інших; *натуралізм*, який спрощував соціальне, відволікав вчених від пошуку власне соціальних чинників і факторів та перебільшував фізичні впливи на суспільство. Висновки, отримані результати не підкріплювалися в повному обсязі фактами, статистикою, були часто-густо відірвані від життя і таким чином залишалися доволі умоглядними. Як з’ясувалося пізніше, “сірі” теорії залюбки підхоплювали різні політичні авантюристи (фашисти, націонал-соціалісти,) і використовували науку в антигуманних злочинних цілях. Але

завдяки розмаїттю шкіл і напрямків горизонти соціології різко розширилися, поволі формувався власний категоріальний апарат, були висунуті сміливі гіпотези та поставлені актуальні дослідницькі проблеми.

§2. Класичний період розвитку соціології (соціологія на зламі XIX – XX ст.).

Еміль Дюркгейм (1858–1917).

Фото 4. Е. Дюркгейм

Соціологія XIX сторіччя перебувала під сильним впливом біології і взагалі природничих наук. Перше покоління соціологів часто пояснювало соціальні явища, використовуючи дані саме цих дисциплін. Таким чином відбувалася редукція, невиправдане спрощення соціального до рівня фізичного, біологічного. До речі, якщо соціальне можна пояснювати даними інших наук, то яка роль соціології? Відповідь на це запитання дав видатний французький соціолог Е. Дюркгейм. Він визначив специфічний предмет соціології, розробити основи її методу і таким чином повністю відокремити дисципліну від інших наук. Його називали “великим соціологізатором”, бо соціальні явища він пояснював виключно з позицій соціального. Е. Дюркгейм був знаковою фігурою для розвитку нової науки, бо він увів соціологію у стіни університетів, був фактично одним з перших фахових соціологів, робив традиційну для вчених академічну кар’єру, працював професором, очолював кафедру у Сорбоні – провідному вищому навчальному закладі Франції.

Предметом соціології французький соціолог вважав *соціальні факти* – реальність, яку до сих пір окремо не вивчала жодна з дисциплін. Соціальні факти не можна редукувати ні до рівня фізичних (природних), ні психічних (індивідуальних) явищ. Соціальний факт – це об’єктивна реальність, що, по-

перше, породжена колективною природою людського буття, по-друге, може робити певний тиск на людину, тобто впливати на її поведінку. Наприклад, такі факти як мова, політична система, правові норми, гроші, банки, різні соціальні інститути існують незалежно від конкретної людини; ми народжуємося і вже знаходили їх у “готовому вигляді”. Але ці феномени суттєво впливають на нашу долю, спосіб життя, тобто соціальне впливає на соціальне. Дюркгейм розрізняв матеріальні або морфологічні факти – щільність населення, характер поселень та помешкань, засоби сполучення та зв’язку, розташування країни на континенті тощо – і духовні: загальна свідомість, колективні уявлення, вірування почуття. Він проводив чітку лінію поміж соціальним і психічним та відповідно соціологією та психологією. Предмет психології – індивідуальна свідомість, яка є безпосередньою надбудовою над біологічним. Сфера соціального – колективні процеси і явища, що не зводяться до індивідуальної свідомості. Ось чому соціолога не цікавить уособлена людина, відірвана від соціуму, він досліджує соціальні групи, взаємодії особистостей, колективні за своєю суттю феномени.

Суспільство Дюркгейм розглядав з позицій соціального реалізму, тобто як реально існуючий об’єкт, як сукупність соціальних фактів і соціальних інститутів. Суспільство є чимось незрівнянно вищим стосовно індивіда, бо воно творить моральний приклад, керує життям людини, формує особистість. В цьому сенсі Дюркгейм навіть порівнює суспільство з Богом. Він цікавився проблемою соціального порядку та індивідуальної свободи і вважав, що суспільство існує завдяки тому, що люди певним чином солідарні – громадяни розділяють загальні поняття, розмовляють на зрозумілій мові, тримаються певних норм і правил поведінки, коряться законам. *Солідарність* – основа порядку і організованості; відсутність солідарності – це стан розпаду, анархії, громадської війни. Але безперечно й те, що потреба у солідарності зв’язує й обмежує свободу, вона перешкоджає людині виявити свою індивідуальність. В цивілізованому суспільстві ця потреба

загострюється. Дюркгейм розрізняв *механічну солідарність*, яка властива примітивним суспільствам, і *органічну*. Перший тип солідарності базується на жорсткому контролі, підтримується насильством, брутальною силою; людина мусить бути такою “як усі”, тобто не розкриває свою індивідуальність. Кримінальне право, вважав Дюркгейм, типове знаряддя механічної солідарності. Інший тип солідарності є наслідком сучасного розподілу праці і глибокої взаємозалежності індивідів. Перехід від суспільства з механічною солідарністю до суспільства з органічною – він вважав головним напрямком розвитку цивілізації.

Чільне місце в творчості Дюркгейма займає дослідження *норми і патології* в соціальних явищах. Норму він розглядав не в юридичному, а соціологічному сенсі, як ті соціальні форми, що є розповсюдженими, пересічними, отже, певним чином вони необхідні для існування суспільства, навіть, якщо останнє з ними веде боротьбу. Теорію соціальної норми він поєднував з *функціональними підходом* та поясненням соціальних явищ. Власне це було новою сторінкою в історії соціології, бо досі соціологи користувалися детерміністським підходом (один фактор є причиною стосовно іншого), на якому трималися природничі науки. Важливим був його внесок у теорію злочинності, принаймні, і досі ім'я Дюркгейма згадується в усіх підручниках з кримінології. Саме існування злочинності він і розглядав у контексті своєї функціоналістської теорії норми та патології. Злочинність французький соціолог визнав як нормальну соціальну форму на тій підставі, що вона є соціальним фактом, який має абсолютну розповсюдженість. Громадськість не прийняла його теорію, хоча власне він і не виправдовував злочинців. Злочинність розглядалася крізь призму показників національної статистики, які з року у рік фактично збігаються за кількістю зареєстрованих правопорушень. Відхилення або соціальні патології, на думку Дюркгейма, позначаються різкими коливаннями звичних показників.

Дюркгейм обстоював поєднання теорії з емпіричними дослідженнями. Хрестоматійним прикладом такого підходу був його аналіз такого явища як суїцид. На базі емпіричного та статистичного матеріалу він дослідив соціальні чинники самогубств, а також використав низку методологічних настанов: принцип соціологізму, функціональний підхід, теорію соціальної норми і патології. Згідно теорії Дюркгейма сплески суїциду (відхилення від норми) спричинені порушенням нормальних соціальних зв'язків або в бік їх послаблення, або навпаки. Наприклад, як з'ясувалося, більша частота самогубств – у людей розлучених, ніж у сімейних; у людей похилого віку, ніж молодих; у тих, хто втратив близьких, рідню; у безробітних, тобто в групах населення, які позначені розпадом (або послабленням) звичних соціальні зв'язки. Статистика суїциду зростає і в такі періоди історії, коли відбуваються економічні кризи, зростає аномія (відсутність ефективної влади, законів, занепад моралі і права), бо наслідком цих процесів також стає порушення нормальних соціальних зв'язків. Але самогубство можуть провокувати і зворотні процеси. Наприклад, ущільнення зв'язків, коли людина підпадає під владу колективних уявлень, наприклад, духу військової честі та обов'язку, або общини, тоталітарного суспільства, релігійної спільноти, може бути фактором, який підштовхує особистість до самопожертви в ім'я ідеї або самогубства.

Макс Вебер (1864–1920).

Фото 5. М. Вебер

Умовно завершував класичний період розвитку соціології і одночасно відкривав новий, сучасний етап. Він спромігся повернути науку в нове русло так званої *гуманістичної соціології*, його теорія була фактично альтернативою ідеям Дюркгейма. Вебер в основу своєї теорії поклав не суспільство, макроструктури і соціальні інститути, що притаманно організмичній традиції, соціальному реалізму, а людину, яка має розум і

спроможна самотійно висувати цілі та знаходити засоби для їх досягнення. Власне Вебер і не визнавав, що суспільство, класи, нації, інститути, корпорації існують самотійно, реально, створюють “надлюдський” вимір. Він вважав, що вони є не більше, ніж звичайні поняття (слова), якими ми позначаємо форми колективної діяльності людей. Такий кут зору на суспільство отримав назву *соціологічного номіналізму*. Соціальним інститутам, “тотальностям” не можна приписувати самотійні цілі, бо вони лише відбивають волю індивідів. Отже, фактично існують окремі індивіди, які діють, ведуть колективне життя, спілкуються між собою. Предметом соціології Вебер вважав поведінку людей і мотиви, які спонукають їх до дії. Завдання соціології він вбачав у тому, щоб знайти методи для *розуміння соціальної дії*, поведінки людей. Соціальна дія за Вебером – це не кожний вчинок, а лише те, що спрямоване на інших людей, соціум, відповідає соціальним очікуванням. Вебер в числі перших відмовився від позитивізму як методологічної бази соціології. Соціологію Вебера і напрямок, який він заснував, також називають *розуміючою соціологією*. Принцип розуміння за своєю природою є *антипозитивістським*, бо передбачає залучення до пізнавального процесу життєвого досвіду, інтуїції вченого, сполучення з ціннісним контекстом епохи, навіть, вміння поставити себе на місце предмета дослідження. Отже, Вебер фактично пішов на розрив з методологічною традицією, що була закладена Контом і Спенсером. Нагадаємо, що ідея позитивізму зводиться до того, що існують загальні закони і методи дослідження для природничих і соціальних дисциплін. Це породжувало натуралізм – спроби пояснити соціальні процеси з позицій біології й інших природничих наук. Антипозитивізм відкидає цю традицію, природа і суспільство розглядаються як відчужені субстанції, де не діють спільні закони і немає загальних методів їх дослідження. Соціологія, таким чином, повинна мати власні методи, засоби, поняття, логіку розвитку.

Вебер активно полемізував з Марксом і вважав, що принцип економічного детермінізму обмежує пізнавальні можливості соціології. Натомість духовні чинники можуть впливати на перебіг історії не в меншій мірі, ніж економічні фактори. На цій тезі Вебер будує власну теорію капіталістичного суспільства. В невеликій за обсягом, але вельми змістовній праці “Протестантська етика і дух капіталізму” (1903–1904), німецький соціолог досліджує генезис (становлення) нового типу суспільства з точки зору впливу ідейних, духовних факторів та зміни менталітету пересічної людини. Вебер звернув увагу на те, що протестанти у Німеччині більш вдало займаються бізнесом, ніж католики, вони намагаються дати своїм дітям реальну, а не класичну освіту (наблизити знання до практичної діяльності), і, взагалі, країни переважно з протестантським населенням (Північ і Захід Європи, Нова Англія в США) мають кращі успіхи з точки зору економічного прогресу, розвитку капіталізму. Німецький соціолог зробив припущення про органічний зв’язок між так званим духом капіталізму (система цінностей і настанов, менталітет людей епохи капіталізму) та етикою протестантів. В чому полягає “дух капіталізму”? Власне в тому, щоб цілеспрямовано йти до збагачення шляхом невтомної праці, раціонально планувати життя і підкорювати його власному бізнесу, заощаджувати кошти і вкладати їх у виробництво, аби вони приносили нові гроші, капіталістичний прибуток. Справжній капіталіст є той, хто обмежує себе і мріє про багатство, все віддає своїй справі, перебуває у стані фанатичної відданості професії. Вебер щоб підкреслити риси нової філософії цитує уривки з настанов Бенджаміна Франкліна (1706–1790) стосовно того, як треба вести власну справу. Там є такий абзац: “Пам’ятай, що гроші мають *плодоносну природу і здатні породжувати нові гроші*, їх потомство може множитися ще більше і так далі. П’ять шилінгів в обігові принесуть шість, обіг цих у свою чергу дасть сім шилінгів три пенси і так далі, аж доки не вийде сто фунтів. Отже, чим більше ти маєш, тим більше приносять твої гроші, пущені в обіг, так що прибуток

зростає дедалі швидше. Хто ріже поросну свиню, той нищить усе її потомство до тисячного його представника. Хто тратить одну монету вартістю п'ять шилінгів, той *вбиває* (!) все те, що з неї могло бути: цілі колони фунтів” [14, с.47]. На ранніх стадіях капіталізму, безперечно, лідерами і найбільш вдалими підприємцями могли стати ті, хто дотримувався подібної логіки. Зародження капіталізму в Західній Європі дивним чином у часі співпало з Реформацією, тобто розколом католицької церкви і відділенням протестантської гілки. Лютер і Кальвін, як і їх послідовники, не були ідеологами капіталізму, їх незгода з Римом була зумовленою церковними проблемами і релігійними суперечками, але саме вони створили духовну ауру, яка найбільше пасувала до вимог нової економічної системи. Етика протестантів включала, по-перше, презирство до марнославства, аристократичної розкоші і невиправданих трат грошей на власний комфорт та розваги; по-друге, відмову від коштовної церкви і цілого стану людей (священники, ченці), які не працюють і професійно займаються релігійними справами; по-третє, визнання за аскезу (подвиг в ім'я Боже) професійну діяльність, чесне накопичення майна, яке дається важкою працею та обмеженнями; по-четверте, високоморальність, відмову від алкоголю та тютюну, простоту у побуті та дисциплінованість. Усе це як ліпше підходило до того, щоб саме протестанти очолили рух Європи до капіталізму. А після переселення пуритан з Англії до США факел капіталізму яскраво запалав і у Новому Світі.

§3. Головні напрямки розвитку соціології ХХ сторіччя.

Загальна характеристика.

Сучасна соціологія значно відрізняється тим, що, по-перше, сформувалася потужна галузь емпіричної, у тому числі і прикладної соціології, яка займається конкретними соціологічними дослідженнями; по-

друге, соціологія “розпалася” на багато десятків окремих напрямків, кожен з них вивчає яесь особливе явище або сторону суспільного життя (галузеві соціології), по-третє, розроблені нові теорії загальносоціологічного рівня.

Для широкого загалу соціологія стає відомою і навіть популярною завдяки емпіричним дослідженням, дані яких часто висвітлюються засобами масової інформації. Наукова база для емпіричної соціології сформувалася в 20-30 роки ХХ ст., хоча окремі спроби застосування методу опитування й інших методів вивчення громадської думки були і раніше. Після першої світової війни Європа втрачає пріоритети в соціології й лідерство перехоплюють університети США. Саме тут відпрацьовується методика та техніка емпіричної соціології. Вважається, що першою академічною науковою працею, яка базувалася на методах емпіричної соціології, була книга американців Вільяма Томаса і Флоріана Знанецького (1882–1958) “Польський селянин в Європі та Америці” (1918–1920 рр.). Автори застосували метод, який в наступному отримав назву аналізу документів. Вони використали листи польських емігрантів як емпіричну базу для дослідження проблеми адаптації мігрантів у новому соціальному середовищі. Але найбільш популярним стає метод опитування. Спочатку опитування проводилися в межах кампаній по вибору президентів, надалі їх тематика стає дуже широкою. Поява ЕОМ після другої світової війни удосконалює технологію обробки результатів, робить можливим широке використання математичного апарату, різко скорочує термін проведення досліджень. В розвинутих країнах сотні фірм, центрів, інститутів спеціалізуються на конкретно-соціологічних дослідженнях. Щоправда, є соціологи (теоретики), які скептично сприймають бурхливий розвиток емпіричної соціології. Вони вказують на низький теоретичний рівень опитувань, відрив емпірики від фундаментальної науки; піддається і критиці захоплення математикою й сліпа віра в магію формул і чисел, що робить висновки формальними і поверховими; серйозну проблему становить і те, що дані різних конкретних

досліджень погано узгоджуються і не можуть бути порівняні між собою, а це знижує їх ефективність. Так чи ні, але суспільство потребує різноманітної соціологічної інформації, і це призвело до справжнього бума соціологічних видань. За підрахунками наукознавців наприкінці ХХ ст. кожного року в світі виходило друком близько 100.000 статей і 5.000 книг з соціології.

В ХХ сторіччі соціологія розгалужується, вона ділиться на галузі, соціологи спеціалізуються в тих чи інших сферах. Велику популярність набули такі напрямки, як соціологія праці, соціологія сім'ї, соціологія організацій, соціологія права, соціологія міста тощо. Розробляються теорії середнього рівня, наприклад, теорія соціальних ролей, теорія стратифікації та інші. Але не згасає інтерес і до теорій загальносоціологічного рівня. Останні вже діляться на *макросоціологічні* (функціоналізм, теорія конфліктів) та *мікросоціологічні* (символічний інтеракціонізм, теорія обміну). Макросоціологічні теорії будуються так, що на першому плані завжди суспільство в цілому, його структури, інститути, а мікросоціологічні – виходять з первинності людини і взаємодій (інтеракції) на міжіндивідуальному рівні.

Функціоналізм.

Фото 6. Т. Парсонс Фото 7. Р. Мертон

Цей напрямок продовжує традиції організмичної школи, використовує системний метод, що набув популярності в ХХ ст. Його засновниками вважаються американські соціологи – Толкотт Парсонс (1902–1979) і Роберт Мертон (нар. 1912 р.). Суспільство розглядається як складна система, частини якої (підсистеми) тісно пов'язані поміж собою і виконують спеціалізовані функції. Частини, елементи структури функціонально доповнюють одна одну і не можуть існувати самостійно. Соціум існує виключно на основі домовленості, згоди з приводу суспільних цінностей та норм – на цьому особливо акцентують увагу функціоналісти. Останні

розглядають соціальні конфлікти як суспільну хворобу, яку треба спеціально лікувати, і взагалі краще їх позбутися. Провідним поняттям теорії є *категорія функції*. Вона розглядається як об'єктивні наслідки, що пов'язані з фактом існування того чи іншого соціального явища, об'єкта, структури. Функція націлена на пристосування об'єкта до середовища або служить саморегуляції системи. Навпаки, *дисфункція* – це наслідки, що послаблюють систему, її саморегуляцію або можливості адаптації до довкілля. Функціоналісти розрізняють *явні* та *приховані* функції. Перші – усвідомлюються спостерігачами, їх можна планувати, корегувати, передбачати, прогнозувати; прихована функція не планується і не завжди усвідомлюється людьми. Функція органічно пов'язана зі структурою об'єкта. Аналіз функцій дає змогу розробляти внутрішню будову (структуру) об'єкта. Це робить функціоналізм не тільки теоретичною схемою, але й практичною методикою, що застосовується в управлінні, при розробці складних соціальних систем, організацій. Наприклад, проектування нової комерційної фірми, банку або учбового закладу починається з вивчення конкретних функцій і можливих дисфункцій. Це розглядається як підстава, щоб конструювати внутрішню структуру, схеми управління, штатний розклад тощо. Функціоналізм можна розглядати як ідеологію свідомого реформування суспільства в умовах відносної стабільності. Останнє є і передумовою, і метою функціоналізму. Але ще далеко не всі суспільства досягли стабільності, багато країн знаходяться в стані війни, етнічних та класових конфліктів. Стосовно цих суспільств функціоналізм втрачає свої переваги і не може бути ефективною методологією. Він не може ефективно пояснити витоки конфліктів і визначити засоби виходу з кризи. В такому випадку більш доцільними є конфліктологічні теорії, що розвинулися паралельно з функціоналізмом.

Конфліктологічні теорії.

Фото 8. Т. Гоббс; Фото 9 Ральф Дарендорф

Вони мають давню традицію. Ще англійський філософ XVII сторіччя Томас Гоббс (1588–1679) вважав “війну усіх проти усіх” природним станом людства; марксистська соціологія, як відомо, також базується на ідеї первісності соціальних антагонізмів. Безумовно, конфлікти у суспільстві, зіткнення соціальних груп існують об’єктивно, і це не можна ігнорувати. Натомість переважна частина сучасних конфліктологів (на відміну від марксистів) вбачає своє завдання не в поширенні конфліктів і розпалюванні багаття антагонізмів, а в тому, щоб “відпрацювати” надійну технологію передбачення і розв’язання протиріч. Сучасні конфліктологічні теорії здебільшого деідеологізовані й не зорієнтовані на поточну політику.

Льюїс Козер (нар. 1913) визначив соціальний конфлікт як “боротьбу за цінності та претензії на певний статус, владу і ресурси; боротьбу, в якій метою супротивників є нейтралізація, спричинення шкоди, або знищення супротивника”. Нерівність розподілу ресурсів – внутрішня причина конфліктів (категорія “ресурси” охоплює і матеріальні вартості, і землю, і владу, і нематеріальні цінності). Конфлікт спалахує, якщо його учасники (сторони) не бажають визнати законність, ґрунтовність, справедливість нерівного розподілу ресурсів.

Ральф Дарендорф (нар. 1929 р.) вбачає у суспільстві дві сторони: світлу (згода) і темну (боротьба, конфлікти). Конфлікт – зворотний бік інтеграції, тобто за кожною взаємодією приховується конфлікт сторін. Суспільство можна розглядати як сукупність ліній конфліктів (осів), перш за все, конфліктів владних, тобто панування та підпорядкування. Дарендорф розробив класифікацію макро- і мікроконфліктів. Уникнути конфліктів не можливо, але їх можна направити у безпечне русло. Найнебезпечнішими є приховані, придушені конфлікти. До речі, саме такі конфлікти врешті-решт розвалили Радянський Союз, коли вони раптово вийшли на поверхню під час демократизації режиму. В демократичних суспільствах стає можливим

уникнути руйнівної потуги протиріч. Для цього конче потрібно не замовчувати конфлікти, не робити вигляд, що вони не існують. Доцільно вибрати тактику формалізації конфліктів: вивести протиріччя на поверхню суспільного життя, зробити конфлікт темою відкритих дискусій, обговорювати його, наприклад, в пресі, по телебаченню або подати його до суду для відповідного вивчення і прийняття законного юридичного рішення.

Табл. 1

| Конфліктний підхід | Функціональний підхід |
|--|--|
| Соціальне життя базується на інтересах суб'єктів | Соціум базується на нормах та цінностях |
| Протилежні інтереси породжують протиріччя, конфлікти | Солідарність людей – умова їх спільного існування, люди приречені до співробітництва |
| Соціальне життя обов'язково включає примус та насильство | Соціальне життя включає обов'язки суб'єктів по відношенню один до одного і в цілому до суспільства |
| Соціальні системи роздирають протиріччя | <i>Соціальні системи інтегровані</i> |
| Соціальні системи прямують до змін | Соціальні системи прагнуть стабільності |

У табл.1 містяться для порівняння найважливіші положення конфліктологічного та функціонального підходів. Різниця відправних тез досить наявна. Але ці підходи доповнюють один одного і розширюють можливості соціологів.

Мікросоціологічні теорії.

Фото 10. Дж. Мід

Їх автори дотримуються веберівської лінії в соціології, вивчають поведінку людини і на цьому ґрунті намагаються формулювати соціальні закономірності. Широкої популярності набула теорія *символічного*

інтераціоналізму (інтерація – взаємодія), основи якої розробив Джордж Герберт Мід (1863–1931). Взаємодії людей можуть бути двох видів: безпосереднє (ви раптово на вулиці зіштовхнулися з пішоходом) та символічне, за допомогою набору символів (ви побачили пішохода, зробили попередній жест або щось промовили і головне – вас зрозуміли і зіткнення не відбулося). Символи – це слова, поняття, рухи, різні знакові системи. Символи є продуктом групової свідомості, вони існують нібито незалежно від людини, в суспільстві набувають об’єктивності. Людина мусить постійно засвоювати символи і усвідомлювати їх значення, це відкриває шляхи взаємодії, інтеграції. В суспільстві люди повинні однаково або близько тлумачити символи, інакше колективне життя руйнується. Таким чином, основу суспільства складає система символів, яка відповідає рівню цивілізації та специфіці культури.

Джордж Хоманс (нар.1910 р.) розробив *теорію обміну*. Вона трактує суспільне життя як безперервний обмін цінностями поміж людьми і суб’єктами соціуму. Обмін розглядається як головний мотив поведінки людей та умова їх взаємодії. Цінності, якими оперує людина, – це сукупність речей, ресурсів, що їй належать, особистих якостей, які можуть бути предметами обміну. Наприклад, фізичні якості, краса, знання, навички, інтелект, вільний час, власність можуть циркулювати в різних обмінах. Ніколи не буває рівного обміну, люди з високим соціальним статусом приймають “додаткову платню” від тих, хто розташований на нижчих щаблях соціальної драбини. Так, підлеглий терпляче чекає в приймальні свого начальника, він умовно обмінює свій робочий (або вільний) час на можливість аудієнції. Взагалі, теорія Хоманса принадна до всіх рівнів соціального, навіть за її допомогою можна пояснювати міждержавні стосунки.

Поглиблення мікросоціологічних підходів наближає соціологію до психології, бо предмет дослідження переходить від сфери масових

соціальних явищ в площину особистої свідомості та реакцій; соціологічне дослідження поступово трансформується у соціолінгвістичний аналіз, виникає потреба інтерпретувати тексти, значення слів та висловів.

В останню чверть ХХ ст. теорія розвивалася у напрямку *плюралізації, гуманізації, інтеграції соціологічного знання*. Плюралізм або мультипарадигмальність – це визнання того факту, що теоретична соціологія включає кілька парадигм (теорій, концепцій), які мають рівні шанси бути використаними соціологами в практичній дослідницькій діяльності. Конкуруючі школи визнають неможливість подолати суперників і нав'язати соціологічній громаді одну домінуючу теорію або моністичний погляд на соціальне. Для соціологів це означає важливу обставину – можливість в разі потреби використовувати різні методології, теоретичні інструменти для аналізу соціальної дійсності, хоча це і не знімає відповідальності за обгрунтоване й коректне використання наявних теоретичних ресурсів. Інтеграція означає спроби побудувати теорії, які б сполучали різні теоретичні традиції й категорії та долали методологічні розбіжності в аналізі суспільного життя. Вихід з теоретичних лабіринтів сучасної соціології деякі вчені бачать у посиленні гуманістичної спрямованості своїх методологій, зверненні до людини, але не як статичної одиниці, а як діяча, суб'єкта, що творить історію, конструє соціум. Не треба розуміти працю соціологів-теоретиків як суху та відірвану від нагальних проблем діяльність. Сучасні соціологи займають здебільшого критичну позицію щодо існуючих економічних і політичних систем. Вони активно відгукуються на важливіші світові події, детально обговорюють проблеми дегуманізації соціальних відносин, поширення споживацьких тенденцій, відчуженість людини від суспільства та природи у Західних суспільствах, а також проблеми прав людини, тоталітаризму, відсталості, бідності, що притаманно Сходу або Півдню.

§4. Особливості розвитку вітчизняної соціології.

Дореволюційна Росія була під сильним впливом соціалістичних ідей та течій. Ідеологи соціалізму зверталися до соціальних наук з метою ліпшого обґрунтування своїх теорій. Але їх праці, хоч і були досить глибокими і змістовними, безперечно, не відповідали вимогам позитивної соціології, висновки слугували не науці, а політиці, партійним задачам. Незважаючи на це, ідеологи народництва – П.Л. Лавров (1823–1900), Н.К. Михайловський (1842–1904) – і марксизму – Г.В. Плеханов (1856–1918), А.А. Богданов (1873–1928), Н.І. Бухарін (1888–1938) – залишили певний слід у соціальних дослідженнях свого часу. Але поряд з ідеологізованими напрямками у дореволюційній Росії з'являлися соціологи і формувалися школи, що відповідали європейській традиції позитивізму та пріоритету суто наукового знання над партійними потребами. До цього кола належали: П.Ф. Лілієнфельд, А.І. Стронін, Н.І. Карєєв, А.С. Лаппо-Данилевський, М.М. Ковалевський, Є.В. Де Роберті, К.М. Тахтарєв, П.А. Сорокін.

М.М. Ковалевський (1851–1916).

Фото 11. М. Ковалевський

Максим Максимович Ковалевський походив з України, в його роду була козацька старшина, а батьки були російськими дворянами і мали маєток на Харківщині. Він закінчив з золотою медаллю харківську гімназію, а потім і юридичний факультет Харківського університету. Продовжував свою освіту в університетах Берліну, Парижу, Лондона, де мав нагоду спілкуватися з видатними інтелектуалами свого часу – Г. Спенсером, Е. Дюркгеймом, К. Марксом та ін. Десять років працював у Московському університеті, отримав посаду ординарного професора, але 1887 р. знову був змушений податися до Західної Європи, бо в Росії він став небажаною особою через вільнодумство. У Франції він написав найбільш відомі соціологічні праці. Повернувся в

Росію вже як соціолог зі світовим ім'ям, його було обрано президентом Міжнародного соціологічного інституту, він заснував кілька соціологічних напрямків, у тому числі – історичну школу права. Але на батьківщині ставлення офіційних кіл до соціології було прохолодним. Міністерство освіти забороняло читати соціологічні курси та відкривати соціологічні кафедри в університетах імперії. Тут було багато причин: по-перше, соціологія прийшла з Заходу, її течії були просякнуті лібералізмом, ідеями прогресу і еволюції, що не відповідало консервативним поглядам уряду; по-друге, слово соціологія асоціювалося з соціалізмом, що і не було далеким від істини, бо багато соціологів того часу приходили да цієї ідеї. Але з часів першої російської революції (1905–1907) ситуація в країні почала змінюватися у бік демократизації та більшої свободи. Натомість М.М. Ковалевському з його авторитетом і досвідом потрібно було немало часу, аби зробити практичний крок на шляху інституціоналізації нової науки. З гіркотою він писав (мов. оригіналу): «Социология, обнимающая все области социального знания, синтезирующая их основные выводы, раскрывающая пред нами причины прогресса и упадка отдельных наций... продолжает оставаться изгнанной из высших школ и пользуется незавидной репутацией у официальных педагогов» [22, с.7]. Але глуху стінку було проламано, і нарешті 1908 р. Ковалевському було надано можливість (за підтримки усесвітньо відомого психіатра акад. В.М. Бехтерева) разом з відомим на той час соціологом Євгеном Валентиновичем Де-Роберті (1843–1915) відкрити в столиці імперії першу кафедру соціології у приватному Психоневрологічному інституті. Вона стала осередком соціологічної думки, довкола Ковалевського групується талановита молодь – П. Сорокін, К. Тахтарев, Н. Кондрат'єв, Н. Тімашев. Разом зі своїми однодумцями він випустив чотири числа збірки соціологічних праць – «Нові ідеї в соціології», а його мрією було заснування повноцінного соціологічного журналу. «Першого російського соціолога», як шанобливо називали М.М.

Ковалевського, запрошували читати лекції у різних вищих закладах Петрограду, і вже на передодні революції 1917 р. соціологія з'являється у розкладах занять низки університетів. Але більшого метр соціологічної науки досягнути не зміг – він помер 1916 р. В цьому році російські соціологи спромоглися зорганізуватися у соціологічне товариство, якому було присвоєне ім'я М.М. Ковалевського. Видатний соціолог не ізолював себе від зовнішнього світу і навіть певний час брав участь у політиці: був депутатом І Державної Думи (1905), перебував від академічних кіл у Державній Раді, очолював Партію демократичних реформ. Але він ніколи не зраджував науці і духу позитивізму, на якому в Європі постала соціологія. Його учень П. Сорокін писав про вчителя (мов. оригіналу): “Ковалевский – прежде всего ученый, прежде всего профессор Божьей милостью, а затем уже общественный деятель, публицист, государственный политик и т.д. В центре его жизни была наука. Ей он отдал большую часть своей жизни, ей он жил...» [22, с.6].

М.М. Ковалевський поглибив *історико-порівняльний метод* і продемонстрував його практичні можливості, є автором *генетичної соціології*, яка, на його думку, розглядає питання походження суспільного життя і соціальних інститутів – сім'ї, власності, релігії, держави, моралі та права. Особливість підходу російського соціолога полягала в тому, що він відмовився від спекулятивного методу і покладався на дані етнографії, спостереження вчених над побутом тих народів і племен, які перебувають на низьких рівнях еволюції. Зокрема, професор хотів на власні очі пересвідчитися у тих чи інших висновках і, наприклад, свої відпустки проводив на Кавказі, де спостерігав традиційні форми життя гірських народів. Він звертав увагу як матеріальні фактори побуту народів, так і на символічні, духовні чинники, вважаючи, що людина існує як у природному середовищі, так і в культурному контексті. Генетична соціологія, на думку М.М. Ковалевського, мала відкрити закономірності розвитку форм

соціального. Одночасно перший російський соціолог полемізував з Марксом, хоча й листувався з ним особисто і з його соратником Ф.Енгельсом. М.М. Ковалевського не задовольняв так званий монізм марксистського вчення – акцент на одному (економічному) факторі як вирішальному чиннику суспільного розвитку. Він дотримувався концепції багатофакторності, яка вилилася в *теорію соціальних факторів*.

П.А.Сорокін (1889–1968).

Фото 12. П. Сорокін

Пітірім Сорокін походив з Півночі Росії, з селянської родини. Його батько був сільським ремісником, страждав алкоголізмом, а мати померла, коли Пітіриму було лише п'ять років. З десяти років майбутній світила соціологічної науки почав прокладав собі дорогу у житті самостійно. У нього було цікаве життя, яке він сам називав “довгим шляхом”, і врешті решт у США він досяг вершини наукового олімпу, навіть, вважається одним з засновників американської соціології. Біографія Сорокіна відбиває буремну епоху першої половини ХХ ст. Молодою людиною брав участь у подіях першої російської революції, його заарештовували, і він завжди був на обліку поліції як неблагонадійна особа. 1907 р. без грошей, зайцем по залізній дорозі, добрався до столиці – Санкт-Петербургу, згодом склав екстерном іспити за гімназичний курс і поступив до Психоневрологічного інституту. Тут він познайомився з видатними соціологами свого часу, і навіть був певний час секретарем М.М. Ковалевського. Це визначило подальшу долю Сорокіна як вченого: хоча він і перевівся на юридичний факультет петербурзького університету, та його серце назавжди було віддане соціології. Ще студентом він багато друкується і пише першу свою велику працю “Злочин і кара, подвиг та винагорода” (1912–1913), присвячену кримінологічній проблематиці. Сорокін був вже тоді прихильником Еміля Дюркгейма, перекладає з французької його твори, і,

навіть, деякий час листувався з маститим соціологом. Не полишає він і політичної діяльності, був випадок, коли на початку 1913 р. його звільнили з під арешту за проханням М.М. Ковалевського. Але це було лише квітки, порівняно з тим, що йому випало в революцію 1917 р. Сорокін належав до партії правих соціалістів-революціонерів, незважаючи на молодість був авторитетною і популярною особою у демократичних колах. Після повалення правлячого режиму він деякий час був секретарем А.Ф. Керенського – голови тимчасового уряду; а потім його обрано депутатом славнозвісних Установчих зборів, які так фактично і не відбулися, бо їх ліквідували більшовики. Сорокіна було заарештовано вже новою комуністичною владою, але він уникнув розстрілу, вийшов на волю і переховувався. Скінчилося це тим, що 1918 р. соціолог був змушений написати покайного листа для публікації у центральній більшовицькій пресі, де він зрікся партії есерів. Ленін відгукнувся на цю подію власною саркастичною статтею “Цінні зізнання Питерима Сорокіна”, після чого влада залишила на певний час соціолога у спокої, і вчений назавжди відходить від політики та займається виключно наукою. Як значну подію наукова громадськість Петрограду сприйняла написання праці “Система соціології” (1920 р.), де Сорокін зробив спробу накреслити контури загальної соціологічної теорії. Про його позитивістські погляди на той час яскраво свідчить такий вислів: “Більше спостереження і ретельного аналізу фактів – ось нагальний лозунг соціології. Добре перевірена статистична діаграма коштує будь-якого соціально-філософського трактату” [30, с.2]. 1920 р. Сорокін очолив перше в Росії спеціалізоване соціологічне відділення факультету суспільних наук в Петроградському університеті. Подальша доля Сорокіна водночас і драматична і щаслива. 1922 року з ініціативи Леніна він разом з трьома сотнями видатних інтелектуалів дореволюційних часів був назавжди висланий за кордон Росії. Врешті-решт саме це врятувало видатному соціологу життя і дало змогу

працювати у найкращих американських університетах. Багато відомих сучасних соціологів є фактично учнями Сорокіна, його молодшими колегами по соціологічному факультету Гарвардського університету, де Сорокін працював деканом, були класики соціології ХХ ст. – Р.Мертон і Т.Парсонс. Він суттєво вплинув на подальший розвиток світової соціології. Досі користуються популярністю його наукові праці, особливо “Соціальна мобільність” (1927 р.), чотиритомне дослідження “Соціокультурна динаміка” (1937–1941 рр.) та інші – біля півсотні книг і велика кількість статей.

П. Сорокін долучився до розробки низки соціологічних галузей, теорій середнього рівні та загальносоціологічних концепцій. Він запропонував власне пояснення природи революцій в роботі “Соціологія революції”. Його теорія революції базувалася на популярних свого часу соціобіологічних і біхевіористських поглядах. Біхевіоризм – напрямок на зламі соціології, психології і фізіології, який досліджує переважно матеріальні причини поведінки людей та їх колективів. Так, готовність до активних революційних дій населення він ставив у залежність від розмірів придушення у суспільстві базових інстинктів людини – харчового, сексуального, потреби у безпеці тощо. Взагалі, перші праці Сорокіна позначені натуралістичними впливами, він віддавав належне модерним на той час напрямкам на зламі з психологією та біологією. Пізніше він відходить від подібних методологій і його праці стають більш “соціологічними”. Тобто він наслідує заповідь Дюркгейма – пояснювати соціальне соціальним. З цих позицій він розробляє оригінальні теорії соціального простору та соціальної мобільності, ідеї яких не втратили значущості і будуть використані у цьому підручнику. Його роботи присвячені соціології села та міста, де американо-російський соціолог демонструє якості ретельного соціолога-позитивіста. Він цікавиться різними сторонами і тенденціями американського життя, наприклад,

змiнами у сексуальній поведiнцi сучасних людей, так званою сексуальною революцiєю. Та згодом коло проблематики Сорокiна розширюється, стає бiльш глобальним, i вiн усе бiльше торкається власне проблем соцiальної фiлософiї. Потроху вiн вiдходить вiд матерiалiстичного та позитивiстського мислення i фактично започатковує *соцiокультурний пiдхiд* в соцiологiї, вiн усе частiше звертається до так званої “м’якої” складової соцiального – iдей, iдеологiй, моралi, вiрувань. Його цiкавить доля цивiлiзацiї, вiн приходить до висновкiв, що сучасна американо-европейської цивiлiзацiя наближається до занепаду, i її може врятувати нова суспiльна мораль. Гонитва за матерiальним комфортом, прибутком, вiдчуження та екологiчна криза ставлять межу iснування тисячолiтнiй цивiлiзацiї i актуалiзують питання про трансформацiю у нове за змiстом суспiльство. З подiбними настроями вiн береться на найбільший власний проект – чотиритомну “Соцiальну та культурну динамiку”, роботу, яка за емпiричним обгрунтуванням i масштабом може бути порiвняна з “Капiталом” Маркса. В цiй працi Сорокiн розробляє власний варiант циклiчної концепцiї розвитку земних цивiлiзацiй. Нарештi, в останнiй своїх працях вiн шукає виходу з кризи захiдної цивiлiзацiї у новiй фiлософiї, моралi, типi людських стосункiв. Цьому присвяченi такi роботи як “Альтруїстична любов” (1950), “Шляхи та влада любовi” (1954). На його думку, тiльки альтруїзм та любов є творчими початками, що обумовлюють протягом усiєї iсторiї геть усi позитивнi досягнення людства. “Пожадлива сучасна епоха” мусить закiнчитися певним переродженням, трансформацiєю суспiльства у систему, де базовими принципами буде нова бiльш вимоглива мораль i новий тип особистостi. Це власне i врятує цивiлiзацiю вiд самознищення.

Сьогодні iсторiю соцiологiї ХХ ст. не можна уявити без постатi Пiтiрiма Сорокiна, вiн поєднав глибину аналізу i кабiнетний стиль пошуку iстини з вмiнням “тримати руку на пульсi” суспiльного життя, його працi i виступи

у пресі мали великий резонанс, він сміливо критикував уряд і пропонував власні рішення, був улюбленцем студентської молоді, доводив, що соціологія має претензію на статус науки, яка прокладає суспільству шляхи до майбутнього.

Розгром і відродження соціології.

Подальша доля соціології в Радянському Союзі була надто драматичною. Щоправда, в перші роки після приходу до влади більшовиків деякі напрямки науки мали певне піднесення. Нова влада намагалася отримати від соціології підтримку під час соціальних перетворень. Так, 1919 р. за ініціативи соціологів з школи Ковалевського було відкрито Соціобіологічний інститут, а потім в Петербурзькому університеті за участю Сорокіна започатковано соціологічне відділення; в 20-ті роки проводилися конкретно-соціологічні дослідження по вивченню деяких питань побуту робітників, піднімалася молодіжна проблематика. Але в кінці 20-х років ситуація змінилася: соціологія потрапила в “пильне око” комуністичних ідеологів. Справа в тім, що об’єкт, предмет соціології перехрещувався зі сферами зацікавлень так званих марксистських наук – історичного матеріалізму, наукового комунізму. Така конкуренція в умовах тоталітарного суспільства нічого доброго для соціології мати не могла. Щоправда, “поміrkований” комуніст Н.І. Бухарін, добре розуміючи пікантність ситуації, намагався примирити марксизм і соціологію. Він стверджував, що історичний матеріалізм є марксистською соціологією, і між соціологією та марксизмом немає принципових протиріч. Але це не врятувало соціологію. 1929 р. Бухарін втратив свої високі партійні посади, Сталін і його оточення взяли курс на придушення залишків свободи і в економіці, і в науці, і в інших сферах, що існували протягом непу. Під час дискусії, яка проводилася інститутом філософії Комуністичної академії, соціологія була названа псевдонаукою; соціологічні установи було закрито, а дослідження –

згорнуто. Кілька десятиріч само слово “соціологія” не вживалося, або використовувалося у сполучі “буржуазна соціологія”, що мало виключно негативне значення. Кілька генерацій радянських вчених не мали змоги вивчати праці класиків світової соціології.

Лібералізація в науці прийшла з так званою “хрущовською відлигою”. 1956 р. радянські вчені вперше взяли участь у засіданнях Міжнародної соціологічної асоціації. Щоправда, закордонні поїздки ретельно готувалися ідеологічним відділом ЦК КПРС, добиралися відповідні вчені, яким ставилося завдання критикувати “буржуазні течії” і відстоювати марксизм. Але “крига скресла”, з 1958 до 1964 р. СРСР відвідали видатні західні соціологи – Р. Арон, Р. Мертон, Т. Парсонс, що було з ентузіазмом сприйнято науковою громадськістю. Офіційна інституалізація соціології відбулася 1962 р., коли було створено Радянську соціологічну асоціацію (українське відділення відкрито 1968 р.). В 60-ті роки знову розпочинаються конкретно-соціологічні дослідження, щоправда, їх тематика повинна була бути або політично нейтральною, або знаходитися в руслі комуністичної ідеології. З метою впровадження на професійному рівні подібних досліджень у Москві було відкрито Інститут конкретних соціологічних досліджень. Але теоретична соціологія фактично перебувала під заборонаю, її було “реабілітовано” вже під час горбачовської демократизації. Саме тоді ситуація змінилася докорінно: були зняті цензурні обмеження, відкрився вільним доступ до зарубіжної наукової літератури, виникла велика кількість державних і недержавних установ, що спеціалізуються на опитуваннях населення і вивченні громадської думки; нарешті, соціологія стає обов’язковою дисципліною в системі вузівської підготовки. Кілька десятиріч заборон загальмували розвиток вітчизняної соціології. Тоталітарна держава взагалі не потребує соціології, вона, навіть, становить загрозу вождям, бо є об’єктивним дзеркалом, в якому відбивається суспільство, течії, настрої людей, що може не співпадати з офіційними настановами. Демократичне

суспільство навпаки зацікавлене в соціології: політичне керівництво, політичні партії, що виборюють владу, мусять уважно прислухатися до “голосу народу”.

§5. Українська соціологія.

Росія як власне і СРСР були імперіями і доля України була часткою загальної долі багатьох народів “однієї шостої частини світу”. Отже часи піднесення науки, різні заборони та “відродження” на наших теренах хронологічно співпадають з етапами “загальноімперської історії”. Проте вже від початку ХІХ ст. починає формуватися власна українська культурна і наукова традиції. З’являються діячі культури та науки, що формально були підданими Росії (Австро-Угорщини), але за суттю становили новий тип творчої інтелігенції – національних митців та вчених. Вони відіграли виключно важливу роль у формуванні майбутньої нації та підготовці до політичної незалежності, бо творили духовну культуру народу, заявляли про його існування та прагнення. Правлячі режими Російської та Радянської імперій гостро реагували на появу національної інтелігенції, зокрема, в Україні це неодноразово оберталось поліцейськими репресіями, заборонами на офіційне використання української мови, цензурою, а в певні періоди існувала практика фізичного знищення українських академіків, професорів, письменників, митців.

Які ознаки українських соціологів порівняно з загальноросійськими або радянськими діячами? Головне – самоідентифікація вченого, свідомий життєвий вибір, суб’єктивне прагнення слугувати українському народу. Допоміжними критеріями є територіальне і етнічне походження, використання у творчості української мови, причетність до офіційних інституцій (Академії наук, університетів, різних установ). Але допоміжні критерії не є обов’язковими, або вирішальними. Так, видатний історик і

соціолог В. Липинський – палкий патріот України – за походженням був з польської шляхти; історик М.Костомаров, що є безпосередньо причетним до українського відродження, походив з сучасної Росії (Воронізька область), був за матір'ю українцем, а за батьком – росіянином, писав наукові праці переважно на російській мові. М.Драгоманов користувався як російською, так і українськими мовами, тривалий час був в еміграції, помер і похований у Софії. Б.Кістяківський користувався на письмі російською та німецькою мовами, багато часу провів за межами України, але коли відомий політичний діяч П.Струве в журналі “Русская мысль” виступив з позицій культурного російського імперіалізму, то розпочав з ним в полеміку під псевдонімом “Українець”. Усі названі діячі, безперечно, відносяться до української наукової еліти на тій підставі, що ототожнювали себе з Україною, розробляли у своїх працях українську тематику, сприяли поступу українського духу. Навпаки, етнічний українець, уродженець України і нащадок козацької старшини М.М. Ковалевський може вважатися українським соціологом лише формально, бо у своїх працях не торкався української проблематики і не виявляв протягом життя української ідентичності...

Початок духовного відродження.

Фото 13. В. Каразін

Розвиток української соціології, по-перше, визначався поступом українського національного духовного відродження, по-друге, відображав загальноєвропейські і світові тенденції соціології. Початок українському духовному відродженню після цілковитого занепаду було покладено у Харкові внаслідок заснування у місті університету (1805), а це у свою чергу трапилося завдяки енергії, наполегливості і таланту видатного просвітника, місцевого дворянина *Василя Каразіна* (1773–1842). Останній “засипав” царя Олександра I різними проектами, щодо поширення освіти, відміни кріпацтва, проведення політичної реформи, формування української територіальної

економіки тощо. Імператор милостиво дозволив відкрити університет (заклад був фактично першим сучасним університетом на території України), але докучливого автора проєктів посадив у Шліссельбурзьку фортецю, де той просидів біля року. За таких умов і почався дивовижний процес – культурного відродження нації, яка до того фактично втратила свою еліту й існувала як сільський етнос. Перший сучасний університет в Україні зобов'язаний фактично виключно подвижницькій місії однієї людини, бо на той час власне Харків не відрізнявся розміром, чисельністю населення, соціально-економічним розвитком від багатьох інших міст. Але завдяки Каразіну у Харкові збирається талановита професура – М. Костомаров, І. Срезневський, І. Шад, П. Гулак-Артемівський та ін.; тут активно діє уродженець Харкова Григорій Федорович Квітка-Основ'яненко (1778–1843), який вперше показав приклад літературної праці на українській мові; започатковуються наукові та літературні часописи (“Украинский вестник”, “Утренняя звезда”, “Молодик”), де друкуються твори українською мовою і обговорюється місцева українська проблематика; нарешті, починається академічне життя, закладаються університетські традиції. *Йогана Шада* (1758–1834) за рекомендаціями Гете та Шіллера було запрошено з Німеччини для викладання філософії. З часу заснування університету до 1816 року німецький філософ також читав лекції з логіки, психології, естетики. Він “привіз” дух свободи та ідею природних прав, яка тоді тільки-но набирала силу в США та Західній Європі. Він називав “першопочатковими правами” право на життя, на свободу мислення, на вступ до громадянського суспільства, а рабство вважав як інститут, що суперечить цим правам і суспільному устрою, в основу якого закладено принцип загального блага. Це не сподобалося московській владі, бо в Росії усі права належали одній людині – імператору, який на свій розсуд міг карати і милувати, винагороджувати власністю або відбирати хліб насущний. Шада за наполяганням Міністерства освіти було примусово вислано до Німеччини...

Гуманітарні проекти і дослідження в Харкові від початку було зорієнтовано на місцевий фольклор, українську історію та етнографію, нарешті, народну говірку, яка і була нічим іншим як українською мовою. Це і був перший етап духовного відродження нації, самоусвідомлення еліти як такої, що належить українському народові.

Фото 14. М. Костомаров

Наступний етап вже було пов'язано з виникненням Київського університету (1834). Центр українського духовного життя поступово переміщується до Києва, де ще зберігалася духовна аура від славнозвісних часів української історії. Тут 1845–1846 рр. діяла таємна організація “Братство св. Кирила й Мефодія”, яка об'єднувала українських інтелектуалів, що стояли на позиціях національного відродження, додержувалися слов'янофільства і розробляли утопічний проект об'єднання усіх слов'ян в одну федеративну державу, де “не буде пана та холопа”. До братчиків належали історик Микола Костомаров, учитель Василь Білозірський, чиновник Микола Гулак, поет Тарас Шевченко, письменник і викладач гімназії Пантелеймон Куліш. *Микола Іванович Костомаров (1817–1885)* зробив великий внесок як історик у з'ясування витоків української нації та етапів історії України. Як член братства він розробив його програму у формі історичного нарису від створення Богом світу до сучасного становища України та її можливого політичного відродження. Цей документ під назвою “Книга буття українського народу” було знайдено у жандармських архівах після їх відкриття 1917 р. Фактично братчики підійшли до гасла політичної незалежності і свободи для українців самим вирішувати власну долю разом з іншими слов'янськими народами. Організацію було розгромлено, а братчиків ув'язнено. Але поступ в українських справах продовжувався.

Зародження академічної традиції.

Наступний період можна сміливо назвати етапом зародження української академічної соціології, що і відбувалося другої половини XIX ст. На цей час почали поширюватися ідеї Конта, Спенсера, Маркса, значно виріс інтерес до суспільної проблематики. Яскравими представниками нової генерації вчених були Михайло Петрович Драгоманов, Іван Якович Франко, Богдан Олександрович Кістяківський, Михайло Сергійович Грушевський.

Фото 15. М. Драгоманов

М. П. Драгоманов (1841–1895) був родом з Полтавщини, закінчив Київський університет, тут він викладав історію, доки 1875 р. за розпорядженням Олександра II його не було звільнено за “неблагонадійність”, тривалий час жив і працював за кордоном, де і помер. Драгоманов був “свідомим” соціологом, він торкався усіх провідних проблем тогочасної соціології – визначення предмету, методів пізнання, закономірностей соціальної еволюції, структури суспільства. Соціологію він визначав як “науку про діяльність людини в суспільстві”. Але головним предметом його досліджень була політична соціологія, державний устрій сучасних суспільств. Він обстоював ідею федерального устрою, вважав, що він як найліпше підходить до України у майбутньому. Позитивними прикладами федерацій на той час були Швейцарія, США. Але Драгоманов розглядав принцип федерації дещо ширше: як антипод бюрократичному централізму і несвободи. Він сполучав його з соціалістичними анархістськими ідеями. Згідно останньому суспільство мусить складатися з рівноправних самоврядних виробничих комун та місцевих громад.

Фото 16. І. Франко

Україна XIX ст. була поділена між двома імперіями, але кожна частина мала своїх просвітителів, будителів, науковців, які робили спільну національну справу. *І. Я. Франко* (1846–1916) ми звикли сприймати як письменника, але за освітою він був філософом, його перу належать праці

соціально-філософського, соціологічного і політичного змісту. Отже, Франко закінчив філософський факультет Львівського університету, отримав ступень доктора філософії у Віденському університеті. Основними працями, які відображали суспільно-політичні погляди письменника, були: “Про соціалізм”, “Наука та її становище щодо працюючих класів”, “Мислі о еволюції в історії людськості”, “Що таке поступ?”, “Про працю”. Хоча він і був прибічником соціалізму, але полемізував з Марксом, бо справедливо вбачав в його теорії наступ на свободу, права людини, тоталітарні тенденції. Цікаво, що поряд із загальними теоретичними проблемами західноукраїнський мислитель торкався і галузевої тематики, емпіричної соціологій. Так, він вивчав проблему еміграції селян в Америку, Бразилію, Румунію, Угорщину. На його думку, цьому передували дві причини: по-перше, дрібнення земельних наділів, по-друге, загальна бідність та відсталість селян.

Фото 17. Б. Кістяківський

Б.О. Кістяківський (1868–1920) досліджував проблеми на зламі філософії, соціології та права, і належав до плеяди вчених, які відповідали європейській традиції. Він багато працював у Німеччині та Франції, особисто спілкувався з видатними європейськими філософами та соціологами – Віндельбандом, Ріккертом, Зіммелем, Вебером, робив переклади їх праць. Йому не судилося завершити університетську освіту а ні у Києві, а ні у Харкові, бо його виключали з традиційним для того часу формулюванням – “за неблагодійність”, і, навіть, одного разу піддали арешту. Але Кістяківський з успіхом захистив докторську дисертацію з філософії у Страсбурзі, текст якої німецькою мовою було видано в Берліні окремою книгою (1899). 1916 р. видав книгу “Соціальні науки і право. Нариси з методології соціальних наук і загальної теорії права”. На основі цієї праці захистив у Харківському університеті магістерську дисертацію (1917), яка

дала йому ступінь доктора права. Українську революцію Кістяківський зустрів у Київському університеті на посаді завідувача кафедри державного права. Відомо, що за гетьманату він приймав активну участь у заснуванні Української Академії Наук. Його творчим доробком була теорія пізнання, яка, на думку автора, мусила б перетворити соціологію на точну науку. Він розвинув соціологічний підхід до права. Український вчений вважав, що теорію права треба поєднати з дослідженням соціальних відносин, соціальних конфліктів та інтересів.

Фото 18. М. Грушевський

У витоків академічної української соціології був і *М.С. Грушевський* (1866–1934) – видатний історик, соціолог, політик. Він зумів побачити в соціології стратегічну перспективу для молодої нації, доклав багато зусиль до того, щоб започаткувати соціологічні дослідження з української тематики. Великий вплив на нього мала творчість Дюркгейма, праці якого він вивчав в 90-х роках у Парижі. Грушевський з ентузіазмом прийняв метод французького соціолога (“Правила соціологічного методу”), і сам себе вважав істориком-соціологом. Під цим впливом він переробляє і видає перший том “Історії України-Русі”. 1919 р. в еміграції у Відні започатковує першу українську соціологічну фундацію – Український соціологічний інститут, залучив до його діяльності відомих українських діячів. Грушевський окреслив широке коло завдань, які повинна розв’язувати ця установа. За його думкою, інститут мав бути містком між європейською і українською наукою. На базі лекцій, які він читав у інституті, Грушевський видає курс генетичної соціології (1921). Окремим розділом цієї праці були “Українські переживання”. Тут видатний історик-соціолог практично застосовує генетичний метод для реконструкції походження суспільства на українському етнографічному матеріалі. Українці назавжди мусять бути вдячними Грушевському за те, що він науково довів самотність,

автентичність українського народу, відповів на питання, яке сам і сформулював у заголовку відомої праці: “Хто такі українці і чого вони хочуть?” 1924 р. видатний вчений повертається на Батьківщину, куди він мріяв перенести й інститут. Але київська влада відкинула прохання про заснування української соціологічної установи; головним супротивником цієї ідеї був інститут марксизму. Українська соціологія розділила долю соціології в СРСР. Щоправда, за кордоном (з 1924 р. у Празі) до кінця другої світової війни існував Український соціологічний інститут, в якому представники української діаспори проводили свої дослідження, видавали праці.

Українська революція і соціологія.

М.С. Грушевський як патріарх української науки був ніби-то містком між двома епохами: дореволюційним і постреволюційним етапами. Доля України, питання боротьби класів, революції та еволюції, формування політичної еліти стають наріжним каменем тогочасної української соціології. До цього етапу можна віднести Микиту Юхимовича Шаповала, В’ячеслава Липинського, Дмитра Донцова. Стосовно політичної проблематики і майбутнього України соціологи поділилися на два табори: (1) діячі з соціалістично-демократичним ухилом або “революційні демократи”, (2) прихильники традиції та консерватизму. Перші, як саме і Грушевський, дотримувалися доволі суперечливих поглядів: поділяли різні відтінки соціалістичної ідеології, але й були прибічниками республіканського правління західного зразку, визнавали класову боротьбу як важливий чинник еволюції суспільства, проте вважали, що соціалізм можна сполучити з солідарністю, демократією та свободою. Консерватори виступали за збереження або відновлення традиційних для України інституцій (наприклад, гетьманату), шукали унікальних чинників і сторін українського суспільного життя, які б можна було використати для піднесення народу та досягнення розквіту суспільства. Але і перших і других об’єднував патріотизм і прагнення бачити Україну вільною державою, усі вони так чи інакше брали

участь в діяльності установ УНР і мушили емігрувати до Європи, рятуючись від більшовицької окупації.

Фото 19. М. Шаповал

М.Ю. Шаповал (1882–1932) походив з Донеччини (Бахмутський повіт), до революції видавав і редагував часопис “Українська Хата”, вступив до РУП – Револуційна українська партія. Активно долучився до революційних справ, був членом Центральної Ради, міністром пошти і телеграфу в уряді В. Вінниченка (після III Універсалу), співавтором IV Універсалу; згодом очолив Український національний Союз, організовував повстання проти гетьмана, був міністром земельних справ в уряді В.Чехівського. На еміграції, в Празі, користувався особистою прихильністю президента Т. Масарика, створив кілька українських установ, очолив 1924 р. Український соціологічний інститут, який перебазувався з Відня до столиці Чехословаччини після від’їзду Грушевського на Батьківщину (у Празі установа мала назву Український інститут громадознавства); помер у Ржевничах біля Праги, де і похований. У нього були дружні стосунки з П. Сорокіним, після від’їзду останнього до Америки обидва соціолога досить активно обмінювалися листами, аж доки не посварилися через “українське питання” – росіянин не міг визнати (навіть на еміграції) майбутньої незалежності України. Шаповал фактично був першим фаховим українським соціологом, йому належить пріоритет у розробці загальної соціологічної теорії, що він і намагався зробити у монографії “Загальна соціологія”.

Фото 20. В. Липинський

В. Липинський (1882–1931) походив з польського шляхетського роду, народився на Волині, вищу освіту здобув в університетах Кракова та Женеви, до революції займався історичними дослідженнями, зокрема, з доби Хмельниччини, служив в Російській армії, 1917 р. українізував військову кавалерійську частину у Полтаві, але не отримав підтримки з боку нової

київської влади. Він розчарувався в українській “революційній демократії”, не співпрацював з Центральною Радою, натомість створена їм Українська демократична хліборобська партія “підставила плече” гетьману Павлу Скоропадському. Липинський за часів гетьманату став послом України у Відні; на еміграції у ролі ідеолога консерватизму і українського монархізму, дорадника з історико-політичних питань певний час спілкувався з Скоропадським, доки між ними не відбувся розрив на ідейному ґрунті. Продовжував досліджувати шляхи будування української державності, звертаючись до історичних прикладів, зокрема, до подій козацької революції XVII ст.; намагався згуртувати однодумців-державників, які обстоювали хліборобсько-аристократичну традицію. Він вважав, що Україна постане як вільна держава за умов відродження та сполучення як польської за походженням шляхти на правобережжі, так і дворянства на Лівобережжі. Свої ідеї він виклав у фундаментальному трактаті “Листи до братів-хліборобів” (1926). Напрямок, в якому працював Липинський можна визначити як “соціологія українського суспільства”. Власну соціологічну концепцію він охрестив “клясократією”, вона будувалася таким чином, щоб поєднати унікальні економічні, соціальні і політичні структури нашого суспільства у логічній послідовності. Соціальні класи Липинський поділяв на органічні й неорганічні для українського суспільства. Перші – безпосередньо пов’язані з історією та економікою України, її землею. Оскільки Україна традиційно є аграрною державою, то й органічні класи мусять бути пов’язаними з сільським господарством (хліборобством), в цьому відношенні пролетаріат є неорганічним класом, щось на кшталт кочівників, які не мають коріння в Україні. Провідна роль в Україні традиційно належала хліборобській аристократії – шляхті, дворянству, – що виконувала як організаторську функцію в економіці, так і боронила землі, здійснювала адміністративні і політичні завдання, тобто діяла в якості “войовників-продуцентів”. Найбільш придатною та зрозумілою формою правління для

органічних класів є монархія, але не у спадковій формі, а як відродження суто українського інституту гетьмана з можливістю періодичних виборів достойників. Гетьмана Липиський розглядав як людину, що походить з стародавнього аристократичного роду, стоїть поза партіями та не переймається дріб'язковими політичними інтересами, обороняє права і свободи громадян, стоїть на чолі державної адміністрації і репрезентує Україну у світі.

Фото 21. Д. Донцов

Дмитро Донцов (1883–1973) був родом з Мелітополя, виступав як літературний критик і публіцист, піддавався репресіям з боку царського уряду, емігрував за кордон, де розпочав активну політичну діяльність на користь незалежності України. За гетьманату – голова Українського телеграфного агентства, очолював Українське пресове бюро у Берні (Швейцарія). В еміграції видавав книги та статті, читав лекції, викладав у європейських країнах та Канаді. Вважається ідеологом ОУН, його ідеї мали великий вплив на націоналістичну молодь, яка стала між двома світовими війнами на шлях боротьби за Українську державу. Донцов розвинув тему української еліти, розглядав її як творчу меншину, яка тільки і спроможна творити державу. В книзі “Дух нашої давнини” (1943) він намагався відповісти на питання: “Із яких причин і через кого спустошена земля наша?”, для чого запропонував власну соціологічну концепцію українського суспільства і української історії. До своєї теорії він залучає расово-антропологічні ідеї французького соціолога Ваше Ляпужа та використовує погляди іспанського філософа Ортега-І-Гассета щодо “бунту мас” та ролі провідних верств у суспільстві. Донцов гостро критикує сучасну демократію, парламенти, які наповнюються випадковими людьми, і вважає, що еліту суспільства повинна складати традиційна аристократія. Суспільство мусить будуватися за ієрархією верст, на верхівці якої знаходиться добірний шар

людей, провідна верста, що наділена низкою важливих духовних, психологічних якостей: благородністю, мужністю, розумом. Національна еліта мусить бути фанатично відданою справі державного будівництва. Сучасна Україна – обділена справжніми провідниками, природженими володарями, які мають природну насагу до панування, управління іншими, організації держави. Історично на українських землях аристократичні прошарки прийшли до занепаду, виродженню або були знищені. Якість елітарія не дається виборною демократичною системою, а походить від біологічного типу особистості. Проблема України полягає в тому, що в процесі асиміляції погіршився її расовий склад. Донцов виділяє чотири расові типи європейця: нордійці (жителі півночі Європи – найбільш цінний антропологічний матеріал, який дає поштовх державності), середземноморці, динарці (від назви гір), остійці (жителі європейського сходу). Тільки перший расовий тип є типом державотворця, але Україна фактично позбавлена подібних людей, на її теренах панує тип остійця, що за своєю біологічною природою не здатний накинути власну волю іншим, отже, задовольняється роллю підкореного, слуги, службовця у чужій державі.

Соціологія у незалежній Україні.

В “материковій” Україні соціологія як самостійна наука після цілковитого занепаду протягом 30–50 рр. почала свій розвиток у шестидесятих роках, спочатку в стінах Інституту філософії Академії наук України, де видавався науковий журнал “Філософська та соціологічна думка”, та одночасно в Харківському державному університеті, в якому було створено лабораторію конкретно-соціологічних досліджень. Швидкий поступ штучно гальмувався, бо влада вважала, що на увесь СРСР досі і одного соціологічного інституту в Москві. Окремий академічний інститут соціології було відкрито в Києві лише 1990 року. Інститут соціології Національної Академії Наук України – провідна наукова установа країни, в якій працює близько двох з половиною сотень співробітників. В його стінах з 1998 р.

видається найбільш представницький український соціологічний часопис “Соціологія: теорія, методи, маркетинг”. Паралельно у Харкові при державному університеті було відкрито перший в Україні соціологічний факультет, і в 90-і рр. розпочато випуск професійних соціологів. Сьогодні подібні факультети і відповідні кафедри створено в найбільших університетських центрах: Києві, Одесі, Львові, Дніпропетровську, Донецьку. Соціологія перетворилася на професію. 1990 р. українські соціологи об’єдналися у Соціологічну асоціацію України. Соціологи переважно зайняті у системі вищої освіти, де викладаються соціологічні дисципліни, працюють у наукових установах, приватних центрах та фундаціях, що виконують широкий спектр робіт: від замовлень з вивчення громадської думки до організації рекламних акцій та супроводження комерційних проєктів. Основною формою професійного діалогу є спеціалізовані журнали і наукові вісники, які переважно видаються університетами; важливу роль грають періодичні зібрання провідних соціологів на наукових конференціях у Києві, Харкові та інших містах.

Довгий період заборон, ізоляція від соціологічної літератури, що видавалася на Заході, негативно відбилося на стані соціології в країні. Особливо це відчувається у площині теоретичної соціології, пояснює відсутність авторитетних національних наукових шкіл. Більшість українських соціологів розробляють ті чи інші галузі соціології та виконують прикладні роботи. Аналіз публікацій українських соціологів доводить, що частіше за інші теми піднімаються проблеми політичної, електоральної соціології, соціології освіти, соціології культури, етносоціології, соціології праці, економічної соціології, соціології організацій, соціології реклами, соціології молоді, соціології соціальних відхилень (соціологія наркотизму, соціологія злочинності, соціологія девіантної поведінки), а також досліджується соціальна та інституціональна структури українського суспільства. Окрім цього популяризуються напрямки та школи західної

соціології, перекладається англomовна професійна література, поширюються методологічні принципи й методи проведення конкретно-соціологічних досліджень, створюються підручники та навчальні посібники для потреби соціологічної освіти. Треба зазначити, що 90-ті рр. ХХ ст. були позначені кризовими явищами в економіці, суттєво постраждала й сфера науки. Але саме у ці роки соціологія отримала імпульс для розвитку: відбулася інституціоналізація, виникли відповідні установи та попит на соціологічні дослідження, склався кадровий корпус з спеціалістів вищої кваліфікації – кандидатів і докторів соціологічних наук. Визнанням непересічного значення соціології став Указ Президента України “Про розвиток соціологічної науки в Україні” від 25 квітня 2001 р. Усе це дозволяє з оптимізмом оцінювати майбутнє української соціології та її вплив на позитивні зміни в суспільстві.

Література

Навчальні посібники та критична література

1. Арон Р. Этапы развития социологической мысли / Общ. ред. и предисл. П.С. Гуревича. – М, 1992.
2. Барзгова Е.С. Американская социология (традиции и современность). Курс лекций. – Екатеринбург, 1997.
3. Бачинин В.А., Сандулов Ю.А. История западной социологии: Учебник. – СПб., 2002.
4. Волков Ю.Г., Нечипуренко В.Н., Самыгин С.И. Социология: история и современность. Учебное пособие. – Ростов-на-Дону, 1999.
5. Гофман А.Б. Семь лекций по истории социологии. Учебное пособие для вузов. – 2-е исправ. Изд. – М., 1997.
6. Захарченко М.В., Погорілий О.І. Історія соціології (від античності до початку ХХ ст.) – К., 1993.
7. История социологии: Учебн. пособ. / А.Н. Елсуков и др. – Минск, 1997.

8. История социологии в Западной Европе и США: Учебник для вузов / Отв. ред. – акад. РАН Г.В. Осипов. – М., 1999.
9. История теоретической социологии: В 4 т. / Институт социологии РАН. – М.: Наука., 1995. – Т. 1: От Платона до Канта (Предыстория социологии и первые программы науки об обществе).
10. История теоретической социологии: В 4 т. / Институт социологии РАН. – М., 1998. – Т. 2.
11. История теоретической социологии: В 4 т. / Институт социологии РАН. – М., 1998. – Т. 3.
12. Ручка А.О., Танчер В.В. Курс історії теоретичної соціології. – К., 1995.
13. Соціологічна думка України: навч. посіб. – К., 1996.

Першоджерела

14. Вебер М. Протестантська етика і дух капіталізму. – К., 1994.
15. Грушевський М.С. Хто такі українці і чого вони хочуть. – К., 1991.
16. Дарендорф Р. Элементы теории социального конфликта // Кравченко А.И. Социология. Хрестоматия. – М., 2002.
17. Донцов Д. Дух нашої давнини. – Дрогобич, 1991.
18. Драгоманов М. Чудацькі думки про українську національну справу // Вибране. – К., 1991.
19. Дюркгайм Е. Первісні форми релігійного життя. – К., 2002.
20. Дюркгейм Э. О разделении общественного труда. Метод социологии / Пер. с фр. и послесловие А. Б. Гофмана. – М., 1990.
21. Дюркгейм Э. Самоубийство: Социологический этюд / Пер. с фр. с сокр.; под ред. В.А. Базарова. – М., 1994.
22. Ковалевский М.М. Социология. – Соч. в 2-х т. – СПб., 1997.
23. Козер Л.А. Функции социального конфликта // Кравченко А.И. Социология. Хрестоматия. – М., 2002.

24. Конт О. Дух позитивной философии // Западно-Европейская социология XIX века: Тексты. – М., 1996.
25. Костомаров М. Закон божий (Книга буття українського народу). – К., 1995.
26. Липинський В. Листи до братів-хліборобів. – Київ–Філадельфія, 1995.
27. Мертон Р.К. Социальная теория и социальная структура (фрагменты) / Под общ. Ред. В.В. Танчера; Реферативный перевод и вступ. Статья В. Костинской. – К., 1996.
28. Парсонс Т. Общетеоретические проблемы социологии // Социология сегодня: Проблемы и перспективы / Общ. ред. и предисл. проф. Г.В. Осипова: Пер. с англ. – М., 1995. – С. 25 – 67.
29. Сорокин П. Главные тенденции нашего времени / Пер. с англ., сост. и предисл. Т.С. Васильева. – М., 1997.
30. Сорокин П. Система социологии / Т.1. Социальная аналитика. – Петроград, 1920.
31. Сорокин П. Таинственная энергия любви // Социс. – 1991. – № 9.
32. Сорокин П. Человек. Цивилизация. Общество. Пер. с англ. – М., 1992, – С. 27–41, 156–175.
33. Социологическая мысль XIX века. Хрестоматия. – Т.1. – Х., 1995.
34. Спенсер Г. Основания социологии // Западно-Европейская социология XIX века: Тексты. – М., 1996.
35. Франко І. Мислі о еволюції в історії людськості // Твори. – Т.20. – К., 1956.
36. Шаповал М. Загальна соціологія. – К., 1996.

Глава 3. Конкретно-соціологічні дослідження та їх використання в діяльності ОВС.

§1 КСД: призначення, етапи, програма.

КСД як експеримент.

Конкретно-соціологічне дослідження (КСД) є поширеною назвою емпіричних робіт, в процесі яких збираються, обробляються і аналізуються первинні данні стосовно суспільства, соціальних груп, громадської думки тощо. КСД у широкому розумінні є формою *експерименту*, коли теоретичне положення або гіпотеза доводяться на емпіричному ґрунті, або шляхом систематичного спостереження дослідник знаходить певну закономірність, відкриває і формулює закон. Ніякі авторитетні думки і вислови не можуть подолати скепсис або довести те чи інше положення так, як це роблять числа, проценти, висновки, отримані експериментальним шляхом, бо вони здаються *об'єктивними*, тобто незалежними від оманливих і помилкових думок, умоглядних філософських тверджень або некомпетентних суджень чиновників і політиків. Фактично першим, хто твердо став на шлях експериментальної науки, був відомий італійський вчений Галілео Галілей (1564–1642). Свого часу він вирішив перевірити твердження Аристотеля про те, що більш важкі тіла падають з висоти швидше, ніж легкі предмети. У рідному місті Пізі італієць багато разів виконував один і той самий експеримент: з високої вежі (усесвітньо відома “падаюча” башта) – кидав вниз кулі різної ваги. З'ясувалося, що вони торкаються ґрунту практично одночасно. Отже, теза “батька усіх наук” була спростована експериментально, натомість вдалося визначити, що при падінні тіл прискорення є константою, яка не залежить від маси. В соціальних науках експеримент здебільшого має інший сенс. Тут важливо коректно, тобто за суворими правилами, організувати спостереження за поведінкою людей, їх настроями, світоглядом або систематично стежити за соціальними явищами і процесами, але так, щоб у підсумку надати *емпіричним даним* форми чисел, процентів, математичних індексів, коефіцієнтів, потрібних для вирішення

теоретичного або суто практичного питання, яке має відношення до суспільного життя, функціонування соціальних інститутів, положення соціальних груп тощо. В окремих випадках соціологів задовольняє не кількісна, а якісна інформація у вигляді текстів, фрагментів інтерв'ю, біографічних оповідей тощо. Отже, КСД покликані виконувати *функцію експерименту* шляхом спостереження, даючи “на виході” такі дані та результати, які переконують вчених, політиків, громадськість в достовірності висновків, отриманих емпіричним шляхом.

Організація КСД в системі ОВС.

В системі МВС України КСД більш менш регулярно проводять кілька установ. По-перше, Центр громадськість зв'язків МВС України і аналогічні структури (ЦГЗ) в областях, великих містах. По-друге, наукові і учбові установи, зокрема, Національна академія внутрішніх справ України (НДІ проблем боротьби зі злочинністю), Національний університет внутрішніх справ. Саме НУВС є провідною установою в цьому плані, бо в структурі Університету існує соціологічний факультет і лабораторія, де працюють професійні соціологи, відомі дослідники, які регулярно проводять емпіричні спостереження за різними напрямками і темами. Протягом першого десятиліття існування соціологічних підрозділів НУВС було з'ясувано актуальні напрямки КСД, які доцільно проводити в інтересах органів внутрішніх справ. До них відносяться:

- *Вивчення громадської думки стосовно міліції і органів внутрішніх справ, тобто дослідження, об'єктом яких є населення України в цілому, або мешканці окремих областей, регіонів, міст і сіл;*
- *Дослідження безпосередньо органів внутрішніх справ, їх проблем, перспектив розвитку (у тому числі – окремих служб і підрозділів), форм зв'язку з населенням; об'єктами КСД можуть бути як колективи міліції, так і службові папери, документи, що відображають службову діяльність.*

- *Соціолого-кримінологічні спостереження:* вивчення закономірностей злочинності та девіантних проявів, їх окремих форм, соціуму злочинців як у масштабах країни, так і стосовно окремих регіонів із застосуванням різноманітних методів збирання даних (від кримінальної статистики до опитувань населення або осіб, що скоїли злочини).

Значення КСД в системі МВС України значно підсилилося у зв'язку з реформою органів внутрішніх справ. Міністр внутрішніх справ України М. Білоконь в 2003 р. сформулював вимогу, щоб в оцінці діяльності підрозділів на перше місце ставилася громадська думка стосовно міліції. В інтерв'ю журналу "Міліція України" він висловив наступну думку: "Головним же показником якості міліцейської роботи повинна стати думка населення про систему МВС і про кожен конкретний підрозділ, який зобов'язаний захищати права та інтереси громадян на території обслуговування" [12, с.3]. Це одночасно є і завданням для соціологів, які працюють в ОВС, – конкретизувати відповідні показники і розробити методики їх виміру.

КСД є досить складною і коштовною процедурою. Здебільшого вони проводяться колективами вчених, дослідників і потребують спеціального планування, організації діяльності виконавців. Стандартна схема КСД включає чотири етапи: 1) підготовчі роботи, 2) польове дослідження, 3) обробка даних, 4) аналіз і представлення результатів. В таблиці 1 подана загальна послідовність процедур КСД. Подібні таблиці конкретного змісту іноді складають керівники КСД для того, щоб спланувати роботи на кілька місяців наперед.

Табл.1

Етапи КСД

| № | Назва етапу | Зміст основних робіт | Хто проводить | Терміни проведення, грошові витрати |
|---|-------------|----------------------------------|----------------|-------------------------------------|
| 1 | Підгот | • формулювання <i>проблеми</i> і | Інтелектуальні | Окрім |

| | | | | |
|---|---------------------|---|--|---|
| | овчий | <p>розробка в разі потреби теоретичної концепції явища або процесу, які досліджуються;</p> <ul style="list-style-type: none"> розробка <i>методологічного розділу програми</i> КСД: визначення цілі і задач, об'єкту і предмету, операціоналізація понять, висунення гіпотез; розробка <i>методики</i> дослідження: визначення методу, яким дослідники планують збирати інформацію, розробка інструментарію (анкети, бланки інтерв'ю або спостережень, опитувальники тощо), розробка вибірки; тиражування інструментарію, організація бригад інтерв'юерів. | функції по розробці програми виконують найбільш досвідчені й авторитетні соціологи, допоміжні роботи може виконувати більш широке коло співробітників. | виплати винагороди “інтелектуал ам”, значні затрати можуть припадати на тиражування примірників анкети. |
| 2 | Польове дослідження | <ul style="list-style-type: none"> безпосереднє збирання даних методами, які визначені на попередньому етапі і описані у програмі КСД; контроль за якістю роботи інтерв'юерів, бригад анкетерів; контроль заповнених анкет під час прийому виконаних робіт. | Призначається “керівник поля”, який відповідає за 2-й етап. Залучаються тимчасові виконавці для анкетування або інших робіт. | Етап займає до 40% часу. Основні кошти витрачаються на оплату роботи інтерв'юерів. |
| 3 | Обробка даних | <ul style="list-style-type: none"> Введення даних або текстів до комп'ютеру; статистична обробка первинних даних, отримання узагальнених числових даних, таблиць даних; побудова графіків тощо. | Залучається досвідчений програміст, використовують стандартні статистичні програми “ОСА” або | Термін пропорційний обсягу вибірки, розміру анкети або аналогічних документів. |

| | | | SPSS | |
|---|-------------------------------------|--|--|---|
| 4 | Аналіз і представлення результатів. | <ul style="list-style-type: none"> здійснення додаткових процедур математичної обробки, групування даних, визначення кореляційних залежностей тощо. перевірка гіпотез; написання звіту або представлення даних замовнику в іншій формі. | Як і на першому етапі, реалізується “інтелектуальна” функція, що ефективно виконують лише кваліфіковані соціологи. | Триває від кількох днів до кількох місяців. |

Програма КСД.

Підготовка КСД починається з розробки програми. Це – своєрідний паспорт дослідження, що складається окремо на кожне самостійне дослідження. Розробка програми є характерною рисою професійного підходу до КСД, її наявність відмежовує фахові роботи від аматорських спроб вивчення громадської думки, різних випадкових і довільних анкетувань тощо. Програма складається з двох розділів: *методологічного і методичного*. Спочатку автори, керівники КСД або провідні наукові співробітники (1) описують проблему, яка вивчається, (2) формулюють цілі і задачі дослідження, (3) визначають об’єкт і предмет, (4) розробляють гіпотези, що треба довести або спростувати в процесі емпіричного дослідження, (5) нарешті, вдаються до процедури операціоналізації провідних понять. *Структурна операціоналізація* потрібна для того, щоб спростити складні поняття шляхом їх роздрібнення на більш вузькі й конкретні категорії. Проблема тут полягає в тому, щоб в анкетах, опитувальниках фігурували такі поняття, які легко й однозначно сприймаються *респондентами*, тобто тими людьми, що будуть джерелом емпіричної інформації. Наприклад, ми плануємо віктимологічне опитування, яке повинно розкрити справжнє число злочинів і потерпілих від злочинності протягом року на певній території. Юридичне поняття “злочин” є доволі складним і для багатьох “простих” громадян не зовсім зрозумілим. Якщо під час дослідження оперувати не

роздрібненим поняттям злочину, дані опитування будуть суттєво заниженими. Інша справа, коли сформульовано конкретні види злочинів – кишенькова крадіжка, хатня крадіжка, крадіжка транспортного засобу, пограбування квартири, вуличне пограбування, побиття (нанесення тілесних ушкоджень) тощо, – які, по-перше, активізують пам'ять респондентів, по-друге, додадуть опитуванню конкретності, спростять вибір респондентів. Очікується, що внаслідок операціоналізації зростуть точність виміру та достовірність результатів.

Методична частина програми означає: (1) вибір і обґрунтування методу збору первинних емпіричних даних, (2) розробка методичних документів (анкети, опитувальники, бланки інтерв'ю, бланки спостережень тощо), з якими соціологи планують проводити польове дослідження; (3) визначення обсягу, типу вибіркової сукупності, техніки відбору одиниць спостережень (якщо застосовується вибірковий метод спостереження).

Отже, програма КСД – це план дослідження, певні рамки, які встановлюють самі соціологи, аби не плутати манівцями, а йти цілеспрямовано до визначеної на початку мети. Цікаво, що коли фахівці цікавляться роботою своїх колег, вони ніколи не починають з анкет або підсумкових результатів, а просять ознайомити їх з програмою КСД. І за її змістом оцінюють науковий рівень дослідження і достовірність результатів.

§2. Історія становлення КСД і методи збирання даних.

Історія КСД має два етапи: “донауковий” і “науковий”. З 20-х рр. ХІХ ст. до 30-х рр. ХХ ст. вчені, аматори, редакції газет робили різноманітні підрахунки, опитування, використовували статистичні данні з широкого кола питань, які хвилювали суспільство. В Європі об'єктом перших КСД стають *соціально-негативні латентні процеси*: злочинність, проституція, бідність, самогубства, алкоголізм тощо. В США від початку уся увага була

зосереджена на *електоральних дослідженнях*, тобто попередніх підрахунках шансів кандидатів на пости президента та губернаторів штатів. В Європі роботи з моральної статистики на початку здійснювали переважно французькі вчені – А. Кетле, А. Геррі, Паран-Дюшатле. Типовим для цього жанру, але по суті новаторським для Росії, було дослідження В. Міхневича, видане у 1886 р. під назвою “Язвы Петербурга: Опыт историко-статистического исследования нравственности столичного населения». Автор звернувся до поліцейської статистики, проаналізував статистику поліцейських арештів за рік, списки так званих “неблагонадійних осіб”. Статистичні дані розкривали невтішну картину поліцейських репресій у столиці імперії. З’ясувалося, що у Парижі один арешт приходить на 54 мешканця, а в Петербурзі – на 5 (населення поліцейських “темних” в столиці Росії пересічно за рік складало 129 тис. осіб, а всього у місті мешкало близько 524 тис. осіб). Такі підрахунки справляли не аби яке враження на сучасників, бо робили висновки обгрунтованими, переконливими, наочними. Статистичний метод.

Першим науковим методом КСД був *статистичний метод*. Дослідники вивчали дані різних офіційних статистик – соціальної, судової, поліцейської, санітарної, аналізували показники народжуваності і смертності населення тощо. До уваги бралися офіційні звіти, дані, що містилися у різних службових документах, доповідях чиновників. В ХІХ ст. європейські держави швидко “бюрократизувалися”: збільшувалася кількість державного апарату, від чиновників вимагався “правильний обіг документів”, їх збереження у архівах, складання щорічних звітів за видами діяльності та звітування перед центральними державними органами з різних питань соціального життя. Столичні міністерства та відомства періодично узагальнювали звіти й оприлюднювали статистичні дані. Така практика поширювалася на різні галузі економіки та соціальної сфери і ставала обов’язковим елементом існування міністерств та відомств. Дані статистики

хоча й не завжди вичерпно відображали ситуацію в тій чи іншій галузі, але були важливими об'єктивними свідченнями щодо соціальних процесів. Таким чином, перший метод КСД історично був зобов'язаний розвитку державного життя. Роль вченого зводилася до впорядкування статистичних даних, вторинного аналізу та теоретичного осмислення цифр. Дані статистик використовувалися двома шляхами: або аналіз емпіричних даних дозволяв вченому “натрапити” на ту чи іншу закономірність соціального життя (наприклад: жінки пересічно живуть довше, ніж чоловіки), або за допомоги статистик перевірялась цінність певної гіпотези, соціальної теорії.

Статистичний метод залишається чинним і для сучасних соціологів. В практиці діяльності правоохоронних органів використовується дані кримінальної статистики. На початку вона зводилася до судової статистики. Перший загальнонаціональний звіт судової статистики був оприлюднений у Франції ще 1827 р. Він містив узагальнені дані судових рішень з кримінальних процесів за 1826 р. В Україні завдання ведення судової статистики покладено на Міністерство юстиції, де існує спеціальний відділ судової статистики. В ХХ ст. у різних країнах починає оприлюднюватися поліцейська статистика, яка більш повно відображає криміногенну ситуацію в країні. В Україні ця статистика ведеться Міністерством внутрішніх справ (Головне інформаційне бюро). Цей підрозділ МВС України узагальнює і обробляє інформацію, яка поступає з обласних управлінь й відповідних інформаційних бюро. Кримінальна статистика починається з так званого первинного статистичного спостереження. Воно ведеться органами дізнання й попереднього слідства шляхом заповнення різних карток. Ключова роль тут належить статистичним карткам за формами №1 і №2, які відповідно складаються на виявлений злочин і на особу, що скоїла злочин. Злочин вважається зареєстрованим, якщо зміст картки занесено до обліку інформаційного бюро та включено до статистичної звітності. З соціологічної точки зору виключно важливими є різні соціальні показники, що містяться у

первинних картках, наприклад, стать і вік, професія і соціальне становище, громадянство і етнічна належність тощо. Вони роблять можливим соціологічний аналіз даних кримінальної статистики. Цікавим є те, що перші статистичні листки відразу після революції впроваджувалися за ініціативою соціологів. Ще у 1919 р. відомий представник так званої соціологічної школи у науці кримінального права М.Н. Гернет запропонував, як він сам згадував, досконалий з наукового погляду “статистичний листок”, що складався з різноманітних запитань, на які треба було відповісти тим, хто займався кримінальними справами. Але він видався занадто складним для заповнення рядовими працівниками правоохоронних органів. 1922 р. його було скорочено до 40 запитань, що також перевершувало реальні можливості системи, а потім листок ужався до 17 пунктів. Сьогодні існуючі форми статистичних карток є далекими від досконалості, їх зміст з соціологічного боку не відповідає соціальним змінам, які відбулися в країні останніми роками. Але треба пам’ятати і уроки минулого: далеко не усі бажання вчених, аналітиків може задовольнити існуюча правоохоронна система, враховуючи освітній рівень і готовність практичних працівників до первинної облікової роботи за алгоритмами соціологів.

Аналіз документів.

Статистичний метод знайшов логічне продовження у *методі обробки документів*. Тут, щоправда, соціологу ніхто не дає готові числа для подальшого аналізу, усе приходить робити власноруч від самого початку. В сучасних суспільствах швидко накопичуються різні паперові (а зараз і електронні) документи різноманітного характеру й призначення. Їх важко обрахувати, числа становлять астрономічні порядки у трильйони й більйони одиниць. Основними документами, де міститься соціальна інформація, є (1) поліграфічна продукція, книги, газети, журнали тощо; (2) ділова документація, включена у бюрократичний обіг даних; (3) приватні папери, щоденники, поштові листівки тощо. Одна з перших в історії соціології

емпіричних праць, з якої власне й починалася епоха академічних КСД, – книга Вільяма Томаса і Флоріан Знанецького “Польський селянин в Європі та Америці” – була виконана на базі метода обробки документів. Автори вивчали пристосування іммігрантів у чужорідному соціальному середовищі на початку ХХ ст. Для цього вони використали листування польських переселенців до Америки. Пізніше було науково опрацьовано метод кількісного аналізу різноманітних текстів, він отримав назву “*контент-аналіз*”. Метод спрямований на те, щоб підраховувати частоту, з якою в тексті зустрічаються певні слова, поняття, теми, проблеми. Таким чином часто аналізуються підшивки газет і журналів, наукові видання за певний період. Але найбільші “врожаї” соціологи збирають шляхом аналізу ділової документації. Практично усі відомства, організації, великі підприємства накопичують цілі гори паперів, різних справ, документів, які не підлягають терміновому знищенню і певний час зберігаються у підрозділах або у спеціальних сховищах, архівах. Це є справжнім “Клондайком” для соціологів, але іноді “підібратися” до цих “золотих жил” є складною справою. Архіви документів практично ніким не використовуються, бо інформація у сховищах не є впорядкованою. Потрібна іноді титанічна чорнова праці, щоб обробити первинні носії інформації і добути *узагальнені дані*. В цьому разі можна казати про застосування методу *вторинної обробки ділової документації*. Наприклад, відділи кадрів зберігають справи своїх вже звільнених робітників протягом достатньо довгого часу. Вони накопичуються і пиляться на полицях, в них ніколи ніхто не зазирає, хіба що хтось звернувся за довідкою, наприклад, для пенсійного фонду. Але з точки зору соціолога в цих папках є цікава інформація, яку можна використати для наукових цілей і кадрового менеджменту. В особистих справах є інформація стосовно статі й віку, терміну роботи на підприємстві, фаху і освіти, причин звільнення робітника тощо. Якщо рознести первинні дані за показниками, підрахувати суми, проценти, то вималюються цікаві

показники плинності кадрів, пересічного терміну праці на підприємстві, розподілу працівників за освітою і т.і. А за умови обробки матеріалів по роках можна простежити динаміку показників, вийти на прогностні індикатори тощо. Кримінологи, вчені-криміналісти, фахівці з кримінального права досить часто звертаються до кримінальних справ як до джерела емпіричної інформації.

Метод спостереження.

Соціолог може (і повинен) на власні очі спостерігати соціальне життя. Спостерігати професійно різні обставини і колізії не є прерогативою соціологів. А хіба дільничний інспектор, чи наряд ППС не роблять своїх спостережень? Головна відміна наукового методу полягає в систематичності, послідовності й цілеспрямованості спостереження. Метод розробляється завчасно і спостереження ретельно планується. Програмою дослідження визначаються основні методичні елементи спостереження як дослідницької процедури, хоча іноді спостереження починається і без чіткої програми й алгоритму, а вже занурившись у роботу соціолог уточнює власні завдання, об'єкти спостереження і т.і. Такий підхід властивий якісним методам. В соціології розрізняють *включене й невключене спостереження* (в залежності від позиції спостерігача), а також ситуації, коли про дослідження *відомо* об'єкту спостереження, і якщо спостереження робляться *приховано* від загалу. Є випадки по-справжньому героїчних дій соціологів, які можна порівняти хіба що з самозараженням медиків небезпечною хворобою для спостереження за її перебігом. Мова йде про випадки вживання вчених у середовища дикунів тропічної Африки, злочинні зграї, угруповання наркоманів тощо. Американський кримінолог Лауд Хемфріс на початку 70-х рр. займався вивченням соціуму гомосексуалістів. Він спостерігав поведінку гомосексуалістів в десяти громадських туалетах, які розташовані в різних парках одного великого американського міста. Для “повного занурення” в ситуацію кримінолог брав на себе функцію “співглядача”, якому відводиться

роль попереджати про наближення поліції. Включене спостереження він доповнив інтерв'ю і з'ясував, що 54% гомосексуалістів є жонатими чоловіками. Цікаво, що не всі колеги вітали метод Хемфріса, його критикували за те, що він вторгався у особисте життя людей і приховував свої наміри. Взагалі, під час КСД соціологи стикаються з етичними проблемами, бо мають справу з сотнями або тисячами людей, звертаються до них із запитаннями, які часто торкаються різних складних, навіть інтимних боків їх життя. Існує кілька правил, що відносяться до професійної етики соціологів; на різних з'їздах та конгресах соціологи навіть приймали професійні кодекси, в які входили і ці правила. Якщо узагальнити різні положення, то можна згадати відомий вислів медиків: “*не нашкодь!*”. Деякі керівники, адміністратори бажають використати опитування для “поліцейських” потреб, тобто намагаються у такий спосіб виявити незгодних або неугодних, покарати винних тощо. Участь соціологів у подібних акціях не припустима. І взагалі не кожний факт, наприклад, анкетування можна розглядати як соціологічне дослідження.

Опитування.

Протягом ХІХ ст. в Європі було кілька спроб *опитування населення* (або окремих соціальних верств, наприклад, робітників) із застосуванням спеціально підготовлених анкет, але метод в цілому не набув великої популярності. Натомість цьому методу було відведено велике майбутнє. Сьогодні 90% інформації соціологи добувають саме методом опитування. Існує доволі велика кількість різноманітних методів і технік опитувань. Їх об'єднує головне – джерелом різноманітної інформації виступають люди, яких на разі називають *респондентами*. Формами опитування є:

- *анкетне групове опитування* – опитувальники роздаються певній групі респондентів, *анкетер* проводить інструктаж стосовно *техніки* заповнення анкети і в його присутності респонденти самостійно опрацьовують анкети і віддають їх анкетеру;

- *анкетне індивідуальне опитування*: респондент самостійно заповнює анкету, інколи дозволяється це зробити вдома, у зручний час;
- *індивідуальне стандартизоване інтерв'ю* – інтерв'юєр ставить перед респондентом попередньо визначені питання і пропонує, якщо це передбачено, варіанти відповідей, а також інтерв'юєр власноручно заповнює бланк інтерв'ю (останній фактично мало чим відрізняється від звичайної анкети для самостійного заповнення);
- *індивідуальне вільне або слабоструктуроване інтерв'ю*: припускається вільна бесіда з респондентом на певну тему, або за певним напрямком (путівником); інтев'юєр мусить повністю чи максимально наближено до оригіналу записувати відповіді, зберігати лексику, стиль респондента (можна використовувати записуючі прилади);
- *телефонне, газетне, поштове опитування*: відрізняються тим, що спілкування соціологів з респондентами опосередковують сучасні засоби комунікації. Сьогодні поширюються опитування в Інтернеті, і, можливо, за ними майбутнє, але для їх ефективності робота з Інтернетом мусить бути для пересічного громадянина таким же звичним явищем як користування телефоном.
- *експертне опитування*: респондентами виступає відносно невелика група фахівців, спеціалістів з тої чи іншої проблеми, або у певній галузі (економіка, освіта, правоохоронна діяльність тощо), яка спеціально ретельно для цього добирається.

Справжньою батьківщиною методу опитування можна вважати Америку. В США від початку електоральні дослідження здійснювалися шляхом опитування виборців стосовно того, як вони будуть голосувати в день виборів президента. Організаторами опитувань виступили редакції газет. Саме на шпальтах періодичних видань і оприлюднювалися прогнози. Перший такий досвід мала одна пенсільванська газета, яка 1824 р. доручила своїм репортерам з'ясувати настрої виборців, а потім газета дала свій прогноз

стосовно виборців свого округу. Подібна практика ширилася, що було зумовлено великим інтересом громадськості до змін на політичному олімпі. Але твердого наукового підґрунтя перші опитування не мали, їх ініціатори інтуїтивно вирішували методологічні й методичні проблеми, що завжди супроводжують кожне дослідження. В Америці подібна практика отримала назву “солом’яних опитувань” (straw polls). Згодом епітет “солом’яний” відпав. Але і сьогодні в Америці є поширеним термін “poll(s)”. Він означає підрахунок голосів, опитування (polling), дослідження громадської думки. Цікавим є походження терміну. У середньовіччя англійське слово “poll(s)” означало верхівку голови – її треба було накривати при підрахунку людей у юрбі. Люди, які проводять різноманітні опитування прикладного характеру, в Америці зветься полстерами. Вони об’єднані в Американську асоціацію дослідження громадської думки. Цікаво, що соціологи мають власне об’єднання – Американську соціологічну асоціацію. І полстери і соціологи використовують спільні методи, але соціологом вважається той, хто займається науково-педагогічною діяльністю, або так званою “чистою наукою”. А опитування перетворилися на самостійну прибуткову галузь, що виконує замовлення політиків, великого бізнесу (маркетингові дослідження, рекламні кампанії), засобів масової інформації тощо. В Україні подібного термінологічного і організаційного поділу ще не існує. Соціологами називають і тих, хто проводить прикладні дослідження, і тих, хто займається теоретичною соціологією, або здійснює суто академічні емпіричні роботи.

Цікаво, що вже в ХІХ ст. були винайдені певні методи, що розвивалися аж до сьогодні. Так, 1883 р. редактором газети “Бостон глоуб” була розроблена система підрахунку голосів у день виборів. Така практика сьогодні зветься “екзит пол”, тобто дослівно “опитування на виході”. В Україні “екзит пол” здійснювався на парламентських виборах (1998, 2002 рр.), президентських виборах (2002 р.). У день голосування, від початку роботи виборчих дільниць, спеціально підготовлені інтерв’юєри у

попередньо визначених населених пунктах починають опитування виборців, які вже зробили свій вибір. Дані оперативно передаються у Київ до центральних офісів компаній і центрів, що організують “екзит пол”. Всього протягом дня опитуються близько 4000 респондентів. Відразу після закінчення голосування по телебаченню керівники проекту починають давати у прямий ефір інформацію стосовно своїх спостережень. Окрім задоволення природної цікавості глядачів телеканалів і політиків, “екзит пол” відіграє важливу роль контролю за правильністю офіційного підрахунку голосів.

На початку ХХ ст. до процесу електоральних досліджень долучилися провідні загальноамериканські видання. Вони змагалися у точності попереднього підрахунку голосів. Саме тоді було винайдено ще один метод – *поштове опитування*. Цим шляхом йшла редакція “Литерарі дайджест”. Вона проводила фантастичні за обсягом опитування, і тричі (1924, 1928, 1932 рр.) спромоглася правильно передбачити фініш президентських перегонів. 1932 р. було розіслано по всій країні 20 млн. бюлетенів з прізвищами претендентів. До редакції повернулося 3 млн. примірників. Це був найбільш вдалий рік – похибка склала всього 0,9%. Але прийшов 1936 рік, і приніс для часопису справжню катастрофу. Спочатку усе проходило як завжди. Було розіслано 10 млн. бюлетенів. На основі аналізу відповідей редакція зробила наступний прогноз: переможцем буде А. Лендон (республіканська партія), який набере 57,1% голосів виборців Америки, а Ф. Рузвельт (демократична партія) залишиться на другому місці з 42,9% голосів. Але відбулося зовсім інакше: переміг Ф. Рузвельт, який набрав 62,5% голосів. Похибка склала 19,6%, що є своєрідним рекордом за усі часи подібних прогнозів. Через два роки “Литерарі дайджест” було закрито.

Історія з “Литерарі дайджест” є хрестоматійним прикладом того, як нерозуміння наукових принципів може привести до великого конфузу. Одночасно закінчувалася епоха “солом’яних” опитувань і починався етап

КСД, заснованих на наукових методах. Саме 1936 р. знайшовся дослідник, який спромігся дати в цілому правильний прогноз стосовно перемоги Ф. Рузвельта. Його ім'я – Джордж Геллап (1901–1984). Він першим зрозумів, що точність опитувань визначається не стільки кількістю опрацьованих анкет, а тим, хто саме потрапив до так званої *вибірки*. Теорія вибірки і є тим водорозділом, що відділяє “донауковий” від “наукового” етапу історії КСД. Чому провалився останній експеримент “Литерарі дайджест”? Редакція відсилала поштові відправлення за адресами телефонних довідників і списками реєстрацій володарів авто. У тридцяті роки ХХ ст. в Америці ще далеко не усі мали телефон або автомобіль, це було притаманно середньому класу і вищим прошаркам суспільства. Залишалися ще досить великі групи виборців з нижчого класу, робітників, чорношкірих американців, які традиційно орієнтуються не на республіканців, а на демократів. Редакція за термінологією сучасної соціології припустилася так званої *системної похибки* у відборі респондентів. Нарощувати обсяг вибірки в цьому випадку не має сенсу: і 1 млн., і 10 млн. бюлетенів у підсумку дадуть однакову помилку. Але Дж. Геллап і не збирався опитувати мільйони американців. З початку тридцятих років він експериментує з вибірками і приходять до висновку, що досить пристойні результати можна отримати навіть зі скромними вибірками у 2–3 тисячі опитаних. “Золотим правилом” поллінга є тотожність параметрів вибірки характеристикам так званої *генеральної сукупності*. Генеральна сукупність є об'єктом дослідження, наприклад, її можуть скласти усі виборці країни, якщо вибирається президент, або мешканці певного міста, в разі дослідження місцевих проблем, тобто люди, які теоретично можуть відіграти роль респондентів. В певних випадках вибірка співпадає з генеральною сукупністю, тоді вона зветься *суцільною вибіркою* (типово для випадків, коли генеральна сукупність складається з десятків, сотень або кількох тисяч осіб). Але велика перевага вибіркового методу – в економії коштів і сил для проведення КСД, коли генеральна

сукупність дорівнюється сотням тисяч або мільйонам осіб. Це можна порівняти з медичним аналізом крові: краплини крові фактично досить, щоб зробити висновок стосовно всієї рідини, і не треба для цього викачувати повністю кров з людини. Але складність для соціологів полягає в тому, щоб правильно відібрати людей, скласти вибірку сукупності. Дж. Геллап першим правильно розв'язав це питання і намітив два принципово різні шляхи для побудови вибіркової сукупності, схожої на спільноту, яка є об'єктом дослідження.

§3. Методи добору респондентів, типи запитань і шкали виміру.

Типи вибірок.

Перший метод полягає у випадковому доборі респондентів, цей тип вибірки зветься *випадковою* або *ймовірною* вибіркою. Формування вибірки, схожої на генеральну сукупність, підкоряється закону великих чисел і теорії ймовірності. Головний “фокус” полягає у тому, щоб добирати одиниці спостереження так, аби кожна одиниця мала рівну вірогідність з усіма іншими потрапити у вибірку. Моделлю такої вибірки є барабан “спортлото” або інший подібний прилад для чесного розіграшу призів. З барабану, який весь час обертається, людина із зав'язаними очима дістає абсолютно однакові кулі. Тобто, відбір треба організувати так, щоб не було жодної системи, продиктованої суб'єктивним фактором, будь якої системної похибки. Іноді вважають, що цей метод можна реалізувати так: стояти на людній вулиці великого міста і звертатися до кожного перехожого, не добираючи спеціально респондентів. Ні, це не буде реалізація випадкового методу, такий добір соціологи називають *стихійною вибіркою*, яка не гарантує точних результатів. Похибка полягає в тому, що не усім одиницям генеральної сукупності метод гарантує однакову вірогідність потрапити до вибірки.

Наприклад, великі групи людей будуть мати дуже низьку вірогідність через режим робочого дня, розташування свого житла і т.і.

В разі, якщо метод реалізується коректно, разом з нарощуванням обсягу вибірки її соціальні характеристики починають наближатися впритул до ознак генеральної сукупності, отже, відповідно зростає точність й достовірність опитування. Тобто до вибіркової сукупності потрапляють люди різного віку, соціального статусу, релігійної й етнічної належності, освітнього рівня, і що є найбільш важливим – саме у тих пропорціях, як і у генеральній сукупності. Величезна перевага методу полягає у тому, що для його реалізації зовсім не потрібно досконало знати характеристики генеральної сукупності, бо тотожність двох спільнот (великої і малої) відтворюється так би мовити автоматично. Якщо ми будемо проводити випадковий добір респондентів та їх опитувати, точність результатів спочатку буде щільно пов'язана з обсягом вибірки, але настає ситуація, коли подальше нарощування вибірки не виправдане. Ця залежність може бути ілюстрована даними таблиці 2, що складена на основі практичної діяльності Інституту Геллапа (усесвітньо відома установа, яку заснував дослідник). Таким чином, фактично 1500 респондентів є “золотою серединою”, яка забезпечує певну точність і не штовхає організацію, яка проводить або замовляє дослідження, на безглузді витрати.

Табл.2

Обсяг вибірки і процент неточності

| кількість інтерв'ю | розмір неточності (у %)* |
|--------------------|--------------------------|
| 4000 | <u>+2</u> |
| 1500 | <u>+3</u> |
| 1000 | <u>+4</u> |
| 750 | <u>+4</u> |
| 600 | <u>+5</u> |
| 400 | <u>+6</u> |
| 200 | <u>+8</u> |
| 100 | <u>+11</u> |

**Під розміром неточності розуміється можливе відхилення від числового показника за умов, що здійснено опитування всієї генеральної сукупності.*

Але як на практиці реалізується випадковий метод? Треба зазначити, що його застосування не є простою процедурою. Одним з варіантів є добір за кроком. Для його здійснення попередньо потрібно скласти списки респондентів, або скористатися вже готовими реєстрами. На практиці використовуються, наприклад, списки виборців. При наявності впорядкованого за якоюсь системою списку (наприклад, за абеткою) соціолог визначає розмір кроку (залежить від бажаного обсягу вибірки) і позицію, з якої почнеться відлік. Далі, наприклад, у вибіркочу сукупність потрапляє кожен десятий, двадцятий або сотий зі списку. Але на цьому, звичайно, проблеми не вичерпуються, бо це – віртуальна вибірка. Кожну особу тепер треба розшукати, умовити дати інтерв'ю, опитати...

Другий тип – *спрямована або квотна вибірка*. Вона методично є повною протилежністю попереднього типу, хоча переслідується та ж сама ціль – відтворити у малій (вибірковій) сукупності параметри генеральної сукупності. Обов'язковою умовою реалізації цього методу є наявність інформації стосовно генеральної сукупності. Важливо знати поділ генеральної сукупності на певні соціальні групи (стратифікацію). В практиці організації загальнонаціональних опитувань враховуються наступні напрямки стратифікації: 1) поділ населення за територіальною ознакою, 2) статева структура (жінки, чоловіки), 3) вікова структура, 4) за рівнем освіти. Іноді використовуються інші критерії відбору – етнічний, професійний, політичний, мовний, релігійний тощо. Критерії можуть залежати від характеру дослідження, його предмету. Розмір соціальної групи і її частка у генеральній сукупності визначає квоту певної категорії респондентів у структурі вибіркової сукупності. Наприклад, населення Криму становить близько 5% всього населення України. Якщо ми плануємо загальнонаціональну вибірку, то квота респондентів, яких треба опитати у

цьому регіоні, складає теж 5% вибіркової сукупності. Припустимо, ми визначали обсяг загальнонаціональної вибірки у 2000 одиниць спостереження, тоді в Криму треба взяти інтерв'ю у 100 осіб. Оскільки на практиці застосовується не один критерій, а система соціальних показників, соціологи використовують табличний (матричний) метод представлення вибіркової сукупності. В таблиці 3 наводиться макет таблиці для розподілу, припустимо, 100 одиниць кримчан за трьома критеріями: стать, вік, освіта. Заповнення клітин залежить від процентних співвідношення відповідних груп у структурі генеральної сукупності. Ці дані можна, наприклад, отримати від статистичних управлінь за результатами останнього перепису населення. Але не треба себе тішити, що “статистика знає усе”. Це не відповідає дійсності. Сьогодні доволі важко встановити реальний розподіл населення за критерієм зятості, професіями, майновим становищем. Отже на практиці треба використовувати ті ознаки, які, по-перше, “твердо знає статистика”, по-друге, за якими можна реально відібрати респондентів для опитування.

Якщо генеральна сукупність вдало стратифікована і складена за квотами вибіркова сукупність, то подальші дії соціологів наступні. Кожен інтерв'юєр отримує конкретне завдання (у формі, наприклад, такої ж таблиці), отже, загальна вибірка поділяється на кілька частин в залежності від кількості інтерв'юєрів, але таким чином, щоб у сумі знову відтворювалася квотна вибірка тотожна генеральній сукупності. Тепер інтерв'юєр вдається до пошуку респондентів, що мають ознаки, які відповідають завданню. Кожна клітина таблиці і є фактично завданням інтерв'юєру на опитування. На практиці соціологи вдаються до різних модифікацій викладених вище методів, а також комбінують їх, використовують послідовно у так званих *багатоступневих* доборах респондентів.

Табл.3.

Приклад матриці для визначення квотної вибірки

| | | | | | |
|--|-----------|---|---------|------------|-------|
| | початкова | і | середня | спеціальна | вища, |
|--|-----------|---|---------|------------|-------|

| | неповна середня освіта | освіта | середня освіта | незакінчена вища освіта |
|-------------|------------------------------|--------|-------------------|----------------------------|
| чоловіки | | | | |
| 18–28 | | | | |
| 29–39 | | | | |
| 40–59 | | | | |
| 60 і більше | | | | |
| жінки | | | | |
| 18–28 | | | | |
| 29–39 | | | | |
| 40–59 | | | | |
| 60 і більше | | | | |

Постановка запитань і відповіді.

Розробка наукового методу добору респондентів було подією величезного масштабу для розвитку соціальних наук, вони набули впевненості у точності різноманітних вимірів і в можливості КСД “повірила” громадськість. Але методологічні проблеми цим не вичерпалися. Другим за значенням питанням було розв’язання методики соціологічного виміру. Кожне опитування будується за стандартною схемою: *запитання*, яке готує і ставить соціолог, і *відповідь*, що відображає думку, настрої людини або фактичну інформацію, якою володіє респондент. В межах цього діалогу, якщо взяти метод опитування, і відбувається збір первинних соціологічних даних і процедура вимірювання. Соціологи виробили низку правил, норм як стосовно форми запитання, так і структури відповідей. Кожне питання мусить “працювати” на мету і завдання, які передбачає програма КСД. Питання ставляться таким чином, щоб у відповідях був розкритий зміст або кількісна характеристика певного індикатора, соціального показника, що характеризує проблему, предмет дослідження. Наприклад, якщо ми запитуємо у глядачів, чи сподобався їм кінофільм, який вони перед тим передивилися, то мається на увазі: 1) що вивчається громадська думка стосовно певного кінофільму, 2) існує показник задоволеності глядачів, який

соціологи вимірюють, тобто перетворюють його на певне число (процент глядацьких симпатій). Питання повинні бути максимально простими й однозначно сприйматися загалом, використовувати операціоналізовані терміни, не містити протиріч, формулюватися стилістично вірно літературною мовою.

На початку дослідники використовували переважно так звані *відкриті запитання*. Вони не містили підкази для респондентів. Соціолог мусив сумлінно фіксувати повну відповідь респондентів. Але як можна математично обробити отриманий текстовий масив? Числовий метод не можна застосувати, якщо не “закрити” питання, тобто необхідно “рознести” усі довільні формулювання відповідно до уніфікованої шкали відповідей. Тепер можна підраховувати кількість відповідей за кожною позицією шкали, брати проценти, робити різні наступні математичні маніпуляції. Відкриті питання не “вигідні” і з того боку, що під час масових опитувань вони дуже часто так і залишаються без відповідей. Ось чому у більшості стандартизованих опитувальниках соціологи використовують або “закриті” або “напівзакриті” питання. Це передбачає попередню роботу, яка націлена на виявлення усіх можливих варіантів відповідей. Отже, соціолог мусить спроектувати відповіді, запропонувати альтернативи, з яких власне респонденту і залишається добирати відповіді. Респондент ознайомлюється із запитанням і пропозиціями відповідей і визначає одну або кілька позицій на шкалі відповідей, які відповідають його думці. Це має ще одну важливу перевагу – можливість зберігати *анонімність респондента*, бо в анкетах залишаються формальні позначки. Взагалі фундаментальними правилами будь якого опитування є *довірливі стосунки* між соціологом і респондентом, *добровільність участі*, готовність відповідати “чесно” без “лакування” дійсності. Анонімність участі в опитуваннях допомагає зберігати вказані засади дослідження. У більшості випадків респонденти оперують “галочками”, обводять кільцями номери, ставлять хрестики і т.і. Оскільки

результати опитування завжди є узагальненими даними, ідентичність респондентів є зайвим і не потрібним компонентом для соціологів. Але, на жаль, оточення не завжди розуміє принципи й цілі КСД, ось чому різні заходи, спрямовані на “безпеку” респондентів, збереження анонімності не є зайвими. Вони полегшують процес спілкування з респондентами. “Напівзакриті” питання відрізняються тим, що поряд з “закритими” відповідями респонденту залишається право за бажанням висловити свою думку, якої немає в запропонованих альтернативах.

Соціологічні шкали.

Експерименти з “закритими” питаннями призвели до розробки теорії *соціологічних шкал*. Ця теорія – різноманітні правила побудови і типи шкал – власне й розв’язали питання коректного виміру соціальних показників. Принцип соціологічної шкали нагадує те, як ми вимірюємо відстань звичайною лінійкою або рулеткою, або визначаємо температуру медичним термометром. Ми прикладаємо спеціально заготовлену шкалу до певного об’єкту, а потім дивимося на числовий результат. В кінці кінців і масштабна лінійка, і термометр з їх шкалами є доволі умовними інструментами. Головне тут те, що ми “згодилися” сприймати інформацію у міліметрах і градусах Цельсія, а не у дюймах і градусах Фаренгейта. Соціологічні шкали є також штучно сконструйованими інструментами. Позначки на цих шкалах, поділи є тими відповідями, які завчасно передбачають, проєктують соціологи (або вони визначаються вже після завершення анкетування в процесі обробки відкритих питань). Теорія соціологічних шкал активно розвивалася протягом середини й другої половини ХХ ст. головним чином в американських університетах – Чиказькому, Колумбійському, Гарвардському та ін. Є типи спеціалізованих шкал, що розроблені для вимірювання певних явищ, або вони створюють певний алгоритм обчислювання, і носять назви за прізвищами їх авторів, – Богардуса, Лайкерта, Терстоуна, Гутмана. Але існують загальнорозповсюджені типи шкал, які можна зустріти практично в

усіх анкетах, опитувальниках, стандартизованих інтерв'ю. До них належать: *номінальні, порядкові й метричні* шкали.

Номінальні шкали – це неупорядковані жодним чином набори можливих відповідей респондентів. Ось чому цей тип також зветься *неупорядкованими* шкалами. Наприклад, ми вивчаємо причини (фактори), що зумовлюють певне явище соціального життя. Попередньо на етапі розробки програми дослідження й підготовки інструментарію (анкети, інтерв'ю) здійснюється процедура факторної операціоналізації. Іншими словами ми проектуємо набір можливих причин і таким чином створюємо шкалу відповідей. Оскільки респонденти можуть володіти інформацією або оцінками, які виходять за межі компетенції соціологів, то краще застосовувати напівзакриті питання. В таблиці 4 наведений приклад з реального дослідження, яке проводилося 2000 р. в харківській області й охопили 3500 респондентів. Вивчалась латентна злочинність і причини її виникнення. Потерпілим від різних видів злочинних посягань інтерв'юери задавали стандартне запитання: “Якщо ви не зверталися до правоохоронних органів, то чому?” В таблиці наведено альтернативи, які були завчасно підготовлені й склали шкалу відповідей. У прикладі подаються дані опитування стосовно двох достатньо розповсюджених злочинів – кишенькових крадіжок і корупції (хабарництва).

Табл.4

Розподіл відповідей на запитання “Якщо ви не зверталися до правоохоронних органів, то чому?”

| | Карманные кражи | | Коррупция | |
|---|-----------------|------|-----------|------|
| | % | Ранг | % | Ранг |
| Не хотел(а) огласки | 3,0 | 13 | 17,1 | 3 |
| Опасаюсь мести преступника | 1,3 | 15 | 9,1 | 10 |
| Из-за бюрократизма правоохранительных органов | 7,0 | 5 | 11,8 | 7 |

| | | | | |
|---|------|----|------|----|
| Из-за незначительного ущерба | 61,6 | 1 | 5,3 | 12 |
| Не верю, что милиция будет всерьез заниматься моим случаем | 43,4 | 2 | 16,6 | 4 |
| Не верю, что милиции удастся найти преступника | 34,2 | 3 | 2,7 | 14 |
| Думаю, что преступнику все равно удастся «откупиться» от милиции и правосудия | 6,6 | 7 | 13,4 | 5 |
| Виновный (преступник) возместил мне ущерб | 0,0 | 18 | 1,6 | 16 |
| Это мое личное (семейное) дело | 4,8 | 8 | 20,7 | 1 |
| Чувствую, что в случившемся есть доля моей вины | 9,6 | 4 | 6,4 | 11 |
| «Связавшись» с милицией, можно пострадать самому | 3,0 | 12 | 9,6 | 9 |
| Милиции надо «заплатить», нести подарки, чтобы они всерьез занимались моим вопросом | 3,9 | 11 | 11,8 | 8 |
| Разобрался сам (или с чьей-либо помощью) | 6,6 | 6 | 12,8 | 6 |
| Не было средств связи, а позднее я «остыл» | 4,8 | 9 | 1,1 | 17 |
| Сделал заявление в другие организации или представителям администрации | 1,3 | 14 | 0,5 | 18 |
| Попытка преступления не удалась | 0,4 | 16 | 1,6 | 15 |
| Не доверяю правоохранительным органам | 4,0 | 10 | 17,1 | 2 |
| Другие причины | 0,0 | 17 | 3,7 | 13 |

Номинальні шкали обчислюються наступним чином. Позитивні відповіді враховуються як числові одиниці. Вони сумуються і розраховується частота відповідей по кожній позиції шкали, а потім обчислюються відповідні проценти від загальної кількості оброблених анкет (респондентів, що взяли участь в опитуванні), або від кількості тих, хто відповів на

конкретне запитання. У таблиці наведено підсумкові проценти стосовно не загалу респондентів, а тих, хто був жертвою відповідного злочину і не звернувся до органів міліції. Загальна сума процентів не завжди дорівнює 100 відсоткам. Сума у 100% утворюється в разі застосування альтернативних шкал, які передбачають лише один вибір. Наприклад, запитання “Ваша стать?”, яке у більшості випадків входить до так званого паспорту або “об’єктивки” анкети, передбачає класичну альтернативну шкалу – набір відповідей: “жінка” або “чоловік”. В інших випадках соціолог дає пояснення – скільки максимально альтернатив можна вибрати. У наведеному прикладі кількість виборів взагалі не обмежувалася, респондент мав право підкреслити усі мотиви, за якими він вирішив не звертатися до міліції. За результатами обрахунку даних шкала упорядковується в тому сенсі, що визначаються пріоритетні фактори, тобто причини ранжуються за величинами процентів. Процедура ранжування полегшує порівняння в разі потреби з аналогічними шкалами. В таблиці зумисне наведено приклади причин незвертання до міліції за несхожими злочинами. Як ми бачимо провідні причини тут зовсім різні.

Порядкові (рангові) шкали передбачають, що відповіді респондентів можуть бути різної інтенсивності, “сили”, або стосуватися впорядкованої системи речей. Наприклад, якщо ми цікавимося рівнем освіти респондентів, то ми можемо прийняти рангову систему освіти, яка склалася у суспільстві: (1) початкова освіта, (2) середня загальна, (3) середня спеціальна, (4) вища, (5) науковий ступінь. Таким чином, ми маємо 5-ти бальну впорядковану шкалу. Респондент ідентифікує власний освітній рівень з тою чи іншою позицією запропонованої шкали (або це робить за нього інтерв’юєр). Ці шкали завжди є альтернативними і не припускають можливості двох або більше виборів одночасно. Порядкові шкали є вельми розповсюджені, їх охоче використовують соціологи, бо вони значно поліпшують точність виміру. За допомоги порядкових шкал вимірюються інтенсивності почуттів,

оціночні компоненти, міра солідарності з тими чи іншими висловами, ступінь згоди або незгоди щодо певних речей тощо. В таблиці 5 подано приклад застосування шкали подібного типу для виміру інтенсивності почуттів (міра остраху), які викликає у людей злочинність. На різі застосовувалася п'ятибальна шкала, яка на думку дослідників мусила б охоплювати увесь спектр почуттів за вектором посилення відчуття небезпеки: від нейтрального ставлення до злочинності і – до справжнього страху.

Табл.5

Почуття, які викликає злочинність у районах проживання

| | Числові доповнення | Місто 2000 р. | Приміський район 2002 р. | Місто 2000 р. | Приміський район 2002р. |
|---------------------------|--------------------|---------------|--------------------------|---------------|-------------------------|
| Ніяких особливих почуттів | 1 | 22,9% | 16,3% | 36,2% | 26,7% |
| Легка занепокоєність | 2 | 32,7% | 33,1% | 32,9% | 31,0% |
| Певна занепокоєність | 3 | 19,2% | 25,3% | 13,6% | 22,1% |
| Серйозна стурбованість | 4 | 16,3% | 16,3% | 12,2% | 13,4% |
| Острах | 5 | 8,8% | 9,1% | 5,1% | 6,9% |
| <i>Індекс остраху</i> | | 2.6 | 2.7 | 2.2 | 2.4 |

Правила обчислювання за порядковими шкалами нагадують процедуру роботи з номінальними шкалами, але вони мають додаткові корисні можливості для отримання числової моделі процесів. Спочатку як і звичайно підраховується частота (сума відповідей) за кожною позицією шкали і обчислюється відповідний процент. Потім за бажанням дослідника конструюється так званий індекс для того, аби “згустити” інформацію і

перетворити її, припустимо, на одне число. На другому етапі кожній відповіді респонденти приписується не стандартна “одиниця”, а числове доповнення, яке проектується як число ряду, що за уявленнями соціолога є тотожним змісту шкали. У наведеному прикладі вербальним (словесним) позиціям шкали відповідають в порядку збільшення інтенсивності почуття числа 1,2,3,4,5. Підсумковий індекс в даному випадку розраховувався як середньо зважена арифметична сума усіх позицій шкали. На разі підсумковий індекс склав ті числа, які проставлені у останньому рядку таблиці, а теоретично у конкретному випадку він мав можливість змінюватися у діапазоні від 1 до 5. Тобто, якби усі респонденти вказали, що злочинність їх зовсім не турбує, то індекс дорівнював 1, у протилежному крайньому випадку – 5. Як ми бачимо, дійсно відбулася інтеграція числових показників, що дуже вигідно, коли приходиться порівнювати різні виміри. Саме такий випадок наведено у таблиці 5. Реально у 2000-му і 2002-му роках проходило опитування населення, яке мешкає на двох територіях: в одному з районів міста Харкова і у приміському районі. Отже утворилося чотири масиви даних, які треба було порівняти між собою. Навіть одного погляду на величини індексів вже досить аби зрозуміти ситуацію та суть тенденцій. Ми бачимо, що почуття, які викликає злочинність є доволі сталим соціально-психологічними явищами, і хоча за два роки відбулося не велике (можна сказати, “мікроскопічне”) зменшення остраху, основні пропорції зберігалися.

Табл.6

Відповіді на запитання: “Чи є у районі помешкання місця, які краще не відвідувати?”.

| | Числові доповнення | Місто 2000 р. | Приміський район 2002 р. | Місто 2000 р. | Приміський район 2002р. |
|-----------------------|--------------------|---------------|--------------------------|---------------|-------------------------|
| “Так” | +1 | 23,3% | 32,2% | 18,7% | 16,1% |
| “Скоріше так, ніж ні” | +0,5 | 8,3% | 21,7% | 3,5% | 23,9% |

| | | | | | |
|---------------------------------|------|-------|-------|-------|-------|
| “Не маю відповіді” | 0 | 21,5% | 14,7% | 13,3% | 16,7% |
| “Скоріше ні, ніж так” | -0,5 | 6,4% | 9,0% | 6,8% | 17,0% |
| “Ні” | -1 | 40,6% | 22,9% | 57,7% | 26,2% |
| <i>Індекс небезпечних місць</i> | | -0.16 | +0.15 | -0.41 | -0.07 |

Розповсюдженим типом шкал є симетричні врівноважені шкали з переходом через умовний нуль. У згаданому дослідженні перед респондентами ставилося запитання: “Чи є у районі помешкання місця, які краще не відвідувати?” (див. табл.6). Застосовувалася стандартна симетрична шкала відповідей – “Так”, “Скоріше так, ніж ні”, “Не маю відповіді”, “Скоріше ні, ніж так”, “Ні” – з числовими доповненнями: +1; +0,5; 0; -0,5; -1. Отже, індекс у цьому випадку може змінюватися від “плюс одиниці” до “мінус одиниці”. -1 означає – усі солідарні в тому, що небезпечних місць немає, а +1 – однозначне на загаль респондентів “Так”. На практиці ніколи підсумкові індекси не приймають крайніх значень, тому що люди мають різні думки, не однакові оцінки явищ. Але уявлення про діапазон коливання індексу є важливим для того, щоб правильно його “читати”, інтерпретувати під час аналізу даних дослідження. Аналіз індексів у таблиці показує, що компонент безпеки, пов’язаний з “особливими” місцями погіршався, мешканці районів почали більш побоюватися “небезпечних” місць.

§4. Кількісні та якісні методи дослідження.

Властивості кількісних методів.

Практичне усе, що написано вище, має відношення до так званих *кількісних методів*. Вони дозволяють створити числовий образ, модель явища або процесу і претендують на достовірність та точність, зумовлені математичними теоріями й фактами. Останнє завжди вважалося сильною

стороною кількісних методів, і вселяло оптимізм стосовно того, що соціальні науки позбавляться нарешті неточності й довільності у судженнях. Може виникнути враження, що соціологи оперують виключно кількісними методами. Це не відповідає дійсності, бо паралельно з ними розвинулися принципово відмінні так звані *якісні методи*. Головна відмінність їх полягає, мабуть, в тому що якісні методи не претендують на те, аби за їх допомоги була відтворена числова модель процесу або явища. Отже, такий обов'язковий компонент як масовість спостереження певних одиниць тут не є обов'язковим, а навіть і не можливим. Наприклад, якщо для коректного застосування кількісного методу треба опитати щонайменше кількості осіб, то так звані якісні інтерв'ю беруться з у небагатьох інформантів (так тут зветься респонденти), принаймні кількість інтерв'ю ніколи не перевершує кількох десятків. Хоча з іншого боку, і у першому і у другому випадках використовуються і метод опитування і метод спостереження. Але їх застосування суттєво модифікується.

Для того, щоб більш докладно зупинитися на якісних методах підсумуємо характеристики кількісних методів. Отже, кількісні методи базуються на наступних принципах:

Принцип репрезентативності. Застосування вибіркового методу. Саме слово “репрезентативний” перекладається з французької мови як “відповідний”, “характерний”, “показовий”. Основна ідея полягає у тому, що дані спостереження мусять бути репрезентативними по відношенню до об'єкту дослідження в цілому. Вивчаючи фактично вибіркoву сукупність ми з певними застереженнями щодо точності переносимо отримані результати на генеральну сукупність. Вибіркова сукупність є мініатюрною моделлю генеральної сукупності, дослідження якої економить кошти й сили соціологів, дозволяє зробити опитування інструментом швидкого реагування на зміни громадської думки.

Масовість експерименту. Досягнення потрібної точності. Кількісні методи передбачають, що вибіркова сукупність не може бути занадто малою, обсяг вибірки коливається від кількох сотень до кількох тисяч одиниць спостереження. За рахунок збільшення вибіркової сукупності за умови відсутності систематичних помилок добору респондентів вдається “підняти стелю” точності до прогнозованої помилки у 1–2 відсотки. Для більшості КСД вважається припустимою помилка у $\pm 3\%$, для чого потрібно, наприклад, опитати не менше півтори тисячі респондентів.

Принцип вимірювання. Застосування соціологічних шкал. Реалізується ідея числового представлення й моделювання складних соціальних явищ та процесів і перетворення соціальних наук на “точні науки”, які використовують експеримент і математичні методи обробки даних.

Валідність (від лат *validus* – сильний, міцний). *Коректність процедури виміру і надійність результатів.* Принцип полягає у відповідності відповідей на запитання і шкал змісту того, що саме вимірюється. А в цілому це – обґрунтованість вибраної методики, відповідність інструментарію програмі КСД, меті й завданням дослідження.

Дотримання процедурних правил і етичних норм. Існує набір доволі жорстких правил організації, проведення КСД, норм спілкування анкетерів і інтерв’юєрів з респондентами, нарешті, представлення даних науковій громадськості, загалу.

Застосування сучасної комп’ютерної техніки, пакетів статистичних програм, що скорочує терміни дослідження, робить дані більш надійними і відкриває додаткові можливості для застосування спеціальних математичних методів аналізу даних – встановлення кореляційних залежностей між перемінними, факторного й кластерного аналізів тощо.

Специфіка якісних методів.

Якісні методи відрізняються вже в своїй “ідейній”, методологічній основі. Поняття репрезентативності, точності, валідності тут трактуються по-

іншому. Як таке вимірювання не відбувається, і дані не перетворюються на числа і проценти. Комп'ютерна техніка хоча й і застосовується, але не для обробки анкет, а для збереження і опрацювання текстів. В таблиці 7 дається порівняння кількісних і якісних методів.

Табл.7

Відмінність кількісних і якісних методів дослідження

| <i>Кількісні методи</i> | Якісні методи |
|--|---|
| Відповідають на питання «скільки?», придатні для визначення числових характеристик латентних процесів, використовуються для моніторингу, аналізу динаміки «латентних змінних» | Відповідають на питання «як?», «чому?», мають власну функціональну нішу для поглибленого вивчення механізмів розгортання латентних процесів, супутніх факторів, внутрішніх мотивів тощо |
| Принципове значення має репрезентативність вибірки, яка дозволяє поширити дані вибіркової сукупності на генеральну сукупність і визначає точність виміру | Репрезентативність визначається автентичністю добору, дослідник підбирає об'єкти з урахуванням власної теорії, користується методом «снігового кому» |
| Програма дослідження, методика та інструментарій ретельно розробляється до початку польових робіт, вимірювання стандартизоване, принципові зміни і корекція в процесі дослідження не можливі | Гнучкість – головна характеристика якісних методів; «занурюючись» у поле, дослідник творчо структурує свою працю, враховує середовище, обставини, проміжні результати, уточнює завдання і напрямки роботи |
| Дані подаються у вигляді чисел, аналіз | Дані накопичуються у вигляді слів з |

| | |
|---|---|
| робиться за допомогою статистичних даних, таблиць, діаграм | документів, спостережень, транскриптів; аналізу передують генералізація ідей на основі зібраних свідочств |
| Соціолог ставить переважно закриті й напівзакриті питання, порядок питань незмінний, інтерв'юєр тримається нейтрально, тон – офіційний, соціальний контекст, в якому здійснюється опитування, не враховується | Використовуються переважно відкриті питання, інтерв'юєр демонструє емпатію, враховує соціальний контекст, інтерв'ю нагадує дружню розмову, соціолог слідкує за реакціями респондента і пристосовується до його мови |

Основними різновидами якісного методу є:

- *Індивідуальне інтерактивне нестандартизоване інтерв'ю.* Здійснюється у формі: (1) *біографічного інтерв'ю*, яке передбачає розповідь інформанта у хронологічному порядку про своє життя, події, різні обставини, оточення; (2) *сфокусованого інтерв'ю*, коли предметом є якась одна або кілька споріднених проблем, тем, довкола яких і точиться розмова соціолога з інформантом; (3) *неструктурованого і слабо структурованого інтерв'ю*. Ці відмінності визначають підготовки соціолога до інтерв'ю. Структуроване (слабо структуроване) інтерв'ю передбачає наявність путівника, фактично – це набір відкритих запитань, які допомагають повертати інтерв'ю у потрібне русло. Неструктуровані або вільні інтерв'ю передбачають незапрограмований, спонтанний сценарій спілкування інтерв'юєра з інформантом.
- *Групове інтерв'ю або фокус-група.* Інтерв'ю проводить *модератор*, який ретельно готується до події: підбирає групу інформантів відповідно до теми КСД, готує аудио або відео записуючу апаратуру, зручне приміщення, попередній набір запитань або проблемних ситуацій, які треба розглянути

або поставити перед аудиторією. Обговорення ведеться в цілому вільно, кожен має можливість викласти свою точку зору, аргументи, не погодитися з іншими. В результаті виникають соціально-психологічні ефекти, які не спостерігаються під час інтерв'ю на одинці з соціологом. Отже, розширюється обсяг інформації і її структура, що є вельми цінним з огляду на завдання КСД.

- *Спостереження з автентичним записом подій, розмов.* Текст може існувати як щоденникові записи. Метод є ефективним, коли дослідник дійсно “занурюється” у середовище, стає “своїм”, тобто відбувається включене спостереження.
- *Наративний аналіз.* Опрацювання різноманітних текстів. В тому числі об'єктом можуть бути літературні тексти, листи, щоденники, виступи політиків. Від контент-аналізу відрізняється тим, що не ставиться завдання підрахунку частоти, з якою зустрічаються ті чи інші одиниці аналізу. Ведеться пошук прихованих смислів, підтексту, соціального значення вербальних (словесних) структур.

У кожному випадку соціолог в кінці кінців має справу з різними текстами. Вважається “гарним тоном”, аби текст був автентичним, тобто записаним точно, відповідно до стилістики мови інформантів. Соціологів не лякають незграбність або нелітературність мови “своїх клієнтів”. Текст є первинним сирим матеріалом для подальшої роботи. Комп'ютер використовується як допоміжний технічний засіб, що полегшує різні маніпуляції з текстом. Звичайно, первинні записи необхідно перетворити на електронні, а це само по собі є великою роботою. Але потім соціолог може легко “різати” текст на частини, сполучати і порівнювати різні фрагменти, позначати (кодувати) окремі уривки тощо. Немає стандартних правил як обробляти тексти. Усе залежить від досвіду й навичок дослідника і мети, з якою він проводить КСД. Головна відмінність текстів від стандартизованих опитувальників полягає в їх інформативності, змістовності, непередбачених поворотах думки та

асоціаціях. Це ліквідує головний недолік кількісних методів – обмеженість, запрограмованість, неможливість зміни напрямку діалогу, його розширення, уточнення подробиць тощо. Соціолог, який використовує якісні методи, може починати перші спостереження або інтерв'ю, не маючи чіткої програми, попередніх гіпотез, навіть не володіючи усіма поняттями, які властиві контексту, мові інформантів. Але в цьому також є перевага, дослідник може гнучко змінювати свою тактику, додавати до путівника інтерв'ю нові блоки, запитання, змінювати підходи й формулювання. Інша справа, що до якісного дослідження важко залучити не фахівців, як часто це робиться під час організації бригад анкетерів для проведення масових опитувань. Якісні методи і на етапі підготовки КСД, і на етапі польового експерименту реалізує професійний соціолог.

Які методи є пріоритетними для потреб органів внутрішніх справ? Мабуть, правильна відповідь буде така – поєднання і перших і других, взаємодоповнення. Якісні методи мають ту перевагу, що їх застосування іноді є безальтернативним в тих ситуаціях, коли масові опитування не можна застосовувати. Саме органи правопорядку мають справу з категоріями людей, що, з одного боку, є важко досяжні для того, щоб бути об'єктами масових опитувань, а з іншого, – ведуть скритий спосіб життя, не бажають спілкуватися з сторонніми людьми, представниками влади, офіційних установ, чи усіма тими, хто виходить за їх коло. Це – різноманітні девіанти, злочинці, хабарники, повії, наркомани тощо. Вважається за успіх, іноді, не те аби опитати кількості подібних осіб, а факт відвертого спілкування з одним – двома представниками асоціальних груп. Отже, якісні методи стають на разі безальтернативними.

§5. Інтерпретація, аналіз, висновки.

Інформація, яка відображена числами або міститься у текстах, може перетворитися на нову теорію, доповнити опис соціального явища, поглибити наші знання стосовно соціальних процесів. Але усе це зумовлено творчими здібностями соціолога. Останній етап КСД є процесом інтерпретацій, аналізу різнобічної інформації. Кількісні дані, різноманітні числа, як і текстова інформація, стають основою висновків, нових припущень або відповідей на проблемні питання, які ставилися на початку дослідження. Але в осмисленні емпіричних даних завжди залишається елемент відносності й довільності. Добре, якщо є база для порівняння та інтерпретації. Важливо мати результати аналогічних КСД в інших регіонах, країнах або користуватися даними робіт, які виконані раніше, щоб правильно оцінити нову інформацію. В соціології високо цінуються повторні (*моніторингові*) і довготривалі (*лонгетюдні*) експерименти. Їх результатом є динамічні ряди даних, які характеризують розгортання певних соціальних процесів, етапи розвитку особистості тощо. Числа в цих рядах стають промовистими, бо вони сполучаються з іншими, утворюють певну систему.

Прикладом моніторингу може слугувати спостереження вчених НУВС за наркотичною ситуацією у молодіжному середовищі м. Харкова. Починаючи з 1995 р. регулярно, через рік, проводиться анкетування учнівської молоді у школах, коледжах, університетах міста. Початок спостереження співпав з початком інтенсивної наркотизації: у молодіжному середовищі швидко розповсюджувалися так звані “легкі” наркотики, препарати коноплі. Об’єкт моніторингу було визначено як “учнівська молодь від 14 до 24 років”. Вибірка будувалася за наступною схемою: уся сукупність респондентів поділялася на чотири групи відповідно до статистичних даних: 1) школярі старших класів, 2) учні ПТУ, 3) студенти технікумів (коледжей), 4) студенти вищих учбових закладів. Відбір респондентів в кожній з названих страт будувався з певними відмінностями. Найбільшу групу кожного разу становлять учні шкіл – близько 60%. За шаговим методом

(випадковий добір) добиралися спочатку школи, потім вже “у середині” кожної школи визначався один старший клас. В класі відбувалося суцільне опитування методом групового анкетування з самозаповненням опитувальників, які містили виключно закриті запитання. Анкети по завершенню роботи не переглядалися окремо, а збиралися купою, отже, на очах респондентів знеособлювалися. Це сприяло встановленню довірливих відносин і підвищувало шанс отримати правдиву інформацію.

Одним з основних показників, який вимірюється під час кожного опитування, є “проба нелегального наркотику”. 1995 р. дослідження зафіксувало 22% молодих людей, які мали принаймні 1 пробу тої чи іншої наркотичної речовини (на разі під цим терміном розуміється увесь спектр заборонених адиктивних речовин, токсичні й психотропні препарати). 1997 р. ця частка збільшилася на 11,6% і склала 33,6%; 1999 р. вона досягла 48,8%. Цікаво, що дослідження 2001 р. вже не зафіксувало значного збільшення показника. Але збільшилася частка тих, хто має неодноразові проби, збільшився й спектр наркотичних речовин у незаконному обігу й відповідно проби цих речовин. Отже, як інтерпретувати отримані дані? 1995 р. “стартовий” показник у 22%. нам не здавався малим, хоча формально це трохи більше 1/5 від усієї учнівської молоді. Організатори опитування ще пам’ятали ті часи, коли нелегальні наркотики зовсім не були поширені у молодіжних компаніях, школах і дворах міста. Але з іншого боку у ті часи ніяких масових соціологічних опитувань не проводилось, отже, дійсний показник поширення наркотиків був не відомий. Через шість років “стартовий” показник вже виглядав як доволі скромний і не великий. Головний висновок полягав у тому, що поширення нелегальних наркотиків набуло епідемічного характеру. Хоча основна маса молоді з фактами адиктивної поведінки експериментувала з “легкими” наркотиками, можна було передбачити поширення захворювань на наркоманію, бо існує відомий ланцюг: “легальні наркотики (тютюн, алкоголь) – “легкі наркотики”

(маріхуана) – “важкі наркотики” (ін’єкційна наркоманія). Медична статистика підтвердила це припущення.

Метод масового опитування добре “спрацьовує” по відношенню до “звичайної” молоді. Щодо справжніх наркоманів, то він не є ефективним: по-перше, генеральна сукупність не визначена (ніхто навіть не знає число наркоманів в країні), по-друге, наркомани відносяться до категорії “важко досяжних” респондентів, на практиці знайти і опитати велику їх кількість – складне завдання, по-третє, немає ніяких гарантій, що за умов масового опитування відповіді будуть більш менш правдивими. Саме тут в нагоді стають якісні методи: індивідуальні слабо структуровані біографічні інтерв’ю й фокус-групи. В них беруть участь лише ті, хто свідомо погодився на діалог й має намір відверто обговорювати проблеми наркоманів і подробиці власного життя. Застосування якісних методів паралельно з організацією моніторингів дозволило уявити важливі закономірності індивідуального занурення у споживання наркотиків, тобто прослідкувати кар’єру наркомана. Зокрема, було виділено так звані “точки біфуркації” – переломні моменти біографії, які визначають подальший шлях особи. “Біфуркація” – математичний термін, він означає стан неврівноваження у динамічних процесах, свого роду перехрестя, коли навіть слабкі сили здатні визначити вибір вектору розвитку. В соціальному житті, у біографіях людей також є подібні “точки зламу”. Роль слабких сил тут відіграють різні випадковості, які можуть фатально вплинути на долю людини. Особливе значення у цьому контексті має “перша проба” легкого наркотику, а потім і “важкого”. Подальший розвиток подій має вже перебіг медичного захворювання.

Література

1. Бутенко А.И. Анкетный опрос как общение социолога с респондентами. – М., 1989.

2. Загальнонаціональні опитування exit poll. – К., 2002.
3. Мангейм Дж., Рич Р. Политология. Методы исследования: Пер. с англ. – М., 1997.
4. Михайлов С. Эмпирическое социологическое исследование: Пер. с болг. – М., 1975.
5. Молодежь и наркотики (социология наркотизма) / под ред. проф. Соболева В.А. и доц. Рущенко И.П. – Х., 2000.
6. Ноэль Э. Массовые опросы. Введение в методику демоскопии: Пер. с нем. – М., 1978.
7. Панина В.В. Технология социологического исследования (курс лекций). – К., 2001.
8. Паниотто В.И., Максименко В.С. Количественные методы в социологических исследованиях. – К., 1982.
9. Петровская М.М. США: политика сквозь призму опросов. – М., 1982.
10. Правовая статистика: Учебное пособие / Кальман А.Г., Христич И.А., Зинченко В.Н. – Х., 1998.
11. Процесс социального исследования: Пер. с нем. – М., 1975.
12. Реформи, які мають зміцнити міліцію // Міліція України. – 2003. – №12.
13. Соціологічне забезпечення діяльності органів внутрішніх справ / О.М. Бандурка, В.О. Соболев, І.П. Рущенко, О.Н. Ярмиш. – Х., 1996.
14. Сурмин Ю.П., Туленков Н.В. Социологические исследования: Учеб. пособие. – К., 2000.
15. Чурилов Н.Н. Проектирование выборочного социологического исследования (некоторые методологические и методические проблемы). – К., 1986.
16. Шейко В.М., Кушнарченко Н.М. Організація та методика науково-дослідницької діяльності. – К., 2002.
17. Ядов В.А. Стратегия социологического исследования. – М., 1998.

Розділ 2. Базові форми соціального

Форми соціального можна розділити на кілька рівнів. Обґрунтування цього поділу було зроблено в першій главі, коли власне й розглядалося соціальне як предмет соціології. Другий розділ присвячено головним чином аналізу форм першого рівня або так званих *базових форм соціального*. Єдність людської історії, цивілізацій та культур, які будь-коли існували на планеті, визначається набором саме базисних соціальних форм, що складають *інваріантні* (незмінні) конструкти побудови суспільств. Це можна уявити за аналогією з різноманітними архітектурними спорудами, які складаються з певного набору стандартних будівельних конструкцій та матеріалів. Отже, існує коло первинних або основних форм соціального, які відіграють роль базових елементів соціального життя, бо усі складні і розвинуті соціальні системи, соціальні процеси, соціальні відносини обов'язково включають ці вихідні, елементарні форми.

Сучасна соціологія має досить широкі уявлення стосовно базових форм соціального. Ці уявлення склалися в процесі розробки провідних соціологічних теорій та визначення чільних категорій науки. В процесі знайомства з формами соціального ми будемо згадувати як теорії, так і їх авторів, бо кожний крок у глибини соціальної матерії є персоніфікованим. Ми зупинимося на тих формах, які є загальновизнаними, хоча в межах різних парадигм і теорій вони можуть по-різному трактуватися сучасними соціологами.

Розділ має і ще одне завдання: познайомити читача з основними соціологічними категоріями, бо кожна форма соціального має свій вербальний (понятійний) еквівалент. Дуже часто ми не розрізняємо перше і друге, бо у нашу свідомість зовнішні речі входять вже позначеними тим чи

іншим словом, а в науці – науковим поняттям. Але поняття є розумовою конструкцією, вона може змінюватися за змістом в залежності від того, як ми розуміємо (тракуємо) ту чи іншу річ, або приймати різну форму, наприклад, по-різному звучати в мовах народів світу. Соціальне ж є об'єктивним за суттю, воно існує поза нашим розумом, становить предмет дослідницької діяльності.

Глава 4. Основні структурні елементи соціального.

Базові форми соціального можна умовно поділити на структурні й поведінкові. Перші є статичними компонентами соціального, а другі – динамічними, бо стосуються людської активності, так званих соціальних практик. В цій главі ми зосередимося на структурних елементах соціального, з яких складається соціальний простір.

§1. Складові соціального простору.

Теорія соціального простору, з якої ми починаємо опис соціального, має для нас важливу особливість – вона торкається основ соціального життя, відразу вводить до контексту важливіших соціологічних уявлень і понять.

Соціальні позиції та соціальні дистанції.

Людина існує і діє в двох просторах – *геометричному* (фізичному, географічному) і *соціальному*. В геометричному просторі кожне тіло: а) займає певне місце, яке можна зафіксувати у системі координат; б) знаходиться на визначеній дистанції від інших тіл; в) може рухатися, змінювати своє положення стосовно інших речей. Люди ще з давніх часів навчилися орієнтуватися в просторі, вимірювати відстані, розв'язувати елементарні геометричні задачі тощо. Математики, зокрема, Рене Декарт (1596–1650) побудували математичні теорії і методи щодо геометричного

простору та його властивостей. Колективне життя людей утворює простір іншої якості – соціальний, який розвивався, ускладнювався разом з історичним поступом. Його властивості, зокрема, було досліджено П.Сорокіним. Теорія соціального простору починається з певних аналогій щодо простору геометричного (фізичного), але будується на соціологічній основі. П.Сорокін трансформує фізичні й геометричні поняття – “місце у просторі”, “відстань (дистанція)”, “вісь виміру”, “рух” – у соціологічні категорії, наповнює їх соціальним змістом.

Використання категорії простору не є натуралістичним ухилом, а лише підтвердженням фундаментальної філософської тези про те, що усі форми матерії існують у часі та просторі. Для з'ясування специфіки соціального простору розглянемо декілька прикладів. Водій генеральської машини і господар авто можуть багато годин знаходитися поруч в одному геометричному просторі, але від цього соціальна відстань між ними не скорочується. Навпаки, два генерали, на одній за рангом посаді, що служать у різних кутках країни, в соціальному просторі знаходяться поруч, на одному щаблі соціальної драбини. Або інший випадок: державний службовець оселився в іншому місті, але отримав ту ж саму посаду. В соціальному просторі його становище майже не змінилося, але якщо той самий службовець отримав значне підвищення (наприклад, очолив установу), його соціальне становище, безперечно, змінилося. І для цього не треба змінювати місце проживання й відповідні фізичні координати. Але умовний рух може бути і в протилежному напрямку: пониження по службі, втрата роботи, майна, або капіталу тощо. Тут також не потрібно обов'язково змінювати “фізичні координати”: соціальний простір відносно незалежний, він має власну структуру і закономірності існування.

Люди й соціальні спільності в соціальному просторі обіймають так звані *соціальні позиції*, які можна до певної міри порівняти з точками

геометричного простору, які мають відповідні фізичні координати. Але це порівняння – формальне, воно лише допомагає скласти якусь уявну модель соціального. Соціальна позиція – місце людини (спільноти) у соціальному просторі. “Соціальна позиція” як наукове поняття в теорії соціального простору становить базову категорію, усі інші поняття будуть так чи інакше сполучатися з “соціальною позицією”. Соціальне в процесі еволюції суспільств будувалося за *законами диференціації і інтеграції*. Ускладнення суспільства – це поява нових соціальних позицій, які означають: з’явилися люди (спільноти), соціальне положення яких чимось суттєвим відрізняється від загалу. Категорія *соціальної дистанції* відображає цю різницю. Вона збільшується відповідно до того, як зростає різниця у правах, владних повноваженнях, багатстві, видах діяльності, освіті та інших важливих показниках соціального життя. У військових структурах ця дистанція є доволі наочною, вона має зовнішні атрибути, наприклад, фіксується у спеціальних знаках на одностріях (погони). Соціальну дистанцію у військових структурах можна вирахувати в умовних одиницях соціального простору, взявши за основу відстань між двома посадами або військовими званнями. Так, між рядовим і генерал-майором в українській системі військових звань соціальна дистанція буде дорівнювати 13–14 одиницям. Але головне те, що соціальні позиції рядового і генерала пов’язані з принципово різними правами та обов’язками, економічними та побутовими умовами існування. Соціальні позиції – *знеособлені* категорії. Вони не пов’язані з конкретними прізвищами, особами, а характеризують об’єктивну сторону суспільства та його складових. Соціальні позиції стосовно конкретної людини існують як щось зовнішнє, як умова суспільного життя, на яку не можна не зважати. В своїх життєвих планах ми можемо ставити ціль досягти тієї чи іншої соціальної позиції, або уникнути небажаного (арештант, в’язень, бродяга, безробітний – це теж соціальні позиції).

Соціальні позиції – не хаотичні, вони, по-перше, складають певні послідовні ряди (як звання у війську), бо розрізняються за змістом, вагою та значущістю для суспільства, по-друге, поєднані причинно-наслідковими і функціональними зв'язками (наприклад, не можна стати професійним адвокатом, не маючи вищої юридичної освіти). Таким чином, можна попередньо визначити, що *соціальний простір є системою соціальних позицій*. Соціальний простір – універсальна категорія, яку можна застосовувати як до суспільства в цілому, так і до усіх без винятку цілісних фрагментів соціального. Наприклад, в термінах соціального простору можна аналізувати структуру трудового колективу, учбового закладу, військової частини, територіального поселення тощо.

Виміри (вісі) соціального простору.

Принциповим для теорії соціального простору є методика визначення координат соціальних позицій і таким чином місця людини в цьому просторі. Суть вказаної методики, за думкою П.Сорокіна, полягає в тому, аби: 1) визначити приналежність людини до соціальної групи; 2) з'ясувати співвідношення соціальних груп в межах конкретної популяції або суспільства в цілому. Нижче ми докладно зупинимося на характеристиці соціальних спільностей і проблемі їх співвідношення (стратифікації простору). Але попередньо треба вказати на фундаментальні властивості соціального простору: (1) диференційованість, поділ на спільності; (2) соціальна нерівність, яка визначається належністю до різних соціальних спільностей. Кожна людина одночасно належить до кількох спільностей (соціальних груп). Навіть найбільш проста соціокультурна система, яку утворює подружжя пара, має неоднорідний, диференційований соціальний простір. Чоловік і дружина входять до різних статевих (гендерних) спільностей, вони можуть належати до різних етнічних, професійних, демографічних груп, мати різне соціальне походження тощо. Є суспільства

(певні африканські, азіатських країни), де згідно традиції чоловіки апріорі посідають панівне місце: у соціальному просторі вони “вищі” від жінок, мають більше прав. В цьому випадку і у сімейному просторі супруг автоматично отримує перевагу, зверхність над дружиною, стає її господарем, його місце в сімейному просторі буде визначатися не особистими якостями, а належністю до статевої групи і статевою ієрархії.

Поділ людей на спільності є визначальною рисою суспільства. Ця диференційованість зростає в залежності від рівня цивілізації. В примітивному суспільстві поділ відбувається за двома головними ознаками: стать і вік. Отже модель суспільства мала двомірний вимір (зовсім як в декартовій системі координат з осями X та Y). Розподіл праці, майнове розшарування, різний рівень освіти, належність до різних політичних груп, етнічна неоднорідність, територіальні ознаки й інші подібні фактори постійно ускладнюють соціальний простір; з’являються нові *вісі диференціації*. Кожна така вісь – це розподіл людей на групи (спільності) за певною ознакою. До чільних ознак диференціації, отже і критеріїв утворення осей соціального простору, належать: стать, вік, поділ на класи і економічні групи, належність до етнічних і територіальних груп, професійні спільності і поділ населення за рівнем освіти, причетність до політичних груп, спільностей “підлеглих” і “начальників”, членство в окремих організаціях та корпораціях (фірмах, установах, підприємствах, різних закладах тощо). Кожна вісь виміру соціального простору складається з двох і більше спільностей. Наприклад, за ознакою стать вісь включає дві позиції: “чоловіки” і “жінки”; за віком: “діти” – “молодь” – “люди середнього віку” – “старшого віку” – “похилого віку” (або те ж саме у числовому виразі); за освітою: “особи з початковою освітою” – “неповною середньою” – “середньою” – “середньою спеціальною” – “вищою”; за етнічною належністю, наприклад: “українці” – “росіяни” – “кримські татари” – “євреї” – “білоруси” тощо.

Геометричний простір має щонайбільше три виміри (вісі X,Y,Z); соціальний – набагато більше. Соціальний простір є багатомірним. Ось чому, коли ми досліджуємо місце людини в соціумі, недостатньо користуватися одним або двома критеріями, реальне становище індивіда визначається його належністю до декількох груп. Кожна соціальна позиція має кілька координат в системі соціальних вимірів. Щоправда, виміри не рівнозначні з точки зору реального становища людини. В залежності від типу і ступеня розвитку суспільства чільне місце можуть посідати або стать, або вік, або рівень багатства, або належність до певної касты, соціального стану чи етнічність. Соціальні пріоритети з часом можуть змінюватися. Наприклад, в дореволюційній Росії суттєве значення мав такий фактор, як віросповідання, він, навіть, заносився у паспорт. Люди, що не належали до православ'я, а тим більше християнських конфесій, розглядалися як неповноцінні особи в громадському і політичному житті. В наш час релігійний критерій не є вже суттєвим для визначення місця людини в соціальному просторі. Таким чином, система координат соціального простору не є константою: вісі як і їх вага змінюються в залежності від ступеня розвитку суспільства, типу цивілізації та культури.

Для застосування теорії соціального простору на практиці соціолог мусить попередньо встановити основні соціальні групи, з яких складається “геометрія” суспільства або певний фрагмент соціального, з'ясувати їх соціальну вагу і “зібрати” з цього матеріалу вісі виміру. В результаті ми кожного разу отримуємо певні шкали, на яких можна фіксувати розташування соціальних позицій у соціальному просторі. Для розуміння соціального простору важливо (за аналогією з фізичним простором) розділити вісі виміру на два класи: 1) шкали, які утворюють *вертикальний вимір*, тобто групи на осі мають ієрархічне розташування; 2) шкали, що розташовані в умовному *горизонтальному вимірі*. У другому випадку мова йде про групи, які між собою тотожні або споріднені у соціальному

відношенні. Наприклад, учбові заклади одного рівня державної акредитації, профілю можуть утворювати споріднені соціальні групи викладачів, студентів, адміністраторів. Якщо студент переводиться з одного такого вузу до іншого, його соціальний стан не змінюється, він переміщується у соціальному просторі умовно в горизонтальній площині.

Соціальні статуси.

Вертикальний вимір соціуму формують нерівні між собою групи. Це означає, що люди, які до них належать, користуються різним доступом до *соціальних ресурсів*. Вони мають різні обсяги матеріальних благ, користуються відмінними правами та обов'язками, їх місце у суспільстві по-різному оцінюється загалом, вони не рівні з точки зору владних повноважень, нарешті, якась група може бути по відношенню до нижчих – панівною. Соціологи оперують спеціальним терміном для позначення щаблів “вертикальної драбини” – “*соціальний статус*”. Статус – це рангова характеристика соціальної позиції і відповідної соціальної групи (рангом називають порядок об'єкта, позиції у певному списку). Соціальні статуси слугують інструментом для порівняння ваги соціальної позиції у соціальному просторі. Статуси можуть бути “високими” й “низькими”, “вищими” й “нижчими”.

Одночасно категорією “статус” соціологи користуються для того, аби визначити зміст соціальної позиції, її належність до тієї чи іншої вісі виміру, наприклад, в цьому значенні використовуються такі терміни, як “професійний статус”, “майновий статус”, “гендерний статус”, “класовий статус”. Отже, терміни “позиція” і “статус” можуть вживатися як синоніми. Є категорія статусів, які за законами або традиціями успадковуються від батьків (характерно для феодальної епохи і станової системи), або автоматично приписуються людині при народженні (стать, громадянство, етнічність, в деяких випадках – віросповідання). Такі соціальні статуси ми будемо називати *успадкованими* або *приписаними*. В сучасному суспільстві за

найбільш важливі статуси треба боротися, докладати багато зусиль, талантів й здібностей, аби їх досягти, опанувати. До них належать і професійний статус, і службові статуси, і у більшості випадків майнові статуси. Такі статуси зветься *досягнутими*. Чим більше суспільство дає можливість своїм членам конкурувати й у чесній боротьбі досягати лідерства у бізнесі, політиці, службі, тим воно є динамічнішим, отже, має внутрішній потенціал до поступу й досягнення цивілізаційних вершин. Навпаки, закриті, корумповані, кланові суспільства, де діють феодальні закони й переважають успадковані та приписані статуси, втрачають здатність до розвитку, бо ці системи подавляють енергію й таланти загалу. Але не варто й недооцінювати функції приписаних статусів. Американський соціолог Ральф Лінтон (1893–1953), досліджуючи функції статусів першого і другого роду, дійшов висновку, що приписані статуси відіграють роль стабілізаторів суспільного життя. Вони більш ефективні у соціальному відношенні, бо задають членам суспільства від народження програму соціалізації, виховання. Дійсно, статус шляхтича міг успадковуватися, але це й накладало великі зобов'язання, бо королівська служба вимагала тривалої підготовки у дитинстві та отроцтві. Успадкувати землю, капітал, виробництво означало необхідність певної спеціальної освіти, оволодіння навичками менеджменту тощо.

Оскільки соціальний простір є багатовимірним, то кожна соціальна позиція сполучається з різними соціальними групами, отже, індивід може мати кілька статусів. Наприклад, одночасно: і “чоловік” (гендерний статус), і “син” (сімейний статус), і “майор” (службовий статус), і “футбольний вболівальник” (неформальний статус) тощо. В цьому разі може виникнути проблема визначення *головного статусу*. Останній має важливу соціальну функцію, бо оточення часто сприймає індивіда відповідно до його суспільної ваги. Для чоловіків переважно головними статусами є службові, професійні, бізнесові статуси; для жінки цю роль може відігравати й статус дружини або матері. Раніше суспільство відводило жінкам саме такі статуси, це було

притаманне традиційному суспільству. В розвинутих країнах є доволі потужний рух за гендерну рівність, і більшість сучасних жінок роблять вибір на користь освіти, кар'єри подібно до чоловіків. Головний статус може бути як власним вибором людини, так і визначатися оточенням у контексті панівної культури.

Соціальна мобільність.

Людина має можливість пересуватися в соціальному просторі подібно до фізичного руху у більш звичайному для нас геометричному просторі. В соціології рух суб'єктів в соціальному просторі називається *соціальною мобільністю*. Соціальна мобільність може бути двох типів – *вертикальна і горизонтальна*. Перший тип пов'язаний з переходом людини з однієї спільності в іншу, якщо ці групи займають не рівне соціальне положення, тобто одна по відношенню до іншої є “нижчою” або “вищою”. Вертикальна мобільність може бути *висхідною*, коли людина здійснює рух по так званій соціальній драбині “на гору”, підвищує свій статус, або *низхідною* (людина втрачає звичне соціальне становище і переходить до нижчої групи). “Кроки” у суспільному просторі робляться людьми не хаотично, а в певних напрямках, що співпадають з осями диференціації соціального простору. В цивілізованому демократичному суспільстві, яке плюралістичне в своїй основі і утворює десятки осей, людина має значно більше можливостей для руху, мобільності, зміни обставин свого життя. Можливість вибирати, бути господарем своєї долі є ознакою соціальної свободи, якою користується особистість у суспільстві. Навпаки, примітивне, традиційне суспільство, де існує вузька соціальна структура і не велика кількість осей диференціації (частина яких є ще й закритими для широкого загалу спеціальними заборонами), звужує свободу, робить долю людини запрограмованою від народження до смерті.

Соціологи розрізняють *індивідуальну й групову* мобільність. В першому випадку індивід змінює свою соціальну позицію (статус) шляхом виходу з

певної соціальної групи й приєднання до іншої спільноти. Наприклад, отримавши диплом спеціаліста вчорашній студент стає представником певної професійної групи, його індивідуальний статус підвищується, звичайно, якщо не відбулося щось гірше і замолодою людиною, наприклад, надовго закріпився статус безробітного. Індивідуальна мобільність має певну часову закономірність, яка графічно може сприйматися як випукла синусоїда: на початку життя, в молодості та роки максимальної соціальної активності людина досягає найбільших статусів, типовою для цього періоду є висхідна мобільність; а разом із зниженням активності, відходом від справ, пенсією індивід дещо втрачає у соціальному становищі.

Групова або *структурна* мобільність пов'язана із змінами в архітектурі соціального простору, коли певні соціальні групи просуваються “до гори”, або втрачають свій ранг.

Тема соціальної мобільності є одною з важливіших в дослідженнях соціологів, бо вона торкається гострої соціальної проблеми і долі абсолютної більшості людей сучасного суспільства. Ця проблема майже не існувала у традиційному, феодальному суспільстві, де люди проживали майже теж саме життя, що і їх батьки. Статус людей Середньовіччя був визначений, як правило, ще до їх народження. Сучасне суспільство є ареною боротьби людей за кращу долю, просування на соціальній драбині. Існує багато теорій, що пояснюють мобільність різних верств населення, акцентують увагу на умовах і факторах мобільності, наслідках тощо. Класичною вважається праця П.Сорокіна “Соціальна мобільність” (1927). Для дослідження соціальної мобільності соціологи застосовують різноманітні емпіричні методи. В 60-ті рр. ХХ ст. американці Пітер Блау і Отіс Данкен дослідили рух їх співгромадян у суспільстві, використовуючи загальнонаціональну вибірку обсягом 20 тис. осіб. Вони розрізняли мобільність в середині покоління і так звану *міжгенераційну мобільність* (порівняння статусу батька і головного статусу сина). В ті роки США були

на підйомі в економічному й соціальному відношеннях. Опитування зафіксувало значну вертикальну мобільність, яку автори пояснювали тим, що вакансії службовців (“білих комірців”) зростають швидше порівняно з вакансіями робітників, що зайняті фізичною працею (“сині комірці”). У 50–60 рр. в США вертикальна мобільність, що перетинала лінію “сині комірці” / “білі комірці”, сягала 30%. Американські соціологи вважають, що у сучасному суспільстві особливого значення набувають освіта й професіоналізм як фактори індивідуальної висхідної мобільності.

90-ті рр. в Україні були позначені переважно низхідною мобільністю широких верств населення, що пояснюється економічною кризою і трансформаційними тенденціями. Індивідуальна низхідна мобільність зумовлювалася закриттям багатьох підприємств, несплатою заробітної плати, масовим офіційним і прихованим безробіттям. Існує низка соціально-біологічних факторів, які негативно впливають на індивідуальні статуси. До них належать, наприклад, алкоголізм і наркоманія, хронічні хвороби, каліцтва. Одночасно відбувалася групова (структурна) низхідна мобільність стосовно значних професійних і соціально-класових груп. В радянські часи, наприклад, дещо підвищений статусом користувалися ті прошарки населення, які мали так звані “лівак”, тобто неофіційні приробітки. Цією привілею користувалися таксисти, офіціанти, певні категорії працівників торгівлі. Сьогодні зазначені професійні групи займають доволі скромне місце, врешті решт, як і на Заході. Але одночасно зазнали “статусних втрат” такі групи як шахтарі, робітники-верстатники на великих виробництвах, значні прошарки службовців, освітян. Можливо, це явище є тимчасовим і економічний підйом виправить становище функціонально важливих для суспільства груп. Для 90-х рр. характерною формою соціальної мобільності були горизонтальні переміщення, пошук роботи на нових місцях праці, різноманітні міграції населення. *Міграція* – це специфічна форма соціальної мобільності, що пов’язана зі зміною місця проживання або роботи за межами

звичних соціально-територіальних спільностей. Розрізняють так звану *маятникову міграцію* (наприклад, виїзд на сезонні роботи і повернення після їх завершення) і постійну або *незворотну* міграцію: пошук кращої долі у зарубіжжі або інших регіонах країни, переїзд з села до міста або навпаки на постійне проживання.

§2. Соціальні групи (спільності).

В теорії соціального простору поняття соціальної групи є ключовим. Практично кожна соціологічна теорія оперує цим терміном тому, що *групи становлять фундаментальну форму соціального*. Соціальні групи було “відкрито” ще у ХІХ ст. Людвіг Гумплович (1838–1909) взагалі вважав їх головним предметом соціології, що заслуговує на увагу. Люди є поділеними на соціальні групи і це складає провідну закономірність соціального. В межах соціальних груп проходить життя людини, вони формують особистість, встановлюють правила соціальної поведінки. В різних суспільствах існували й існують різноманітні, може й несхожі соціальні групи, але сам принцип розподілу людей на групи є незмінним, фундаментальним, першорядним з точки зору архітектури соціального.

Соціальні ознаки і формування груп.

Соціальна група є категорією або скупченням людей, що мають спільні ознаки. Homo Sapiens завжди існував у колективах собі подібних, соціальні групи відігравали важливі функції щодо виживання й адаптації, збільшення кількості популяції та культурного прогресу. Група вимагала від людини мати риси й якості, що споріднюють особу з соціальним оточенням. На початку це відбувалося майже автоматично. Вчені сходяться на тому, що первісні суспільства були невеликими скупченнями людей, що нараховували кілька десятків осіб. Група і суспільство у ті часи

фактично були тотожними. Людина органічно зливалася зі своїми родичами, одноплемінниками у ціле. Сучасне суспільство складається з багатьох груп, фактично є полігруповим агрегатом. Свою належність до суспільства, нації, держави добре усвідомлюють далеко не усі громадяни, але навіть особи із зниженим інтелектом без утруднення усвідомлюють зв'язок із сім'єю, родом, племенем або трудовим колективом чи іншим конкретним та зрозумілим (для особи) об'єднанням. Зв'язок людини з багатьма соціальними групами залишається і по сьогодні органічним, нерозривним. Хоча входження до великих груп – етносів, націй, класів, територіальних спільнот – вимагає ідентичності, тобто усвідомлення особою своєї належності до широких спільностей.

Групи, звичайно, існують не завдяки соціології та соціологам, останні тільки зробили їх предметом свого дослідження. Є різноманітні об'єктивні шляхи і причини виникнення та формування соціальних груп. Наприклад, групи можуть утворюватися на основі біологічних властивостей (стать, вік), що програмується природою. Щоправда, біологічні властивості у суспільному житті набувають вже соціальних ознак, бо існують суто культурні умовності поведінки, одягу, ролей окремо для жінок і чоловіків. Групи можуть виникати в процесі об'єктивного поділу за майновими ознаками, доходами. Натомість такі *статусні групи* накладають на людей обов'язки дотримуватися певних правил, способу життя, навіть, місця, де належить оселитися людям відповідного прошарку. Але групи часто виникають доволі свідомо як потреба людей об'єднатися з однодумцями для відстоювання власних інтересів (профспілки, політичні партії), як вільний вибір для спілкування та цілеспрямована діяльність з утворення об'єднань (коло друзів, клуб). З соціологічної точки зору кожний шлях об'єднання й кожний тип груп стає реальністю, коли є певні ознаки, що свідчать про спільність індивідів. Колективне, суспільне життя породжує у людей певні якості, які ми і будемо називати *соціальними ознаками*. Для

існування групи потрібно, щоб у певної кількості людей була хоча б одна спільна соціальна ознака.

Між соціальними ознаками і групами є відповідність і безпосередній зв'язок. Встановити, що є первинним, а що – вторинним ні практично, ні теоретично не можливо. Групи породжують соціальні ознаки так само, як і ознаки виступають у якості системотворчих елементів спільнот. Соціальними ознаками є гендер, вік, родовід, класова належність, етнічність, професія тощо. Вони змінюють особистість людини, її спосіб життя, мову, манеру поведінки, зовнішній вигляд, одяг та зачіску тощо. Соціальні ознаки можуть ототожнюватися з певними речами, що належать власнику або характеризують людину. Рахунок на кілька мільйонів доларів у банку автоматично робить людину заможною, а кілька гектарів землі – землевласником або фермером, хоча такі зовнішні ознаки, як правило, не є вирішальними і виключними. Мільйони на рахунку чи земельна власність з'являються у людей певного соціального типу, що вже належать до відповідних соціальних груп, мають відповідні класові ознаки. Соціальна мобільність не є суто механічним явищем, коли особа довільно мандрує від групи до групи. Увійти органічно до нової групи означає для людини щось набагато більше: необхідність набуття нових ознак, відповідати очікуванням нової групи, тобто треба змінитися і діяти уже в іншому ключі. Визначення соціальних груп через спільні соціальні ознаки їх членів є найбільш широкою дефініцією, що дозволяє враховувати усі різновиди об'єднань людей.

Типи й види соціальних груп.

Кількість конкретних груп в сучасному суспільстві можна порівняти з числом зірок, що ми бачимо на небі: і перше і друге є занадто великими числами для опанування звичайним розумом. За таких умов особливого значення набуває процедура типізації, яка дозволяє зводити велику

кількість об'єктів спостереження до небагатьох класів. Ми скористаємося кількома критеріями типізаціями і розподілимо соціальні групи (1) за рівнем цілісності або органічності; (2) за розміром; (3) за способами внутрішньої регуляції та спілкування членів групи.

Розглянемо критерій цілісності. В межах системного підходу об'єкти поділяються на прості множини, неорганічні й органічні системи. Соціальні групи, безперечно, підпадають під об'єкти, які наділені системними властивостями, отже, застосування відповідної термінології є виправданим. Класифікація за рівнем цілісності не є формальною процедурою, бо в результаті соціологи отримують групи, що відіграють принципово різні ролі в організації суспільного життя.

Уявні (“несправжні”, “нереальні”) групи. Подібних груп є безліч, вони можуть конструюватися штучно для потреб статистики, існувати віртуально (у свідомості), або виникати стихійно і легко розсипатися. З позицій системних уявлень подібні об'єкти відносяться до класу простої множини, бо хоча і є щось таке, що об'єднує елементи у групу, але фактично відсутні внутрішні зв'язки, тривале спілкування, солідарність людей між собою або усвідомлення своєї належності до спільноти. До числа подібних утворень належать: по-перше, так звані *соціальні категорії*, що включають осіб, які користуються певними соціальними характеристиками, наприклад, стать, вік. По-друге, *статистичні групи*, що виділяються за різними довільними критеріями (наприклад, ті, хто в місті має щеплення від дифтерії, й невакціновані особи). По-третє, різні мінливі збіговиська, як от *випадковий натовп* або *аудиторія*. Так, глядачі популярного телевізійного ток-шоу можуть становити багатомільйонну аудиторію, яку на кілька хвилин, годину об'єднує тема, ведучий, дискусія, але ця уявна група зникає разом із закінченням передачі. У великих містах, в транспортних системах, під час дозвілля, масових видовищ та

спортивних подій особа може постійно потрапляти в різні “несправжні” групи, залишаючись фактично самотньою людиною. Соціальні категорії, статистичні групи, звичайно, враховуються соціологами. Іноді вони відіграють важливу роль у проведенні конкретно-соціологічних досліджень, виступають в ролі їх об’єкта. Так, якщо ми проводимо масове загальнонаціональне опитування молоді з метою виявлення відсотка тих, хто курить марихуану, то фактично ми вивчаємо конфігурацію статистичної групи за назвою “споживачі легких наркотиків”. Але більшу цікавість соціологи проявляють до тих груп, які є “справжніми” і на яких будується суспільство.

Неорганічні групи. Їх можна віднести до “реальних” груп, тобто таких, які повністю або частково задовольняють наступним вимогам: мають постійне членство, існують тривалий час, внутрішньо структуровані, сприймаються як реальні об’єднання суспільством, усвідомлюються тими, хто до них належить. Різниця між органічними й неорганічними системами полягає в тому, що перші можуть існувати самостійно, автономно за рахунок надскладної внутрішньої організації, а існування других зумовлено зовнішніми факторами – історичними, економічними, політичними тощо. Властивості неорганічних груп мають професійні, класові, етнічні, територіальні спільноти. До рівня цих груп можуть наблизитися групи фанатів футбольного клубу, члени політичної партії або профспілки. Соціальні групи мають потенційну можливість розвиватися у напрямку більшої цілісності, органічності. Зворотний процес свідчить про розпад або занепад соціальної спільноти. Рибалки, мисливці або футбольні вболівальники є соціальними категоріями або статистичними групами, якщо ми поставимо ці категорії до обліку та включимо до статистичного звіту. Але в разі утворення реальних організацій, наприклад, спілок мисливців або рибалок з числа їх членів виникають вже більш високі за ступенем цілісності об’єднання. Спільноти з високим рівнем цілісності

можуть виступати суб'єктами історичного процесу, бути рушійними силами соціальних змін. В історії людства були періоди, коли стани, класи спочатку існували як категорії людей, а потім перетворювалися на більш високі за організацією групи, які досягали спільних економічних і політичних цілей. Таким чином XVIII та XIX ст. в Європі до влади прийшов клас буржуа, хоча ще одне або два століття перед тим володарі капіталів та бізнесів не складали згуртовану спільність, здатну до конкуренції з феодалами, аристократами. Отже, неорганічні групи – це проміжна ланка між уявними й органічними групами.

Органічні спільності. До цього класу належать автономно існуючі групи, високоорганізовані системи, самостійні соціальні організми – суспільства, окремі общини, трудові колективи, сім'ї. В межах подібних груп існують сталі структури, відбувається інтенсивна комунікація членів групи. Органічні групи є стабільними, самодостатніми утвореннями. Вони здатні сприймати виклики оточення й знаходити шляхи адаптації, ефективно пристосуватися до нових соціальних умов. Окремо виділяється вид *цільових груп*, в яких існують власні системи регуляції, управління, що здатні висувати цілі та знаходити засоби для їх досягнення. Такими групами є персонал банку, трудовий колектив, підприємство, спортивний клуб. В юриспруденції подібні об'єднання мають назву юридичних осіб, бо вони можуть виступати як суб'єкти права, займатися різними видами діяльності, несуть цивільну, господарську відповідальність за своїми зобов'язаннями, контрактами. Цілі можуть бути комерційними, господарськими, державними, політичними, просвітницькими, військовими, побутовими, сімейними тощо. Наявність керівної підсистеми дає можливість групі інтенсивно розвиватися, конкурувати з аналогічними об'єднаннями.

Групи великі і малі. Мала соціальна група є спільністю, в якій соціальні зв'язки можуть бути реалізовані в формі персональних контактів, тобто люди, з яких складається група, мають змогу безпосередньо спілкуватися між собою. Чисельність малих груп обмежена і складає від двох до кількох десятків осіб. Це – здебільшого цілісні, добре структуровані, цільові системи. Прикладами подібних малих груп є сім'я, коло друзів, група товаришів, шкільні класи або академічні групи, бригади робітників, структурні підрозділи службовців, трудові колективи. Хоча малими групами можуть бути й уявні, ситуативні групи, як от незнайомі пасажери таксі. Закономірностями побудови малих груп займається переважно *соціальна психологія*, яка виникла на зламі соціології й психології.

Велика соціальна група може нараховувати мільйони осіб. До категорії великих груп належать класи, етнічні групи, нації, територіальні спільності, великі корпорації тощо. Їх об'єднують соціальні ознаки, властиві членам цих груп, а не факт безпосереднього спілкування. Такі групи можуть складатися на основі кількох соціальних ознак і становити так звані *кумулятивні* спільності. Наприклад, професійні групи об'єднують людей за системою ознак: характер і зміст праці, рівень освіти, кваліфікація, престиж становища у суспільстві, певні загальні риси свідомості. *Історичні великі соціальні* групи, наприклад, етнічні групи є такими, що існують протягом кількох сотень або тисяч років. Вони мають власну назву, історію, закономірності розвитку і цікаві тим, що можуть уособлювати конкретне суспільство або рішуче впливати на його характер.

Групи формальні й неформальні. Неформальні групи – спільності, що самостійно вробляють правила поведінки; вони не мають формальних статутів, інструкцій, які повинні регулювати зв'язки між членами групи. Їх утворюють: товариші, друзі; двоє закоханих; колеги по роботі; люди, що поділяють спільне захоплення. Зв'язки мають емоційний характер, домінують взаємні симпатії (або антипатії); місце людини в просторі цих

груп визначається не формальною посадою і офіційним статусом, а особистими рисами та якостями, авторитетом, здобутим поміж членів групи. Честь відкриття неформальних груп належить американському досліднику Елтону Мейо (1880–1949). Цікаво, що зробив своє відкриття американський соціолог під час проведення емпіричних досліджень та практичних експериментів в електротехнічному підприємстві міста Хоуторн, спостерігаючи працю й стосунки робітників. Як з'ясувалося, у цехах підприємства поряд з формальною структурою існували неформальні об'єднання, які впливали на виробничу активність, психологічний настрій персоналу.

Формальні групи – спільності, де чітко окреслені стосунки між членами; закріплені функції, права; зв'язки визначені за допомогою законів, різних нормативних документів, статутів, інструкцій, розпоряджень. Емоційні стосунки відсуваються на другий план, або зовсім не беруться до уваги, бо заважають формальним відносинам на кшталт “начальник – підлеглий”. Людина в формальних групах оцінюється за офіційними статусами, посадою, системою закріплених за позицією прав та обов'язків. Структура формальної групи, підлеглість, вертикальні й горизонтальні зв'язки є чітко визначеними, вони можуть конструюватися апріорі, тобто ще до початку функціонування відповідного об'єднання. Саме так відбувається під час створення нових військових або поліцейських підрозділів та частин, нових підприємств, банків, державних установ. В сучасних цивілізованих суспільствах подібні групи є визначальними, в їх межах людина проводить значну частину свого життя, робить професійну кар'єру.

Групи первинні й вторинні. За змістом ці поняття наближені до поділу на формальні й неформальні групи. Терміни “первинна” й “вторинна соціальна група” свого часу були уведені до наукового обігу американським професором Чарлзом Кулі (1864–1929). Усі соціальні групи він розділив на ті, з яких починається соціальне життя і де відбувається первинна

соціалізація людей – сім'я, сусідське оточення, коло друзів, – і вторинні (великі формальні групи на кшталт профспілки, політичної партії). Первинні групи – “теплі”, сповнені емоційних переживань, вони дозволяють людині безпосередньо спілкуватися з оточенням, вступати у контакти “обличчям до обличчя”. Ці групи грають роль неформальної підтримки індивідів. Вторинні, де власне відбувається навчання, бізнес, службова й політична діяльність, є “холодними”, людина до них входить не як цілісна особистість, а як певна соціальна одиниця, що задовольняє вимогам цих структур.

Властивості соціальних груп.

Соціальні групи як базова форма існування соціального є постійно “під прицілом” соціологів, становлять пріоритетний предмет соціологічних досліджень. Отже, виявлено низку властивостей людських об'єднань, сформульовано низку категорій, в яких відображено закономірності виникнення й існування груп. Дамо лише стислі визначення й характеристики цих властивостей.

Ідентичність – корегування поведінки людини, способу життя, зовнішнього вигляду тощо з вимогами й очікуваннями групи. Ідентичність має *об'єктивну* й *суб'єктивну* сторони. Наприклад, українці, що з діда в прадіда живуть на Батьківщині, розмовляють українською мовою, дотримуються народних звичаїв та християнських традицій об'єктивно демонструють свою етнічну ідентичність. Але, як свідчать спостереження, не усі етнічні українці чітко усвідомлюють свою належність до великої спільноти. *Самоідентифікація* – суб'єктивне ототожнення індивідом своєї персони з певною групою.

Інтегрованість – згуртованість членів групи довкола лідерів, цінностей, ідей; міцність внутрішніх зв'язків, що об'єднують групу в одне ціле. Інтегрованість може коливатися у широких межах: від ледве помітних зв'язків та невиразної ідентичності до міцних об'єднань, що здатні витримати важкі випробування. Усесвітньо відомий девіз мушкетерів: “Один

за всіх і всі за одного” – яскравий приклад свідомого посилення цієї властивості.

Солідарність – слідування членами групами спільних правил, традицій, дотримування норм поведінки, які вітаються іншими членами групи, або безпосередня матеріальна чи моральна підтримка свої членів. Високий рівень солідарності відповідає значній інтегрованості соціальних груп. Е.Дюркгейм розглядав солідарність як одну з центральних категорій соціології, яка відображає показник згуртованості й життєздатності суспільств.

Етноцентризм – переоцінка членів та традицій “своїї” групи та недооцінка “чужинців”, або, навіть, вороже ставлення до останніх, пониження традицій і цінностей інших груп; одночасно чіткий поділ світу на “Ми-група” й “Вони-група”. Феномен етноцентризму вперше докладно проаналізував американський соціолог Вільям Самнер (1840–1910). Він вважав його універсальним принципом сприйняття групою свого оточення, представників інших об’єднань. Почуття групової гордості певним чином інтегрує спільність, перешкоджає розпаду, анархії. Дуже важливу роль, наприклад, воно відіграє під час національно-визвольних змагань, військових дій. Без почуття “Ми” не може утворитися нація і зміцніти держава. Але дихотомічна свідомість може сприяти поширенню конфліктів на етнічній, релігійній, класовій або іншій основі.

§3. Соціальна стратифікація.

Нерівність природна і соціальна.

Соціальний простір обов’язково має вертикальний вимір – це загальносоціальна закономірність, фундаментальна властивість соціального. вона означає, що люди не рівні поміж собою, вони включені до груп, які розташовані на різних щаблях соціальної драбини. Проблема вертикальної

диференціації соціального простору в соціології вивчається в межах *теорії стратифікації*. Термін *стратифікація* дослівно перекладається як “роботи шар” (лат. *stratum* – шар). Він був запозиченим з геології, де означає розшарування (неоднорідність) гірських порід, яке візуально, наприклад, спостерігається на зрізах скель. *Соціальна страта* у соціології – це соціальна верства, суспільний шар або прошарок, отже, група людей, яка має спільну позицію у вертикальному вимірі соціального простору, користується приблизно однаковим обсягом прав та обов’язків, має спільне (близьке) матеріальне становище. *Соціальна стратифікація* – процес розподілу людей та сімей за соціальними стратами, поділ соціального простору на нерівні соціальні групи.

Люди від народження є нерівними у фізичному, фізіологічному, психологічному, ментальному аспектах. Це закладено у природу *Homo sapiens*, є біологічним, генетичним законом. Фізична й фізіологічна нерівності головним чином визначаються *статевою та віковою диференціацією*. Але, навіть, в гомогенних популяціях спостерігається значний діапазон індивідів: від видатних атлетів, олімпійських чемпіонів до фізично неспроможних і хронічно хворих людей. Так само і у інтелектуальному аспекті: від геніїв та особливо обдарованих до розумово відсталих осіб. Люди також мають різний темперамент, швидкість реакцій, чутливість тощо. Як правило, зазначені речі визначено природою, закладено у наші гени. Але природна нерівність не збігається з соціальною. Остання має інші джерела й ознаки.

Соціальна нерівність є наслідком включення людини до соціальних відносин, її породжує суспільне життя. Соціальна нерівність означає різний доступ індивідів, соціальних груп до *соціальних ресурсів*, якими володіє суспільство. Соціальні ресурси включають різні матеріальні і нематеріальні блага, в тому числі такі чинники як от: влада, освіта, соціальні зв’язки, різні привілеї. Нерівний розподіл цих факторів між населенням і створює

соціальну нерівність. Поміж соціальною і природною нерівністю є певний зв'язок. У первісному суспільстві більш високі статуси – вождя, воїна, шамана – отримували переважно фізично сильні і більш кмітливі особи. В суспільствах, де існує право наслідування власності, де поширені успадковані статуси, безпосереднього зв'язку між фізичним розвитком, інтелектом, волею і соціальною позицією не спостерігається. Хоча цей зв'язок не зникає остаточно. В сучасних демократичних суспільствах боротьба за досягненні статуси не в останню чергу визначається природженими якостями – інтелектом, волею, можливостями витримати високі психологічні навантаження тощо. Але фізіологічні якості сьогодні не визначають механізм утворення соціальної нерівності, вони, радше, грають роль допоміжних факторів та умов.

Люди завжди гостро сприймали й сприймають нерівність, тисячами років існував ідеал рівності. Отже, комуністична ідея не є видумкою Маркса, він лише намагався її обґрунтувати теоретично. Цікаво, що сприйняття нерівності диференціюється у залежності від соціальної позиції індивідів. Як правило, “верхи” суспільства вважають ієрархію природним і потрібним явищем, пояснюють нерівність богообраністю або різним внеском прошарків до державної “скарбниці”. Середні верстви в цілому підтримують нерівність, але вимагають, аби вона була справедливою, обумовленою талантами та працею людей. Нижчі верстви, особливо люмпенізовані прошарки, завжди підтримували комуністичні рухи і були не проти аби “зрівняти усіх”. Ця тема є політизованою та ідеологізованою, тут перехрещуються різні соціальні інтереси. Але останнє не виключає науковий аналіз проблеми нерівності, хоча й остаточну крапку в цьому питанні ставити завчасно.

Марксистське пояснення нерівності.

К.Маркс розглядав нерівність як *історичне явище, що обумовлене інститутом приватної власності*. Його пояснення є моністичним, бо стратифікацію він розглядає практично в одному вимірі – економічному.

Первісне суспільство, згідно теорії марксизму, було соціумом рівних, бо не існувало приватної власності й нерівного розподілу здобутків колективної охоти чи інших плодів праці між членами общини. Отже, то були часи примітивного комунізму. Гріхопадіння людства, як вважали різні утопісти, відбулося тоді, коли люди почали ділити землю, її плоди, матеріальні речі на “своє” та “чуже”. Щоправда, Маркс розглядав появу приватної власності як історичну закономірність, що діє протягом усіх так званих класово-антагоністичних формацій, і, нарешті, зникає в межах комуністичного суспільства. Як тільки трапиться звільнення суспільства від інституту приватної власності, знову запанує соціальна рівність: колективна праця буде доповнюватися рівним розподілом матеріальних благ. Але зрівнялівка не є привабливою річчю для багатьох людей, і Маркс знайшов вихід. Згідно його теорії комуністичне суспільство сягне таких небачених висот виробництва, що кожний індивід тому буде “черпати” стільки, скільки йому це потрібно; гаслом нового суспільства буде: “від кожного – за його здібностями, кожному – за потребами”. Фінальна частина теорії Маркса є чистої води утопією, з якою важко дискутувати, бо вона складається з філософських припущень, вигадок і недоведених гіпотез. Але соціологи скептично ставляться й до твердження Маркса про первісний комунізм як суспільство рівних, що було колись “втрачено” подібно до міфічного “золотого віку”. Сучасні спостереження етнографів, культурних (соціальних) антропологів за способом життя примітивних народів світу доводять: в подібних соціальних системах є своя, досить жорстка за правилами й традиціями ієрархія та нерівність статусів. Але, дійсно, ця нерівність є позаекономічною. Отже, стає очевидним, що монізм Маркса був органічним недоліком теорії. Стратифікація може виникати поза матеріальними благами, або не зводиться до приватної власності, як це, наприклад, спостерігається у тюремному соціумі або у військових казармах. То чи соціальна нерівність є загальною

закономірністю? Або вона становить лише один з варіантів організації соціального простору?

Функціональне пояснення.

Оскільки соціологи не знають суспільств соціальної рівності, то вірогідною є гіпотеза про функціональність нерівності. Представники функціонального напрямку в соціології – американські вчені Т. Парсонс, Д. Мур, К. Девіс – розглядали нерівність як необхідний і принципово важливий елемент організації суспільного життя. Кінгслі Девіс (1908–1997) разом з У. Муром в статті “Деякі принципи стратифікації” (1945) ініціював довготривалу дискусію стосовно причин нерівності та її наслідків для суспільства.

Американські вчені визнають позаісторичність й функціональну обумовленість стратифікації. Вона необхідна для нормального існування суспільства. Головні тези цієї теорії мають такий зміст:

а) розвиток суспільства пов’язано з диференціацією його функцій, існують виключно важливі функції, від яких залежить доля суспільства; є другорядні і малозначущі функції, але усі вони ставлять певні вимоги перед людьми, що мусять їх реалізувати;

б) з іншого боку, є люди, які значно різняться за своїми здібностями, професійною підготовкою, рівнем освіти, отже, виникає проблема пошуку і селекції (відбору) осіб, здатних виконувати ті, чи інші функції;

в) механізм селекції полягає в тому, що суспільство створює нерівність соціального положення, віддає перевагу тим позиціям, що забезпечують найважливіші функції, мотивуючи суб’єктів конкурувати, боротися за входження до привілейованих груп;

г) довкола пріоритетних позицій створюється конкуренція, суспільство визначає спеціальні процедури добору, аби перемогли найбільш достойні особи. Останні, виконуючи функції належним чином, отримують винагороду в розмірі пропорційному масштабу і важливості функцій.

Сам К. Девіс стисло визначав зміст теорії стратифікації так: “Кожне суспільство стикається з необхідністю розподіляти індивідів згідно позицій у соціальній структурі та спонукати їх до виконання обов’язків, що відповідають тим позиціям. Воно повинно, таким чином, вирішити проблему мотивації так, або, по-перше, викликати у відповідних індивідів бажання заповнювати визначені позиції, і, по-друге, спонукати індивідів належним чином виконувати обов’язки, притаманні даній позиції” [12, с.108]. Функціональне пояснення ззовні виглядає доволі переконливим, але ця теорія задовільно “спрацьовує” переважно стосовно суспільств західного типу, власне вона й створювалася на американському досвіді. Суспільство, де домінують неофіційні інститути, латентні функції, розподіляє свої багатства за іншими схемами. З функціональної точки зору важко пояснити, чому процвітають корумповані політики й ділки, тіньові бізнесмени, “хрещені батьки” мафії, і, навпаки, залишаються матеріально не влаштованими освітяни, медики або чесні поліцейські. Соціальна дійсність є більш багатогою на варіанти, аби усі вони були “укладені” у вузькі теоретичні схеми.

Критерії стратифікації.

Стратифікація – це не лише обов’язкова характеристика соціального простору, але й безперервний процес, який поділяє людей (сім’ї) на ієрархічно розташовані шари. В чому полягає нерівність страт? Що складає критерії стратифікації? Ці питання свого часу дослідив М.Вебер, який був постійним опонентом К.Маркса, зокрема, критикував його за економічний монізм. Вебер додав до економічного критерію інші ознаки нерівності, які не тільки доповнюють матеріальну диференціацію, але за певних умов можуть бути провідними чинниками. Він сформулював три провідні критерії стратифікації:

а) *багатство* (економічне становище особи, рівень доходів, володіння рухомим і нерухомим майном, землею тощо);

б) *влада* (можливість втілювати у життя свої наміри попри опір, невдоволення, небажання інших людей);

в) *престиж* (оцінка стану людини громадською думкою, статус у суспільстві).

В різних соціокультурних системах значення вказаних критеріїв змінюється. У військовій імперії, тоталітарному суспільстві найважливішою є політична стратифікація (влада); сучасні капіталістичні країни віддають перевагу економічним цінностям. Ці критерії доповнюють один одного, хоча опанувати всі три шаблі на високому рівні – справа нелегка. Наприклад, тіньовий ділок має купу грошей, але не користується повагою і відчужений від влади. Професор університету – позиція вельми престижна, але вона не дає високих прибутків. Народні депутати України не мають реальної особистої влади (їм не надані розпорядчі функції), їх офіційні прибутки також не є великим, але статус, престиж парламентаря – один з найбільш високих у країні. До цієї системи критеріїв можна додати й інші ознаки стратифікації, наприклад, *рівень освіти*. П.Сорокін в книзі “Соціальна мобільність” розглядає три типи стратифікації: 1) *економічну*; 2) *політичну*; 3) *професійну*. В сучасну епоху освіта й професія можуть мати вирішальне значення для визначення місця людини в соціальному просторі. Професійні групи створюють ієрархію, мають різний статус в суспільстві. Наш час є епохою професіоналів: службова, професійна кар’єра грає вирішальну роль у досягненні головного статусу людини. Професійні ознаки визначають і рівень доходів, економічне становище індивідів.

Кожний критерій стратифікації – це вісь диференціації соціально-простору, яка умовно пролігає з “низу” до “гори”. Якщо користатися багатьма незалежними критеріями, важко збагнути дійсне становище особи – соціальний простір втрачає цілісність. Цей недолік можна частково ліквідувати, якщо використати модель трьохмірного геометричного простору. Припустимо, що вісь X – багатство, Y – влада, Z – престиж. Якщо

ми знайдемо кількісні індикатори нерівності позицій, нанесемо відповідний масштаб на вісі, то модель буде придатна для практичного застосування. Позиція конкретної особи у соціальному просторі буде позначено точкою у системі координат. Близькі за відстанню точки створять соціальну страту.

Історичні системи стратифікації.

Реально існують системи стратифікації, які включають набори типових позицій та статусів, критеріїв і ознак нерівності, правил й традицій, що регулюють стратифікацію. Е. Гідденс виділив найбільш універсальні історичні системи стратифікації, які можна розглядати як типові наднаціональні форми соціального. Англійський соціолог відносить до них кастову систему, рабство, стани й соціальні класи.

Класична *кастова система нерівності* склалася на території стародавньої Індії. В “Законах Ману” (1200 р. до н.е.) зафіксована чітка кастова структура з розподілом поміж групами статусів, привілеїв, функцій. Провідну роль у суспільстві грали жерці-брахмани, другий за рангом статус закріплювався за воїнами-кшатріями; і першим, і другим повинні були коритися селяни, ремісники, торговці, які становили касту вайшия; нарешті, остання каста – шудри – мусила смиренно коритися усім і виконувати роль служників. Брахману заборонялися фізичні контакти з шудру – ось чому останні отримали назву “недоторкані”. В “Законах Ману” стверджувалося, що Бог зробив брахмана, кшатрія, вайшия, шудру відповідно зі своїх уст, рук, стегон і підшви для того, щоб суспільство процвітало. Категорично заборонявся перехід з однієї касты в іншу, а також – займатися невластивою роботою. Людина народжувалася, одружувалася й закінчувала свій вік в межах своєї касты. Слово “каста”, до речі, не індійського, а португальського походження, воно тлумачиться як “чистий рід”.

Індійські провідники були мудрі люди: свого часу вони створили стабільну стратифікаційну структуру, яка забезпечувала порядок, легкість управління, прогнозованість подій, а до того – була ще й легітимною з точки

зору індуських вірувань, релігії, традиції. Але вони не враховували однієї обставини: відсутність вертикальної мобільності призводить до зупинки розвитку й застійних явищ. Саме такі наслідки спіткали індійське суспільство – воно перетворилося на легку здобич англійських колонізаторів, бо, як з'ясувалося, європейська цивілізація далеко випередила стародавню культуру.

Рабство існувало на протязі багатьох віків і було поширене в різних суспільствах. Лише у XIX ст. рабство було остаточно скасовано на Американському континенті. Воно суттєво відрізнялося від кастової системи тим, що в рабство можна було обернути вільну людину, але водночас раб мав шанс потрапити на волю, тобто змінити свій статус. В Україні рабство ніколи не було поширеним, проте українці його добре знали. Ще не так давно, за часів існування Кримського ханства, майже кожного року з півдня на Україну робили набіги татарські загони. Головна їх ціль полягала в грабунку й захопленні людей (тому татари отримали в Україні назву людоловів). Бранці – молоді чоловіки та жінки – врешті-решт потрапляли на невільницькі ринки, де торгували людьми, бо вони вже мали статус рабів. Якщо сім'я, захопленого у полон, була заможною, вона розшукувала свого родича, щоб викупити його за гроші. Українську дівчину Анастасію Лісовську спіткала особлива доля – її було продано в служниці до палацу турецького султана. Вона стала дружиною могутнього султана Сулеймана Великого (1520–1566), з яким прожила в моногамному шлюбі усе життя і була широко знана в Європі й Азії як Роксолана. Цей історичний приклад свідчить про те, що тимчасове рабство не завадило видатній жінці зайняти найвищу сходинку у тогочасному соціальному просторі – таке неможливо уявити в межах кастової стратифікації. Раб розглядався, по-перше, як “рухоме майно”, що можна було придбати за гроші, або продати, по-друге, як знаряддя праці, що повинне приносити хазяїну прибуток. Натомість рабська праця залишалася

малоефективною, вона застосовувалася в примітивних аграрних суспільствах.

У феодальну епоху люди розподілялися за *станами*. Класичним в цьому відношенні було французьке суспільство, яке поділялося на три групи. Перший стан утворювала аристократія, шляхтичі; другий – католицьке духовенство; третій – усі інші (вільні селяни, міські ремісники, купці, буржуазія). Кожен стан надсилав своїх представників у органи станового представництва – Генеральні штати; мав визначено коло прав та обов'язків, наприклад, перші два стани звільнялися від державних податків, мали переважне право доступу до державних посад. Верхівку українського суспільства складала стара аристократія – нащадки князів та бояр часів Київської Русі; існувала українсько-польська шляхта, що володіла маєтками і була наділена різними привілеями; окремий стан утворило козацтво, яке також мало свою ієрархію – старшинство; більшість населення складали селяни (гречкосії) та міщани; існував і стан кріпацтва. Становий поділ у Росії від XVIII ст. включав дворянство, духовенство, селянство, купецтво і міщанство. Був скасований 1917 р.

Станова система не була такою жорсткою, як кастова, або рабство – допускалася (хоча і була дуже обмеженою) вертикальна мобільність. Наприклад, траплялися випадки міжстанових шлюбів, а багатство “відчиняло двері на гору” (так вчинили брати Ротшильди, яким австрійський уряд надав баронство в обмін на великі кредити). Почесного титулу і відповідний стан можна було отримати за геройський вчинок на війні, а в Російській імперії дворянство надавалося навіть тим, хто успішно закінчив університет або отримав у продовж служби певний чин (але цей титул не можна було передати у спадщину). Залишки станової системи можна в деяких країнах спостерігати і у сучасну епоху. Так, верхні поверхи соціальної стратифікації Англії складає станова система, а нижні – класова. Залишився фактично один стан – аристократія, яка у середині стратифікується за титулами. Загальна

чисельність англійської аристократії – 800 сімей, глави яких є членами Палати лордів. 1950 р. внутрішня стратифікація була наступною: 26 герцогів, 38 маркізів, 138 графів, 99 віконтів, 453 барони. Титули є спадковими, але вони належать лише главам сімей.

Велика Французька й інші революції, нові демократичні конституції скасували станову систему. Було урочисто проголошено: усі люди народжуються вільними й рівними; існують природні права людини, які не можна відмінити і порушувати. Та чи запанувала з тих часів рівність? Ні, але система стратифікації трансформувалася в розподіл людей за *соціальними класами*. Для класової системи головним критерієм стратифікації є економічне становище, доходи сім'ї. Класова диференціація не закріплюється формально, не фіксується юридичними документами, наприклад, належність до того, чи іншого класу не заноситься у паспорти (в Російській імперії в паспортах обов'язково позначалася станова належність особи). Межі між класами є умовними, як і саме визначення класів не має загальноприйнятих дефініцій. Класова диференціація й реальна стратифікація сучасних суспільств становлять актуальний напрямок соціологічних досліджень.

Профілі стратифікації.

Соціальний простір має тенденцію до звуження: кількість позицій та чисельність осіб, що їх “наповнюють”, на верхніх сходинках зменшується. Цю закономірність не важко простежити на будь-якому соціальному об'єкті. В Україні обирається десятки тисяч депутатів місцевих Рад, але в Верховній Раді – лише 450 парламентаріїв (існують пропозиції щодо зменшення їх чисельності). В структурі великих кампаній, підприємств, учбових закладів вищими статусами наділено одну або кілька персон, роль менеджерів середнього рівня грають десятки осіб, а низових керівників та виконавців може нараховуватися кілька сотень або тисяч осіб. Класичні піраміди існують у війську, в поліції. Вищі позиції та високі статуси, що

пов'язані з кращим соціальним становищем, “притягують” людей і навколо їх точиться запекла конкуренція. Така пірамідальна структура є загальною закономірністю побудови суспільств. Форма, структурні характеристики стратифікаційних пірамід можуть коливатися історично і змінюватися в залежності від типу суспільства. Закономірності цих коливань свого часу дослідив П. Сорокін. Він прийшов до висновку, що в суспільствах конкурують дві тенденції. Перша – до поглиблення нерівності, друга – до скорочення нерівності, встановлення більш справедливого поділу соціальних ресурсів й гасіння соціальних розбіжностей. У першому випадку форма стратифікаційної піраміди змінюється у напрямку її зростання, геометрично вона витягується. Суспільні полюси стають дедалі більш віддаленими. Така тенденція рано чи пізно призводить до небезпечного стану соціального збурення, бунту, революції, що закінчується реформуванням соціально-економічної системи у напрямку перерозподілу соціальних ресурсів і більшої рівності. Панування другої тенденції, що, наприклад, є характерним для соціалістичних експериментів, несе іншу небезпеку: певний застій, інертність, відсутність у населення стимулів до ділової активності. Рано чи пізно такі періоди змінюються на протилежну тенденцію. Отже, відбувається флуктуація, тобто періодичні коливання форми соціального простору суспільств. Пострадянські суспільства, в тому числі Україна, переживають період “витягування пірамід”, розриви між бідністю та багатством особливо у перші роки після комуністичної епохи швидко нарощувалися. Російські соціологи зробили підрахунки, згідно яких так званий децильний коефіцієнт (співставлення 10% найбільш багатих з 10% найбідніших) сягає тридцяти кратного розміру при соціально небезпечному 1:10. А щодо співставлення одного мільйона найбагатіших росіян з одним мільйоном бідніших, то розрив складає 1:100 [Аргументы и факты. – 2002. – №1–2]. Зазначимо, що на Заході децильний коефіцієнт, як правило, не доходить критичної межі, хоча у XIX ст. існувала зовсім інша ситуація. Власне XX ст. на Заході було

позначено тим, що маятник нерівності рухався у зворотному напрямку до більшої соціальної справедливості й перерозподілу національного прибутку на користь широких народних мас.

Література

1. Анурин В.Ф. Проблема эмпирического измерения социальной стратификации и социальной мобильности // Социологические исследования. – 1993, № 4.
2. Барбер Б. Структура социальной стратификации и тенденции социальной мобильности // Американская социология: Перспективы, проблемы, методы. Пер. с англ. – М., 1972.
3. Бейтс Ф. Позиции, роли и статусы: переформулировка понятий // Кравченко А.И. Социология: Хрестоматия. – М., 1977.
4. Бергель Е. Социальная стратификация // Кравченко А.И. Социология: Хрестоматия. – М., 1977.
5. Большой толковый социологический словарь / Д. Джери, Дж. Джери. – М., 1999. – Т.1,2.
6. Бурдьё П. Социальное пространство и генезис «классов» // Вопросы социологии. – 1992. – №1. – С. 17–36.
7. Бурдьё П. Социология политики. – М., 1993, – С. 35–54.
8. Вебер М. Избранные произведения. Пер. с нем. – М., 1990, – С. 61–70.
9. Вебер М. Избранные произведения. Пер. с нем. – М., 1990, – С. 495–535, 602–643.
10. Вебер М. Основные понятия стратификации // Социологические исследования. – 1994. – № 5. – С. 147–156.
11. Гидденс Е. Соціологія. – К., 1999.

12. Дэйвис К. Функционалистское обоснование стратификации // Человек и общество. Хрестоматия / Под ред. С.А.Макеева. – К., 1999.
13. Комаров М.С. Социальная стратификация и социальная структура // Социологические исследования. – 1992. – № 7.
14. Кули Ч. Первичные группы. // Американская социологическая мысль: Тексты. – М., 1996.
15. Основы социологии. Курс лекций / Отв. ред. А.Г.Эфенаиев. – М., 1993. – С.97–129.
16. Смелзер Н. Социология. Пер. с англ. – М, 1993, с.273–286.
17. Сорокин П. Человек. Цивилизация. Общество. Пер. с англ. – М., 1992, с.297-307.
18. Филиппов А.Ф. Элементарная социология пространства // Социологический журнал. – 1995. – №1.
19. Щепанский Ян. Элементарные понятия социологии. Пер. с польск. – М., 1969.

Глава 5. Соціальні дії, зв'язки та їх регулятори.

На початку вивчення соціального ми застосували принципи абстрагування, декомпозиції, щоб спрощено розглянути структурні елементи. Модель суспільства, яка намальована у попередній главі, є статичною. Вона нагадує схему автомобіля або анатомічний атлас людини, які висять на стіні, зображують принципи устрою об'єктів, але не рухаються і не живуть власним життям. Це є своєрідною топографією суспільства. Соціальне життя починається з того моменту, коли люди починають діяти, проявляти активність, спілкуватися між собою та дотримуватися колективних правил. Отже, на черзі аналіз *поведінкових форм соціального*. Їх аналіз дозволить відповісти на запитання: “як власне виникає суспільство?”

§1. Соціальне як діяльність та система соціальних зв'язків.

Сучасні соціологи – А. Турен, Е. Гідденс, П. Бурд'є та ін. – намагаються подолати суттєве протиріччя соціологічної теорії між статикою та динамікою, яке було зумовлено історично поділом соціологічного знання на два принципово різні розділи, що зробив свого часу родоначальник нової науки – О. Конт. Реальне життя є безперервним процесом, а не застиглою схемою. В основі цього процесу – діяльність людей, активність суб'єктів соціального життя. Звичайно, намагання поєднати статику з динамікою вимагає більш складних теоретичних підходів та категорій соціології.

Соціальні поля, практики, ролі.

Саме у напрямку осучаснення намагається розвивати теорію соціального простору впливовий сучасний французький соціолог П'єр Бурд'є (1930–). Свою концепцію автор позначив поняттям “конструктивістський структуралізм”, він намагається поєднати ідею структури з ідеєю живої практики. Французький соціолог трансформував теорію соціального простору і розвинув її у *теорію соціального поля*. Соціальний простір Бурд'є розуміє як двопорядкову сутність: а) соціальну (задана система координат, у якій розташовані суб'єкти); б) фізичну (розташування людей відносно один одного у реальному просторі, “привласнення” агентами речей, земельних ділянок, міських ландшафтів та інших артефактів). Він користується поняттями “соціальна позиція” і “соціальна диспозиція”, які відображають відповідно об'єктивні й суб'єктивні властивості соціального простору. *Диспозиція* (від лат. *dispositio* – розміщую) фіксує рівні домагань індивідів, їх суб'єктивні ідентичності. *Позиція* суб'єкта залежить від наявності та обсягів *капіталів*, як фізичних, так і символічних (освіта, статуси, почесні звання тощо). У суспільствах точиться постійна боротьба за володіння капіталами. Бурд'є намагається

“оживити” категорію соціального простору, пов’язати її з діяльністю людей, їх взаємодіями, конкуренцією, реальним змістом соціального життя. Так, в його моделі простір між індивідами заповнюють *соціальні практики*, які здебільшого є несвідомими зразками соціальної поведінки. Бурд’є не зупиняється на категорії соціального простору і вводить нове поняття – “*соціальне поле*”. Він визначає соціальний простір як ансамбль підпросторів або полів – економічне, соціальне, культурне, символічне поле, – за якими і розподіляються відповідні види капіталів. Це можна відобразити умовною формулою:

Соціальний простір = \sum соціальні поля

Головне в концепції поля те, що воно розглядається дослідником як арена боротьби за розподіл і перерозподіл певного виду капіталу, наприклад, політичне поле – це боротьба певних категорій агентів за владу, що відбувається за встановленими у суспільстві правилами, а економічне поле – боротьба за матеріальні цінності, фінансові потоки. Кожне поле є абстракцією, але воно тяжіє до певних фізично-просторових елементів. Наприклад, місця помешкання багатих або бідних – одночасно і соціальні поля і фізичні райони (квартали), що в західних містах не змішуються між собою. Поняття практики (*praxis*) є осучасненням термінології марксизму. За Марксом практика – цілеспрямована діяльність по перетворенню матеріального й соціального світів. В сучасній соціології термін практики набуває більш конкретного значення, він, зокрема, використовується в контексті розробки теоретичних основ *соціальних технологій*, які саме і складають попередньо розроблені та обґрунтовані практики.

Більш традиційним для соціології терміном, який охоплює стандартні види діяльності, є категорія *соціальної ролі*. Остання щільно пов’язана з поняттям соціальної позиції. Ролі можуть бути сімейними (роль батька, мати, доньки тощо), професійними, службовими, політичними, гендерними,

віковими. Соціальна роль – динамічна характеристика соціальної позиції, це приписані, нормативні види і способи діяльності людини. Індивід, що посідає певну позицію й користується відповідним статусом, мусить одночасно грати певну роль. Отже, позиція спонукає, зобов'язує до певних дій. Людина виконує свої ролі відповідно до набутих позицій і статусів. Роль є формою соціальної практики, але зумовленою суспільством, іншими людьми або традиціями та правилами. Соціальні ролі, як і ролі в театральній п'єсі, не пишуться під конкретну людину, актора; вони – деіндивідуалізовані, тобто складаються із загальних вимог. Дуже часто вимоги містять високі стандарти, і далеко не усі люди здатні ефективно виконувати ті чи інші ролі. Конфлікт між статусом та роллю є розповсюдженим явищем. Людина, що не може впоратися з загальними вимогами, не виконує належним чином свою роль, може втратити відповідну позицію (статус). Наприклад, службовець ризикує втратити посаду, робітник може бути звільнений з підприємства, державного або політичного діяча може чекати відставка, а батьки – позбавлені у судовому порядку прав на дитину. Існує і зворотна закономірність – гарне виконання ролей може відкрити шляхи кар'єрного росту. Головне для нас зараз полягає у тому, що соціальні ролі, практики, які умовно заповнюють соціальний простір (поле), – це містки між людьми і початок функціонування кожної соціальної системи. Потрібен був досить тривалий період розвитку соціології, аби з'явилося сучасне розуміння суспільства, де базовою категорією є “соціальна дія”.

Соціальна дія як елементарна соціальна форма.

Аналіз соціального має на меті відповідь на питання: “що є суттю суспільства?” А відповідь на це кардинальне питання ставить у свою чергу на порядок денний проблему визначення вихідної елементарної форми суспільного життя. З позицій системного підходу проблема формулюється як визначення *елемента системи*, що відіграє роль найпростішої та неподільної форми соціального, одночасно зберігає суттєві властивості суспільства. Ця

задача аналогічна відкриттю біологами свого часу клітини, яка є вихідною цеглиною побудови організму, тканин, кісток, нервових волокон тощо, містить властивості живої матерії і не може бути зруйнованою, щоб не припинилося життя. Що є умовною “клітинкою” суспільства? Це питання можна розглядати в якості *основного питання соціології*. Філософи й соціологи давали різні відповіді на це кардинальне запитання. Варіанти мали стандартні вади: або розглядалися досить складні об’єкти, що не є елементарними формами соціального (сім’я, особистість), або пропонувалися власне не соціологічні категорії (людина як біологічне явище), або бралися в розрахунок структурні (не функціональні), тобто “не живі” елементи. До останньої категорії належить і “соціальна позиція”. Для правильного розв’язання проблеми потрібна була чітка концепція суспільства, яка б і визначила напрямок пошуку. Вона почала вимальовуватися наприкінці ХІХ ст. Суть її полягала в тому, що ізольовані індивіди не складають суспільства. Отже, мільйон Робінзонів, кожний з яких мешкає на власному острові у теплому морі, не творять суспільства, якщо між особами немає зв’язку. Навпаки, двоє людей, припустимо Робінзон і П’ятниця, що постійно спілкуються та діють з урахуванням взаємних інтересів, кладуть початок суспільному життю. Людина творить соціальне тоді, коли вона діє і вступає у зв’язок з іншими суб’єктами. Є підстави шукати первинну “клітинку” суспільства у площині соціальної поведінки або *соціальних дій*. Саме таке рішення запропонував М.Вебер. Його думка зводиться до того, що суспільне життя починається з соціальної дії.

Теорія М. Вебера.

Теорія соціальної дії М.Вебера, по-перше, розглядає соціальну дію як елементарну соціальну форму, що зберігає основні властивості суспільного життя і виступає предметом соціології; по-друге, містить визначення змісту категорії соціальної дії; по-третє, включає до теоретичного дискурсу мотиви людських вчинків; по-четверте, визначає типи соціальних дій. За

Вебером соціальна дія є типом поведінки людини, що містить три компоненти: а) *фізичну складову*; б) *раціональне осмислення поведінки*; в) *момент орієнтації на іншу людину або соціальну групу*. По-перше, дія є фізичним станом (можлива і бездіяльність, якщо вона зумовлена ситуацією, наприклад, розвідники переховуються певний час від противника у засідці). По-друге, діяч планує дію або її усвідомлює. Можливість конструювати власну поведінку на основі раціонального мислення, набутих знань та навичок є прерогативою Homo sapiens. По-третє, вирішальною ознакою, що відділяє соціальні форми поведінки від несоціальних є орієнтація на очікування інших, корекція та планування поведінки з урахуванням умовностей та вимог суспільства. Якщо є відсутнім третій елемент, дія не вважається соціальною. Наприклад, перехожий зняв капелюха на вулиці, бо відчув спеку (або навпаки одягнув) – це ще не соціальна дія. А от те ж саме, якщо воно робиться в церкві, в хаті, при зустрічі зі знайомим, тобто як необхідний етикет, як зв'язок з іншими людьми, безперечно, буде соціальною дією.

Кожна дія має свій мотив або внутрішню причину дії. В ній відбивається якась нагальна потреба, невирішена проблема, протиріччя, нарешті, світогляд, система цінностей. Людина усвідомлює свої дії й у більшості випадків планує їх заздалегідь. Таким чином, формується мета, і людина діє відповідно до неї. Мотиви, цілі орієнтують вчинки людей у досить широкому діапазоні: від суто *егоїстичних* дій, коли людина використовує соціум, інших осіб у своїх цілях, задовольняє свої потреби і бажання, і до *альтруїстичних*, – пов'язаних з реалізацією інтересів інших людей. Гнучкість поведінки людей, можливість висувати ідеальні цілі, критично переосмислювати свої вчинки, мотивувати дії елементами культури (цінностями, нормами), принципово відрізняє соціальну дію від вчинків тварин, птахів, комах, які теж мають колективний спосіб життя.

М. Вебер запропонував класифікацію соціальних дій, в основі якої лежить критерій раціоналізації поведінки та тип мотивації поведінки. Вона включає чотири головні типи: 1) цілераціональна дія, 2) ціннісно-раціональна дія, 3) афективна дія, 4) традиційна. *Цілераціональна дія* – це добре усвідомлений вчинок, до якого суб'єкт ретельно готується, складає відповідний план, прогнозує реакцію оточення і застосовує адекватні засоби. В основі подібних дій можуть лежати потреби та інтереси індивіда, егоїстичні (суто індивідуалістичні) цілі. Розрахунок і відкидання емоцій, нераціональних мотивів, свобода від забобонів – ось характерні риси цього типу дії. Вебер вважав, що цілераціональна (доцільна) діяльність притаманна сучасному європейському і американському способу життя, вона становить основу капіталізму, ринкових відносин, економічної конкуренції, технічного прогресу. *Ціннісно-раціональна дія* підпорядковується пануючим у суспільстві цінностям, умовностям, засадам, нормам, моральному обов'язку людини. Власні свідомість, воля, бажання в цьому разі дещо обмежені, людина керується суспільними вимогами і власними моральними принципами. *Афективна дія* – це наслідок емоційного потягу або вибуху, що погано контролюється свідомістю; вона-здебільшого не планується і може здаватися безцільною. В основі афективної дії – “потужні” почуття: гнів, пристрасть, помста, спрага тощо. Нарешті, *традиційна дія* – це данина прийнятним зразкам поведінки, які не потребують суттєвої корекції. Традиція полегшує життя людей, вибір форм поведінки, особливо, у так званих стандартних ситуаціях – під час свят, ритуалів, у повсякденному житті. Зустрівшись із знайомим на вулиці ми не вирішуємо гамлетовських питань, а вітаємося у той спосіб, який традиційно є схвальним в даній культурі, робимо це майже механічно. Водночас – це обмеження діапазону вчинків, певне блокування розвитку, якщо традицію розглядати у широкому контексті. В реальному житті є комбінація чотирьох типів, що тісно пов'язані між собою. Але в різних суспільствах той чи інший тип може відігравати домінуючу

роль. Наприклад, в США найбільш поширеним є цілераціональний тип. Для більшості американців на першому місці – бізнес, робота, кар'єра, де успіх визначається вмінням діяти цілеспрямовано й раціонально; відпочинок, розваги, церква, традиції й почуття, хоч і також важливі, але – вторинні. З цих засад виходить пересічний американець в своїх діях і життєвій активності. А ось де не будь у Гаїті уже інші акценти: провідну роль відіграє невиробнича сфера, церква, містика, свята, традиції. Відповідно до цього переважають традиційний і афективний типи поведінки населення. І хоч Гаїті розташована поруч з Америкою, вона залишається відсталою країною. Західна цивілізація повільно впроваджується на острові, де під час праці у людей голови зайняті тим, яким буде наступний карнавал, і чи може чаклун оживляти мертвих.

Соціологічний потенціал категорії соціальної дії полягає в тому, що вона дозволяє логічно переходити до визначення змісту більш складних соціальних структур. На основі цієї категорії будується теорія соціальних зв'язків, а останні є тим, з чого будується суспільство. Тема соціальних зв'язків в теоретичній соціології має особливе значення. Її розвиток розкриває суть соціального і таємницю суспільного життя. Отже, розглянемо докладніше внутрішню структуру соціального зв'язку.

Соціальні зв'язки: сутність і структура.

Соціальний зв'язок – це взаємодія індивідів (суб'єктів, діячів, акторів) у формі обміну соціальними діями. Соціальна дія є первинним елементом соціального, який зберігає властивості суспільства, бо орієнтація власних думок, планів і наступних дій на Іншого є містком до сполучення кожного з нас із знайомими і незнайомими людьми, групами й врешті решт – суспільством. Останнє і складається з величезної кількості взаємодій, тобто зв'язків. Соціальний зв'язок є фундаментальною формою соціального, але не елементарною в тому сенсі, що зв'язок – більш складна конструкція порівняно з соціальною дією.

Соціальний зв'язок включає: а) *суб'єктів зв'язку* та їх “зустрічні” дії; б) *предмет зв'язку*; в) *механізми регуляції*, загальні “правила гри”. Суб'єктами можуть бути двоє (або більше) індивідів; в ролі суб'єктів виступають також соціальні групи, наприклад сім'ї або трудові колективи. Суб'єкт зв'язку не статична фігура, а діяч, здатний діяти соціально. Зв'язки поміж людьми складаються не хаотично, вони є засобами досягнення певних цілей. Кожний біль менш постійний зв'язок має свій предмет. *Предмет зв'язку* є взаємозалежністю індивідів, він може відображати спільні інтереси та сфери діяльності, взаємотяжіння людей. Наприклад, родинні зв'язки – найбільш стабільні і тривалі, бо вони базуються на глибокій залежності подружжя, дітей і батьків. Предмет зв'язку подружжя – почуття кохання, сексуальні стосунки, хатнє господарство, виховання дітей, матеріальна взаємопідтримка. В разі, коли предмет зв'язку послаблюється, руйнується, висока вірогідність останнього припинення зв'язку, тобто стан одруження може припинитися. На прикладі шлюбного зв'язку ми бачимо, що його основу складає *багатопредметність*. Багатопредметні зв'язки – це взаємодії, які складаються за кількома предметами, важливими для сторін. Для підтримки соціальних зв'язків важливо, щоб соціальні дії були з обох боків, щоб існувала зацікавленість усіх суб'єктів у продовженні стосунків. Таким чином, соціальний зв'язок є залежністю сторін, що реалізується в процесі соціальних дій і взаємодій суб'єктів.

Типи й види соціальних зв'язків.

З огляду на характер регуляції взаємодій розрізняють (1) *формальні та неформальні зв'язки* (2) *легальні й нелегальні*. В першому випадку діють “жорсткі” механізми, що базуються на законах, офіційних документах, інструкціях, настановах. Офіційні зв'язки встановлюють певну субординацію суб'єктів, їх підлеглисть і підзвітність. Неформальні зв'язки не мають жорсткої зобов'язуючої регуляції, вони базуються на моральних нормах, встановлюють стосунки координації, об'єднують людей, що мають

схильність один до одного. Легальні зв'язки є такими, що підтримуються й регулюються правом, чинним законодавством, не суперечать нормам кримінального, цивільного, господарського, сімейного права тощо. Легальні зв'язки можуть регулюватися письмовими контрактами або усними домовленостями, порушення домовленостей та неправомірні дії сторін можуть бути предметом судових позовів. Нелегальні (протиправні) зв'язки мають місце у тіньовій економіці, в злочинній діяльності, в різних сумнівних оборудках. Наприклад, роботодавець домовився, що буде сплачувати працівнику за двома відомостями: офіційною та неофіційною (без сплати податків та бухгалтерського обліку так званим “налом”). В цьому разі між сторонами будуть складатися неофіційні й нелегальні зв'язки. Такі зв'язки, як правило, є прихованими від стороннього ока, *латентними*.

Зв'язки можуть бути як *прямі*, так і *опосередковані*. Прямі зв'язки реалізуються у формі *соціальних контактів*. Останні виникають в малих групах, коли люди мають нагоду безпосередньо спілкуватися у ситуації “обличчям до обличчя”. Опосередковані зв'язки можуть охоплювати одночасно сотні, тисячі й мільйони суб'єктів, які не мають безпосередніх контактів і, навіть, не знають про існування один одного. Для здійснення подібного зв'язку мусить бути певний елемент, що опосередковує взаємодії, транслює та подовжує соціальні дії. Роль чинника, що опосередкує взаємодію, грають матеріальні речі, канали передачі інформації, предмети або певні настанови, документи, розпорядження, традиції, елементи культури. Наприклад, міністр оборони видає наказ про звільнення у запас військовослужбовців строкової служби, починаються звільнення одночасно у всіх частинах, підрозділах країни. У цьому процесі задіяно багато тисяч осіб. Зв'язок у даному випадку був опосередкований власне наказом, тобто відомчим нормативним документом і каналами офіційного зв'язку. Про виконання наказу, військові командири, в свою чергу будуть рапортувати у вищестоящі штаби.

Важливо розрізняти випадкові, одноразові контакти та зв'язки, що не можуть бути міцними й стабільними, і довготривалі, систематичні взаємодії. Перші можна називати *стосунками*, а другий тип – *відносинами*. Найбільш стабільними, усталеними зв'язками є так звані інституціалізовані та соціальні відносини.

Інституалізовані відносини.

Інституалізовані відносини регулюються соціальними інститутами або є складовою соціальних інститутів. Такі зв'язки є життєво важливими для суспільства. Розглянемо це на прикладі усім добре відомого зв'язку між покупцем та продавцем. Такий різновид зв'язку є доволі поширеним і суттєвим для соціального порядку в суспільствах, основаних на ринкових відносинах і скрізь, де діють товарно-грошові стосунки. Він може складатися стихійно або під впливом традицій, що властиві племені, народу або чинні на даній території. В цивілізованих країнах зв'язок має інституційний характер, бо регулюється не тільки традиціями, але й спеціальним законодавством. Закон визначає права та обов'язки сторін та передбачає санкції (кару) за порушення правил поведінки. Наприклад, в США кожний покупець має право протягом двох тижнів (або місяця) з моменту придбання речі в супермаркеті повернути покупку без обґрунтування причин за умов, що зберігся чек і товар не був у експлуатації. Інституалізовані відносини є зручними, бо вносять прогнозованість та стабільність у поведінку сторін. Так, американському покупцю не треба переживати, чи прийдеться подарунок близькій людині, бо він впевнений, що адміністрація супермаркету ніколи не відмовить йому у поверненні грошей або обміну речі на інший товар. Єдине, що йому не відшкодують, так це витрати часу та пального для авто для чергового візиту до крамниці. Одночасно і службовці магазину не витрачають час та енергію на суперечки з клієнтами, бо суворо дотримуються правил і

знають, що в разі конфлікту суд буде на стороні покупця, і це вийде набагато дорожче для закладу.

Найбільш поширеними видами зв'язків, які можуть мати інституалізований характер, є 1) відносини обміну, 2) довірчі відносини, 3) соціальні відносини. *Відносини обміну* передбачають, що сторони є зацікавленими у обміні певними матеріальними або нематеріальними цінностями. На цьому принципі традиційно тримаються не тільки відносини “купівлі – продажу” та переважна більшість економічних, фінансових, бізнесових взаємодій, але й шлюбні зв'язки, побутові, пов'язані з культурним і релігійним життям. Політичні відносини також можна інтерпретувати з цих позицій. Наприклад, виборці обмінюють свої голоси на обіцянки політичних лідерів та партій щось здійснити у разі проходження останніх до влади. *Довірчі відносини* є ускладненим різновидом зв'язків обміну, але зважаючи на їх важливість та поширеність, такі взаємодії варто розглядати як самостійний тип. Суть відносин полягає в тому, що клієнт довіряє довірителю щось вельми цінне для використання у взаємних інтересах. Такі відносини виникають у фінансово-економічній сфері, наприклад, розміщення депозиту у банківській установі; на прийомі у лікаря та під час лікування, коли пацієнт довіряє своє здоров'я і власне життя; на транспорті, коли пасажир довіряє власну персону компанії, що здійснює авіарейси тощо. Елементи довіри/недовіри присутні у всіх типах та видах взаємодій. Відсутність довіри є суб'єктивною перешкодою на шляху встановлення зв'язків, і, навпаки, почуття довіри відкриває шлях до налагодження відносин. Усі політичні рекламні кампанії, які мають на меті розширити електоральну базу партії або руху, знайти нових симпатиків або членів об'єднань, докладають зусиль, аби збільшити рівень довіри до себе з боку населення взагалі або конкретних цільових груп. Над розв'язанням цього питання працюють професіонали з політичної реклами, так звані політтехнологи, іміджмейкери. Вкладаються великі кошти в

процес розтоплення “криги недовіри”, яка є здоровим інстинктом населення, виборців. Політичні відносини, як і бізнесові, не можливі без довіри сторін.

Соціальні відносини.

Соціальні відносини – це деіндивідуалізовані, багатопредметні, довготривалі та самовідновлювані зв’язки, які складаються поміж чільних соціальних груп суспільства. Це визначення є спеціальне, вузьке тлумачення терміну, бо у широкому трактуванні соціальні зв’язки – усі взаємодії, засновані на обміні соціальними діями (за визначенням Вебера). Різновидами соціальних відносин (у вузькому значенні) є класові, станові відносини, етнічні та територіальні відносини, гендерні, тобто статеві та вікові тощо. Деіндивідуалізованість є наслідком того, що соціальні відносини охоплюють не випадкових або ізольованих суб’єктів, а індивідів як представників певних спільностей – національних, класових, етнічних, демографічних, професійних, територіальних тощо. Наприклад, відносини “роботодавець – найманий працівник” або “начальник – підлеглий” не виходять з особливостей конкретних людей, що стають до відповідного зв’язку. Вони містять загальні вимоги, які стосуються всіх, хто умовно належить до відповідних соціальних груп. Деіндивідуалізованість призводить до того, що соціальні відносини існують нібито самотійно, відірвано від людей.

Суспільство можна розглядати як систему соціальних відносин. Людина, яка народжується, виховується, соціалізується мусить включитися до чинних соціальних відносин для того, аби перетворитися на повноправного члена суспільства. Багатопредметність стабілізує відносини, робить їх міцними. Багатопредметність означає складну внутрішню структуру соціальних відносин; вона включає економічні, політичні, релігійні, ідеологічні, правові, моральні стосунки. Отже, соціальні відносини нагадують багатошаровий сендвич. Предметом економічних відносин є

виробництво, обмін та розподіл матеріальних благ. Предметом політичних – влада, її обіг та використання. Предметом релігійних – ставлення до релігій, догматики, свят, сакральних та містичних речей. Предметом ідеологічних – ідеї, теорії, філософські концепції, архетипи свідомості, міфи тощо. Предметом правових – права соціальних груп, відображені у чинному законодавстві та юридичних інститутах. Предметом моральних – етичні норми, почуття, які регулюють соціальні відносини. Соціальні відносини тривають та відновлюються на протязі довгого часу, навіть тоді, коли вони загострюються і стають напруженими, а, можливо, і ворожими. Це обумовлено фактом існування в межах суспільства і соціального простору певних спільнот, соціальних груп, Доки ці групи існують, вони вимушені взаємодіяти, а це породжує соціальні відносини. Таким чином, соціальні стосунки виникають поміж певних соціальних груп і регулюють поведінку осіб, які є представниками цих спільнот. Соціальні відносини – основа структури соціальних систем, вони забезпечують стабільність у суспільстві. Соціальні відносини можуть проходити процес інституалізації, тобто закріплюватися різними інститутами, юридичними нормами.

Соціальні зв'язки складаються, зміцнюються, поширюються та розвиваються у контексті культури. Остання виступає як регулятор, як чинник, що ставить взаємодії у певні рамки, визначає те, як можна діяти, а як робити заборонено. Культура – не абстрактний фактор, а явище національно-історичне. Саме різниця культурних архетипів, рівнів та типів культурних форм пояснює значні розбіжності у характері відносин на Сході і Заході, Півні й Півночі планети, в країнах розвинутих і у державах, що належать до так званого третього світу.

§2. Культура – регулятор соціальних зв'язків.

Соціокультурний підхід.

Слово “культура” латинського походження (cultura – догляд, освіта, розвиток) і на початку, за часів Римської імперії, воно стосувалося оброблення ґрунту, вирощування врожаю. Значення цього слову мінялося, наприклад, прикметник “культурний” в Європі додавався до людей витончених, вихованих, аж поки воно не перетворилося на одне з найбільш широких сучасних понять. Існує безліч визначень, що таке є культура, часто це слово вживається у значенні цивілізації, суспільства, наприклад, “трипільська культура”. Але в ньому завжди зберігався первинний зміст – відокремлення творчих набутоків людини від того, що породжує сама природа. *Культура в найбільш широкому розумінні цього слова є все те, що виходить за межі природи та органічного життя і має штучне походження.*

Культура не наслідується генетичним шляхом, вона органічно пов’язана з соціальними системами, підпорядковується соціальним механізмам спадкоємності. Якщо соціальні системи руйнуються – гине (припиняє свій розвиток) культура. Наприклад, загибель стародавніх суспільств в Єгипті, Середземномор’ї, Південній Америці назавжди припинило розвиток самобутніх культур, а останки, які вивчають археологи і історики, є артефактами (матеріальними залишками, свідцтвами) мертвих культур. Культурні елементи становлять невід’ємні складові соціальних систем і відіграють в їх межах важливі інтегративні і регулятивні функції, вона містять правила, за якими люди спілкуються та об’єднуються у спільності. Культурна, ідеологічна криза, відсутність поступу в цій сфері, може бути достатньою причиною для розпаду суспільства.

Цікаво, що на перших етапах розвитку соціології вчені свідомо уникали долучати до теоретичного дискурсу “безтілесні” й “суб’єктивні” культурні чинники. Ставлення до культури почало змінюватися наприкінці XIX ст., коли класики соціології Е. Дюркгейм і М. Вебер незалежно один від одного з’ясували важливі соціальні функції, які належать інституту релігії та

релігійній моралі (етиці) в історичному процесі та організації суспільного життя. Е. Дюркгейм вважав, що соціальні факти як предмет соціології, поділяються на морфологічні й факти колективної свідомості, а останні фактично збігаються з усталеними проявами культури. Ігнорувати культуру як “несоціологічний предмет” далі було не можливим. П. Сорокін трансформував предмет соціології з “соціального” у “соціокультурне”, а соціологію почав розглядати як наукове вивчення *соціокультурних явищ і соціокультурного простору*. Себе, як вченого, він відносив до соціокультурної школи у соціології. *Особистість, суспільство і культуру* американо-російський соціолог розглядав як нерозривну тріаду. Наукова теорія є неадекватною, якщо вона не включає хоча б одну сторону цього трикутника. Так, з дидактичних міркувань, щоб полегшити дослідницький процес зазначені елементи можна вивчати окремо, але “коли аналіз кожного члена тріади завершено, цей елемент мусить бути поставлено у відповідність до потрібного різноманіття, або матриці, у якій він існує” [17, с.219].

Форми культури.

Культура існує як в *духовній*, так і *матеріальній* формах. Матеріальна культура – це техніка, споруди і будівлі, одяг, засоби побуту, комфорту тощо. В дереві, металі, сплавах, камені, мінералах, пластмасі втілюються задуми людей, їх ідеї, знання, традиції, уявлення про світ, тобто – духовні чинники. Духовна культура – це ідеальні (нематеріальні) форми соціального: мистецькі твори, релігійні та ідеологічні уявлення, моральні та правові норми, наукові ідеї тощо. Духовна культура нематеріальна, але вона потребує матеріальних носіїв – книг і книгосховищ, кіноплівки, відео та аудіо техніки, засобів зв’язку, комп’ютерів тощо. Сферами духовної культури є мистецтво (література, живопис, театр, кінематограф тощо); фольклор та народна культурна традиція; релігія і ідеологія; право звичаєве і державне; мораль та естетичні уявлення; нарешті, наука та поширення знань стосовно природи і суспільства через систему освіти.

Джерелом культури є свідомість, здатність людини мислити абстрактно, образно, утримувати в пам'яті значення, оперувати абстрактними уявленнями і категоріями. Ці можливості є суто людськими, їх немає у інших біологічних організмів. Багато різновидів птахів, комах, звірів мають колективний спосіб життя, та вони не творять культуру, їх спільності не набувають рис соціокультурних систем. Культура виконує функцію *зовнішнього розуму Homo sapiens*. Людський інтелект, пам'ять, знання є обмеженими; більш того, в епоху науково-технічної революції і глобалізації з'ясувалося, що людина може засвоювати і активно використовувати лише мізерні обсяги набутих людством знань, цінностей, мистецьких зразків. Але кожний з нас може до безкінечності розвиватися, самовдосконалюватися, бо люди черпають ідеї, творчу наснагу, знання із зовнішніх джерел. Культура має кумулятивну природу: постійно накопичуються ноу-хау, духовні й матеріальні цінності, які через спеціальні канали стають досяжними для загалу. Бібліотеки, освітні системи, ресурси Інтернет, ЗМІ і, особливо, телебачення, мистецькі твори, кіно і театр, музичні твори є тими “шляхами”, якими люди долучаються до національної і світової культур.

Культурне розгалуження.

Оскільки культура пронизує геть усі соціальні форми й види діяльності можна виділити низку різновидів культури у залежності від того, які власне соціальні об'єкти вона “обслуговує”. В індустріальних суспільствах величезну роль відіграють *виробнича культура, професійна етика, етика праці, культура бізнесу*, тобто традиції та принципи, що регулюють економічну і бізнесову діяльність, відносини у цій царині. Різниця культури на Сході й Заході пояснює, чому західні новітні технології погано прищепляються у так званому третьому світі. Культурний рівень ставить обмеження рівню організації виробництва і якості виробленого товару. *Політична культура* визначає форми й методи боротьби за владу та способи організації політичного життя країни. Розвинута демократії неможлива без

високої політичної культури як масової форми поведінки населення, виборців, політичних діячів, еліти суспільства. *Побутова культура* визначає манеру поведінки людини у сімейній сфері, ситуаціях спілкування з сусідами, знайомими та незнайомими особами у великому місті або сільській общині. *Фізична культура* регулює ставлення людини до свого тіла, здоров'я. *Сексуальна культура* має відношення до інтимних сфер та відносин, вона також стосується здоров'я й продовження роду. Цей перелік можна й продовжити. Власне кожен поширений вид діяльності сполучається з культурою та потребує розвитку культурних форм відповідно до умов та цілей окремих соціальних дій.

Субкультури.

Культури локалізуються не лише у межах великих суспільств, націй, народів, але є форми, що відповідають тим чи іншим соціальним групам. національна культура, як правило, складається із загальних культурних форм та *субкультур*. Загальні форми можуть співпадати з *панівною культурою* – культурою більшості або культурою панівних класів. Субкультура – це соціальні форми, які поширені в межах соціальної спільності, наприклад, сюди можна віднести культури національних меншин або субетносів, молодіжну субкультуру, навіть, так звану кримінальну субкультуру. Остання є сукупністю культурних форм, що притаманні професійним і звичним злочинцям, тюремному соціуму. До них належать: кримінальний сленг (у нас так званий блатний жаргон, “феня”); знакові системи, наприклад, татуювання з певним прихованим змістом; особливий тюремний фольклор, характерні пісні; специфічні норми й традиції, які діють виключно у цьому середовищі. Між певними субкультурами може встановлюватися обмін культурними формами, певна акультурація. Так, у нашій країні спостерігається негативна тенденція поширення кримінальної субкультури в різних соціальних прошарках, особливо, тривожним фактом є позитивне сприйняття її молоддю. Субкультура може набувати форми *контркультури* – свідомого й

спрямованого відкидання загальнокультурних форм, нехтування основних моральних норм та національних традицій. Контркультури є епатажними, їх функція – збурити суспільство, викликати інтерес до носіїв “андеграунду”, зробити, навіть, рекламу. Як приклад такого феномену можна навести різновид молодіжної субкультури – рух панків, який почався у Великій Британії в 70-ті рр. ХХ ст. Робити наперекір тому, що очікує суспільство від “гарних хлопців і дівчат” – ось кредо панків. Цікаво, що на піку популярності руху, лідери масової культури, відомі співаки, зробили пристойні гроші на експлуатації іміджу розбещених і відразливих панків.

Культура і цивілізація.

Близьким за значенням до терміну “культура” є поняття *цивілізації*. Іноді ці слова вживаються як синоніми, але кожен з цих термінів є полісемантичною конструкцією, тобто з багатьма значеннями. Цивілізаціями ми позначаємо історико-культурні типи як от Грецька, Європейська або Китайська цивілізації. Цивілізація, як історична фаза розвитку людства, протиставляється варварству та дикунству. Відомий німецький філософ О. Шпенглер розглядав цивілізацію як вищу стадію існування культури, коли відбувається її скам’яніння, занепад і вмирання. Саме такої фази, на його думку, сягнула європейська культура в ХХ ст. Криза Європи полягає у тому, що духовна культура розвивається з іншою швидкістю, ніж матеріальна складова – засоби виробництва та комфорту. Криза європейської культури розглядалася протягом ХХ ст. багатьма авторами, у тому числі і П.Сорокіним у фундаментальній монографії “Соціокультурна динаміка”. Логіка цього дискурсу приблизно наступна. Духовна культура високих зразків поступилася так званій *масовій культурі*. Остання є товаром для масового продажу на ринку для невибагливих споживачів, які у захваті від кінопродукції Голлівуда, мелодрам і детективів у “м’яких обкладинках”, поп-ідолів тощо. Одночасно економічні зрушення ведуть до суспільства масового споживання та суттєвих змін у соціальній психології. Гаслом часу стає

споживання, насолода як товар, матеріалістичне ставлення до життя. Це підриває соціальні, екологічні, біологічні основи цивілізації. Духовна культура перестає відігравати роль провідного чинника, свого роду компасу для суспільства. Такий соціокультурний стан існував на пізніх етапах великих цивілізацій минулого (наприклад, Римська імперія), яких чекала загибель. Шпенглер назвав свою відому працю “Закат Європи”, а Сорокін вважав, що Західний світ чекає переродження у інший соціокультурний світ на основі нової моралі й духовності.

Культурний процес.

Культурний процес – це культурний обмін, поширення й конкуренція різних культурних форм. В сучасному світі він нагадує бурхливий котел, де сплавлюються традиції, моди, ідеології, і час від часу відбуваються вибухи. Як от сталося у Ірані під час так званої ісламської революції в 70-ті рр. ХХ ст., коли реакцією на поширення західної масової культури стала повна заборона на кінострічки, пісні, моду, що продукуються “невірними”. Для з’ясування закономірностей культурного процесу треба засвоїти важливу істину: абстрактної і відірваної від соціуму культури не існує. Культура, перш за усе, є національним або етнічним феноменом. Історично культурні форми склалися у межах племен, народів, націй. Сьогодні мода, масова культура поширюється із швидкістю блискавки за допомоги радіо, телебачення, відео носіїв, Інтернету тощо. Але вона продукується у межах тих чи інших національних центрів. Голлівуд – достатньо космополітичне явище, бо там знайшли притулок актори й режисери з багатьох країн світу, але він одночасно є улюбленою американською дитиною, несе дух і цінності американської цивілізації. Сьогодні продукція Голлівуду поширюється практично по всьому світу, відбувається “вестернізація” – проникнення західних стандартів та поглядів в країнах з іншим менталітетом, традиціями. В результаті проникнення відбувається так звана *аккультурація* – щеплення нових, чужих культурних форм, змішування їх з місцевими традиціями.

Загальним правилом акультурації є поширення культурних форм у напрямку від розвинутих цивілізацій, “сильних” культур (з огляду на традиції, релігію, ідеологію, здатність продукувати нові ідеї) до народів й суспільств, що знаходяться на умовно нижчому щаблі розвитку.

Історія Великих географічних відкриттів вчить, що традиційні культури зазнавали краху від контактів з європейцями. Вони або знищувалися, або переходили у законсервовані, маргінальні форми. На долю туземців випадали не твори Шекспіра, Петрарки або Моцарта, а горілка, сифіліс, сухоти. Кожна традиційна культура, мова є унікальними і вартими збереження. Це було усвідомлено європейцями і американцями доволі пізно. І саме тут чітко видна різниця між цивілізацією й культурою. Цивілізаційні форми є загальнолюдським набутком, як, наприклад, авто, електрика, Інтернет або щеплення від хвороби, а культури залишаються національними та самобутніми. Культурний та цивілізаційний рівні на сьогодні продовжують бути вельми різними: людина, яка вперше мандрує у незнайомі світи зазнає так званий “культурний шок”. Цим терміном позначається психологічний стан індивіда, який потрапляє у відмінний соціокультурний простір, де чинні інші традиції, мова, релігія, спосіб життя. З посиленням міжнародних зв’язків таких випадків стає більше. Шок може відчути як людина третього світу, що вперше потрапила, наприклад, в США, так і європеєць, який мандрує Африкою або Азією. З соціологічних позицій “культурний шок” є станом соціальної дезадаптації, а його подолання – процес пристосування, адаптації, соціалізації.

Культура в кібернетичній моделі соціальної дії.

З викладеного матеріалу вже досить чітко простежується, що поведінка людей і їх взаємини відбуваються на культурному тлі. Класик соціології ХХ ст. Т. Парсонс теоретично визначив місце культури в системі соціальної поведінки і утворення суспільства. Він намагався об’єднати та узгодити погляди класиків соціології початку ХХ ст. на соціальну дію та

розглянути поведінку людей у більш широкому контексті соціальної регуляції. Цьому сприяли обставини його наукової кар'єри: у 20-ті рр. ХХ ст. американський соціолог працював деякий час у Німеччині, де детально ознайомився з творчістю М.Вебера. Пізніше він викладав на соціологічному факультеті Гарвардського університету, деканом якого був П.Сорокін. Парсонс теоретично пов'язав характер соціальної дії з пануючою культурою, ціннісною структурою. В його концепції культура, яка засвоюється індивідом у процесі соціалізації, є *регулюючим фактором*.

Тема управління людською поведінкою – наскрізна для Парсонса: «Я впевнений, – пише він, – що добра загальна теорія в галузі соціальної дії, незалежно від того, наскільки ґрунтовно вона заснована на одній дисципліні, неминуче є менеджеріальною теорією» [12, с.67]. Для реалізації менеджеріального (або кібернетичного, управлінського) підходу класик функціоналізму розглядає соціальну дію як систему управління, що аналітично (тобто з позицій спостерігача, що має інструменти для виділення елементів дії) складається з чотирьох рівнів (див. табл 1). Рівні визначаються відповідно до його чотирифункціональної парадигми: *орґанізм, особистість, соціальна система, культура*, або у іншій інтерпретації – фізична дія, соціальна роль, соціальна норма, соціальна цінність. Окрім складових самої дії Парсонс виділив дві системи реальності, що розглядаються як середовище системи дії. Це – фізичне середовище і “вища реальність”. Усі складові моделі дії утворюють ієрархію контролюючих елементів і джерел енергії. На низовому рівні (фізико-орґанічне середовище) акумулюється максимум фізичної енергії. Кожний наступний рівень використовує енергію попереднього і одночасно виступає як контролююча система щодо попереднього. “Вища реальність”, яка пов'язана з ідеалами суспільства, фактично не має енергії, але несе в собі принципи дієвого контролю. Проілюструємо зв'язок елементів на простому уявному прикладі – вітанні двох друзів при зустрічі. Припустимо

вітання відбулося у формі потискання долоні, тобто є певний фізичний рух, відбулася соціальна дія. Чому друзі вчинили саме так? По-перше, на рівні особистісному вони вже мають чіткий стереотип поведінки – вміння вітатися саме так, а особистість є керівною ланкою стосовно фізичного організму. По-друге, на більш високому кібернетичному рівні – соціальному – є певна норма, що прямо вказує на необхідність такої дії. По-третє, культура суспільства орієнтує людей на таку манеру поведінки, цінністю є дружба, доброзичливість, увага людей один до одного, особливо, знайомих особисто. Нарешті, можна визначити місце і зовнішніх факторів. Фізичне середовище та обставини мусять сприяти подібній манері вітання (так, в разі, якщо друзі їхали в авто зустрічним курсом вони могли б привітатися, але на іншій манер). “Вища реальність” могла також брати участь у подібній сцені, бо, наприклад, віра у Бога, як правило, “подвигає” вірних саме до доброзичливої манери поведінки. В дійсності ми не помічаємо усіх цих “аналітичних зрізів”, коли робимо знайомі і буденні речі, але завдання соціолога саме і полягає у тому, щоб занурюватися у соціальне, шукати причини тих чи інших соціальних явищ, описувати їх та пояснювати.

Таблиця 2.3

Кібернетична модель соціальної дії за Парсонсом

| Висхідний рух | | Низхідний рух |
|--|--|--|
| Високий рівень інформованості й контролю | Зовнішнє середовище дії: вища реальність | Високий рівень інформованості й контролю |
| ↑ | 1. Система культури | ↓ |
| Ієрархія визначальних умов і факторів | 2. Соціальна система | Ієрархія визначальних умов і факторів |
| | 3. Система особистості | |
| | 4. Організм поведінки | |
| Високий рівень енергії та панування умов | Зовнішнє середовище дії: фізико-органічне середовище | Високий рівень енергії та панування умов |

Якщо уважно подивитися на схему, що запропонував Парсонс, то стає зрозумілим його бачення соціального життя: воно виникає на зламі особистості і культури. Тобто, люди, що взаємодіють за певними правилами у культурному контексті, і складають суспільство.

Духовна культура з точки зору її базисних елементів є сукупністю значень, цінностей, норм. З цих елементів вже складаються більш розвинуті конструкції – ідеї, ідеології, релігійні вчення, моральні та правові конструкції. Значення, цінності, норми виступають одночасно як регулятори соціальних зв'язків, відносин.

Значення.

Значення – базовий елемент кожної культури. Значення є смислами, що люди вкладають у певні фізичні речі. Вони утворюють системи кодів, завдяки яким відбувається спілкування, комунікації, виникають соціальні зв'язки. Люди, що гуртуються в спільностях, колективах, групах мусять адекватно розуміти один одного. Щоб досягти цього, загальний повинен оперувати спільними значеннями. Перш за все, потрібна спільна мова, зрозумілі слова, поняття, терміни, знакові системи. Вони мають бути досить гнучкими, щоб забезпечувати культурний поступ. Наприклад, в ХХ ст. з'явилися нові поняття – “супутник”, “реактор”, “електроніка”, “комп'ютер” і сотні їм подібних. Вони забезпечують комунікацію сучасних людей, вчених, інженерів, викладачів і учнів, без них неможливим стає технічний прогрес. Кожне слово, термін – певне значення, яке надається звукосполученням, і за яким стоїть предметна реальність. Значення – умовне явище, в природі нічого подібного немає, люди “домовляються” вважати той чи інший звук, рух, колір, геометричну форму чимось зрозумілим для себе зрозумілим.

Американський антрополог Алвін Л. Уайт (1900–1975) визначав культуру взагалі як сукупність значень. Можливість людини оперувати значеннями він пов'язував з особливостями інтелекту *Homo sapiens*, саме тут полягає принципова різниця між людським розумом і розумовими

можливостями тварин. Американський вчений пише: “Неможливо, аби собака, кінь, птиця або навіть людиноподібна мавпа хоч у будь якій мірі усвідомили значення хреста для християн, або збагнули, що чорне (у Китаї – біле) є кольором скорботи. Жодна шимпанзе або лабораторний щур нездатні усвідомити різницю між святою та дистильованою водою, усвідомити значення слів “вівторок”, “три”, “тріх”...” [19, с.149]

Велику проблему становить завдання транслювати значення одної культури на “мову” іншої. Сьогодні вчені докладають багато зусиль на те, щоб “зрозуміти” культуру трипільців, єгиптян, шумерів, народів Мая тощо. Справжню сенсацію викликали наскельні малюнки, в яких наші сучасники побачили свідчення про палеовізит, тобто контакти людей у минулому з розвинутою позаземною цивілізацією. Але це тільки припущення, бо для прадавньої людини “чоловік у скафандрі” може означати все що завгодно, окрім прибульців з космосу. Сьогодні існують спеціальні наукові програми пошуку позаземних цивілізацій. Але як довести, що ми розумні істоти і прагнемо контактів з братами по Всесвіту? фізики посилають у далекий космос потужні радіоімпульси. Сигнал кодує деякі значення, які, на погляд вчених, зможуть зрозуміти у Всесвіті. Це – фізичні константи. Наприклад, відоме число π , яке і на Марсі, й ще далі має однакове значення. Щось схоже людство вже робило, коли в добу Великих географічних відкриттів європейці натрапляли на народи з несхожими культурами: і мова, і вірування, і звичаї – усе різнилося. Потрібні були великі зусилля з обох сторін, щоб опанувати значення чужої культури або знайти спільні риси.

Багато проблем в сферах юриспруденції, науки, політики викликає різна трактування значень слів, вживання неопрацьованої термінології. Ось чому в науковій літературі, практиці складання договорів автори спеціально розкривають значення окремих слів, термінів. Якщо цього не зробити – у подальшому можливі непорозуміння сторін, зрив міжнародних домовленостей, невиконання зобов’язань і таке інше.

В якості знакових систем, які “кодують” певні значення, використовують не тільки мову, але й міміку, рухи, кольори, спеціальні позначки і різноманітні символи. Наприклад, дорожня розмітка, світлофор – це втілення спеціальних позначень. Однострії військових або мундир поліцейського – своєрідні знакові системи. Вони несуть багато інформації про національну належність, військовий відділ або рід війська, спеціальне звання, поранення або рік служби тощо. Для військових включно важливо, щоб значення, які несуть однострії, однаково тлумачилися навкруги, бо на цьому тримається дисципліна, субординація. Але однакові предмети або фізичні явища можуть мати різні значення в залежності від контексту культури. Носіння зброї може бути законним і злочинним в залежності від того, яке значення ми йому надаємо. Шматок матерії може бути засобом для шиття або державним прапором, в останньому випадку він стає об’єктом шанування і навіть може бути поштовхом для героїчного вчинку під час війни. В цьому випадку ми натрапляємо на специфічний різновид значень – так звані соціальні цінності. В соціокультурних системах цінності посідають виключно важливе місце.

Цінності.

Цінності – ієрархічно розташовані значення, які впорядковують для людини Всесвіт, довкілля, соціальні стосунки, речі тощо. Цінності охоплюють найбільш суттєве, значуще, важливе для людини в контексті діючої культури, вони відокремлюють добро і лихо, первинне й вторинне, найбільш важливе і цінне від другорядного і мінливого. Цінності становлять справжню серцевину духовної культури. Можна вважати: яка система цінностей – така й культура того чи іншого суспільства. Саму культуру іноді розглядають як опанування дійсності за допомогою цінностей. Цінність народжується з акту (або процедури) оцінки, що відбувається поміж суб’єктом і об’єктом оцінки. Суб’єкт – це завжди людина або соціальна група, об’єкт – усе, що потрапляє в око суб’єкта. Суб’єкт використовує певні

критерії, виходить з підстав оцінки. Підставами можуть бути прагнення та зацікавлення, наявні ціннісні стандарти. Наприклад, в розвинутих країнах провідною цінністю є добрий стан довкілля; підставами (критеріями оцінки довкілля) виступає прагнення людей дихати свіжим повітрям, пити чисту воду і, взагалі, ціннісні стандарти західних суспільств.

Цінності виконують кілька важливих соціальних функцій. По-перше, вони створюють шкалу переваг і орієнтують людину в соціальному просторі; по-друге, мотивують соціальні дії, вчинки людей (ціннісно-раціональний тип діяльності); по-третє, дають людині виправдання своїх вчинків, і взагалі – сенс існування; по-четверте, регулюють соціальні взаємодії і стосунки. Загальні цінності об'єднують, споріднюють людей, перетворюють соціокультурні системи на стабільні об'єднання. Європейська християнська культура дала світу кілька визначальних цінностей, які можна розглядати як *загальнолюдські*. Це – вартість над усе людського життя, це права та свободи громадян, людська гідність, етнічна самобутність (ідентичність), збереження миру та відмова від насильства, нарешті, приватна власність і ділова активність. Шлях до фундаментальних цінностей проліг крізь сторіччя, і їх утвердження в свідомості людей і зараз не є доконаною справою. Цікаво з цих позицій розглядати так званий процес розширення Європи: приєднання східноєвропейських країн до Європейського Союзу та НАТО. Західні країни, їх політична еліта висунула головну вимогу – об'єднання на спільних цінностях. Практично це означало певну перебудову в колишніх соціалістичних країнах політичного й економічного життя, державних інституцій на нових принципах, які відповідають розглянутим вище загальнолюдським цінностям.

Поряд із загальнолюдськими існують *національні цінності*, їх становлять історичні реліквії, пам'ятні дати, традиції та фольклор, мова, національні герої та видатні люди, архітектурні пам'ятники, державні (національні) символи тощо. Національні цінності, становлять вартість тому,

що об'єднують людей, сприяють-їх ідентифікації, викликають патріотичні почуття, зміцнюють державу. Ось чому певному колу предметів приділяється особлива увага, а їх значення підноситься догори. Після розпаду СРСР велика кількість українських національних реліквій залишилася в московських та петербурзьких музеях. Гетьманські клейноди, бойові козацькі прапори для росіян мають певну цінність як музейні експонати. Для українців вони становлять цінність іншого рангу – національну. Таким чином, цінності, як і в цілому значення, річ умовна і відносна. Вони мають сенс в контексті певної культури.

В наш час, коли народи зближуються, поширюються і спільні цінності. Але цінності не можуть бути нівельованими, різні соціальні групи (і навіть окремі індивіди) завжди будуть мати власні, окремі цінності. Поряд із загальними існують *групові, сімейні, навіть, індивідуальні цінності*. Наприклад, фото на стінці може мати велике значення для конкретної людини або родини, і не бути вартим для всіх інших. Проблема полягає в тому, щоб індивідуальні, групові, національні та загальнолюдські цінності узгоджувалися поміж собою. Загальні цінності існують об'єктивно, незалежно від конкретних осіб, вони становлять соціокультурні фактори; індивідуальні цінності є шкалами переваг, що складаються у свідомості кожної людини. В разі, коли індивідуальна шкала співпадає з ціннісною структурою суспільства, суб'єкт відчуває себе досить комфортно. Якщо є суттєві розбіжності, виникають ціннісні конфлікти. Вони можуть негативно позначитися на духовному самопочутті і долі людини.

В залежності від об'єкту оцінки розрізняють декілька видів цінностей: *моральні, політичні, ідеологічні, мистецькі, матеріальні* тощо. Отже, у свідомості людини паралельно складаються відносно незалежні ієрархії значень; цінності моральні, політичні, матеріальні не завжди узгоджуються поміж собою. Наприклад, цінність людського життя, незайманої природи, національних святинь не мають адекватного грошового еквіваленту;

політичні цінності часто суперечать моральним (звідси народився вислів: “політика – справа брудна”); ідеологічні – можуть не узгоджуватися з цінностями, що пов’язані з національною ідеєю або мораллю (причина випадків заборони в деяких країнах фашистських і комуністичних партій: ідеологічні і політичні цінності, що поширюються цими об’єднаннями, суперечать загальнолюдським цінностям – свободі і правам людини, демократії та національним цінностям – державний суверенітет, незалежність тощо). В посткомуністичних країнах особливою силою спалахують ціннісні конфлікти. Вони проявляють себе і в боротьбі, що точиться навколо пам’ятників та монументів, символіки, змісту телевізійних програм тощо. В тоталітарних країнах ця проблема вирішувалася репресивним шляхом: і в гітлерівській Німеччині, і за часів сталінізму відбувалися схожі речі – знищувалися книги (і їх автори), заборонялися твори мистецтва, традиції, що суперечили певним ідеологічним цінностям. Таким шляхом ідеологи фашизму і комунізму намагалися зміцнити свої суспільства, зробити їх непорушними на тисячі років. Дійсно, цінності, з одного боку, об’єднують людей та регулюють їх відносини, а з іншого – можуть бути витоком соціальної напруги і руйнації соціокультурних систем (громадянська війна – вищий прояв ціннісного конфлікту). Історія тоталітаризму показує, що нав’язати суспільству чужі ідеологічні цінності, підтримувати їх тиском і репресіями – справа неперспективна: суспільство рано, чи пізно звільниться від такого “вантажю”. Але кожне суспільство зацікавлене в підтримці і охороні базових цінностей.

Соціальні норми.

Норми є значеннями, що фіксують міру можливого або належного в поведінці людини. Норма є сукупність вимог і очікувань, які соціальні спільності пред’являють своїм членам. Норми реалізують такі функції: а) збереження та розвиток соціальних цінностей; б) включення індивідів в соціальну структуру, здійснення соціального контролю; в) регуляція зв’язків

і стосунків, соціальних взаємодій в соціокультурних системах. Норми бувають двох типів: а) *норми-рамки*; б) *норми-цілі*. Норми першого типу, по-перше, чітко визначають кордони того, що дозволено, а що ні; по-друге, вони передбачають певні санкції, міру покарання за невиконання вимог. Кримінальний кодекс, наприклад, складають норми саме такого типу. Норми-цілі – це стандартні очікування, що орієнтують індивіда на так звані соціально-позитивні зразки поведінки. Але вони не передбачають конкретного покарання по відношенню до порушників. Наприклад, для молодої людини шлюб є норма-ціль: оточення, родина очікує цього кроку, а для юнака чи дівчини – це свого роду соціальна програма, яка визначає подальше життя. Між тим, неодружений стан не призводить до прямих санкцій. Розрізняють декілька видів норм: юридичні, моральні, адміністративно-службові, релігійні, естетичні норми, а також традиції, ритуали, дійства.

Юридичні норми встановлює Законодавець, державні органи, що здійснюють законотворчу функцію. Ці норми містять конституції, кодекси і збірки законів (кримінальні, цивільні, адміністративні, сімейні, житлові тощо), законодавчі акти, різні постанови, укази тощо. Вони захищають найважливіші суспільні цінності – життя, здоров'я, гідність людини, природне середовище, майно фізичних і юридичних осіб тощо; або мають реституційний характер – відновлюють права громадян. Юридичні норми й санкції – деіндивідуалізовані, формальні, створюються не під конкретну людину або подію, а стосовно типових ситуацій і соціальних дій. Держава бере на себе не тільки функцію розробки юридичних норм, але й забезпечує правозастосування. Правоохоронні органи (поліція, прокуратура, служба безпеки) і система юстиції (судові органи) виконують роль суб'єктів, які охороняють юридичну нормативну структуру і застосовують санкції щодо порушників.

Моральні норми встановлює не держава, а громадська думка, загал, що виходить з багатовікового досвіду і традиції. Моральні норми не можуть змінюватися радикально або так швидко, як це робить держава з правовими нормами; вони консервативні і досить стабільні. Ці норми дають відповіді на запитання: “що є добро, а що – зло?”, “справедливе – несправедливе?”, “шляхетне – підле?” Моральні норми переважно відносяться до норм-цілей, але ігнорування їх вимог може призвести не тільки до суспільного осуду, але й до обструкції з боку оточення. Моральні правила тісно пов’язані з юридичними нормами: у більшості випадків державне право будується на громадській думці, традиціях та оцінках, джерелом яких є моральні настанови. Моральні норми захищають життя, здоров’я та гідність членів суспільства, власність та різноманітні права осіб, які у свою чергу знаходять підтримку у кримінальному або цивільному кодексах. Обов’язок батьків піклуватися про своїх неповнолітніх дітей, а дорослих дітей – про пристарілих батьків є добре відомою моральною настановою, що існувала тисячі років. Вона виступала у якості одного з регуляторів родинних відносин. В традиційних общинах, сільських спільнотах сусіди, загал контролював виконання взаємних сімейних обов’язків, а до порушників застосовувалися різні неформальні санкції. Але в різні епохи і державні закони передбачали цю норму. У сучасному Кримінальному кодексі України низка статей (ст.164–166) визначає кримінальне покарання за такі діяння як ухилення від сплати аліментів на утримання дітей, ухилення від сплати коштів на утримання непрацездатних батьків, злісне невиконання обов’язків по догляду за дитиною...

В різних установах, організаціях функціонує велика кількість інструкцій, відомчих документів, наказів тощо. Вони мають відношення до конкретної спільності, але, не поширюються на все суспільство. Ці документи і норми, що в них містяться, видає адміністрація в межах своєї компетенції та діючого законодавства. *Адміністративно-службові норми*

передбачають певні санкції, наприклад, найбільш жорстока і поширена санкція – звільнення з роботи.

Релігійні норми можна розглядати як різновид моральних, що діють в межах певної конфесії, громади, котра сповідує ту чи іншу релігію. Ці норми встановлюються віровченням, церковними установами і авторитетами з посиленням на Бога і його заповіді. Релігійні норми регулюють поведінку віруючих, їх спосіб життя, взаємовідносини з церквою. В державах, що офіційно проголосили себе теократичними, наприклад, ісламськими, релігійні норми (вимоги “Корана”) розглядаються в якості бази юридичних законів. В демократичних країнах діє принцип свободи сумління, релігія розглядається як приватна справа, її норми не пов’язують з політичними, державними справами.

Звичай, традиції, ритуали – це зразки поведінки, що склалися історично; їх норми регулюють поведінку людей під час свят, весілля, похорон тощо. Люди керуються традицією і в буденних справах, це спрощує стосунки, робить їх передбаченими. *Естетичні норми* закріплюють уявлення людей про прекрасне (та його протилежність) в мистецтві, зовнішності, одягу і поведінці людини, нарешті, у природі.

Ми фактично завершили огляд базових елементів соціального, дослідивши їх у двох аспектах: статичному та поведінковому. Перший напрямок дозволив нам розкрити соціальну топоніміку, тобто структуру соціального простору, а другий – механізм взаємодії суб’єктів і виникнення реального суспільства. Соціальна топономіка – категорії соціальних позицій, статусів, груп – у свою чергу дозволили оглянути закономірності соціальної стратифікації й мобільності; а дослідження взаємодії – включити до дискурсу культуру та її складові. Культуру можна визначити як сукупність певних значень, цінностей і норм. Культурне середовище неоднорідне, воно сегментовано в залежності від поділу суспільства на соціальні групи, існують субкультури. Категорії, ідеї, теорії, що розглянуті

у другому розділі, є підставою аналізу більш складних конструкцій і рівнів соціального.

Література

1. Бурдьє П. Социология политики. – М., 1993.
2. Вебер М. Избранные произведения. Пер. с нем. – М., 1990.
3. Вебер М. Понятие социологии и «смысл» социального действия // Кравченко А.И. Социология. Хрестоматия для вузов. – М., 2002.
4. Ионин Л.Г. Социология культуры. – М., 1998.
5. Кравченко А.И. Социология: Учебник для вузов. – М., 2000.
6. Кравченко А.И. Теория социального действия: от М. Вебера к феноменологии // Социологический журнал. – 2001. – №3.
7. Культура имеет значение. Каким образом ценности способствуют общественному прогрессу / Под ред. Л.Харрисона, С.Хантингтона. – М., 2002.
8. Мартинюк І.О., Соболева Н.І. Люди і ролі. – К., 1993.
9. Моль А. Социодинамика культуры. – М., 1973.
10. Общая социология: Учебное пособие/Под общ. ред. проф. А.Г.Эфендиева. – М., 2000.
11. Основы социологии. Курс лекций / Отв. ред. А.Г. Эфендиев. – М., 1993.
12. Парсонс Т. Общетеоретические проблемы социологии // Социология сегодня: проблемы и перспективы. – М., 1995.
13. Ручка А. Динаміка ціннісних пріоритетів населення України: 1991–2000 роки // Політичний портрет України. – 2001. – №23.
14. Ручка А.А. Социальные ценности и нормы. – К., 1976.
15. Смелзер Н. Социология. Пер. с англ. – М., 1993.
16. Сорокин П. Социокультурная динамика и эволюционизм // Американская социологическая мысль. – М., 1996.
17. Сорокин П. Человек. Цивилизация. Общество. Пер. с англ. – М., 1992.
18. Соціокультурні ідентичності та практики / Під ред. А.Ручки. – К., 2002.

19. Уайт Л.А. Символ: фундаментальный элемент культуры // Человек и общество. Хрестоматия / Под ред. С.А. Макеева. – К., 1999.

Розділ 3. Соціальні структури.

“Соціальні структури” або “соціальна структура суспільства”, як узагальнююче поняття, є більш складними формами соціального порівняно з тими, які уже розглянуто. Їх можна віднести до середнього шабля або мезорівня організації соціального. Цей рівень є умовно проміжним між, з одного боку, соціальними діями і базовими формами соціального, а з іншого, – суспільством, тобто соціетальною формою соціального. Усі форми соціального, що встановлено у попередньому розділі, є складовими елементами соціальних структур. Отже, ми продовжуємо аналіз соціального у логічній послідовності від простого до складного з використанням вже опанованих і зрозумілих фрагментів соціальної дійсності.

Глава 6. Соціально-класова структура.

§1. Поняття соціальної структури суспільства.

Соціальна структура – це усталені взаємодії, що включають людей до суспільства як представників тих чи інших великих соціальних груп. Соціальна структура завжди має дві складові: *морфологічну* (склад структури, представлений соціальними групами) і *регулятивну* (соціальні відносини). Отже, аналіз соціальної структури можна здійснювати у двох напрямках:

- ◆ вивчення соціальних груп, а також статусів і ролей, які відповідають місцю спільності в соціальному просторі;

- ◆ дослідження зв'язків, відносин, що складаються поміж груп та їх представників.

Поділ або диференціація суспільства на соціальні групи, як вже з'ясовано у попередньому розділі, – фундаментальна властивість суспільства, що належить до предмету соціології. Серед соціологів завжди була поширеною точка зору, згідно якої вивчення соціальної структури є пріоритетним завданням, бо, по-перше, поведінка людини зумовлюється її належністю до певних спільнот і характером міжгрупових взаємодій, по-друге, соціальна структура визначає *соціальний порядок* і сутність суспільства. Отже, якщо ми хочемо визначити, наприклад, тип суспільства, то мусимо вивчати його соціальну структуру.

Соціальну структуру можна порівняти з кістяком, на якому тримаються м'язи, нервові волокна, “живі клітини” організму. Таке порівняння не є даниною організмичному підходу, а визнання того факту, що соціальні відносини (як і кісткова підсистема організму) є чимось незмінним, фундаментальним, визначальним для існування всієї системи. Неструктуроване суспільство – це хаос, безладдя. Такий соціальний сценарій зустрічається вкрай рідко, наприклад, у некерованих натовпах під час паніки. В екстремальних ситуаціях, у перехідні періоди, в моменти переструктуризації (швидка зміна типу соціальної структури) деякий час можливий сценарій “без соціального порядку”. Але такі події відносяться до розряду катастрофічних, люди не можуть тривалий час існувати за відсутності соціального порядку, навіть, якщо він і викликає осуду. Паніка на війні, під час природних катаклізмів або через інші причини є вкрай небезпечною для загалу, бо люди перестають діяти соціально, “помічати” один одного, розрізняти: хто є жінка, а хто – чоловік, де – дорослий, а де – дитина; розпадаються вертикалі управління, натовп перетворюється на череду або зграю біологічних істот. В такій ситуації можуть бути масові

загибелі, руйнація культурних цінностей, отже, неструктуровані спільноти – це заперечення суспільства.

Соціальна структура є основою суспільства. Але ця фундаментальна істина не повинна трактуватися так, що соціальне життя нагадує потяг, який рухаються виключно по заздалегідь прокладених рейках. Соціальна структура є, скоріше, силовими лініями магнітного поля, за якими шикуються стрілки компасів, що ми маємо в нашій свідомості. У соціальному житті треба враховувати показники уявного компасу, який вказує на позитивні, стандартні зразки поведінки і взаємодій. Проте життя є складним та різнобарвним феноменом – поведінка особи може бути і ненормативною, асоціальною, направленою на заперечення структури. Соціальна структура є чинником стабільності, хоча і вона з плином часу обов'язково змінюється. Її треба розглядати як історичне явище, що збігається з “духом” епохи та типом суспільства.

Соціальна структура суспільства є складним явищем, що нагадує величезну багатомірну матрицю. Кожний вимір – це та чи інша вісь соціального простору, поділ суспільства на певний тип соціальних груп. Найбільш важливими для існування суспільства є

- ◆ класова структура;
- ◆ етнічна структура;
- ◆ демографічна (гендерно-вікова);
- ◆ професійна;
- ◆ соціально-територіальна.

Зазначені види соціальних структур не є вичерпними, до них можна приєднати й інші – за рівнем освіти, за релігійною належністю, за політичною орієнтацією тощо. В реальному суспільстві усі ці структури не можуть існувати окремо й незалежно одна від одної. Кожен індивід водночас має кілька чільних ознак – стать, вік, етнічну й класову належність,

професію, місце оселення, – що й поєднує ці структури. Наприклад, територіальна структура може бути щільно пов'язана з класовою або професійною структурою. Так, територія міста може бути стратифікованою за соціальним статусом, доходами мешканців кварталів або мікрорайонів, а регіональна структура країни щільно пов'язана з професійною, бо в різних місцевостях історично склався той чи інший розподіл праці. Але для цілей навчальних та дослідницьких є сенс аналізувати кожен вид структури окремо. Якщо продовжити аналогію з “суперматрицею”, то її зміст полягає у тому, що на перехресті різних вимірів у клітинках матриці знаходяться групи індивідів з однаковим набором соціальних ознак. Принцип матриці використовується соціологами для відбору респондентів при проведенні репрезентативних соціологічних досліджень. Треба зазначити, що структурованим є не тільки суспільство як тотальність, але й різноманітні соціальні спільності, організації, навіть, малі соціальні групи. Як правило, першим кроком соціолога до вивчення соціального об'єкту є аналіз його соціальної структури.

Соціальну структуру можна вимірювати у кількісному відношенні. Першим і найбільш важливим завданням є визначення питомої ваги кожної соціальної групи у структурі населення. Якщо ми приймемо усе населення за 100%, то кожна вісь диференціації соціального простору (вид соціальної структури) є основою для вичерпного поділу цілого, тобто сума процентних часток буде давати у підсумку 100%. Це стосується і класової структури, і етнічної і т.і. Отже, кожного разу ми можемо враховувати (розподіляти) тих самих людей (наприклад, населення країни), але за різними соціальними ознаками (критеріями). Вимірювати соціальні відносини набагато складніше, але соціологи мають у своїх арсеналах методи, які, наприклад, дозволяють в межах спеціальних соціологічних досліджень визначати рівень соціальної напруги, взаємне ставлення різних спільнот, враховувати коефіцієнти толерантності або ворожості тощо.

§2. Класи і класові теорії.

Класова структура – це соціальні класи та відповідні соціальні відносини, які регулюють взаємодію класових груп. Тема класів вперше з'явилася у працях англійських економістів та французьких істориків наприкінці XVIII – початку XIX ст. Саме тоді руйнувалася станова система і на перше місце у суспільному житті виходила класова система стратифікації. Тема класів завжди пов'язана з соціальною нерівністю. Попередньо можна визначити, що *класи є великими соціальними групами, які посідають у вертикальному вимірі соціального простору різні соціальні позиції*. Специфіка соціальних класів полягає в тому, що, з одного боку, вони не є чимось чітко визначеним та зафіксованим документально, а з іншого, – класи не можна розглядати і як уявні або суто статистичні групи. Саме в цьому є різниця між поняттям соціальної страти і класу. Соціолог або статистик може виділити довільну кількість соціальних страт, наприклад, розподілити усе населення на десять майнових груп. Про такі студії звичайним людям нічого не буде відомо, й вони себе, скоріше, не ідентифікують з вибраними групами. Інша справа класи – тут присутні ідентичність, солідарність, згуртованість, етноцентризм, тобто ознаки реальної групи. Хоча ці ознаки далеко не завжди набувають чітких рис, люди інтуїтивно усвідомлюють “хто вони є”: бідні – середні – багаті, робітники чи капіталісти, роботодавці або наймані працівники і т.і. Особливої уваги заслуговує те, що на класовій основі історично виникали політичні течії та партії, революційні рухи, тобто класи за певних умов можуть виступати як суб'єкти історичного процесу. Усе це з точки зору соціолога додає темі класів актуальності.

Економічні теорії XVIII–XIX ст.

Фізіократи (назва походить від напрямку економічної теорії) аналізували класову структуру під кутом зору своїх поглядів на землю як

головне джерело суспільного продукту й багатства. Вони виділяли три основні соціальні класи: а) *продуктивний* (землероби), якому належить провідна роль у процесі відтворення суспільного продукту; б) *землевласники*; в) *безплідний клас*, до якого зараховувалася решта суспільства – власники мануфактур, ремісники й усі люди, що не були зайняті у сільському господарстві. До продуктивного класу фізіократи зараховували: багатих фермерів, орендарів землі (підприємці-землероби) і наймитів, що працювали в фермерських господарствах. Ці погляди не набули розвитку у подальшому: по-перше, теза про землю, як головний чинник економіки й класового розшарування, виглядає досить сумнівною; по-друге, “земельна” класова структура не відображала реальну стратифікацію; по-третє, вона не відповідала епосі індустріалізму, що швидко насувала й охоплювала провідні європейські країни.

Видатний англійський політеконом *Адам Сміт* (1723-1790) запропонував більш вдалу класову модель. Він поділяв населення на три класи в залежності від *способу розподілу суспільного продукту* й отримання людиною прибутку. Перший клас, таким чином, складала *землевласники* (отримують прибуток в вигляді ренти на землю); другий – *наймані робітники* (мають заробітну плату); третій – *капіталісти* (прибуток на капітал). Цей погляд на класову структуру в різних модифікаціях дійшов до наших днів і не втратив своєї актуальності.

Теорія К. Маркса та історична доля пролетарів.

Класовий підхід до соціальних і політичних явищ є серцевиною соціологічного методу, що запропонував Маркс. Але він не залишив розгорнутої класової теорії, не визначив чітко поняття класу. Натомість з різних праць вимальовується досить послідовна теорія. Вона заснована на провідному принципі марксистської соціології – економічному детермінізмі. Маркс, на відміну від Сміта, не вважав спосіб отримання прибутку визначальним чинником класової структури. Власність, її форми й стосунки

людей, що складаються довкола власності, є першоосновою класового поділу. На думку Маркса, *клас – це група людей, що перебувають в однаковому відношенні до засобів виробництва*. Характер власності визначає сутність історичного класу. Якщо у суспільстві є легітимним володіння людьми, то верства, що має рабів і використовує їх для цілей виробництва, є класом рабовласників. Володіння землею та приписаними до неї кріпаками породжує клас феодалів.

Маркс вважав, кожна суспільно-економічна формація (за винятком первісно-общинного ладу) утворює два чільних класи. Один з них володіє засобами виробництва й займає панівне становище у політичному житті, а другий – ні, отже, виступає як пригноблена верства. Між ними точиться безперервна й запекла боротьба, що є рушійною силою суспільного розвитку. Капіталізм виводить на історичну сцену два провідних класи – *пролетаріат* (робітники) й *буржуазію* (капіталісти). Пролетарі – це усі, хто позбавлений власності на засоби виробництва й мусить продавати свою робочу силу на ринку праці капіталістам. Останні утворюють вищий клас, а робітники – нижчий. Маркс усвідомлював, що існують й інші соціальні класи, але вважав їх проміжними, або залишковими від попередньої формації. Ремісники, дрібні торгівці й власники, традиційні землевласники, селяни тощо згодом мають або розоритися і потрапити до лав пролетарів, або стати справжніми буржуа.

Маркс зосередився на класових відносинах, бо вважав, що зіткнення великих соціальних груп є загальною причиною історичного поступу, а боротьба пролетарів проти буржуа призведе до загибелі капіталізму й відкриє шлях до комунізму.

Маркс сформулював два соціально-економічні закони, дія яких повинна була відіграти особливу роль у подальшій історії. Це закон доданої вартості й закон абсолютного та відносного зубожіння пролетаріату. Перший закон розкривав таємницю збагачення буржуазії, що відбувається, на думку

Маркса, за рахунок невідшкодованої праці робітників, яка привласнюється капіталістами. Другий наголошував на тому, що розрив між прибутками буржуазії і заробітком пролетарів увесь час збільшується на користь капіталу. Але й цього мало. Буржуазія під тиском конкуренції, в гонитві за прибутками зменшує заробіток найманих працівників, і останні втрачають засоби підтримки свого фізичного існування. Таким чином, з одного боку, питома вага пролетарів постійно зростає, і вони стають абсолютною більшістю суспільства, а з другого, – робітники доведені до відчаю, їм вже нічого втрачати, “окрім своїх кайданів”. Це неминуче призводить до пролетарської революції та експропріації власників. В новому комуністичному суспільстві не існує приватної власності – отже немає підстав для розподілу людей на класи. Таким чином, класи в марксистській соціології виступають як історичне явище, зумовлене приватною власністю. Руйнація інституту приватної власності неминуче підриває коріння класової системи. Соціальна рівність означає безкласове суспільство.

Теорія Маркса в XIX ст. здавалася досить переконливою, і в неї увірували широкі кола соціалістів та робітників. Вплив марксизму в Європі був значним і “вірні” нової церкви очікували кінця старого світу й початку обіцяного комунізму. Але Маркс не все розрахував так, як належить. Невдовзі по його смерті деякі прихильники Маркса почали помічати тенденції, що розходилися з теорією вчителя. Наприкінці XIX ст. з критикою окремих положень марксизму як таких, що застаріли, виступив на сторінках соціалістичних видань Е. Бернштейн – добрий знайомий Маркса. Так відбулася перша криза марксизму. Засудив Берштейна як ревізіоніста (людина, що довільно переглядає теорію Маркса) лідер німецьких соціалістів К. Каутський. Другу кризу – спричинила більшовицька Жовтнева революція в Росії, яку Каутський і західні соціалісти не бажали визнавати за пролетарську. Тепер вже В. Ленін засудив Каутського як ренегата, опортуніста. Щоправда, російська революція аж ніяк не вкладалася в

марксистську схему: відсоток пролетарів у країні був незначним, а капіталізм тільки-но набирив потугу і до його краю було дійсно далеко. Подальший перебіг радянської історії довів, що так званий соціалізм, побудований у СРСР, дуже віддалено нагадував плани Маркса щодо комуністичної формації. Робітничий клас, а ні у нас, а ні у Китаї чи інших країнах соціалізму, не перетворився на панівну силу. Реальна влада у цих суспільствах належала класу партійної бюрократії, який швидко сформувався з представників різних соціальних верств. Події ХХ ст. взагалі підірвали довіру до класової теорії марксизму.

Що ж саме не врахував Маркс? По-перше, фактичний поділ суспільства на класи не співпадав з марксистським прогнозом. По-друге, розподіл суспільного багатства в капіталістичних країнах набув дещо відмінні форми: абсолютного зубожіння найманих робітників за сто років так і не відбулося. Навпаки, відбулося значне поліпшення матеріальних умов життя, робітники отримали соціальний захист і певні гарантії. Робітничий рух, що був досить грізною силою ще на початку ХХ сторіччя, поволі утратив політичне забарвлення. В Західних країнах фактично забули, що таке політичний страйк, про який так мріяли анархо-синдикалісти, комуністи й інші ліві. В Європі вже нікого не лякає перспектива пролетарської революції, гострота класових протиріч спала, вони відійшли на другий план.

Класова структура європейських країн, США протягом ХХ ст. швидко змінювалася відповідно до економічних реалій і технічного прогресу. Перед першою світовою війною найчисельнішою групою в усіх цих країнах були селяни-фермери. Друге місце посідала прислуга. І лише на третій позиції (не більше 10% у структурі населення країни) – пролетарі, що працювали на промислових підприємствах, шахтах, будівництві. Але коли мова заходила про “соціальне питання”, то, дійсно, розумілися саме пролетарі, бо вони організовували страйки, гуртувалися у профспілки та політичні партії соціалістичного спрямування. Промислові робітники реально загрожували

капіталістичній системі. Селяни і слуги у цьому відношенні були “не помітними”, бо виявилися не здатними до самоорганізації. Робітники на початку ХХ ст.: 1) не одержували пенсій, 2) не мали оплачуваних відпусток, 3) не одержували оплати за понаднормову роботу, робочий день міг сягати і 14, і 16 годин, 4) їм не сплачувалася підвищена ставка за роботу у нічну зміну або у неділю. Робітники не мали жодних гарантій щодо зайнятості і не отримували компенсацій по безробіттю. Через 50 років, після другої світової війни, ситуація змінилася докорінно: на селі у розвинутих державах залишилося не більше 5% (від чисельності населення країни), значні прошарки прислуги фактично зникли, а промислові робітники вже становили абсолютну більшість осіб, зайнятих у народному господарстві. Проте революцій вони не робили, бо їх доходи наблизилися до рівня статків середнього класу, вони отримали гарантії стосовно зайнятості, тривалі оплачувані відпустки, страхування по безробіттю тощо. Робітники були об’єднані у потужні профспілки, з якими рахувалися роботодавці, політики й уряди. Але вже у 90-ті рр. ХХ ст. ситуація знову змінилася: чисельність традиційних промислових робітників впала, а на перше місце у виробничій сфері вийшла постать технолога – інтелектуального робітника. Якщо в 1950-х рр. промислові робітники складали дві п’ятих від загальної кількості працюючих американців, то на початку 1990-х вони становили менш ніж одну п’яту, тобто робітників знову стало не більше, ніж 1900 року. До 2010 р. в кожній розвинутій країні частка промислових робітників становитиме одну восьму від загальної кількості працюючих.

В капіталістичних країнах відбулася нечувана соціально-економічна революція, яка поставила хрест на революціях політичного змісту. Кожне нове покоління робітників мало умови життя набагато кращі, ніж попереднє. Починаючи з 1881 р. (за два роки до смерті Маркса) за рахунок технічних та організаційних новацій кожного року продуктивність праці пересічно зростала на 3–4%. За 110 років це склало 50-кратне підвищення

продуктивності праці в розрахунку на одного робітника. Усі соціальні та економічні здобутки минулого століття є результатом саме зростання продуктивності праці. І всупереч теорії Маркса майже усі прибутки від зростання продуктивності праці дісталися промислового робітнику – половину з них використали для різкого скорочення тривалості робочого дня, а ще половина пішла на 25-кратне підвищення заробітної плати [4, с.41–42].

Класова теорія Маркса відповідала реаліям XIX сторіччя, суспільствам, де відбувалося первинне нагромадження капіталу. В цьому сенсі вона сьогодні більш придатна для України і зовсім погано пояснює розшарування населення в розвинутих країнах. Україна у найближчі роки може реально зіштовхнутися з робітничим рухом, впливом на нього лівих сил і соціально-класовими конфліктами в різних формах. Головний критерій класового поділу, запропонований Марксом, – володіння (або не володіння) засобами виробництва, – ефективно “спрацьовує” у двочленній класовій структурі, тобто для розмежування буржуа й пролетарів. Але його не досить для вивчення більш складних та розширених структур, що притаманні сучасним суспільствам.

Статусна модель класової структури.

Економічні моделі, які застосовують поділ на “бідних” та “багатих”, “пролетарів” та “буржуа”, або поділ населення за галузєво-професійними ознаками (фермер, робітник, селянин, службовець тощо) не є універсальними. Ґрунтова модель класової структури мусить бути такою, щоб кожна соціальна верства, прошарок, сім’я мали змогу знайти там своє місце. Для цього треба оперувати доволі загальним й універсальним класовим критерієм. Цим вимогам відповідає статусний підхід й соціальний статус як узагальнюючий критерій класового розшарування. В сучасній соціології прийнята тричленна модель суспільства – поділ населення на “вищий”, “середній”, “нижчий” класи, – яка має різні доповнення й модифікації. Вона хоч і є дещо формальною, але суттєво

переважає в тому, що кожна професійна група, верства, соціальна група можуть бути віднесені до одного з трьох класів на підставі високого, середнього або низького соціального статусу відповідних позицій у суспільстві.

Існує кілька витоків тричленної класової моделі. Важливо те, що подібне структурування соціуму відповідає суспільній свідомості, громадській думці, і не є видумкою соціологів. Пригадаємо загибель в північній Атлантиці “Титаніка” (1912 р.), яка досі тримається у пам’яті широких верств завдяки сучасному кінематографу та великій кількості публікацій на цю тему. Найсучасніший морський лайнер був фактично зменшеною моделлю тогочасного англійського суспільства. Білети на борт “Титаніка” продавалися у три пасажирські класи. Каюти і палуби, де перебував кожен з “пасажирських класів”, було розташовано за вертикальним принципом: зверху з комфортом проводили час представники 1-го класу, посередині перебували ті, хто придбав білети 2-го класу, внизу (практично у трюмах кораблю) розважалися як уміли “найдешевші” пасажери. Цей поділ відображав уявлення транспортної компанії (в цілому правильні) про структуру суспільства. Перший пасажирський клас був призначений для найвпливовіших прошарків англійського суспільства, аристократів, багатіїв. Тут було усе зроблено так, як вимагали стандарти життя вищого соціального класу. Найгірший, третій пасажирський клас, було організовано таким чином, щоб послугами компанії могли скористатися нижчі верстви, головним чином, переселенці до Америки, бідні ірландці, які мали білет лише у один бік. Стосунки між пасажирськими класами передбачали збереження структури соціально-класових відносин того часу. Палуби було закрито для спілкування та взаємовідвідин представників різних пасажирських класів. Капітан “Титаніка” психологічно тяжів до 1-го класу, бо його соціальний статус на той час відповідав скоріше вищому класу англійського суспільства; власне корабель і створювався, перш за усе, для

цього класу. Отже, після зіткнення з айсбергом операція спасіння пасажирів проводилася відповідно до традицій соціальної структури англійського суспільства. Було подано команду: “у шлюпки садяться тільки жінки й діти” (за тогочасним правилом дитячий вік закінчувався 8-ми роками), але спасіння проводилося з палуби, куди команда запросила представників 1-го класу. В результаті з числа пасажирів першого класу загинуло 6% жінок і дітей (головним чином ті, хто відмовився сідати до шлюпок), а з третього – 58%. Цікаво, що структура англійського суспільства на борту “Титаніка” зберігалася майже до останнього. Команда не панікувала, спрацювали багатовікові традиції британського флоту і вишкіл особового складу: усі накази виконувалися якомога ретельно. Щоправда, наказ “тільки жінки та діти” було по-різному інтерпретовано офіцерами на лівому й правому бортах кораблю: в одному місці, коли не було поряд жінок та дітей, саджали і чоловіків, а у іншому – наказ зрозуміли буквально, й шлюпки відходили напівпорожні. На палубі грав оркестр, офіцери стримували натовп і стояли буквально “на смерть”. На борту офіцер застрелив двох пасажирів, що втратили розум і не підкорялися наказам, але майже відразу цей офіцер застрелився сам. І тільки, коли остання шлюпка покинула похилившийся лайнер, капітан сказав: “Тепер кожен сам за себе...”. Структура перестала існувати, усе змішалось... У трагічному підсумку (див. табл.1) відбився поділ англійського суспільства на три великі соціальні групи, що займали різне місце у соціальному просторі, і, навіть, в разі морської катастрофи мали різні шанси на виживання. Отже, на прикладі “Титаніка” ми переконуємося у тім, що тричленна структура існувала фактично і навіть втілювалася у різні соціальні технології того часу.

Табл.1

Частка врятованих і загиблих пасажирів “Титаніка”
за пасажирськими класами (у %)

| 1-й клас | 2-й клас | 3-й клас |
|----------|----------|----------|
|----------|----------|----------|

| | | | | | |
|-----------|----------|-----------|----------|-----------|----------|
| врятовано | загинуло | врятовано | загинуло | врятовано | загинуло |
| 63 | 37 | 48 | 52 | 25 | 75 |

Наукове обґрунтування моделі було зроблено професійними соціологами. Автором трьохступеневої моделі класової структури можна вважати видатного англійського дослідника *Чарлза Бута* (1840–1916), який одночасно був підприємцем-судновласником. Йому спало на думку в процесі емпіричного обстеження сімей, що здійснювалося за його ініціативою в Лондоні, поділити їх на три класи. Він застосував суто емпіричні показники розшарування: кількість кімнат, що займала лондонська сім'я, та чисельність прислуги. Нижчий клас, за уявленнями Бута, – сім'ї, які мешкали в одній кімнаті й не мали прислуги. Таких родин в Лондоні його обстеження зафіксувало 53 відсотка. До середнього класу мусили належати ті, хто мав від однієї до чотирьох кімнат, або одного слугу на чотири особи (подібних сімей було виявлено 30%). Усі інші, хто мав ще кращі умови, за методом Бута входили до вищого класу. Таким чином, ідея англійського дослідника зводилася до вертикального розшарування соціального простору на три класи, й існування об'єктивних ознак розподілу людей (сімей).

Паралельно до емпіричних досліджень Бута складалася теорія стратифікації. Важливим теоретичним кроком уперед, порівняно з Марксом, була думка М. Вебера стосовно багатомірної моделі стратифікації (багатство, влада, престиж). Вона дозволяє теоретично об'єднувати представників різних верств, якщо вони мають ту чи іншу стратифікаційну ознаку одного рівня, і головне – суспільство визнає їх статусну спорідненість. Клас розглядається як певна комбінація стратифікаційних ознак і відповідних прошарків, як сукупність соціальних позицій і диспозицій. Такий підхід пояснює, чому, наприклад, вдалий фінансист, генерал, відомий політичний діяч і церковний ієрарх можуть відноситися до вищого класу, хоча їх економічне становище дуже різниться й дехто з них можливо і не володіє капіталами, засобами

виробництва тощо. Ці позиції у соціальному просторі об'єднують вищий у цьому суспільстві статус, і психологічно відповідні особи зараховують себе до однієї верстви, визнають себе рівними. В різних суспільствах склад вищого, середнього й нижчого класів буде різнитися відповідно до традицій, економічного рівня, культурного середовища й інших чинників. Але існують і узагальнені характеристики та риси, які дозволяють скласти приблизні портрети кожного з трьох класів.

Вищий клас.

Цей клас чисельно є найменшим, бо спрацьовує принцип стратифікаційної піраміди. Навіть у найбагатіших суспільствах він не перебільшує 10% від маси населення, хоча конкретні дані завжди залежать від методики виміру. До цього класу належать люди та сім'ї, які зосередили у своїх руках *контроль над основними соціальними ресурсами*: землею, засобами виробництва, фінансами, політичними та інформаційними сферами. Ось чому до класу може належати *земельна аристократія* (в країнах, де є залишки феодальної системи, наприклад, у сучасній Великій Британії), *підприємці, що керують великими бізнесами*, власники крупних компаній, виробництв, у тому числі магнати медіа, шоу-бізнесу; *фінансисти, банкіри*, які управляють грошовими потоками у країні; *вищі адміністратори й політики країни*, члени урядів, міністри, командуючи військом, поліцією, спецслужбами. До фінансової й політичної еліт можуть приєднуватися представники *творчої або спортивної еліт*, які мають вищі статуси і високі особисті доходи. Наприклад, 2003 р. губернатором найбагатішого американського штату Флориди став усесвітньо відомий кіноактор Арнольд Шварценегер, який заробив за свою артистичну кар'єру близька 50 млн. доларів. Отже, Арні, як його звать прихильники, став у один ряд з найвпливовішими особами США. Вищий клас має важливий спільний ресурс – соціальні зв'язки, солідарність тих, хто належить до верхівки суспільства, систему взаємних послуг.

За власною природою цей клас виконує функції організації економічних, політичних, культурних процесів. Функція вищого класу у суспільстві є доволі важливою, бо від його енергії, патріотизму, здатності виступати у ролі провідників нації залежить майбутнє суспільства. Як правило, дітей з цих родин, починаючи ще з шкільних закладів та університетів, свідомо готують до ролі провідників, топ-менеджерів, власників та політиків. Вони вчаться здебільшого у закритих приватних навчальних закладах, престижних й коштовних університетах. Проблема родин цього класу полягає у тому, що досягнутий батьками вищий статус, іноді важко підтверджується дітьми, на яких природа може й “відпочити”. Занепад вищого класу, гострі, антагоністичні протиріччя в середині – показник кризи суспільства. Щоправда у демократичних відкритих суспільствах, де немає штучних перепон для вертикальної мобільності, фізична деградація, біологічне виродження вищого класу, як це мало місце у деяких стародавніх цивілізаціях, є малоімовірним сценарієм.

Спосіб життя цього класу залишається улюбленою темою преси, особливо, так званих “жовтих” видань, які спеціалізуються на світській хроніці й скандалах “у вищих колах”. В цілому представники “вищих кіл” намагаються вести замкнений і непомітний для широкого загалу спосіб життя, уникаючи прилюдних скандалів та втручань преси. Не популярним сьогодні є демонстрація розкоші, навпаки, вихідці з найбагатіших родин намагаються поводитися демократично, не відрізнятися зовнішньо від інших людей. Не в останню чергу це зумовлено тим, що представники вищого класу потребують підтримки інших верств у своїх претензіях на різноманітні виборні посади, що може надати сучасне суспільство. Але представники вищого класу вміють і “тримати дистанцію” від загалу, вони володіють мистецтвом класового *виключення*, коли представники інших класів і прошарків не допускаються у сім’ї, у керівництво бізнесів, в зони відпочинку, клуби. Класове виключення є неформальною складовою

класових відносин сучасного індустріального суспільства, де немає місця юридичній дискримінації людей за соціальним походженням, расою, релігією, але залишаються привілейовані кола, що не бажають назавжди розчинитися у суспільстві.

Середній клас.

Поняття середнього (як і вищого) класу є доволі умовним, розпливчатим і конвенціональним. Останнє означає, що стосовно конкретних критеріїв класу треба мати домовленість, згоду тих, хто користується цим терміном. Подібні речі можуть змінюватися й варіюватися у різних теоріях або методиках. Не викликає сумнівів, що середній клас є чимось проміжним в соціальному просторі між позиціями “бідних” й “багатих”. Але категорія “середнього” в даному контексті не відповідає поняттю “пересічного”. Статус середнього класу має низку якісних ознак, що робить цей клас не результатом механічних підрахунків та маніпулювань зі статистикою, а спільнотою “з власним обличчям”. Отже, середній клас об’єднує тих, хто:

- ◆ має міцне економічне становище, певну власність, банківський рахунок, що забезпечує відносну незалежність та свободу вибору у реалізації життєвих планів, пошуку роботи;
- ◆ має високі показники в освіті та професіоналізмі, є конкурентноспроможним на ринку праці, в бізнесі, державній службі;
- ◆ характеризується специфічним способом життя, спільною структурою споживання і схожими уподобаннями щодо проведення вільного часу, відпусток зі своїм колом “не бідних, але й не занадто багатих”;
- ◆ шукає притулку в окремих кварталах, селищах, зонах помешкання, будинках, які відповідають статусу середнього класу;
- ◆ в політичному житті підтримує переважно центристські та помірковані політичні сили, уникає екстремістських течій та партій;
- ◆ характеризується як “гарні громадяни”, “добропорядні люди”, тобто користуються досить високим престижем становища у суспільстві.

У США середній клас швидко формувався після закінчення другої світової війни протягом 1945–1973 рр. (до початку енергетичної кризи і структурних змін у економіці, що негативно позначилися на становищі середнього класу). Так зване “славне тридцятиріччя” сформулювало ідеал “середньої сім’ї”: власний дво- чи трирівневий будинок з усіма зручностями, 1–2 авто, пральна та посудомийна машини, сушарка, кольоровий телевізор (бажано – кілька), освіта для дітей та забезпеченість на старість. У ті часи до середнього класу відносили домоволодіння, що мали прибуток від 30 до 80 тис. доларів на рік. 1973 р. в країні вже нараховувалося 63% подібних сімей.

В останню чверть ХХ ст. у розвинутих країнах абсолютна більшість населення перетворилася на середній клас. Це була найбільш вагома подія з точки зору трансформації соціальної структури. Від тепер економіка (масове виробництво), політика (загальнонаціональні партії), медіа (перш за усе, телебачення) орієнтуються на середній клас, його смаки, життєві орієнтири. Середній клас поширює власні культурні зразки на вищій та нижчій класи і бере на себе роль соціального інтегратора. Соціально-політична стабільність західних країн залежить від самопочуття середнього класу. Фактично вперше від початку ери капіталізму й зламу старих феодальних відносин ці суспільства досягли епохи прогнозованої стабільності за рахунок домінування у соціальній структурі середнього класу.

Середній клас є внутрішньо вельми неоднорідним. Так званий *давній середній клас* складався переважно з ремісників, буржуа (самозайняте населення) і невеликого прошарку професіоналів – службовців, освітян, клерків, які працювали у державних установах або корпораціях. Протягом ХХ ст. доля самозайнятого населення скорочувалася, бо дрібні бізнеси є вельми ризикованими й неконкурентноспроможними. Але поряд з цим швидко формувався так званий *новий середній клас*, що складався з професіоналів сучасного типу: менеджерів, інженерів, програмістів, адміністраторів, спеціалістів гуманітарного профілю (юристи, економісти,

психологи, соціологи), які виконують інтелектуальні функції, частково перебирають на себе керівні функції капіталу. Дехто з вчених, навіть, побачив у останньому так звану *революцію менеджерів*, коли управлінці нібито стають володарями сучасного життя.

Середній клас є активним, його представники мусять мати високу освіченість і постійно опікуватися підвищенням свого професійного рівня. Представникам середнього класу не завжди легко знайти відповідну своему статусу роботу, бо їм не вистачає соціальних зв'язків для отримання місця “за протекцією”, і вони не повинні братися за будь яку працю, бо можуть втратити не тільки властивий їм рівень доходів, але й престиж становища. Отже, представники середнього класу схильні до мобільності, вони часто погоджуються на переїзд в інше місто, регіон країни або, навіть, зарубіж, якщо пропозиція роботодавця відповідає їх очікуванням.

Середньому класу властива “хороша поведінка”, здоровий консерватизм. Моральність є складовою соціального престижу. Так, у США громадська думка прихильно ставиться до тих, хто у неділю ходить до церкви, є активістом різних громадських структур, волонтером, опікується бідними, взагалі, поводить себе “морально”. Хоча на Заході існує принцип “мій дім – моя фортеця”, але спосіб життя “нормального громадянина” мусить бути доволі зрозумілим та відкритим для оточення. Історія криміналістики США знає багато прикладів, коли гучні злочини, навіть шпіонаж у ЦРУ, поліція розкривала за сусідськими вказівками щодо підозрілої поведінки того чи іншого мешканця району, наприклад, “спостерігачів” вражали зміни у структурі споживання “об’єкту” – придбання коштовних авто, речей, які не властиві середньому класу.

Нижчий клас.

Нижчий клас об’єднує осіб і сім’ї, чий статус не дотягує до середнього; спосіб життя та стандарти цього класу залежать від економічної ситуації в країні, але вони не є престижними та об’єктом заздрості. До класу належать

виконавці, люди, які переважно зайняті фізичною працею, або існують завдяки системі соціального страхування (наприклад, пенсіонери). Цікаво, що у розвинутих країнах на долю цього класу приходиться не більше третини населення, бо основна частина населення припадає на середній клас. Протягом ХХ ст. нижчий клас складав резерв росту середнього класу: висхідна соціальна мобільність була загальною закономірністю там, де спостерігався стабільний економічний поступ. Місця для “білих комірців” створювалися набагато швидше, ніж місця для “синіх комірців”. “Білими комірцями” в соціології позначають службовців і осіб, що переважно зайняті розумовою працею, а “синіми комірцями” – робітників, які працюють фізично (в ХІХ ст. синя блуза була розповсюдженим одягом французьких робітників). Але нижчий клас не може розчинитися у більш високих прошарках, навіть, теоретично, бо жодному суспільству не потрібно, аби усе населення мало університетську освіту: невизначено довго і у майбутньому буде зберігатися потреба у виконавцях і тих, хто регулярно здійснює доволі примітивні функції, що не потребують ґрунтовної освіти та підготовки. До того ж зберігається і природна нерівність, нерівність стартових можливостей, психологічна різниця, яка далеко не усіх членів суспільства надихає на гонитву за престижем, великими грошами, високим статусом.

Кожний клас має певні соціально-психологічні риси. Психологічні риси нижчого класу зумовлені його економічним становищем. Для представників цього класу завжди зберігається загроза бідності. Їх стратегія виживання, тактика боротьби за існування здебільшого виключає так зване *статусне споживання*, яке притаманне вищому і середньому класу. Останнє полягає в тому, що люди відходять від стурбованості базовими цінностями (хлібом насущним), а переймаються статусними цінностями, престижними речами. Представники нижчих класів не можуть собі цього дозволити. Вони шукають найдешевші товари і послуги, не цураються розпродаж і дешевих крамниць, користуються різними соціальними програмами допомоги

незаможнім, наймають недороге житло у непрестижних районах, їх діти вчаться у загальних державних школах тощо. Але може бути і протилежна тактика дій, коли особа, що мріє піднятися по сходинках суспільної драбини, “з останніх сил” намагається копіювати манери, одяг, стиль поведінки представників більш високих кіл.

У різних соціально-класових моделях фігурують й інші класові групи. Так, англійські соціологи замість нижчого класу виділяють більш звичний *робітничий клас*. Але відносно цього класу існує певна методологічна проблема, бо у розвинутих країнах велика частка робітників вже досягла стандартів середнього класу. Сучасний робітничий клас поділяється на кваліфікованих робітників, “робітничу аристократію” і некваліфікованих або малокваліфікованих робітників. Перші мають високу оплату, що дозволяє їм переселятися до кварталів або зон, де мешкає середній клас. В американській соціології, навіть, з’явився термін “заможній робітник”. Такий тип робітника тривалий час був характерним явищем для автомобілебудівної промисловості. Після другої світової війни праця на великих автопідприємствах стає мрією для багатьох кольорових юнаків, бо робітничі кар’єра відкривала шлях до нових матеріальних стандартів життя, яких не було в родині чорношкірих американців.

Структурно класова модель розвинутих країн нагадує ромб, де незначну за площею верхівку посідає вищий клас, основна частина – належить середньому класу, а низ, що звужується, відведено нижчому класу. Але така модель не враховує декласовані прошарки, ті групи, які «випадають» з соціальних класів, на яких ґрунтується суспільство. Залишаються різні знедолені, так зване “суспільне дно” або *люмпени*. Люмпени (від нім. Lumpen – лахміття) – це бродяги, злидарі, кримінальні елементи, бомжі. В соціології введено спеціальний термін – *найнижчий клас* (андерклас, буквально “підклас”), – яким позначаються прошарки, що лишаються “за бортом” індустріального суспільства. До них належать

соціальні невдахи, хронічні безробітні, а також волоцюги, алкоголіки та наркомани, що скотилися “на дно”. В США до цих прошарків переважно потрапляють емігранти у першому поколінні, вихідці з Латинської Америки, чорношкірі. Найнижчий клас утворює власні райони проживання – трущоби, нетрища великих міст, своєрідні сучасні гетто, куди “не ступає нога” представників середнього класу, хіба що проводиться кримінальне розслідування чи здійснюється якась благодійницька акція.

У розвинутих суспільствах проблеми представників найнижчого класу мають здебільшого ментальний, психологічний характер. Спеціальні соціологічні дослідження показують, що добра половина цих людей не шукають постійної роботи, вони змирилися зі своїм становищем і розраховують на соціальну допомогу (в цих країнах система соціальної підтримки невдах дійсно не дозволяє вмирати з голоду). Але така допомога має подвійний ефект: негативний аспект полягає у тому, що вона породжує споживацьку психологію і небажання самотійно заробляти собі на хліб. Драматичною є доля молоді у трущобних кварталах, яка не отримує належного виховання й освіти, дуже рано знайомиться з насильством, криміналом і наркотиками. Отже, цей прошарок – постійна головна біль, навіть, для найбагатіших суспільств.

В іншій теоретичній традиції фігурує поняття “*виключені прошарки*”. У вертикальній площині соціального простору – це найнижчі групи, які ми вже розглянули, а у горизонтальній – зовнішній, периферійний прошарок суспільства. Зовнішні прошарки мають назву “*маргіналів*” (від лат. *marginis* – край, межа). Маргінальні прошарки є погано інтегрованими у соціальну структуру групами, що мають обмежені зв’язки з основними класами й спільностями. Маргінальність може бути наслідком надмірної мобільності в обох напрямках, міграції населення, урбанізації за рахунок селян. Людина, що втратила зв’язок зі своєю групою та відповідним культурним середовищем, але не встигла інтегруватися в іншій соціокультурний простір,

стає маргіналом. Наприклад, переселенці, емігранти досить тривалий час складають маргінальні прошарки в країнах свого нового оселення; в цьому стані можуть перебувати релігійні та національні меншини; така ж доля може спіткати безробітного, наркомана або хворого на ВІЛ-СНІД. В останні роки маргінальним прошаркам, права яких порушуються, приділяється усе більше уваги як дослідниками, так і різними державними й неурядовими організаціями.

§ 3. Методи дослідження класової структури.

Емпірична соціологія намагається змалювати картину класів та класових відносин у кількісних вимірах. Для цього проводяться різні обстеження сімей, вивчається спосіб життя, характер зайнятості, структура споживання, стиль поведінки та типові форми дозвілля. Принциповою проблемою є емпіричне визначення класового поділу: соціологи намагаються встановити процентну частку кожного класу у структурі суспільств. Задача виглядає не складною, але це лише на перший погляд. Вона має кілька варіантів розв'язання, хоча жоден підхід не є вичерпним. Тут залишається місце новаціям та свіжим думкам. Проблема розпадається на дві частини: 1) визначення класової моделі суспільства як апріорної гіпотези; 2) пошук методів для виміру класів та проведення відповідних польових досліджень. Кожна з цих частин має різні варіанти розв'язання проблеми, і це породжує неоднозначність ситуації. Розглянемо нижчі основні методи, за допомогою яких здійснюється вимір класової структури.

Об'єктивний метод.

Суть методу полягає в тому, що до складу соціальних класів соціологи зараховують сім'ї та осіб, які мають певні об'єктивні ознаки або речі, що можуть розглядатися в якості класових індикаторів (ознак). Універсальними індикаторами є грошові доходи або витрати; володіння

нерухомістю – землею, будинками, квартирами; наявність виробничого або фінансового капіталу (за методом Маркса). В залежності від економічної ситуації та традицій країни соціолог може підібрати й інші класові ознаки, наприклад, наявність або відсутність прислуги (так робив Ч. Бут), користування різними привілеями або престижними речами. Визначення класових індикаторів – творчий процес, момент дослідження, він відкриває широкий простір для реалізації кращих якостей вченого – досвіду, спостережливості, розуміння природи соціального. Складаючи плани дослідження не треба забувати про практичні можливості щодо їх реалізації. Для успішного користування об’єктивним методом потрібно або мати надійну державну соціально-економічну статистику, або самостійно проводити широкомасштабне обстеження населення. Останнє далеко не завжди “по кишені” навіть цілим соціологічним установам, не кажучи вже про окремих дослідників. Треба зважати на національну специфіку. Наприклад, в США вельми надійними є дані податкових управлінь, які знають прибутки американців за рік. На основі статистики сплати податків, від чого в країні мало хто може ухилитися, американський соціолог може побудувати стратифікаційну піраміду, визначити класові критерії. В Україні ситуація з податками фізичних осіб є заплутаною і недостовірною, бо хоча й декларування особистих прибутків є обов’язковим, заможні верстви ухиляються від сплати у державну казну, бо їх статки формуються у так званій тіньовій економіці. Остання складається поза банківським обігом, бухгалтерськими книгами. Зважаючи на цю специфіку варто прискіпливо вивчити систему споживання українців. Звернемося до даних державної статистики. В табл. 2 наводяться структура грошових витрат за місяць.

Табл.2

Розподіл населення за рівнем середньодушевих місячних грошових витрат,

дані за перші 9 місяців 2001р. (у %)

| | всі домогосподарства | у тому числі проживають | |
|--|----------------------|-------------------------|------------------------|
| | | у міських поселеннях | у сільській місцевості |
| все населення | 100 | 100 | 100 |
| до 60,0 грн. | 8,9 | 4,9 | 17,3 |
| 60,1–90,0 грн. | 13,0 | 9,7 | 19,7 |
| 90,1–120,0 грн. | 15,6 | 14,4 | 18,2 |
| 120,1–150,0 грн. | 14,4 | 14,7 | 13,8 |
| 150,1–180,0 грн. | 11,4 | 12,3 | 9,4 |
| 180,1–210,0 грн. | 8,7 | 9,9 | 6,2 |
| 210,1–240,0 грн. | 6,6 | 7,8 | 4,3 |
| 240,1–270,0 грн. | 5,3 | 6,3 | 3,4 |
| 270,1–300,0 грн. | 3,9 | 4,7 | 2,1 |
| понад 300,0 грн. | 12,2 | 15,3 | 5,6 |
| частка населення з доходами, нижчими прожиткового мінімуму | 89,1 | 86,2 | 95,1 |

Див.: [15, с.212].

За цими даними можна зробити деякі припущення стосовно класової структури України, але доволі обмежені, бо обстеження, яке кожного року здійснює Державний комітет статистики України, фактично не розкриває структуру витрат заможних громадян. За останньою строчкою “понад 300,0 грн.” приховані і ті, хто витрачає у місяць на свої потреби і 10.000, і 100.000, а може і мільйон гривень... Можливо і те, що статистики просто випускають з обліку вищі прошарки. Така ситуація добре відома усім соціологам-емпірикам, коли принаймні дві категорії респондентів систематично не потрапляють до вибірки: представники вищого класу і соціального андеграунду. Але якщо бомжів та хронічних алкоголіків ще можна практично обстежити (за великим бажанням та наполегливістю дослідників), то вищі

кола – це дійсно “важкодосяжні респонденти”. Але соціолог мусить використовувати наявну інформацію і “витягувати” з неї максимально корисні факти для своєї роботи. Отже, дані у таблиці свідчать, що, по-перше, питома вага середнього і вищого класу в українському суспільстві дорівнює 10–12 відсотків; по-друге, поширеним явищем є бідність; по-третє, існує помітна різниця між соціально-економічним становищем міста і села, не на користь останнього. З таблиці витікає, що майже 90% наших співгромадян на початку нового тисячоліття мали витрати, які нижчі від прожиткового мінімуму (2001 р. він складав 311,3 грн. на особу). Але ця цифра потребує уточнення й інтерпретації, бо, по-перше, витрати не є прибутком, по-друге, витрати можуть мати й негрошові форми. Якщо звернутися до загальних (сукупних) витрат, то частка малозабезпечених понизиться до 83,1% (у місті – 80,9%, селі – 87,5%).

Подібні обстеження завжди мають ухил до заниження відомостей про прибутки й витрати. Сім’ї часто приховують своє реальне фінансове становище. Потрібно шукати такі ознаки, які не можна приховати і які будуть використовуватися в аналізі структури не зі слів респондентів. Універсальних і досить простих об’єктивних критеріїв не існує. Наприклад, розмір житла й наявність прислуги, як критерії розшарування в сучасній Україні, не допоможуть виявити справжню класову структуру суспільства. Більш придатним критерієм є наявність у сім’ї автомобіля, його тип, рік випуску. 2001 р. володарями авто були 16% громадян України. Саме авто може бути ознакою класового статусу, бо, по-перше, його не можна приховати, існує відповідний державний облік, нарешті, авто можна просто підраховувати на дорогах і вулицях; по-друге, у нас володіння автомобілем перетворилося на провідну форму статусного споживання. Усі авто не складно поділити на найдорожчі та ексклюзивні, якими користується переважно вищі прошарки українського суспільства, просто коштовні іномарки, нові, але порівняно не дорогі машини, дешеві вітчизняні авто, старі

та зношені тощо. Далі залишається підрахувати кількість авто кожного типу й співставити їх володарів з певною класовою групою. Такий метод є реалістичним для виміру обсягів привілейованих прошарків українського суспільства. А ось в західних країнах присутність авто, навіть його вартість, не розглядається незаперечним свідченням достатку, як це було ще 50–60 років тому.

“Суб’єктивний” метод.

“Суб’єктивний” метод полягає у самооцінці людьми свого класового статусу в процесі спеціальних соціологічних досліджень, наприклад, під час опитувань. Респонденту (людина, яка відповідає на запитання, є джерелом інформації) надається можливість самостійно, вільно визначити своє місце у суспільстві та ідентифікувати себе (свою родину) з одним із класів або стратифікаційних груп в ряду, що йому запропонує соціолог. Цей метод приваблює своєю універсальністю й синтетичністю: вільний вибір замінює десятки дрібних і локальних показників й вирішує спори соціологів довкола того, де повинна пролягти “грошова межа” між тим чи іншим класом. Але він має суттєві вади – суб’єктивність оцінок і некомпетентність абсолютної більшості населення щодо класової структури. Більшість не переймається соціологічними проблемами, існує багато таких людей, хто ніколи не задумувався над своєю класовою належністю. Як правило, третина респондентів намагається уникнути відповіді, вибирає нейтральну позицію – “важко відповісти”. Але і інша частина не дає адекватних відповідей. Спрацьовує ефект усереднення, респонденти тяжіють до середніх позицій. В табл. 3 наведено типовий приклад, який ілюструє закономірність самооцінки. Дані було отримано при проведенні моніторингу Інститутом соціології НАН України, опитування проводилося в м. Києві 2001 р. Як видно з розподілу самооцінок досить велика частка дорослих киян зараховує себе до середньої верстви. Це аж ніяк не відповідає даним статистики, які наводилися у табл.2

Табл.3

Розподіл відповідей на питання:

“До якого майнового прошарку Ви віднесли б себе?”

| Майновий прошарок | % відповідей |
|-------------------|--------------|
| Високозабезпечені | 0,2 |
| Вище середнього | 4,2 |
| Середній | 38,0 |
| Нижче середнього | 41,3 |
| Низький | 16,3 |

Див.: [16, с.147]

Більш “приземлені” дані можна отримати, якщо запитувати про конкретні речі і не робити “підказки” у вигляді середньої позиції. В межах міжнародного дослідження, яке проводилося Національним університетом внутрішніх справ 2001р., було здійснено репрезентативне опитування населення Харківської області, всього опитано – 3485 респондента. В табл.4 містяться розподіл відповідей стосовно матеріального становища харків’ян. Тільки дві останні позиції запропонованої шкали матеріального становища за змістом відповідає поняттям середнього або вищого класу; загалом це 7,6%, що є більше наближеним показником до уявлень українських соціологів про питому вагу зазначених шарів. Останній показник є мінімальним, бо на практиці заможні є більш “важкодосяжними” і обережними респондентами щодо питань про їх статки.

Табл.4

Самооцінка матеріального становища

| шкала матеріального становища | абс. кількість | % |
|--|----------------|------|
| приходиться у всьому собі відмовляти, іноді не вистачає на хліб | 542 | 15,6 |
| на харчування так сяк вистачає, але у іншому буває скрутно | 1606 | 46,0 |
| вистачає на харчі й одяг, але купляти речі тривалого користування дуже складно | 1072 | 30,8 |
| маємо деякі накопичення, час від часу купуємо речі тривалого вжитку | 256 | 7,2 |
| ми ні у чому собі не відмовляємо | 13 | 0,4 |

| | | |
|--------|------|-------|
| Всього | 3485 | 100,0 |
|--------|------|-------|

Як ми бачимо з наведених прикладів, “суб’єктивний” метод має кілька спірних або слабких сторін. По-перше, його результати суттєво залежать від методики опитування, шкали, що застосовує соціолог і розуміння людьми різних дефініцій; по-друге, негативно спрацьовує ефект тяжіння до середини; по-третє найнижчі і найвищі прошарки активно уникають зустрічей з соціологами.

Метод “оцінки репутації”.

Творчо розвинув методику соціологічного виміру класової структури в межах проведення польового дослідження відомий американський соціолог Вільям Лойд Уорнер (1898–1970). У 30–40-х роках ХХ ст. він здійснював проект за назвою “Янки Сіті”. Польове дослідження за спеціальною методикою, розробленою Уорнером, відбувалося у не великих містах (наприклад: Н’юбарипорт, штат Масочусетс). У мешканців містечка було взято багато інтерв’ю; респондентам пропонувалося оцінити статус своїх знайомих, сусідів, мешканців різних кварталів, визначити їх репутацію в місті, порівняти з власною. За підсумками своїх досліджень Уорнер накреслив класову структуру американського суспільства часів другої світової війни. Вона включала шість класових груп (див. табл.5). Американський соціолог дещо модернізував тричленну структуру. Кожний соціальний клас у нього розпадається у свою чергу на два шари – вищу частину класу й нижчу. Така структура нібито не була спланована заздалегідь, а з’явилася у результаті обробки й аналізу інтерв’ю. Взагалі, експеримент Уорнера виявився новаторським, “свіжа” ідея полягала у тому, щоб обмежити кордони експерименту типовою американською общиною, де люди є авторитетними експертами щодо своїх сусідів і співмешканців, бо ніде “кожен та багато не знає про усіх”, як у провінційному містечку. Праця

вимагала великого терпіння та наполегливості у намаганнях розплутати статусний клубок общини. Але соціологів чекали різноманітні великі й малі відкриття.

Табл.5

| ста тус | соціальні класи | соціальний склад | % |
|---------|-----------------------------|---|-------|
| 1 | вищий шар вищого класу | вельми багаті люди з “аристократичних” родин | 1.44 |
| 2 | нижчий шар вищого класу | багаті громадяни, що не мають “аристократичного” родоводу | 1.56 |
| 3 | вищий шар середнього класу | бізнесмени, комерсанти, володарі капіталу й найбільш престижні професії (юристи, лікарі); | 10.22 |
| 4 | нижчий шар середнього класу | “білі комірці”, службовці, банківські касири, секретарі тощо | 28.12 |
| 5 | вищий шар нижчого класу | фабричні робітники, “сині комірці”, люди фізичної праці | 32.60 |
| 6 | нижчий шар нижчого класу | найбільш бідні й знедолені, люмпен-пролетаріат | 25.22 |

Див.: [13, с.52–54].

Перші ж інтерв’ю підтвердили, що стратифікація визначається економічним становищем і професією індивідів, але велике багатство не гарантувало вищих соціальних позицій. Існувало ще щось дуже важливе. Респонденти давали приблизно такі визначення своїх співгромадян: “поважна людина, що має гроші” або “прості бідні люди”, тобто розрізнялися два аспекти: гроші й репутація. Можна було бути найбільш багатим у цьому місті, але не входити до еліти, бо походження або поведінка особи не відповідали уявленням про вищий статус. Один з респондентів так визначив класову ієрархію у місті: “Аби чогось досягти у Янкі Сіті, треба мати сім’ю і гроші”. Сім’я (родовід) уособлювала престиж становища. З’ясувалося, що верхівку суспільства складала місцева аристократія – багаті люди, які походили з відомих родин. Дослідники визначили цей шар людей як “вищий – вищий клас”. Аристократи в Америці не мали титулів як у Європі, але до уваги брався термін проживання у місті (особливо цінилися перші поселенці,

засновники общини) і належність предків до поважних сімей на протязі кількох поколінь. Ось чому привілейовані класи складали закриті групи, де шлюб беруть переважно у своєму середовищі і не приймають вискочок з нижчих класів. Практично усі сім'ї вищого шару общини мали спільних родичів, оточення нормально ставилося до шлюбу двоюрідних братів і сестер. “Нижчий – вищий” клас складали переселенці з інших районів Америки або земляки, що просунулися вгору за допомоги соціальної мобільності. Вони контролювали капітали не менші за ті, що належали найвищому шару, але не сприймалися аристократією. Потрібно було прожити на одному місці кільком поколінням однієї родини і поводити себе “гарно”, щоб зробити наступний крок і увійти до “вищого – вищого” класу. Уорнер на основі емпіричних спостережень зробив висновок: *соціальні класи – це два або більше шари людей, у існування яких вірять члени місцевої громади і яким приписуються більш високі або більш низькі позиції* [17]. Люди не оперують соціологічними дефініціями, але мають власні визначення класів, наприклад, використовують для цього назви місцевостей, де здебільшого мешкають представники тих чи інших груп. Так, вищий клас у місті називався людьми “з вулиці Хіл” або “хіл-стритовці”. Нижчий клас – “рівербруковці” або люди “з Рівербрука”. Про цю верству відзивалися з презирством, розповідали різні непристойні анекдоти або випадки про рибалок і робітників, які населяли цей географічний район. “Сайд-стритовці” асоціювалися з середніми прошарками і т.і. Ця топоніміка, назви районів перетворювалися на самостійні поняття, які пов'язувалися вже не з географією, а з соціальним простором, тобто “рівербруковцем” респонденти могли називати кожного, хто мав низький статус або повадився неморально. Отже, найбільш цінним у експерименті Уорнера виявилось те, що він максимально прислухався до громадської думки, намагався розібратися з оцінками статусів, які існують у реальній суспільній свідомості, і не є плодом гіпотез та теорій, що нерідко народжуються у тиші кабінетів вчених.

Соціально-класова структура в сучасному суспільстві швидко змінюється. Так, у повоєнні часи удвічі розширився середній клас, він “увібрав” різні прошарки, навіть частину “синіх комірців”. Американські соціологи намагаються розвинути нові більш сучасні теоретичні схеми класового поділу. Р. Перуччи і Е. Вайсонг змальовують класову структуру сучасної Америки як подвійний ромб. Перший ромб складає *привілейований клас*, який поділяється на кілька страт. Вищу позицію займає *суперклас* – невелика кількість наймогутніших сімей, основні власники та роботодавці країни (1–2%); далі слідує високопоставлені менеджери корпорацій та публічних організацій (13–15%) та високооплачувані професіонали (4–5%). Таким чином, близька 20% населення країни займають позиції, які приблизно відповідають “вищому” або “вищому – середньому” класам на шкалі Уорнера. Другий ромб складає переважно *новий робітничий клас* – люди, що не контролюють капітали і змушені продавати свій інтелект і робочі руки на ринку праці. Він об’єднує як “білих” так і “синіх комірців”, становить близька 60% у структурі населення і за традиційними уявленнями відповідає середньому класу. Верхівка другого ромбу належить самостійним підприємцям, які зайняті малим власним бізнесом (3–4%), а найнижчу позицію посідають представники *виключеного класу*, що виконують некваліфіковані тимчасові роботи (10–15%). В Америці громадськість, політики, вчені висловлюють занепокоєність небувалою концентрацією капіталів в руках небагатьох сімей. Суперклас, власне 1% всього населення, контролює 40% власності країни [1].

§4. Трансформація соціально-класової структури України.

Вище мова йшла переважно про соціально-класову структуру розвинутих країн, яка є певним орієнтиром для недалекого й віддаленого майбутнього України. В пострадянських країнах відбуваються бурхливі

процеси соціальної переструктуризації. Вони є унікальними і потребують спеціального вивчення.

За часів існування СРСР у нас в країні була офіційно визнана теоретична модель, згідно якої радянське суспільство складається з двох класів – робітників і колгоспного селянства, а також соціальної групи – інтелігенції (службовці і спеціалісти). Ніби то за даними статистики в 1983 році населення СРСР поділялося на робітників (81 млн., 63%), службовців та спеціалістів (35 млн., 27%), колгоспників (13 млн., 10%) [14, с.130]. Але цю модель не можна визнати за класову, бо вона не мала відношення до стратифікації суспільства. Три “класові групи” радянською наукою і пропагандою розташовувалися в горизонтальному вимірі соціального простору й визначалися як “дружні”. Насправді подібна модель була не класовою, а скоріше – професійно-галузевою. Вона розроблялася з певним ідеологічним наміром: довести, що ми досягли вищого ступеня класової рівності, і залишився один крок до безкласового суспільства – комунізму.

Дійсність була іншою, якщо пригадати реальну стратифікацію за часів “класичного” сталінського соціалізму 30–50-х років. Ми мали своєрідну соціальну піраміду. На найнижчому щаблі постійно перебули кілька мільйонів рабів ГУЛАГу. Ці страждальці не тільки відбували термін “покарання” – вони виконували важливі економічні функції як дармова робоча сила. Умовно вільним (відсутність паспортів і заборона вільно мігрувати не дозволяє віднести селян до більш високої позиції) було багатомільйонне колгоспне селянство: його становище дорівнювало станови кріпаків за часів панщини. Вищим був соціальний статус міських робітників, та й вони скидалися на державних робітників доби Петра I, особливо коли їм забороняли вільно змінювати місце праці, а за запізнення притягали до карної відповідальності (знамениті укази 1940 р.). Ще вищим (в очах людей) був статус фахівців, людей інтелектуальної праці, тих, хто мав відповідний диплом і рівень освіти. Хоча їхні заробітки часто відставали від оплати

робітників, але освіта й характер праці надавали певні статусні переваги. Та лікарі, вчителі, інженери (не кажучи вже про службовців-нефахівців) належали фактично до нижчих прошарків інтелігенції та державних службовців. Привілейований стан завжди зберігався за офіцерами НКВС, війська, міліції. І, нарешті, існувало вузьке коло далеко просунутих угору інтелектуалів – “генералів” літератури, кіно, науки, які виконували відповідальні ідеологічні завдання влади і в обмін отримували доволі високий рівень життя, різні привілеї. А над цією пірамідою височіла ще одна надбудова – номенклатурна ієрархія партійно-господарських кадрів. Усе це вінчав апарат ЦК, Політбюро й сам генсек із фантастичним обсягом влади та винятковим статусом. Як і решта громадян, Сталін формально не мав приватної власності, капіталу, але в основу нашої піраміди були покладені інші критерії...

Величезну роль в радянському суспільстві відіграла ознака доступу до влади, місце в державній ієрархії, а економічне розшарування не мало вирішального значення. Щоправда, користування реальною владою “відчиняло двері” до матеріальних благ, комфортного і ситого життя. Це не випадково: усі без винятку сфери і галузі суспільного життя були одержавлені, а люди, що не мали приватної власності, перетворювалися на державних службовців (у широкому розумінні поняття). Отже, високопоставлені державні службовці контролювали основні суспільні капітали. Але і це не вичерпує специфіки радянського суспільства. Майже неймовірно, але в ньому поруч існували усі без винятку системи стратифікації – рабство, касты, стани, класи. Табірні в’язні – це класичне рабство, колгоспне селянство – щось середнє між кастою і станом кріпаків доби Середньовіччя. Депортовані народи перетворювалися на своєрідну касту. Наприклад, дитина, що народилася в сім’ї кримських татар в Узбекистані, несла на собі “прокляття” роду, бо вона не могла згодом повернутися в Крим і мати там будь-яке житло. Справжня класова структура

розглядалася як “державна таємниця” соціалістичних країн. Першим, хто спромігся трохи розвіяти ідеологічний туман, був відомий югославський політик Мілован Джиллас. Він написав книгу, де розкрив таємницю існування “нової правлячої верстви”, яка виникла в країнах соціалістичного табору, – класу партійної бюрократії, комуністичної верхівки [3]. Правда про “новий клас” видавалася правлячому режиму як бомба, що загрожує його існуванню, – автора було ув’язнено, хоча раніше він входив до числа правлячої еліти, особисто зустрічався зі Сталіним у Москві. Ґрунтовне дослідження на цю ж саму тему стосовно верхівки радянської піраміди належить перу М. Воскленського [2].

За брежнєвських часів соціально-класова структура зазнала певних змін: було знищено найбільш архаїчні системи стратифікації. Країна потруху багатіла (люди у меншій мірі), різко збільшувалося міське населення. Саме у містах складалося щось на зразок середнього класу. Радянський середній клас значно відрізнявся від аналогічної ланки у структурі західних країн. Але класові критерії потрібно сприймати у контексті розшарування й добробуту, властивого конкретній країні. Отже, гарантована робота, ізольована квартира, омріяна малолітражка, дачні 6 соток, літня відпустка на морі, вища освіта для дітей – складали матеріальні ознаки цього класу. Але справжня трансформація відбулася, коли почала руйнуватися соціалістична планова економіка і країна вступила у смугу жорсткої системної кризи. По-перше, розвалилася стара політична ієрархія, хоча немала частка її суб’єктів встигла вскочити в нове сідельце – різні адміністративні й політичні структури – й утриматися “на коні”. По-друге, в наслідок масового зупинення військових підприємств, які складали основу економіки України, постраждав середній клас службовців, кваліфікованих фахівців і робітників – усі ті, хто старанно працював на державу й мав завдяки державі певний достаток. Цей клас зазнав рішучого краху, принаймні, економічного. По-третє, різко зросли люмпенізовані прошарки, які в кризові 90-і рр. поповнювалися переважно

переселенцями з села у першому поколінні, які були погано адаптовані у містах, і втративши роботу на військових підприємствах швидко скочувалися “на дно”, перетворювалися на алкоголіків, бомжів тощо. Натомість відбувся потужний стрибок угору вчорашніх ділків “тіньової економіки”, яких не визнавав радянський закон, учорашніх комсомольських і партійних функціонерів, що завдяки “соціальному капіталу” – зв’язкам, солідарності, доступу до інформаційних джерел – посіли крісла в фінансово-банківській системі, очолили комерційні структури. Нині вони за законами стратифікації прагнуть не тільки багатства, але й влади, високого соціального статусу. Протилежні за змістом процеси – швидкий підйом невеликих за розміром прошарків і падіння у економічну прірву основної маси населення – змінили профіль стратифікаційної піраміди українського суспільства. Вона витягнулася, відбулася велика диференціація прибутків.

Докорінно змінилися провідні ознаки стратифікації. На перше місце вийшов фінансовий, економічний стан суб’єкта. Це обумовлено специфікою ринкових стосунків і поступовим роздержавленням різних сфер і галузей. На місце бюрократичної кар’єри раз по разу стає фінансовий успіх, і відповідно трансформується суспільна думка й оцінки населення. В Україні хоча і важко, але складається загальнорозповсюджена структура з поділом на вищий, середній та нижчий класи. Але ця структура лише тільки вимальовується. Нагальним є процес класової кристалізації, тобто формування нових класових спільностей. Кристалізація утруднюється двома обставинами. По-перше, утворюються нові соціально-класові групи – фермери, дрібні підприємці, різні власники, банківсько-фінансові кола, працівники, що зайняті індивідуальною працею. Вони “шукають” свою класову нішу, місце в суспільній ієрархії. Ці прошарки ще далекі від остаточного оформлення і закріплення в соціальному просторі. По-друге, існує значна невідповідність економічного статусу та рівня престижу й доступу до влади. Наприклад, більшість державних службовців, військові,

офіцери міліції, люди інтелектуальних професій зберігають досить високе становище в “позаекономічному” просторі, але з точки зору прибутків їх значно випереджають дрібні торговці, крамарі, комівояжери і люди, що перебувають у сфері “тіньової економіки”. Значний розрив цих ознак перешкоджає класовій кристалізації.

Оригінальний емпірично-обґрунтований погляд на динаміку соціально-класових процесів у пострадянській Росії належить відомому соціологу акад. Т.І. Заславській. Її підхід можна застосовувати і для аналізу структурних змін в Україні. Російські дослідники, яких очолювала Заславська, базували свої висновки на спостереженнях і матеріалах, які збиралися під час регулярних опитувань 50-и тисяч росіян у межах моніторингу “Економічні і соціальні зміни у Росії”, що з 1993 р. здійснює Всеросійський Центр Вивчення Громадської Думки. Т.І. Заславська виходить з того, що в Росії ще не виникло класів, які б відповідали загальносвітовим стандартам, а іде процес їх формування. В ході дослідження на першому етапі було виділено 14 більш-менш гомогенних соціально-професійних груп працюючого населення. На другому – їх було розподілено між чотирма ієрархічно розташованими шарами населення, яким відповідали високий, середній, нижче середнього й низький статус. На початку 1997 р. співвідношення між ними складало пропорцію 6:18:66:10, якщо прийняти за 100 усе населення Росії (“висока” еліта не враховувалась, бо соціологи не мали практичної можливості дослідити цей прошарок). Верхній шар (6–6%) – це субеліта, особи з високим економічним статусом і владним потенціалом – великі й середні підприємці, директорський корпус, відповідальні чиновники. Середній шар (14–18%) об’єднує тих, хто має прибутки пересічно у 3 рази більше, ніж основна маса працівників, що розташована на шкалі нижче середнього шару. Сюди відносяться дрібні підприємці, менеджери, керівники невеликих підприємств, певні категорії професіоналів, що мають попит на ринку, середня ланка місцевої бюрократії, вищі та середні офіцери. Базовий

шар є найбільш масовим, складає близька 70% працюючого населення, включає інженерів, вчителів, лікарів, кваліфікованих робітників, селян-фермерів, працівників масових професій торгівлі та сфери послуг. Нарешті, нижчий шар об'єднує некваліфікованих працівників, робітників без професій (різноробочі) [5].

Базовий шар є найбільш цікавим і перспективним явищем структури перехідного періоду. Він увібрав уламки старої структури і радянського середнього класу. Соціально-економічне становище цих людей є незадовільним і таким, що вступає у протиріччя з рівнями освіти, кваліфікації та очікуваннями робітників. Для подібних груп характерним явищем є *депривація* – розбіжність між очікуваннями і реальним статусом. Існують деякі методики для практичного вимірювання депривації, наприклад, шляхом з'ясування невідповідності реальної оплати праці тим уявленням, що мають представники верстви про справедливе винагородження. Депривація створює напругу у класових відносинах, вона може бути прихованим мотивом соціальних конфліктів.

Соціально-класові відносини в пострадянських суспільствах складаються доволі хаотично, вони потребують інституціоналізації, впорядкування. Наприклад, гострою проблемою залишається свавілля роботодавців, відсутність соціальних гарантій і соціального страхування. Знижуючи до мінімуму розцінки й тарифи роботодавці змушують робітників працювати по 12 годин на добу, щоб мати мінімальний заробіток. Найманим працівникам не сплачуються лікарняні, жінкам – декретна відпустка і т.і. На Заході протягом століття йшла запекла боротьба за права робітників і вирішення соціального питання. В результаті відносини “роботодавець – найманий працівник” відносяться до найбільш унормованих і захищених від свавілля. В США ще у 30–40 рр. XX ст. було встановлено тверді правила: не можна платити часову ставку менше, ніж визначає закон, не можна силувати робітника працювати понадурочне (а у разі обопільної домовленості треба

платити удвічі), не можна робітникам сплачувати бартером, сурогатними грошима, продукцією, а тільки грошима і т.і. Головне те, що є механізми, які примушують дотримуватися чинного законодавства. “Соціальне питання” у повному обсязі стоїть сьогодні перед Україною і суспільство буде змушено його розв’язувати під загрозою нестабільності й загострення класових стосунків.

Базовий шар є певним резервуаром для поповнення середнього прошарку, на його основі формується середній клас. Кристалізація середнього класу буде, насамперед, здійснюватися за рахунок тих прошарків, які вже мають певні ознаки цієї спільності – належний рівень освіти, престижність професії, доступ до влади, або певний рівень доходів, володіння нерухомим майном. Для лікаря, науковця, програміста, офіцера поліції (міліції) або війська приналежність до середнього класу буде визначатися підвищенням доходів. Фермери, комерсанти, індивідуали мусять отримати суспільне визнання, підняти престиж своєї позиції, здобути належну освіту, залишити “тіньову економіку”. Економічна стратифікація українського суспільства характеризується швидким зростанням розриву між протилежними стратами. Пригадаймо, що П.Сорокін, досліджуючи стратифікаційні процеси, дійшов висновку: процес поглиблення економічного розшарування – об’єктивний, але не безкінечний. На певному етапі його припиняють ті чи інші обставини, найрадикальнішою з яких може бути революція та насильницький перерозподіл багатств. Оптимальний шлях для України є врівноваження системи не за рахунок експропріації, а шляхом підвищення рівня життя основної маси населення. Формування розлогого середнього класу є пріоритетним завданням українського суспільства на найближчі десятиліття.

Література

1. Арсеенко А.Г. Перераспределение богатства и трансформация классовой структуры в США в условиях неолиберальной глобализации // Проблемы розвитку соціологічної теорії. Трансформація соціальних інститутів та інституціональної структури суспільства: наукові доповіді і повідомлення III Всеукраїнської соціологічної конференції. – К., 2003.
2. Воскленский М. Номенклатура. Господствующий класс Советского Союза. – М., 1991.
3. Джиллас А. Новый класс // Лицо тоталитаризма. – М., 1992.
4. Друкер П. Доба соціальних трансформацій // Сучасність. – 1996. – №6.
5. Заславская Т.И., Громова Р.Г. «Средний класс» в Российском обществе // Социология. Хрестоматия для вузов. – М., 2002.
6. Ильин В.И. Социальное неравенство. – М., 2000.
7. Комаров М.С. Социальная стратификация и социальная структура// Социологические исследования. – 1992, № 7.
8. Кравченко А.И. Социология: Учебник для вузов. – М., 2001. – С. 289–320.
9. Куценко О.Д. Общество неравных. – Харьков, 2000.
10. Куценко О.Д. Становление социальных классов как проявление самоорганизационных процессов в обществе // Социология: теория, методы, маркетинг. – 2002. – №4.
11. Макеев С.А., Оксамитная С.Н., Швачко Е.В. Социальные идентификации и идентичности. – К., 1996.
12. Общая социология: Учебное пособие // Под общ. ред. проф. А.Г. Эфендиева М., 2002. – С. 291–317, 537–549.
13. Социальная стратификация. – Вып.1. – М., 1992.
14. Социология / Г.В. Осипов и др. – М., 1990.
15. Україна у цифрах у 2001 році. Короткий статистичний довідник. – К., 2002.

16. Україна-2002. Моніторинг соціальних змін / За ред. В.Ворони, М.Шульги. – К., 2002.
17. Уорнер Л. Социальный класс и социальная структура // Социология. Хрестоматия для вузов. – М., 2002.
18. Хальбвакс М. Социальные классы и морфология. – СПб., 2000.

Глава 7. Етнічна структура.

Етнічна структура складається з етносів і етнічних відносин. На відміну від класових структур етнічні – не пов'язані безпосередньо з соціальною нерівністю, хоча історично в різних цивілізаціях і політичних системах можна знайти чимало прикладів етнічної дискримінації або панування окремих народів над іншими. На перший план у етнічному поділі суспільства виходять культурні аспекти, соціокультурна самобутність племен і народів. Етноси є історичними групами з більш древніми коріннями (порівняно з класовими групами), які заглиблюються у такі пласти минувшини, що фактично не є прозорими для сучасної науки. Але тема етносів – як ніколи актуальна для сучасних суспільств. Відомий американський соціолог Д. Белл ще на рубежі 50–60-х рр. в праці “Кінець ідеології” передрікав занепад усіх ідеологій, особливо комуністичної. Місце ідеологій, на думку Белла, мусила посісти *етнічність* як суміш спільних цінностей, вірувань, міфів, норм, смаків, самосвідомості, що притаманні різним етнічним групам (народам). Дійсно, класові протиріччя, на які покладався Маркс, не зруйнували європейські капіталістичні суспільства, а виявилось по іншому: наприкінці ХХ ст. так звані соціалістичні країни (СРСР, СФРЮ, ЧССР) розпадалися через етнополітичні проблеми. Розвинуті західні країни або потужні східні держави теж не застраховані від етнічного сепаратизму і загострення відповідних проблем. Так звана країна Басків у

Іспанії, Ольстер у Великій Британії, Корсика у Франції, Кашмір в Індії, нарешті, Чечня в Росії є вузлами саме таких протиріч, де час від часу ллється кров через намагання самовизначення певних етнічних груп. Народів – багато, а країн – мало, отже, різним етнічним групам належить жити поруч, бути громадянами одних держав, вступати у тривалі стосунки, етнічні відносини між собою.

§1. Поняття етносу і етнічні ознаки.

Науковий інтерес до проблеми етнічності виник у другій половині XIX ст., коли по усій Європі спостерігалось пробудження народів до самостійного культурного і політичного життя. Ця проблема вперше знайшла ґрунтовне висвітлення у працях французького історика і філософа Е. Ренана й австрійського соціаліста О. Бауера. Питання етнічного буття й етнічних відносин досліджували М. Вебер, У. Самнер, М. Грушевський, П. Сорокін. В сучасну соціологію термін “етнічність” увів американський соціолог і журналіст Девід Рісмен (1953 р.). Цей термін є вельми широким і багатозначним. Ключовим елементом в розумінні його значення є визначення поняття етносу або етнічної групи.

Кожна людина має певні етнічні ознаки, належить до відповідної спільності. Слово “етнос” (ethnos) – грецького походження, тлумачиться як плем’я, група. В соціології під етносами розуміється вельми широкий клас спільностей від дійсних племен до сучасних багатомільйонних народів. *Етнічна група – це частина суспільства, члени якої є носіями спільної культури, і вони відрізняється від інших груп, як за власною думкою, так і з точки зору оточення.* Професор Оксфордського університету Ентоні Д. Сміт вважає, що розвинутій етнічній спільності притаманно шість головних атрибутів:

- ◆ групова власна назва;

- ◆ міф про спільних предків;
- ◆ спільна історична пам'ять;
- ◆ один або більше диференційних елементів спільної культури (мова, релігія, традиції, фольклор);
- ◆ зв'язок із конкретним “рідним краєм”;
- ◆ чуття солідарності у значної частини населення [19, с.30].

Виходячи з вищесказаного, під етнічною спільністю можна розуміти групу людей, члени якої мають спільні назву й елементи культури, володіють міфом (версією) стосовно походження і власною історичною пам'яттю, асоціюють себе з особливою територією і наділені почуттям солідарності.

Ознаки етносу можна об'єднати у три групи: (1) об'єктивні біологічні і природні риси, (2) об'єктивно-культурні ознаки, (3) суб'єктивний критерій.

“Рідний край”, раса, етногенез, ментальність.

Першою ознакою етносу, яка безпосередньо “впадає у око” є типова зовнішність, сукупність біологічних рис – колір шкіри, волосся, очей, а також форма черепу, розріз очей, зріст та безліч дрібних прикмет, які складаються у знайомі нам і зрозумілі портрети представників того чи іншого народу. Кожному етносу притаманний *антропологічний тип*, за яким можна ідентифікувати людину, визнати її належність до певного народу. Типова зовнішність дозволяє досить легко відрізнити італійця від шведа, німця від болгарина, китайця від індійця т.ін. Типова зовнішність не виключає певного діапазону коливань антропологічних ознак. Наприклад, українці можуть бути як темно, так і світловолосими. Вчені антропологи з'ясували, що серед українців темноволосих – 50%, а людей з світлим волоссям – 10 відсотків [6]. Тільки сукупність усіх антропологічних рис створює типовий етнічний образ. Але для близьких етнічних груп антропологічний критерій не може бути вичерпним. Досить важко за цим критерієм розрізнити усіх українців і поляків, українців і білорусів, українців і росіян, бо є прошарки населення як

з одного, так і з другого боку, що “відхиляються” від стандарту (типова зовнішність) “на користь” сусідів.

Теорія розселення *Homo sapiens* на Планеті, яка згадувалася у першій главі, пояснює різну зовнішність людей, що мали згідно концепції генетичної Єви спільну матір. За кілька десятків тисяч років сучасні люди опанували практично усі континенти і широти (за виключенням Антарктиди). Але кожний новий крок у Великих Мандрах означав розрив зв'язків між соціальними групами, формувалися доволі замкнені ареали розселення *Homo sapiens*. Різні кліматичні умови, північні райони або пустелі, примор'я або безводні простори, гори чи рівнина спонукали людей включати біологічні ресурси адаптації, отже, в залежності від зовнішніх факторів змінювався зовнішній вигляд, кольор шкіри, розріз очей тощо. Формувалися *расові спільноти* (негроїди, монголоїди, австролоїди, кавказці, європейці тощо), яких іноді плутають з етнічними групами. Відомий вислів “особа кавказької національності” означає вказівку не на етнос або націю, а на певний расовий тип людини. На сучасному Кавказі мешкають кілька відносно великих і десятки малих народів, що мають не схожі культури та мови, але зовнішньо, особливо для представників інших расових груп, вони виглядають як щось єдине. Раса є біологічним поняттям, расові ознаки успадковуються генетично, а етнічність виникає внаслідок культурної диференціації. Але певний зв'язок між расою і етнічністю дійсно існує. Його закладено у механізм *етногенезису* (виникнення етносів). Кожен етнос (народ) має обмежену територію, що є “рідним краєм”, “колискою”, з якої він походить. Саме там на основі певної расової групи протягом тривалого часу складаються унікальні культура, мова, традиції, що стають “візитівкою” етносу на майбутнє. Географічне положення історичної батьківщини зумовлює зв'язок етносу з певною расою: у більшості випадків одна раса “розпадалася” на велику кількість племен та народностей. В наступному органічний зв'язок народу з історичною батьківщиною, “рідним краєм” може

порушуватися шляхом розширення ареалу розселення (як приклад, – історичний шлях росіян), через переселення народу на нові землі (не усі знають, що болгари, угорці у старі часи мешкали між Уралом і Волгою), або в наслідок розпорошення та утворення діаспор (доля євреїв). Але расово-антропологічні риси зберігаються багато поколінь, бо це зумовлено генетичним механізмом.

З обставинами етногенезу пов'язані *етнічні міфи*, легенди, що у казковій або містичній формі передають історичні обставини виникнення народу. З міфів починається спільна історична пам'ять, яка об'єднує етнічну спільність, породжує етнічну свідомість. Греки вивчали Гомера і вирили у Троянську війну та її героїв. Українці вірять у Кия, Щека, Хоріва та їх сестру Либідь; у Іллю Муромця та Котигорошка; у своїх неперевершених лицарів, які ніби то атакували Константинополь, пустивши бойові кораблі під різнобарвними парусами по суходолу на колесах і т.і. Древня історія часто-густо свідомо міфологізувалася літописцями, правителями, ченцями, навіть, сучасні історики і політики докладають до цього зусиль, бо це – один із засобів відстоювання національних інтересів або розв'язання певних політичних завдань. Міфи та спільна історична пам'ять мобілізують населення, породжують національну гордість, творять з нього народ. Важливо підкреслити, що міфи щільно пов'язані з географією, топонімією, фауною та флорою історичної батьківщини, вони включають до текстів історичних сусідів та відлуння дійсних історичних подій.

Історична батьківщина, расові коріння, спільна історія породжують загальні соціально-психологічні риси народу, які на рівні особистості сприймаються як особливий *менталітет* представника етносу. Менталітет (від лат. *mentalis* – розумовий), як світосприйняття та сукупність психологічних рис, на практиці пізнається через поведінку особи. Отже, етнічний менталітет включає типові психологічні риси і зразки поведінки притаманні тому чи іншому народу. Ментальність є “психічною

фізіономією”, яка репрезентує етнос у світі, і може становити предмет анекдотів для оточення. Наприклад, загальноновизнаними рисами ментальності німців є дисциплінованість та акуратність; англійців – впертість і послідовність, стриманість, манірність; італійців – екстравертність (орієнтація поведінки на зовні), темперамент, публічність. Етнічні риси українців були предметом вивчення багатьох дослідників. Вони розглядали наступні риси: *індивідуалізм* (на відміну, наприклад, від колективізму росіян), *інтроверсивність* (спрямованість психіки на внутрішній світ), *ескапізм* (від англ. escape – втеча, тобто тенденція до мрійництва, *кордоцентризм* (від лат. cordis – серце, означає сентименталізм, ліризм), пісенність, наприклад, В. Винниченко називав українців “нацією тонкосльозих людей”), *консерватизм*, загальна *аполітичність*, *анархічність* [16]. Особливості етнічного менталітету закладалися ще сотні і тисячі років тому під впливом різноманітних обставин: наприклад, сприятливі кліматично-географічні умови, з одного, боку зумовили фермерський тип хліборобства, хуторянське життя, що розвивало індивідуалістичні риси; з іншого – любов до природи і естетичну направленість особистості пересічного українця. Глибинним джерелом індивідуалізму українського селянства, вважають деякі дослідники, є спільність української та індійської протокультури, яка обумовлює формування інтроверсійного типу особистості, схильного більше до індивідуальних форм споживання. “Любов до природи” і схильність до “свого кутку” були формами втечі від активного суспільного життя як результат поразенства і бездержавного життя багатьох генерацій українців. Численні невдачі українців у спробах створення власної національної держави завдали певної психологічної травми, яка успадковується прийдешніми поколіннями від минулих у вигляді байдужого ставлення до суспільно-політичних справ. Розселення українців по всьому світу у несприятливі і трагічні періоди історії виявило такі риси як терплячість, вміння адаптуватися до різних суспільних систем, впертість у

подоланні перешкод і соціальній мобільності “до гори”. На перших етапах творення сучасної Української держави ментальні риси українського народу мали неоднозначний вплив на політику. Невміння згуртуватися, виявити рішучість або агресивність не сприяє політичним перемогам на “коротких дистанціях”, але вміння вперто працювати, схильність до приватного життя і власності, демократизм і несприйняття авторитаризму можуть виявитися добрим підґрунтям для побудови сучасного суспільства у довгостроковій перспективі.

Культурні ознаки етносу.

Культурна своєрідність є центральним пунктом у виникненні етнічності. Основними культурними ознаками етносу є *мова, фольклор, традиційний одяг і страви, побутові традиції, релігія*. Спрощеним підходом до визначення етнічності є поділ народів на основі мови. За підрахунками лінгвістів (вчені, що досліджують мови) на Земній кулі існує близько 3600 мов, з яких тільки 300 – літературні. Наявність власної мови може розглядатися як головна ознака етносу. Але реально не існує виключних ознак етнічності, і це стосується мовного критерію. По-перше, іноді досить важко визначити статус мови: чи це дійсно самостійна мова, чи лише діалект, говірка, наріччя більш широкої, загальної мови. По-друге, є випадки, коли спільну мову використовують в різних етнічних групах, націях, країнах, як це сталося з англійською мовою. По-третє, люди можуть вживати не свою (прабатьківську) мову, але й мову іншого етносу (російськомовні українці) й одночасно не втрачати інших етнічних ознак.

Українська мова – одна з розвинутих літературних писемних мов світу, хоча її поступ був штучно загальмований. За часів Київської Русі офіційною, літературною, богословською була так звана церковнослов'янська мова, яку створили давньоболгарські просвітителі Кирил та Мефодій. Цією мовою писалися книги, документи, але не послуговувалися в побуті (розмовляли – староукраїнською мовою).

Церковнослов'янська мова згодом була українізована: і напис, і вимова поступово наблизилися до української традиції. В XIV–XVI віках оформилася староукраїнська літературна мова. Потужна криза (Руїна), що охопила країну після Хмельниччини (друга половина XVII сторіччя) призвела до того, що українська верхівка, шляхта, козацька старшина на Правобережжі спольщилася – перейшла на польську мову, а на Лівобережжі – зрусифікувалася. Скінчилося тим, що Петро I заборонив друкувати книги українською мовою; природний плин літературної мови був перерваний – протягом XVIII сторіччя не було написано жодної книги українською мовою, її виключили з програм освітніх закладів.

В XIX ст., коли група тогочасних інтелектуалів взялася за справу національного відродження, вже не було сенсу повертатися до архаїчної і майже мертвої староукраїнської літературної мови. І. Котляревський, Г. Квітка-Основ'яненко, Т. Шевченко, П. Куліш й інші взяли за взірець “живу”, народну мову. Російський уряд на відродження української культури відреагував низкою офіційних заборон вживати мову в освіті, як офіційну, у книговидавництві і т.і. В радянські часи українська мова не заборонялася, але не застосовувалася функціонально (в економіці, науці, військовій справі), що гальмувало її природний розвиток. Українська мова ще у XIX ст. перетворилася на об'єкт політичних спекуляцій. Низка російських діячів, навіть таких відомих як В. Белінський, намагалася довести, що української мови немає і бути не може, це – спотворена польська мова. Вони добре усвідомлювали, що мова є ознакою народу. А якщо існує самобутній народ, до того ще й вельми чисельний, він обов'язково почне відстоювати свої права, вимагати політичної автономії й руйнувати імперію. І вони в цьому не помилялися. Дискусії на цю тему поміж фахівців вже не точаться, бо вчені лінгвісти довели: українська мова є самостійна й стародавня [13]. Але досі існує чимало фальсифікацій і спекуляцій на цю тему з боку недружніх до України політиків та

імперських кіл, що не змирилися з незалежністю України. Отже, *боротьба за мову є боротьбою за етнічну ідентичність та майбутнє народу*. І це складає загальну закономірність, що проявилася у історичному поступі більшості народів світу.

Етнічна культура – це народні традиції і власні свята, фольклор у формі епосу, легенд, казок, пісень, приказок тощо. Стародавні тексти, автентичний фольклор має символічні елементи, які кодують історію, ментальність і духовну самобутність етносу. Вони є предметом досліджень етнографів, істориків і філософів. У традиційній культурі є матеріальні елементи, що можна сучасною мовою визначити як “бренд етносу”, тобто виключно самобутні ознаки, що не зустрічається у традиціях інших народів. Шотландські чоловіки носять спідниці, а австрійські – щось схоже на шорти; японці володіють мистецтвом екібани, а росіяни – гри на триструнній балалайці. Українці мають власні добре відомі “бренди”: борщ і вареники, вишитий жіночий і чоловічий одяг, козацький оселедець і шаровари, власні музичні інструменти, неповторну манеру багатоголосного співу тощо.

Культурною ознакою етносу завжди була релігія. Але з нею ситуація є ще більш заплутаною, ніж з мовою. Щодо стародавніх часів, коли етноси дорівнювали окремим племенам або невеликим союзам племен, то з високою вірогідністю можна вважати: тоді у етносів існували самобутні релігійні системи, практикувалися поклоніння однаковим богам та спільні ритуали, були конкретні жерці, які уособлювали для загалу культ. У великих народів, які історично виникали шляхом об’єднання близьких народностей чи, навіть, різних расово-етнічних груп (Бразилія), або у розвитку перетинали смуги релігійних революцій, розколів та реформацій, в сучасну епоху може бути кілька національних конфесій. Наприклад, в Європі для німців, французів характерним є поділ на католиків і протестантів, в деяких арабських країнах типовим є розподіл населення між шиїтами і сунітами. Українці за останні півтори тисяч літ кілька разів змінювали свою релігійність: від язичества до

атеїзму, від християнства, спільного для Сходу і Заходу, до цілої гами різних християнських конфесій – кількох православних, католицької, греко-католицької та протестантських громад. В сучасному світі існує кілька так званих світових релігій: історично народи вибирали або християнство, або іслам, або буддизм, або іудаїзм. Вибір був не великий, отже, тип релігії не може бути провідним критерієм етносу, хоча й відкидати його – також помилково. Наприклад, православ'я і греко-католицизм в Україні набули певних національних рис, витворився власний архітектурний стиль у побудові церков. Спеціалісти розрізняють так зване українське бароко як творчу манеру будівників і малярів, а це вже можна розглядати як додаткову рису української етнічності.

Етнічна самоідентифікація.

Культурні ознаки є об'єктивними, бо люди, народжуючись, не вибирають мови, традицій і релігій, до яких їх долучає оточення. Ці ознаки існують протягом віків або тисячоліть, хоча й також змінюються разом з розвитком етносу. Але людина долучається до етносу не механічно: чим вища індивідуальна свідомість, тим важливішим стає етнічність для суб'єкта. Отже, людина мусить самостійно визначитися з тим, “хто вона є”. Самоідентифікація полягає у тому, що особа усвідомлює власну *етнічну ідентичність*, належність до певного етносу. Люди можуть демонструвати, підкреслювати власну ідентичність, свідомо вживаючи певну мову, обираючи друзів зі свого етнічного середовища, віддаючи перевагу національній релігійній конфесії чи відповідному стилю одягу та поведінки. Така практика у сучасному суспільстві має кілька функцій, зокрема, вона сприяє тому, що оточення помічає присутність представників іншого народу, ідентифікує певне коло осіб з етнічною групою. Подібна поведінка є більш типовою для етнічних меншин, що прагнуть самоутвердитися. Іноді проблема вибору набуває гостроти через політичні або сімейні причини. Наприклад, в Російській і Радянській імперіях було небезпечно (у

перспективі кар’єри чи освіти) демонструвати певні етнічні ідентичності – українця, єврея, поляка тощо. Проблема самоідентифікації може виникати через сімейні обставини, різну етнічну приналежність батьків. В цьому разі у дітей виникає суто індивідуальна проблема вибору. Практично зустрічається і подвійна і потрійна ідентичності, усвідомлення власної належності до різних етнічних груп. В певних межах етнічність може бути об’єктом вільного вибору людини, особа може або свідомо підсилювати свою етнічну ідентичність, або її придушувати, нехтувати своїми генетичними й історичними коріннями. В таблиці 1 подаються форми етнічної ідентичності за ступенями її інтенсивності, які запропонували Дж. Маккей та Ф. Л’юїс у вигляді певної шкали.

Табл.1

Шкала ідентичності

| | |
|--------------------------|--|
| “Мінімум етнічності” | Особи з низькою етнічною обізнаністю, асимільовані, які не намагаються підтримувати контакти з членами своєї етнічної групи |
| “Поміркована етнічність” | Особи, що мають певні контакти з членами своєї етнічної групи і певний етнічний світогляд |
| “Маргінальна етнічність” | Особи, що мають сильну етнічну свідомість, але через різні обставини – ізольовані від свого етносу (етнічні сироти) |
| “Максимальна етнічність” | Особи, які беруть активну участь у діяльності своєї етнічної групи в забезпеченні політичних, культурних, соціальних інтересів групи |

Важливу інтегративну функцію грає самоназва народу (етнонім), яка об’єднує людей. *Етнонім* – фактор об’єктивний, але він має потужний вплив на індивідуальну свідомість, фактично люди вибирають свою етнічність поміж різними назвами. Цікаво, що багато племен і не розвинутих народів свою власну назву зводять до поняття “люди”. Виходить, що чужинці – “не люди”. Етноніми можуть походити з інших мов, а не з мови самого етносу. Етноніми дуже часто потрапляють у фокус політичних суперечок. Російська

імперська традиція завжди намагалася усіляко принизити назву “Україна”, трактуючи її як окраїну “великої” Росії. Але навіть у такому значенні слово “Україна” не влаштовувало владу, в XIX ст. цензори, що правили видання, старанно виправляли назву на “Малоросія”. Останнє мало принизити гідність українців і підкреслити їх вторинність.

Треба зазначити, що стародавня назва українців – русь, русини, русичі. Вона існувала багато віків, і навіть ще Б.Хмельницький прагнув бути “руським князем”. Тривале бездержав’я, Руїна призвели до того, що етнонім “Русь” з огляду на ідеологічні і політичні причини закріпило за собою Московське царство, плануючи підкорити собі землі і народи, які належали Київській Русі. Українські політичні діячі та історики XIX сторіччя, що очолили процес етнічного відродження, мусили враховувати факт утрати специфічного етноніму. Аби підкреслити ідентичність народу, вони відмовилися від використання слова “Русь” і почали наголошувати на паралельних назвах – “Україна”, “українці”. М.С.Грушевський, бажаючи поєднати історичну та сучасну традиції, назвав свою видатну наукову працю – “Історія України-Руси”. Цікаво, що назва “Україна” вперше згадується 1187 р. в Іпатєвському літопису у зв’язку з смертю в Переяславі князя Володимира Глібовича. В літопису говориться: “и плакалася по немь вси Переяславци... о нем же Украина постона”. Отже, назва використовувалася ще до виникнення Московського князівства і Росії, і ніяк не могла означати частину їх земель. Слово “Україна” посіло місце повноцінного етноніму лише у XIX – на початку XX ст. Але втрата назви “Русь” не пройшла безслідно – в цілому це є негативним фактом для формування етнічної свідомості сучасних українців. Супротивникам української незалежності він дозволяє маніпулювати назвами, підмінити одне іншим. Щодо “Малоросії”, то й тут не обійшлося без політичних спекуляцій. Ця назва має також стародавню традицію: греки називали Малою Руссю власне Київщину й переважну більшість території сучасної України. Це відповідало традиції використання

грецьких понять: Мала Греція – метрополії, Велика Греція – колонії, які було розкидано по узбережжям морів. Таким чином, Велика Русь – території, які контролював Київ по периметрам держави, переважно на Сході, де розташовувалися етнічні території сучасних росіян (Суздаль, Володимир, Москва).

Аналіз етнічних ознак доводить, що немає монокритерію, яким би можна було точно або задовільно визначити специфіку народу. Лише сукупність об'єктивно-природних, об'єктивно-культурних і суб'єктивних ознак дає повну етнічну ідентичність.

§2. Рівні етнічності та генезис етнічної структури.

На Земній кулі існує понад 3000 етносів, хоча абсолютна більшість – нечисленні етнічні групи, що нараховують кілька тисяч, або навіть сотень осіб. У таблиці 2 міститься розподіл існуючих етносів за ознаками їх кількості та чисельності народів.

Табл.2

Чисельність народів Землі

| Чисельність народів, мли. чоловік | Кількість народів | Загальна чисельність групи, млн. чол. | % до загальної чисельності населення всесвіту |
|-----------------------------------|-------------------|---------------------------------------|---|
| понад 100 | 7 | 2036 | 40,8 |
| 50-100 | 12 | 838 | 16,8 |
| 25-50 | 16 | 511 | 10,8 |
| 10-25 | 41 | 615 | 12,3 |
| 5-10 | 52 | 372 | 7,5 |
| 1-5 | 182 | 406 | 8,1 |
| менше 1 | | 216 | 4,3 |
| всього | | 4994 | 100 |

Див.: [11].

Загальна кількість етносів у таблиці не наводиться тому, що немає точного підрахунку кількості дрібних етнічних груп, існують розбіжності в методології подібних підрахунків. Понад 40% населення Землі припадає на 7 надвеликих за своєю чисельністю народів. Це китайці, гінді, росіяни, японці, а також державно-політичні нації, що сформувалися на багатоетнічній основі – американці, бенгальці, бразильці. Українці входять до третьої групи, в Європі українці становлять шосту за кількістю етнічну групу (приблизно 45 млн. осіб). Для порівняння чисельність близьких за розміром етносів: англійців – близька 47 млн., турок – 46 млн., поляків – 43 млн. Не треба плутати чисельність етносів з кількістю громадян у відповідних країнах, бо це доволі різні показники. Етнічних українців, що мешкають на Батьківщині, значно менше, ніж в цілому у світі. Населення ж країни складається, як правило, з представників різних народів.

Історія людства знає чимало прикладів переселення народів, а в останні два століття відбувається масова сімейна та індивідуальна міграція: люди шукають ліпших економічних умов, втікають від переслідувань та репресій, прагнуть здобути кращої долі своїм дітям тощо. Люди різних етнічних і расових груп перемішуються, особливо це відчувається у крупних містах, мегаполісах, які притягують переселенців, мігрантів. Так складається *етнічна структура* – поділ суспільств, територіальних або корпоративних спільностей на етнічні групи. Ситуація з етнічною диференціацією є доволі заплутаною, бо існує кілька *рівнів етнічності*. Відносно етнічної структури треба чітко усвідомлювати про який саме рівень і тип структури іде мова. Можна виділити три основні рівні етнічності: 1) *суперетноси*, яким відповідає поділ регіонів планети, континентів на етнічні утворення; 2) власне *етноси*, що є відповідними рівню сучасних держав, і які є основним елементом етнічної структури суспільств, бо люди себе ідентифікують переважно з цим рівнем; 3) *субетноси* – зазвичай рівень місцевої, регіональної структури.

Суперетноси.

Етнічність з огляду на чисельність груп має певну ієрархію, вищий щабель якої посідають суперетноси. Не важко помітити, що між певними етносами існує близькість, спорідненість – расова, мовна, географічна, історична. Це дає підстави розглядати суперетноси як більш об'ємні етнічні утворення. Можливо, вони є залишками великих протоетнічних спільностей, які існували у древності, і на базі яких виникали сучасні народи. Наприклад, вчені вважають, що більшість сучасних європейських етносів зобов'язані так званій індоєвропейській спільності, яка формувалася у Передній Азії, на Іранському Плато. Кілька тисячоліть тому саме з боку сучасних Індії та Ірану до Європи примандрували племена, що осіли по Дніпру, Дністру, Дунаю, Рейну... За ознаками мови вчені лінгвісти виділяють *сім'ї народів, групи народів, окремі народи*. Наприклад, в індоєвропейську сім'ю входять слов'янська, германська, романська і декілька інших груп, а також окремі народи – албанці, вірмени. Слов'янська група нараховує 13 етносів: білоруси, болгары, македонці, мусульмани (боснійці), поляки, росіяни, серби, словаки, словенці, українці, хорвати, чехи, югословени. Певна культурна й історична спорідненість народів зовсім не виключає напружені стосунки. Саме між сусідами часто виникають непорозуміння, боротьба за впливи та лідерство у регіоні. Саме такі відносини мали місце за віссю “поляки – українці – росіяни”. Етнічна структура цього рівня підтримується як традиційними регуляторами, що виробили народи, так і міждержавними угодами та зобов'язаннями.

В Росії набула поширення теорія етногенезу, яку запропонував І.Л. Гумільов (1912–1992). Він акцентує увагу на географічному чиннику і застосовує радше не гуманітарну, а природничо-наукову методологію. Етноси розглядаються не стільки як явища історії та культури, скільки природи і біосфери. Суперетнос, згідно з теорією, Гумільова, є група етносів, що виникають в одному географічному регіоні внаслідок *пасіонарного*

поштовху і пов'язані спільною історичною долею. *Пасіонарність* – внутрішня енергія, що властива етносу від початку його існування; вона витрачається на державне будівництво, розширення території (експансія), мілітаристські акції тощо. Гумільов виділяє західноєвропейський, російський, мусульманський, степовий суперетноси. Західноєвропейський і російський суперетноси ніби-то розділяє нульова ізотерма січня, що визначає різні географічні умови буття народів “по різні боки ізотерми”. Така методологія дозволяє Гумільову до російського суперетносу зарахувати найрізноманітніші етноси: усі сибірські народи, карелів, вепсів, комі, мордву, удмуртів тощо і, звичайно, українців. Ідеологічні, політичні витоки подібних теорій вельми прозорі – обґрунтувати історичне право росіян на імперську державу, що охоплювала величезну територію і включала десятки великих і малих народів. До того ж Гумільов стверджує, що російський і степовий суперетноси духовно близькі, дружні, мовою оригінала – “комплиментарные”; а російський і західноєвропейський суперетноси ворожо ставляться один до одного [4]. Якщо йти цим шляхом, то українці повинні мати, наприклад, особливі симпатії до калмиків і бути насторожі з австрійцями... І ця теза легко пояснюється, якщо мати на увазі певну політичну течію в Росії, що наголошує на історичному праві росіян контролювати євразійський простір і з підозрою ставиться до впливів на народи колишнього СРСР, що надходять з європейських країн, або мусульманського світу. Нажаль, тема етносів і етнічних стосунків тісно вплетена в сучасну політику, зачіпає державні зацікавлення, що сприяє народженню теорій, в яких наукова істина, об'єктивність, неупередженість поступаються ідеологічним мотивам і симпатіям.

Суперетноси мають відношення до сучасних цивілізацій. Якщо сучасні країни виникають на базі достатньо великих етносів, то цивілізації формуються, скоріше, на основі суперетносів. Професор С. Хантінгтон висунув гіпотезу, згідно якої у XXI ст. добре відомі міжнаціональні та

міждержавні конфлікти поступляться цивілізаційним тертям. Наприклад, в регіоні України сходяться умовні кордони трьох цивілізацій: західноєвропейської, російсько-православної, арабсько-ісламської. Саме на розломі різних цивілізацій можливі регіональні конфлікти і, навіть, виникнення ситуацій, які призводять до світових воєн. Отже, на перше місце в політичному процесі вийдуть відносини між суперетносами-цивілізаціями. Відповідно розгляд питань щодо врегулювання подібних колізій має посісти чільне місце у діяльності міжнародних інституцій, зокрема ООН.

Етнічна структура суспільства.

Саме цей рівень етнічності досі є основним, бо люди себе ідентифікують, перш за усе, з певними народами, що мають власні назви і ознаки, які було вже розглянуто вище. *Етнічна структура сучасних суспільств формується в межах державних кордонів, вона складається з етнічних груп (народів), що населяють країну, і чинних міжетнічних відносин.* Етнічна структура України (українського суспільства) подана у таблиці 3. Вона складена за даними двох переписів населення (1989, 2001 рр.) і відображає структурні зміни за останні 12 роки.

Табл. 3

Етнічна структура України (за даними переписів населення)

| | Кількість (тис. осіб) станом на 2001 р. | У % до підсумку | | Структурні зміни (у %) |
|-----------------|--|-----------------|---------|---------------------------|
| | | 2001 р. | 1989 р. | |
| українці | 37541,7 | 77,8 | 72,7 | +5,1 |
| росіяни | 8334,1 | 17,3 | 22,1 | -4,8 |
| білоруси | 275,8 | 0,6 | 0,9 | -0,3 |
| молдовани | 258,6 | 0,5 | 0,6 | -0,1 |
| кримські татари | 248,2 | 0,5 | 0,0 | у 5,3 р.б. |
| болгари | 204,6 | 0,4 | 0,5 | -0,1 |

| | | | | |
|---------------|-------|-----|-----|------------|
| угорці | 156,6 | 0,3 | 0,4 | -0,1 |
| румун | 151,0 | 0,3 | 0,3 | – |
| поляки | 144,1 | 0,3 | 0,4 | -0,1 |
| євреї | 103,6 | 0,2 | 0,9 | -0,7 |
| вірмени | 99,9 | 0,2 | 0,1 | у 1,8 р.б. |
| греки | 91,5 | 0,2 | 0,2 | – |
| татари | 73,3 | 0,2 | 0,2 | – |
| цигани | 47,6 | 0,1 | 0,1 | – |
| азербайджанці | 45,2 | 0,1 | 0,0 | +0,1 |
| грузини | 34,2 | 0,1 | 0,0 | +0,1 |
| німці | 33,3 | 0,1 | 0,1 | – |
| гагаузи | 31,9 | 0,1 | 0,1 | – |
| інші етноси | 177,1 | 0,4 | 0,4 | – |

Див.: [17].

Етнічна структура складається віками, на співвідношення її елементів впливають різноманітні фактори: переселення народів і сімей, асиміляція, політичні чинники і зміни у етнічній самоідентифікації. Основу структури складають аборигени, *автохтони* (від грец. *autochthôn* – місцевий), тобто етноси, які вважають дану територію своєю історичною батьківщиною, “рідним краєм”. Загальна закономірність виникнення етнічної структури полягає у наявності в якості її складових представників найближчих територіальних сусідів. В структурі українського суспільства завжди були присутні росіяни, білоруси, поляки, молдовани, румун, угорці, а також представники кавказьких етносів. Такі етнічні групи можуть, по-перше, локалізуватися вздовж відповідних кордонів, по-друге, утворювати етноареали (щільні моноетнічні поселення, райони, містечка, села, де переважно мешкають представники одного етносу), по-третє, розселятися у містах по усій країні. Сучасні міста нерідко розвиваються як космополітичні спільноти, мають змішаний етнічний склад. А село

головним чином належить автохтонам. Ось чому навіть у прикордонних українських областях, таких як Сумська, Харківська або Донецька, сільське населення розмовляє українською мовою або так званим суржиком (суміш української і російської), а міста здебільшого є російськомовними. Поширеною практикою є наявність етнічних груп, що втратили власну батьківщину, зазнали катастроф, перетворилися на біженців, розпорошилися по світу. В Україні більше тисячі років мешкають євреї, були часи (XIX – початок XX ст.), коли їх загальна частка в етнічній структурі складала 5—6%, а в окремих районах, містечках – близько половини населення.

Неодноразово у формування етнічної структури вмішувалися держави, які своєю політикою намагалися збільшувати, наприклад, присутність корінних етносів і зменшувати розміри діаспор. Відповідно стимулювалася однонаправлена асиміляція: розчинення меншин у складі домінуючих “державних” етносів. Проілюструємо це прикладами. В Російській імперії українці не визнавалися за окремий народ, їх мова відносилася до діалекту російської мови. Але як би там не казали у офіційному Петербурзі, а розповсюдження українського етносу було значним. 1914 року Імператорським Російським географічним товариством було видано карту діалектів російської мови. Згідно цьому документу, що аж ніяк не був проукраїнським, сфера панування української мови включала теперішню Білгородську і половину Воронежської області Російської Федерації, майже весь Краснодарський край, а перехідні діалекти захоплювали частини Ростовської, Курської та Брянської областей. Тепер, після 90-річного перебування цих регіонів у складі Росії, мало ще залишилося від ситуації на початку XX ст. Українців було асимільовано, перетворено на росіян. Інструменти застосовувалися різні: на початку 30-х рр., коли громадянам СРСР видавалися паспорти, усім мешканцям прикордонних областей видавалися документи, де у так звану п’яту графу робився запис –

“росіянин” або “росіянка”; було знищено українські школи та культурні заклади, культивувалося зневажливе ставлення до українців тощо. Саме у Росії українці найшвидше асимілюються, така доля вже спіткала багато мільйонів вихідців з України. Ось і останній перепис в Росії (2003 р.) показав, що чисельність російських українців за проміжок часу між переписами зменшилася у двічі. Зниклі українці реально продовжують мешкати в Росії, але вони змінили свою ідентичність, на питання анкети перепису вони тепер відповідають, що є представниками більшості.

Етнічна структура включає кілька важливих соціальних позицій, що впливають на міжетнічні відносини і самопочуття представників етнічних груп. По-перше, етнічні групи мають різні формальні і неформальні соціальні статуси. Тобто можуть існувати “більш вигідні” або “більш небезпечні” позиції, і люди у такому випадку мають стимули змінювати свій статус на кращій. Це є один з мотивів добровільної асиміляції. По-друге, етноси відносяться або до *корінних* або до *некорінних* (діаспори). Корінний етнос – це народ, що з діда прадіда посідає певну територію, яка вважається його батьківщиною, здійснює на цій землі економічну, господарську діяльність. Люди, що переселилися на інші землі і підтримують власну етнічність, створюють *діаспору*. На нових місцях оселення вони вже розглядаються як некорінний етнос (якщо тільки нова територія не була пустелею, або її до того не займав жоден з народів світу). Треба розрізняти великі корінні етноси, які у сучасних державах перетворюються на так звані *титульні народи*, і невеликі корінні етноси (наприклад, в Росії є кілька десятків корінних народів Півночі і Кавказу, що нараховують від кількох сотень до кількох тисяч осіб). Діаспори, переселенці, нечисельні некорінні етноси відносяться до так званих *національних меншин*. Саме вони можуть виступати як об’єкти гноблення з боку чисельних і корінних етносів, які мають політичну підтримку з боку держав. В Російській і Радянській імперіях виключний статус мали росіяни (до революції вони офіційно

називалися великоросами). Не випадково, що багато громадян цих країн, де етнічність (або віросповідання) фіксувалися у адміністративних документах, паспортах, прагнули перетворитися на росіян. Ось чому чисельність росіян зростала завжди швидше, ніж під впливом природних факторів (народжуваність – смертність). Так, в Україні 1970 р. росіян за даним перепису населення нараховувалося 9136 тис. осіб, а вже 1989 р. – 11340 тис. Але 2001 р. перепис зафіксував суттєві структурні зміни – чисельність росіян впала до 8334,1 тис. Куди ж подівалися більш ніж 3 млн. осіб? Відповідь доволі проста: по-перше, змінилася самоідентифікація певної частини громадян України, особливо у тих, хто народився у змішаних сім'ях, має етнічні українські коріння, почувається громадянином нової держави; по-друге, відпав мотив (на території України) будь-що бути росіянином.

Таблиця 3 свідчить і про інші структурні зміни. Посилилися структурні позиції етнічних українців. Їх абсолютна кількість в умовах, коли загальна чисельність населення країни суттєво зменшилася, виросла лише на 0,3% , але питома вага у структурі населення – на 5,1 відсоткових пунктів. Суттєво (у більш ніж у п'ять разів) збільшилася абсолютна кількість кримських татар за рахунок їх повернення на Батьківщину; вони посідають п'яте місце у списку етносів, і у перспективі можуть вийти на третю позицію після українців і росіян. А от євреї втратили свої позиції, ще 1970 р. (до початку масових виїздів до Ізраїлю, США і ФРН) вони впевнено посідали третє місце і нараховували за офіційними даними близька 777 тис. осіб. Нарешті, збільшилися відсотки представників кавказьких етносів, особливо вірмен. Це можна пояснити воєнними діями і потужною економічною кризою в країнах цього регіону. Отже, на прикладі України можна зробити висновок про рухомий характер складу етнічної структури. Динаміка посилюється в перехідні періоди, коли відбуваються різні епохальні зміни в політиці й економіці.

Субетноси.

Великі етноси можуть, в свою чергу, поділятися на так звані *субетноси*, етнографічні групи. Так, у німців вирізняються нижньосаксонці, шваби, баварці; у французів – бретонці, нормандці, провансальці; в італійців – флорентійці, генуезці; у поляків – мазури, підгаляни, краков'яки, кашуби та ін. Ознаками субетносів є говірки, діалекти, а також самоназви, власні фольклорні традиції; натомість обов'язковою рисою субетносу є етнокультурна спільність з усім народом, частину якого він становить. Існування субетносів пов'язується з історією формування того чи іншого народу: вони, наприклад, можуть мати своє коріння у племенах, що свого часу об'єдналися з іншими спорідненими племенами.

Типовими прикладами субетносів є українські поліщуки (Полісся, прикордонна зона з Білорусією), гуцули (Прикарпаття, Східні Карпати), бойки (Центральна частина Карпатських гір), лемки (найбільш західні етнографічні українські землі). Також можна виділити полтавчан, слобожан, подолян, степовиків. В основу загальноукраїнської літературної мови свого часу був покладений полтавський діалект. В степовій Лівобережній Україні не збереглися давні етнографічні самобутні райони, бо ці території повторно українці опанували вже в нові часи, і сюди мігрувало населення з різних частин Західної та Правобережної України. А от у Карпатах, зонах, захищених лісами, збереглися природним шляхом справжні етнографічні музеї – фольклор, архітектура, одяг, говірки, що сягають тисячоліть. Збереження реліктових традицій робить загальноукраїнську культуру більш змістовною та різнобарвною.

§3. Етнічні відносини та методи їх виміру.

Гострота теми етнічних відносин полягає в тому, що вони часто несуть у собі зародки потужних соціальних конфліктів, які у перспективі можуть зруйнувати суспільство. Ось чому найбільш продуктивним з наукової точки

зору є конфліктологічний підхід до етнічних відносин. За критерієм конфліктності можна виділити кілька типових форм етнічних відносин: 1) урівноважені безконфліктні відносини; 2) відносини з елементами внутрішньої напруги; 3) ситуація відкритої ескалації конфлікту; 4) інституалізовані форми етнічного насильства подібні до етноциду, примусової асиміляції, апартеїду, сегрегації; 5) етнічні чистки, геноцид як найбільш антигуманні форми розвитку конфлікту.

Безконфліктні відносини.

Перша форма, тобто безконфліктне існування поряд різних етнічних груп, притаманна мультиетнічним спільнотам, де діють головним чином традиційні принципи й регулятори, що підтримують міжетнічну злагоду. Строкати етнічні суміші виникають у прикордонних районах, на зламі різних цивілізацій, у портових і торговельних центрах. Необхідність існувати і виживати в однакових умовах завжди підштовхувало поселенців до розробки неформальних кодексів поведінки, яка б не порушувала етнічного миру. Наприклад, понад два віки в Одесі більш менш мирно уживалися українці, євреї, росіяни, греки, вірмени, болгари, молдовани тощо. Міжетнічний мир, як правило, існує не завдяки державі, законодавству або поліції. Втручання офіційних чинників у площину етнічних відносин означає зворотне – або провокацію конфліктів, напруги, або намагання загасити конфлікт через не правові або силові дії сторін. Мультиетнічні спільноти виробляють власні неформальні механізми підтримання етнічного миру. Вони базуються на певній культурі міжетнічного спілкування і діалогу. Культура етнічної злагоди включає принципи толерантності, поваги до сусідів, їх традицій та релігії, відкидає різноманітні дискримінації й культивує справедливі економічні відносини без огляду на етнічність суб'єктів тощо. У подібних спільнотах може бути різнонаправлена стихійна асиміляція, наприклад, внаслідок міжетнічних змішаних шлюбів. Але ніколи не може бути примусової асиміляції, утисків певних етносів, переслідувань та

дискримінацій, бо у цьому разі ситуація змінюється в гіршу сторону, і виникають етнічних відносин, далекі від ідилії.

Внутрішньонапружені відносини.

Українське суспільство на сучасному етапі характеризується в цілому гармонічним станом етнічних відносин, хоча певна внутрішня напруга зберігається. В великих багатоетнічних спільнотах завжди знаходяться приховані колізії та конфлікти або причини, що можуть їх провокувати. Наприклад, у Криму протягом 90-х рр. кілька разів стихійно спалахували відкриті конфлікти за участю кримських татар. Зовнішньо вони виглядали як етнічні конфлікти між кримськими татарами і мешканцями Криму слов'янського походження. Для того, щоб зрозуміти справжню природу цих подій треба розглянути структуру етнічних відносин. Специфічними предметами етнічних зв'язків є (1) політичні (владні) питання, що врегульовують розподіл владних повноважень, державних посад між представниками різних етнічних груп; (2) матеріальні, речові чинники, наприклад, земля, розподіл прибутків та інших дефіцитних ресурсів; (3) різні релігійні та мовні проблеми; (4) закріплення за етнічними групами певних привілеїв або, навпаки, дискримінація. Саме ці соціально-економічні, культурні або правові чинники і ставали каменем спотикання в Криму. Найбільш гострим питанням для переселенців, що поверталися на батьківщину, було відведення землі під оселення і забудови. Особливе напруження викликало через устремління кримських татар мати оселі на чорноморському узбережжі. Місцеві влади переселенцям часто в цьому відмовляли і паралельно розпродавали землі російським компаніям і бізнесменам. Це викликало обурення кримських татар і намагання самостійно захопити ділянки, а посадові особи і бізнесмени підбурювали місцеве населення до масових антитатарських дій. Або візьмемо проблему влади. Сьогоднішні Конституції України й АР Криму не враховують наявність в Україні кримських татар як корінного народу. Кримські татари

вимагають особливого політичного статусу, зміни системи представництва у ВР Криму або визнання неформального політичного органу – Курултаю. Конфлікт або внутрішню напругу у відносинах можна спровокувати навіть незначними діями – усе залежить від їх інтерпретації та чутливості народу щодо посягань на власну гідність або права. Наприклад, на початку 2000-х рр. УПЦ Московського Патріархату почала кампанію по встановленню великих дерев'яних хрестів на горах і видних місцях Криму, а кримські татари це розцінили як спробу символічного, ідеологічного наступу на їх спільноту... Таким чином, витoki етнічного напруження мають конкретні й матеріальні чинники, а не абстрактну неприязнь чи ненависть. Звідси й стратегія профілактики етнічних конфліктів: (1) послідовне усунення причин етнічних конфліктів; (2) прогнозування можливих наслідків політичних рішень, законодавчих актів, адміністративних заходів та господарських дій; (3) дотримання у політиці принципів справедливості та верховенства права, поширення культури етнічних відносин.

Треба зазначити, що *ксенофобія*, хоча й прихована, має місце в усіх суспільствах. Ксенофобія (від грец. *xenos* – чужий, *phobos* – фобія, страх) – нав'язливий страх перед незнайомими особами, в даному випадку – щодо представників інших етносів. Ксенофобія є вкоріненою соціально-психологічною рисою, вона посилюється під впливом відповідної пропаганди або слухів та побутових пліток. Цікаво, що ксенофобія зменшується у мультиетнічних спільнотах, де люди добре поінформовані про побут та настрої представників інших етнічних груп. В демократичних країнах ксенофобія, як і расизм, вважаються виключно негативними явищами і суттєвими вадами тих, хто кориться цим почуттям.

Причиною прихованого протистояння різних етнічних груп може бути зв'язок *етнічної й класової структур*. Відсутність зв'язку означає, що у суспільстві немає етнічної дискримінації щодо освіти, кар'єри, бізнесу, отже, усі етнічні групи є більш-менш однаково розвинутими у соціально-

економічному відношенні. Тобто, серед бідних і багатих, представників нижчого й середнього класів спостерігається таке ж саме співвідношення етносів як і в цілому по країні. У зворотному випадку ми маємо суспільство, де є привілейовані і не привілейовані етноси (етнічні аутсайдери). Зв'язок між класовою і етнічною структурою спостерігається в багатьох країнах світу, навіть, у найбільш демократичних і багатих. В США вищий та середній класи “належать” переважно білим, перш за усе, англосаксам, а “притулком” кольорового населення, чиканос (мексиканці), латинос (іспаномовні американці) є нижчий і найнижчий класи. Таке становище тривожить американських політиків, бо вони в ньому вбачають бомбу уповільненої дії. Класи не є закритими спільнотами й немає офіційних заборон підніматися по суспільним сходам угору, але є закони соціальної стратифікації, які утруднюють вихідцям з “низів” піднятися “угору” через брак виховання, освіти, стартового капіталу, зв'язків тощо. Отже, емігранти першої хвилі, особливо, з бідних країн Півдня, нащадки рабів в США поповнюють нижчі щаблі суспільної драбини.

Ескалація конфлікту.

Ескалація конфлікту означає перетворення його на відкрите протистояння етнічних груп і включає низку перехідних форм етнічних відносин. Суть їх – у поетапному загостренні конфлікту, що може досягати форми збройної боротьби, масових заворушень і погромів. Така ескалація має декілька загальних фаз: 1) інцидент, 2) мобілізація етнічних груп та ресурсів для боротьби; 3) відкриті ворожі дії; 4) кульмінація боротьби; 5) зниження рівня протистояння – консервування або припинення конфлікту. Крупномасштабні конфлікти із застосуванням зброї, що, навіть, переростали у громадянські війни, часто починалися з незначних сутичок та інцидентів. Спрацьовував механізм запалу, схожий на вибух пороху від однієї іскри. Інцидент може торкатися двох осіб або сімей, але обов'язково аби вони належали до різних етнічних спільнот, між якими вже певний час

визріває конфлікт, точиться приховане протистояння. Механізм подальшої ескалації полягає в тому, що починають діяти закономірності етноцентризму та консолідації етнічної групи для боротьби з “чужинцями”. Сам інцидент, його причини і насправді винні особи нікого вже не цікавлять: “чужинці” сприймаються як вороги, з якими треба боротися усіма можливими засобами. Саме так вибухнув один з перших відкритих етнічних конфліктів, з якого починався розпад СРСР, – узбекські події 1989 р. Конфлікт почався на побутовому ґрунті: узбека на прізвище Зіяєва було госпіталізовано з травмами; той зробив заяву, що його було побито двома турками-месхитинцями, з якими разом він пиячив (потім слідчі з’ясували, що в дійсності то були узбек і азербайджанець). Серед узбеків почали швидко ширитися чутки про звірства турків-месхитинців. Останні не були корінними жителями, 1944 р. їх за наказом Сталіна було депортовано з Грузії. Родичі потерпілого зібрали озброєний натовп, і почався стихійний погром осель турків-месхитинців [9]. Звичайний побутовий конфлікт, який з кримінально-правової точки зору “тягнув” на хуліганські дії і тілесні ушкодження, і міг би бути за звичайних обставин предметом міліцейського розслідування, перетворився на детонатор потужних і небезпечних подій. Усе закінчилося вже другим недобровільним переселенням. Турків-месхитинців за рішенням Москви було розпорошено по різних областях СРСР.

Щось подібне сталося у другій половині 90-тих рр. в американському місті Цинціннаті. Близька 40% громади міста складають чорношкірі американці, вони переважно живуть окремо, в районах для бідноти. Там поширеними явищами є наркоманія, алкоголізм, безробіття, злочинність. Інцидент відбувся, коли білі поліцейські застрелили афроамериканця, який дійсно представляв небезпеку і був озброєним. До міста негайно прибули лідери “чорної Америки”, і підняли справжнє повстання. Кілька діб тривало безладдя, створювалися барикади, білим було небезпечно появлятися в

певних районах тощо. Було проголошено надзвичайний стан, стягнуто додаткові поліцейські сили і заворушення в врешті-решт було припинено. Але місто зазнало слави “расистського”, і деякі артисти, громадські діячі демонстративно відмовлялися від поїздок до міста на знак солідарності з афроамериканцями. Сьогодні в американських містах намагаються якомога ширше залучати до служби в поліції кольорових американців аби кримінальні інциденти і відповідне реагування поліції не набували міжетнічного забарвлення і не призводили до ескалації конфліктів.

Погром є одною з найбільш радикальних фаз ескалації конфлікту, коли сили сторін заздалегідь є не рівними. До погромів на території України вдавалися царські чиновники за часів Російської імперії. Об’єктом погромів вибиралося єврейське населення, а погромниками виступали шовіністично налаштовані кола, так званий “Союз русского народа” або чорносотенці, яких очолював імператор Ніколай II., та різна наволоч, волоцюги, хто розраховував поживитися чужим майном. Погром у Києві 1881 р. на Подолі та у прилеглих містечках тривав три дні – стільки на це дійство відпустив часу київський генерал-губернатор А.Р. Дренталь. Очевидець описує ситуацію так (мовою оригіналу): «Части войск без офицеров, толпы хулиганов и босяков носили бревна, коими разбивали двери и входы в еврейские магазины и лавки при пении песни «Эй, березушка, ухнем», врывались в магазины и лавки и все еврейское имущество предавали частью уничтожению, а частью грабежу. Местности были оглушаемы криками и воплями евреев, кои попадались в руки толпы, которая била их беспощадно. Части войск были разбросаны и, кучками человек в 15–20, находились на улицах, смотрели как на театральное зрелище и абсолютно бездействовали. Полиция отсутствовала» [12, с.157]. Які цілі переслідували організатори погрому? Треба зазначити, що імперський принцип правління – поділяй і володарюй – завжди використовувався як технологія правління і відволікання населення від насущних проблем. В Росії процвітала ідеологія

великодержавного шовінізму і роздмухувалися шовіністичні настрої “низів”. Термін “шовінізм” походить від прізвища солдата наполеонівської армії Н.Шовена (Chauvin), який увійшов в історію через своє людиноненависницьке ставлення до арабського населення під час єгипетського походу (1798–1801). Шовінізм є ідеологією і політикою етнічної або національної виключності, вищості і переваг власного народу над іншими. *Великодержавний шовінізм* (в даному випадку великодержавний російський шовінізм) є політикою правлячої верстви, якою задурманюють голови “низів” титульного етносу (на разі – великоросів). Шовіністичний угар був потрібним для військових цілей, виправдання загарбницький колоніальних воєн. А в середині країни – для маніпулювання людьми, пошуку “козлів” відпущення. Євреї саме і підходили на роль “козлів” відпущення. Погроми випускали пару, що накопичувалася у темній свідомості людей, задурманених шовінізмом і горілкою.

Інституалізовані форми етнічного насильства.

Несправедливі, насильницькі, гнобительські відносини у сфері етнічних відносин в історії людства були вельми поширеними, існували тривалі часи і мали різні форми і засоби легітимації (узаконення). Виникали певні соціальні інститути, які підтримували подібне становище речей. Джерелом цих інститутів були імперські держави і вікові традиції гноблення етнічних, расових, релігійних меншин.

Найпоширенішою практикою в історії людства, що відображала нерівність етнічних статусів, була (і залишається) *дискримінація* народів та їх представників. Подібні взаємини складаються у суспільствах, де є *панівний етнос* і другосортні або *підкорені* народи. Дискримінація мала різні форми: наприклад, заборони або обмеження на певні види занять, придбання землі та забудову, розселення в тих чи інших районах, поклоніння власним богам або вимоги носити певний одяг, який би відрізняв представників

етносу тощо. Дискримінація закріплювалася державними актами, законами країни, існувала на побутовому рівні. Такі практики мали усталений характер і могли спостерігатися протягом сотень років. Сьогодні етнічність розглядається як невід’ємне право людини на самобутність. В сучасних суспільства етнічна дискримінація сприймається як архаїзм, в більшості країн вона заборонена законодавчо, але може спостерігатися на побутовому рівні й у неформальних стосунках. Роботодавець, наприклад, може відмовити працівнику у роботі через його етнічність або поліцейські поводитися особливо прискіпливо чи несправедливо, бо перед ними чорношкірий, емігрант, представник незахищеної меншості тощо.

У багатьох суспільствах спостерігався так званий *етноцид* по відношенню до тих чи інших етнічних груп. Етноцид – політика, спрямована на ліквідацію певного етносу шляхом переходу його в іншу етнічну якість. Фактично теж саме значення має термін “*примусова асиміляція*” – насильницьке розчинення діаспори, некорінного або малочисельного етносу у лавах корінного народу, панівного етносу. Примусова асиміляція є інституційним засобом етноциду. Політика етноциду і примусова асиміляція переслідували кілька цілей: розв’язати у такий спосіб національне питання, збільшити розміри панівного етносу, матеріалізувати різні імперські мрії та утопії про “велику країну”, “велику націю”, або мали відверто ксенофобський характер. Практично примусова асиміляція здійснювалася шляхом заборони використання рідних мов, переведенням системи освіти на мову більшості, руйнуванням культурних закладів, переслідуванням релігійних течій та конфесій, створенням нерівних умов для здобуття вищої освіти або кар’єри, що повинно було змушувати людей відходити від власної етнічності й переймати культуру панівного народу. Така політика в Російській імперії називалася русифікацією національних окраїн. Чиновники, вчителі навіть отримували грошову надбавку за русифікацію краю, якщо вони “плідно” працювали серед аборигенів.

Подібні відносини склалися між росіянами й українцями в Російській імперії від часів Петра I. Історія залишила нам цілу низку різних державних актів на підтримку такого типу відносин, своєрідну вершину яких складають Валуєвський циркуляр (1863) та Емський указ (1876). Від українців вимагалось одне: перестати бути українцями і почати себе ідентифікувати з великоросами. Доля українців є типовою для становища національних окраїн і меншин у складі імперії. Євреям, наприклад, було встановлено лінію осілості, яку вони не мали право перетинати. Від них вимагалось, аби вони хрестилися у православному обряді й виходили з єврейських общин. Така особа, яку до революції називали “вихрест”, вже мала право жити де заманеться і користуватися усіма громадянськими правами, вчитися в університетах або робити кар’єру чиновника. Примусова асиміляція, як правило, розрахована на довгий термін, вона вимагає від держави, чиновників послідовних і безкровних дій, що спонукають людей нібито добровільно відрікатися від етнічних корінців. Ефект примусової асиміляції особливо є помітним на дітях і нових генераціях, що нібито природним шляхом переходять до нової якості.

Систематична етнічна, расова, релігійна дискримінація в деяких країнах набували форм роздільного проживання різних етнічних груп. У Середні віки в Європі існували так звані *гетто* – ізольовані райони великих міст, де приписувалося проживати представникам певних етносів або релігій. Практику гетто за часів другої світової війни по відношенню до євреїв відновив у кількох містах Європи Гітлер. Цей “винахід” дозволив нацистам систематично здійснювати свою “історичну місію”, яку вони вбачали у знищенні євреїв, або, за їх термінологією, – “остаточне вирішення єврейського питання”.

Практика роздільного існування зветься *сегрегацією*, вона означає просторове відокремлення раси або етнічної групи шляхом застосування

насильницьких дій та спеціального законодавства. Сегрегація мала місце на Півдні США до 1950-х рр. по відношенню до чорношкірих американців. Останні в США складають своєрідний корпоративний етнос – “афроамериканці”. На Півдні існували так звані закони “Джіма Кроу”. Термін походить від загальної і принизливої назви раба. Суть законів полягала в тому, що чорні і білі повинні були користуватися різним транспортом, закладами освіти, місцями проведення дозвілля і не ставати до змішаних шлюбів. Повсюди у містах і містечках того часу можна було побачити надписи: “тільки для чорних” або “тільки для білих”. В Південно-Африканській Республіці до початку 1990-х рр. існувала система *апартеїду*, яка також передбачала окреме існування білої меншості і чорної більшості. На той період створювалися так звані бантустані – райони, що були призначені виключно для чорних.

Сегрегація може і не набувати форм законодавчого закріплення, але існувати на практиці через етнічну або расову дискримінацію та соціально-економічні причини. Подібні відносини завжди нагадують стиснуту пружину, що може розпрямитися будь-коли і призвести до непередбачених наслідків. Власне так і відбувалося у різних країнах, колоніях, де поневолені або пригнічені народи боролися за свої права і здобували свободу. В сучасному світі офіційних систем сегрегації практично не існує, міжнародне співтовариство досить різко виступає проти різних дискримінацій. Країна, де існує щось подібне до гетто, апартеїду або примусової асиміляції, стає фактично ізгоєм. Етнічність розглядається міжнародним правом як невід’ємне право людини на самобутність, ідентичність та утримання культурного зразку.

Знищення або витіснення етносу.

Етнічні чистки й геноцид становлять найбільш радикальні й людиноненависницькі відносини у царині етнічних відносин. *Етнічна*

чистка – порівняно новий термін, який став широко застосовуватися у 1990-ті рр. у зв'язку з подіями на Балканах, де на руїнах Югославії точилася кривава війна між сербами, хорватами, боснійцями, албанцями з Косова. В певних районах застосовувалася тактика вивільнення територій від чужинців, озброєні загони виганяли людей з осель і перетворювали на біженців. Така практика не була чимось новим. Під час другої світової війни її широко застосовували Гітлер і Сталін, які таким чином “впорядковували” підвладні їм території на свій розсуд та смаки. Вони переселяли цілі народи туди, де вони їм “не заважали”. Щось подібне спостерігалось на Кавказі під час бойових дій за Нагірний Карабах наприкінці 1980-х рр. Тоді за лічені тижні було вигнано фактично усіх вірмен з Азербайджану, і навпаки – азербайджанців з Вірменії.

Геноцид (від грец. *genos* – рід і лат. *caedo* – убиваю) – систематичне руйнування культури народу й фізичне винищення етнічної групи. Вчені вважають, що геноцид як форма міжетнічних відносин стає реальністю лише у нові часи. Власне ХХ ст. увійде назавжди в історію як століття, що знало кілька геноцидів, кожний з яких уніс по кілька мільйонів життів. На початку століття – різанина вірмен у Туреччині, у тридцяті роки – голодомор в Україні, в сорокові – єврейський холокост, у сімидесяті – винищення камбоджійців під час терору червоних кхмерів, дев'яності роки – міжплемена різанина у Руанді (конфлікт між племенами Туті й Гуту). Геноцид сьогодні не тільки одностайно засуджується міжнародним співтовариством, але й розглядається як злочин проти людяності, за обвинуваченнями у якому винні особи переслідуються міжнародними трибуналами. Така доля, наприклад, спіткала тих військових й політичних керівників Югославії, кого було звинувачено у масових вбивствах мирного населення і військовополонених за етнічною ознакою під час воєнних дій у 1990-х рр.

Методики виміру міжетнічної напруженості.

Для вивчення етнічної структури соціологи застосовують як кількісні, так і якісні методи. Статистичний метод дозволяє мати надійні й об'єктивні відомості стосовно складу етнічної структури та його руху. Головним джерелом статистики залишаються загальнодержавні переписи населення. Вельми точні дані можуть бути отримані завдяки суцільному або вибірковому опитуванням. Вище мова йшла переважно про етнічну структуру суспільства, але і кожна спільнота – поселення, трудовий колектив або військовий чи поліцейський підрозділ – мають поділ на етнічні групи. Іноді етнічну структуру подібних спільнот можна з'ясувати за адміністративними документами, але у більшості випадків соціологи встановлюють її під час різноманітних опитувань. Для цього у так звану “об'єктивку” опитувальника включають питання щодо етнічності, наприклад: “Ваша національність?” Зазначимо, що для населення України слово “національність” є більш звичним, бо колись у паспортах та різних анкетах етнічність фіксувалася за рубрикою “національність”. Соціологічні опитування дозволяють з'ясувати широко коло питань, які стосуються етнічного життя: рівень етнічної самоідентифікації, користування рідною й іншими мовами в різних суспільних сферах, ставлення до представників інших етнічних груп, особливості стиля життя і ціннісних орієнтацій представників різних етнічних груп, належність їх до релігійних конфесій тощо.

Для виявлення деяких аспектів етнічних відносин (головним чином соціально-психологічних) застосовується методика, що належить американському психологу Е. Богардусу. 1925 р. він вперше опублікував результати дослідження, що були отримані шляхом опитування населення за спеціальною 7-ми бальною шкалою. Пізніше ця шкала отримала назву шкали соціальної дистанції Богардуса. Вона дозволяє вимірювати

| Етноси | Членів сім'ї | Близьких друзів | Сусіди в | Колег по роботі | Мешканців України | Відвідувачів України | Взагалі не допускав би в Україну | Індекс соц. дистанції |
|---------------------|--------------|-----------------|----------|-----------------|-------------------|----------------------|----------------------------------|-----------------------|
| Українці в | 79 | 9 | 3 | 1 | 7 | 2 | 0 | 1,55 |
| Росіян | 43 | 24 | 10 | 3 | 11 | 7 | 2 | 2,46 |
| Білорусів | 29 | 27 | 14 | 4 | 13 | 12 | 1 | 2,85 |
| Українці в діаспори | 24 | 22 | 7 | 4 | 18 | 23 | 2 | 3,48 |
| Поляків | 15 | 22 | 14 | 4 | 12 | 28 | 5 | 3,77 |
| Євреїв | 10 | 14 | 15 | 11 | 23 | 18 | 10 | 4,18 |
| Угорців | 9 | 14 | 17 | 5 | 15 | 35 | 4 | 4,24 |
| Американців | 11 | 13 | 9 | 15 | 10 | 38 | 4 | 4,31 |
| Німців | 8 | 13 | 9 | 16 | 12 | 37 | 5 | 4,43 |
| Французів | 9 | 13 | 8 | 13 | 11 | 41 | 4 | 4,45 |
| Румун | 8 | 12 | 13 | 6 | 14 | 38 | 8 | 4,56 |
| Японців | 4 | 11 | 9 | 19 | 9 | 43 | 4 | 4,66 |
| Кримських татар | 3 | 6 | 9 | 5 | 31 | 29 | 17 | 5,09 |
| Грузин | 3 | 8 | 9 | 5 | 16 | 34 | 26 | 5,26 |
| В'єтнамців | 2 | 7 | 6 | 9 | 10 | 52 | 14 | 5,29 |
| Арабів | 3 | 6 | 5 | 7 | 11 | 51 | 17 | 5,37 |
| Циган | 3 | 4 | 7 | 3 | 22 | 26 | 35 | 5,49 |
| Негрів | 2 | 6 | 5 | 6 | 11 | 50 | 20 | 5,55 |

Вже перші данні засвідчили: існує досить суттєвий діапазон коливання ставлення населення до різних етнічних груп. Значна соціальна дистанція має місце по відношенню до тих етнічних груп, які майже відсутні у соціальній структурі України. Ця психологічна упередженість до чужинців є типовою рисою етнічної свідомості. Сфера соціальної психології обумовлена не тільки соціальними реаліями й раціональним ставленням до зовнішнього світу, але

й ірраціональними чинниками, стереотипами свідомості. Психологічна упередженість є доволі стабільним явищем. За даними моніторингу є тенденція до нарощування негативних інтенцій суспільних настроїв. Особливо виділяються на загальному тлі дані 2002 р. (див. табл. 5). Можливо цей “сплеск” має технічні пояснення – похибка виміру, яка виникла через недосконалий польовий експеримент. Соціологи від цього застраховані, ясність може внести продовження експерименту. Але важливо розуміти, що стан свідомості і реальні дії не завжди корелюються. Україна на пострадянському просторі відрізняється тим, що у нас майже не фіксуються гострі сутички на міжетнічному ґрунті і не ллється кров.

Табл. 5

Динаміка індексів етнічної дистанції за шкалою Богардуса

| Етнічна дистанційованість від... | 1992 | 1994 | 1996 | 1998 | 1999 | 2000 | 2001 | 2002 |
|----------------------------------|---------------------------|------|------|------|------|------|------|------|
| | Індекс етнічної дистанції | | | | | | | |
| Азербайджанці в | – | – | – | – | – | – | – | 5,83 |
| Американців | 4,31 | 4,42 | 4,59 | 4,69 | 4,75 | 4,80 | 4,87 | 5,38 |
| Арабів | 5,37 | – | – | – | – | – | – | 6,13 |
| Афганців | – | – | – | – | – | – | – | 6,22 |
| Білорусів | 2,85 | 2,70 | 2,62 | 2,52 | 2,41 | 2,77 | 2,69 | 4,21 |
| Грузинів | 5,26 | 4,86 | 4,98 | 5,07 | 4,99 | 5,39 | 5,29 | 5,50 |
| Євреїв | 4,18 | 3,83 | 3,83 | 3,88 | 3,77 | 3,92 | 3,89 | 5,05 |
| Китайців | – | – | – | – | – | – | – | 5,85 |
| Кримських татар | 5,09 | 4,55 | 4,75 | 4,83 | 4,86 | 4,93 | 5,00 | 5,62 |
| Молдаван | – | 4,60 | 4,72 | 4,83 | 4,81 | 5,11 | 5,09 | 5,30 |
| Негрів | 4,49 | – | – | – | – | – | – | 5,30 |
| Німців | 4,43 | 4,48 | 4,63 | 4,75 | 4,69 | 4,81 | 4,89 | 5,24 |
| Поляків | 3,77 | 4,44 | 4,52 | 4,60 | 4,53 | 4,75 | 4,88 | 5,01 |
| Росіян | 2,46 | 2,25 | 2,06 | 2,01 | 1,90 | 2,25 | 2,16 | 3,34 |
| Румунів | 4,56 | 4,69 | 4,92 | 4,94 | 4,93 | 5,15 | 5,22 | 5,39 |
| Сербів | – | 4,77 | 5,00 | 5,07 | 5,08 | 5,38 | 5,36 | – |
| Словаків | – | 4,55 | 4,75 | 4,81 | 4,76 | 5,00 | 5,03 | 5,12 |
| Турків | – | 4,91 | 5,24 | 5,34 | 5,41 | 5,60 | 5,59 | 5,88 |
| Угорців | 4,24 | 4,58 | 4,82 | 4,90 | 4,78 | 5,08 | 5,13 | 5,35 |

| | | | | | | | | |
|-------------------------------|------|------|------|------|------|------|------|------|
| Українців | 1,55 | 1,83 | 1,43 | 1,46 | 1,47 | 1,59 | 1,61 | 2,38 |
| Україн. діаспори | 3,48 | – | – | 3,85 | 3,75 | 4,03 | 4,11 | 3,46 |
| Циган | 5,55 | 5,09 | 5,28 | 5,44 | 5,50 | 5,60 | 5,68 | 6,04 |
| Чехів | – | – | – | – | – | – | – | 5,31 |
| Чеченців | – | – | – | – | – | 6,06 | 6,05 | 6,33 |
| Японців | 4,56 | – | – | – | – | – | – | – |
| Французів | 4,45 | – | – | – | – | – | – | – |
| Інтегральний індекс дистанції | 4,64 | 4,46 | 4,62 | 4,69 | 4,66 | 4,96 | 4,98 | 5,53 |

Див.: [15, с.449].

Цікаво порівняти дані українських і американських опитувань. Індекс соціальної дистанції в американському соціумі пересічно у двічі менший за українські дані, тобто американці проявляють набагато більше толерантності до представників інших етнічних груп. Наприклад, за даними американського опитування 1956 р. максимальний індекс соціальної дистанції стосовно афроамериканців, мексиканців, індусів, корейців (а це були часи, коли нещодавно американці воювали в Кореї) коливався від 2,74 до 2,83. У нас такий коефіцієнт мають білоруси... Але не треба забувати, що в американські опитування потрапляють переважно люди середнього класу, які у більшості задоволені своїм життям, оптимістично дивляться на майбутнє і не шукають подумки “козлів” відпущення. Американське суспільство доволі сегреговане, люди часто проживають у своєрідних етнічних гетто, окремих районах, і реальні інтереси різних етнічних груп слабо перетинаються. США називають великим “плавильним котлом”, де усім є місце і який потроху перетравлює етнічності. В цій країні медіа, школи багато уваги приділяють пропаганді етнічної толерантності, бо інакше країна переселенців і емігрантів просто вибухне. Українське суспільство переживає період становлення у надзвичайно важких умовах соціально-економічної кризи, свідомість людей є затуманеною старими й новими міфами. Радянська пропаганда готувала людей до війни, існував чіткий поділ на “тих, хто з

нами” і на ворогів. Крах ціннісної системи, зубожіння народу є поганим фоном для встановлення толерантних відносин. Але незважаючи на досить контрастні оцінки, що отримані у наведеному дослідженні, Україна зберігає суспільний мир; фактичні етнічні стосунки стабільні й не мають тенденції до загострення. І тут важливими чинниками стають архетипічні, ментальні особливості корінного народу – українців. Останні за своєю природою є толерантними до оточення, мають великий запас відповідної стійкості.

Методики Богардуса дозволяє оперувати кількома показниками, які характеризують різні аспекти психології етнічних відносин (див. табл. 6). Н.В. Паніна (Інститут соціології) наступним чином визначає зміст показників: кожний з них відокремлює певну групу населення України в залежності від відповідей по шкалі Богардуса. До першої групи – *толерантність* – залучено людей, чий інтегральний індекс етнічної дистанції не перевищує 4 бали; друга група – *відокремленість* – включає осіб з показником індексу від 4 до 5; третій рівень – *ізолюваність* – охоплює тих, хто має бали від 5 до 6; нарешті, четвертий рівень – *ксенофобія* – за змістом характеризується небажанням взагалі допускати до країни представників більшості етнічних груп.

Табл. 6

Показники толерантності населення за даними 1992 р.

| Рівень толерантності | % населення з відповідним рівнем толерантності |
|----------------------|--|
| Толерантність | 35,2 |
| Відокремленість | 25,2 |
| Ізолюваність | 33,3 |
| Ксенофобія | 6,3 |

Див.: [15].

Процес соціологічного вимірювання є творчим і часто вимагає від соціолога нетрадиційних підходів, творчого розвитку класичних методик. Але одночасно і накладає значну відповідальність, бо оприлюднення

неточних даних або неправильна інтерпретація можуть бути факторами дестабілізації політичної ситуації або дезорієнтації суспільної свідомості.

Отже, в сьомій главі було досліджено форми соціального, які пов'язані з феноменом етнічності й поділом людей на расові й етнічні групи. Ці форми не є суто науковими класифікаціями чи дефініціями, бо сприймаються широкими колами як невід'ємна частка історії і сьогодення, що викликає гостру увагу людей, бо саме тут перехрещуються корінні інтереси різних груп населення. Вміння існувати у строкатому етнічному суспільстві не порушуючи миру й гармонії досі залишається проблемним питанням для багатьох спільнот і індивідів. Соціологічний аналіз цих проблем дозволяє розширити культурне поле злагоди, бо відкриває певні закономірності і причини як мирного існування, так і конфліктних сюжетів.

Література

1. Ахиезер А. Культурные основы этнических конфликтов // *Общественные науки и современность*. – 1994. – №4.
2. Гідденс Е. Соціологія / Гл.9. Етнічність і раса. – К., 1999. – С.256–289.
3. Грушевський М. Хто такі українці і чого вони хочуть. – К., 1991.
4. Гумилев Л.Н., Иванов К.П. Этнические процессы: два подхода к изучению // *Социологические исследования*. – 1992. – №1.
5. Гуц А.К. Глобальная этносоциология. – Омск, 1997.
6. Етнографія України: Навч. посібник за ред. С.А. Макарчука. – Львів, 1994.
7. Етнос і соціум / Попов Б.В. та ін. – К; 1993.
8. Знаменский А.А. Этнонационализм: основные концепции современной американской социологии // *Социологические исследования*. – 1992. – №12.
9. Лунеев В.В. Преступность XX века. / Глава 11. Преступность в межнациональных конфликтах. – М., 1999. – С.354–381.

10. Мала енциклопедія етнодержавознавства / НАН України. Інститут держави і права ім. В.М.Корецького. – К., 1996.
11. Население мира / Демографический справочник / Сост. В.А. Борисов. – М., 1989.
12. Новицкий В.Д. Из воспоминаний жандарма. – М., 1991.
13. Огієнко І. Українська культура. – К., 1992.
14. Онищук В.М. Національна самоідентифікація як механізм етнізації суспільства // Проблеми розвитку соціологічної теорії. – К., 2003.
15. Паніна Н. Національна толерантність, національний ізоляціонізм та ксенофобія в Україні // Україна-2002. Моніторинг соціальних змін. – К., 2002.
16. Поліщук І. Ментальність українства: політичний аспект // Людина і політика. – 2001. – № 1 (13).
17. Про кількість та склад населення України за підсумками Всеукраїнського перепису населення 2001 року // Урядовий кур'єр. – 2002. – № 244. – 28 грудня.
18. Рудницька Т. Етнічні особливості трудової зайнятості в Україні // Філософська і соціологічна думка, – 1993. – №5.
19. Сміт Е. Національна ідентичність. – К., 1994.
20. Шульга Н.А. Этническая самоидентификация личности. – К., 1996.

Глава 8. Демографічна, професійно-посадова і соціально-територіальна структури.

§1. Демографічна структура.

Утворення гендерно-вікової структури.

Демографія (від грец. demos – народ, grapho – пишу) – сукупність знань про народонаселення. Це слово у сполученні з термінами “соціальне” і

“структура” використовується в соціології для визначення окремого типу структури. Розподіл населення за статтю й віком утворює *соціально-демографічну* або *гендерно-вікову* структуру суспільства. Вона має природне, біологічне підґрунтя. Люди поділяються навпіл тому, що природою створено двостатевий механізм розмноження, який є фундаментом для існування біологічного виду *Homo sapiens*. Він передбачає поділ людей на дві біологічні категорії. Ознака статі пов’язана з сексуальністю та сексуальними відносинами, народженням дітей та відповідними поділами праці та ролей між жінками й чоловіками. Стать є переважно біологічним поняттям. В соціології вживається поняття *гендеру*, яким позначається соціальна стать і соціальні ролі жінок та чоловіків. Наявність у суспільстві двох гендерних груп (жінки й чоловіки) є початком організації соціального життя, базовою формою соціального.

Стандартний біологічний цикл людини від народження до смерті включає перехід людини з однієї до іншої вікової групи, що є таким же обов’язковим законом як зміна пори року. Вік є також біологічною категорією, але у суспільстві вона перетворюється на соціальну групу, бо стиль життя, права та обов’язки, статуси і ролі вікових категорій виходять за рамки природних ознак. Отже, гендерні і вікові групи поповнюються природним шляхом, але не механічно, бо особа мусить певним чином адаптуватися до вимог групи, навчитися жити за соціальними правилами, а не покликком природи. Якщо гендерна структура є максимально спрощеною і включає лише дві великі соціальні групи, то вікова вісь диференціації соціального простору більш складна:

- 1) діти та підлітки (до 14 років);
- 2) молодь (до 28–30 років);
- 3) люди середнього віку (до 50–55 років);
- 4) старша вікова група (до 70–75 років);
- 5) люди похилого віку та геронтологічна група (довгожителі).

Вікова межа кожної групи – умовний показник, що залежить від типу суспільства, рівня соціально-економічного розвитку, традицій та законодавства. Якщо у розвинутих країнах, де тривалість життя сягає 80-и років, 20 років розглядається як ювенальний вік, коли молоді люди переважно не є ще самостійними і продовжують здебільшого вчитися, то у африканських племен – це вже поважний вік, розквіт для мисливця і воїна, або нагода для жінки мати кілька дітей.

Демографічна піраміда суспільства.

Гендерно-вікова структура може бути зображена наочно, графічно, у формі так званої демографічної піраміди суспільства. Вона будується за принципом двосторонньо направленої діаграми таким чином: від вертикальної осі, на якій міститься вікова шкала (0–4 років, 5–9, 10–14...), вліво й вправо відкладаються горизонтальні смуги, що фіксують чисельність чоловіків та жінок у кожній віковій групі. Побудова демографічної піраміди допомагає осягнути особливості гендерно-вікової структури суспільства, полегшує порівняльний аналіз кількох суспільств або стану населення країни у різні часи. На малюнку 1 показано три типи демографічної піраміди. Перший – відповідає “молодому” суспільству, населення якого має тенденцію до зростання, другий – стаціонарному населенню; третій – суспільству, в якому населення має тенденцію до зменшення, бо теперішня народжуваність поступається тій, яка була 10, 20, 30 років тому.

Співвідношення новонароджених хлопчаків та дівчаток вельми стабільне в різних країнах і в усі часи. Воно дорівнює 104–107 хлопчиків та 100 дівчаток. Таким чином, у кожній новій генерації чоловіки спочатку переважають. Але статистично смертність у групі чоловіків вища, ніж серед жінок. Наслідок цього – чисельна перевага жінок у старших вікових групах. В Європі на загал жінок дещо більше, бо населення стаціонарне – великий прошарок складають люди старшого й похилого віку; в Азії ситуація інша:

переважають чоловіки, що обумовлено високими показниками народжуваності й порівняно молодим середнім віком населення.

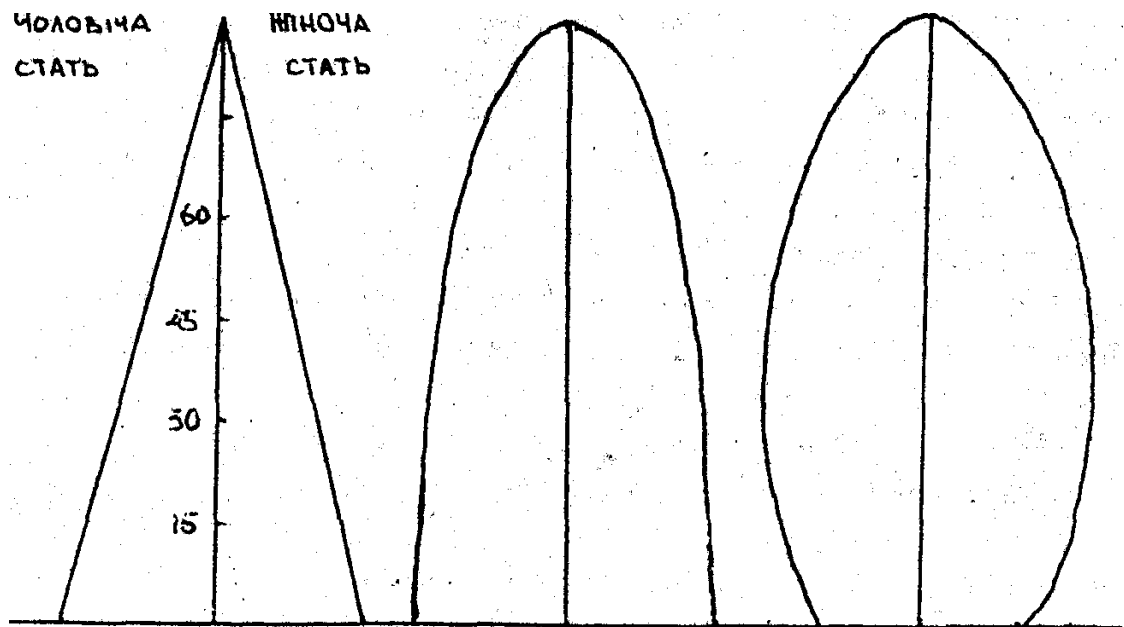

- 1.Тенденція до зростання населення
- 2.Стаціонарне населення
- 3.Тенденція до зменшення населення

Мал. 1. Типи демографічних пірамід

Гендерні і вікові ідентичності та відносини.

Між вченими точиться дискусія відносно того, що є вирішальним для формування гендерних ознак: природа, біологія людини або виховання, соціалізація та усвідомлення людиною своєї статі. З одного боку, дослідники вказують, що чоловічий гормон, тестостерон, породжує агресивність, жорстокість, не схильність до сентиментів; з іншого, – спостереження за життєвим шляхом жінок і чоловіків доводить: первинні статеві ознаки, різниця у хромосомах і гормонах є не більше ніж сигнали для навішування ярликів і соціального навчання відповідно до цих ознак. Дві основні *соціальні ідентичності* змушують людей приймати умовності суспільства. Але відбувається це не відразу, від народження людина, скоріше, нагадує чистий аркуш паперу, на якому можна писати різні літери. Немовлята, діти у

ранньому віці не усвідомлюють статевого поділу у суспільстві, у них немає гендерної свідомості. У 3–4 роки хлоп'ята й дівчата граються разом, перші можуть бавитися ляльками, другі – технічними іграшками, пістолями тощо. Але вже у 5–6 років діти починають добре усвідомлювати свою стать: вони, наприклад, не погоджуються одягатися невідповідно до свого гендеру, хлопчики та дівчатка починають гратися окремо. Дитяча гра є підготовкою до дорослих гендерних ролей: дівчата грають у “дочки-матері”, хлоп'ята щось будують, або грають “у війну”. У перших і других формуються різні гендерні ідеали. Дівчатка прагнуть наслідувати у всьому матір, хлоп'ята орієнтуються на батька й “чоловічі ідеали”.

Гендерні сценарії мають різні вектори: чоловічий – вимагає ознак *маскулінності*, а жіночий – *фемінності*. Маскулінність (лат. masculinos – чоловічий) є манерою поведінки, стилем одягу та зачіски, що відповідає суспільним уявленням про соціальні ролі чоловіків. Фемінність (лат. femina – жінка) – аналогічні очікування щодо жіночих ролей. Тисячами років чоловік розглядався як воїн, захисник, мисливець, годувальник; а на жінку покладалося завдання підтримувати сімейне вогнище у прямому й переносному сенсі, виховувати дітей, бути джерелом любові, піклування. У соціальному середовищі формуються певні очікування (експектації) щодо чоловічих та жіночих ролей. Від чоловіка вимагається мужність, рішучість, активність, потяг до успіху (кар'єра), розум і сила волі; від жінки – ніжність, дбайливість, добротність, орієнтація на сімейну сферу, якості домогосподарки. Відповідно до очікувань дорослі намагаються від самого початку формувати характери малюків. Можна бути свідками такої сцени: плаче малюк, а батько (мати) йому приказує – “не плач, бо ти чоловік, а чоловіки ніколи не плачуть!” Через кілька років цей і подібні йому уроки будуть добре засвоєні і стануть рисою особистості. Це є нормальним розвитком людини, бо врешті-решт гендерна свідомість та розподіл ролей (шлюбних, сімейних, професійних) становлять основу соціального устрою.

Фактично у суспільстві складаються дві субкультури – жіноча і чоловіча. Отже, виховання й соціалізація осіб, що належать до різних біологічних категорій, зводиться до опанування різних культурних типів. Роль суспільства, близького оточення є вирішальною, вони починають виховання дітей тоді, коли малюки ще не усвідомлюють суті гендерної структури, і це прямо або побіжно продовжується протягом всього життя.

Але кожне правило має свої винятки. Трапляються випадки, коли людина “не погоджується” зі статевою роллю, її гендерна свідомість роздвоєна: чоловік (за первинними біологічними ознаками) мріє бути жінкою, або навпаки. Такі випадки добре відомі психологам і медикам, сьогодні тема так званих транссексуалів є популярною і широко обговорюється у суспільстві. Іноді це закінчується повною зміною гендеру шляхом корекції біологічної статі: транссексуали не тільки змінюють одяг, зачіски та соціальні ролі, але й приймають гормональні препарати, вирішуються на хірургічні втручання, що у підсумку дозволяє гармонізувати свідомість людини з її тілом, почати нове повноцінне соціальне життя. На загал такі випадки трапляються доволі рідко, вони пояснюються складними внутрішніми біологічними й психологічними процесами, але саме для розуміння гендерної ідентичності подібні приклади є вельми показовими. Ми бачимо, що ідентичність, яку “нав’язує” суспільство, може не співпадати з самоідентифікацією. Для конкретної особи такий стан є доволі драматичним і болючим. Як правило усвідомлення своєї “ненормальності” приходиться до людини вже у юнацькому, дорослому віку і вельми тяжко переживається особистістю. Виникає статево – гендерна дисгармонія, коли відчуття статі не відповідає гендеру. Раніше транссексуали були ізгоями: їх розглядали або як морально розбещених, або як психічно хворих осіб. Традиційні суспільства не визнавали за людиною право мати вибір щодо гендеру. Зараз ставлення до таких випадків змінилося, західні суспільства визнають за людиною право на

зміну гендеру. Іноді такий процес розтягується на багато років, іде ступнево аж до повного перетворення.

Вікова ідентичність також має свої нюанси. Фактично у сценарій людського життя від народження до смерті закладена низка викликів, пов'язаних з переходом від однієї до іншої вікової групи. Вікова ідентичність передбачає певну адаптацію людини як до суспільних очікувань, що пов'язані з статусом групи у суспільстві, так і до внутрішньогрупових настанов та вимог. Чоловік або жінка, що не спроможні або не бажають сприймати вікову ідентичність, виглядають “білими воронами”. Наприклад, інфантилізм є затримкою соціального розвитку дітей або юнаків, що досягли вже біологічного віку більш дорослих груп, проте продовжують себе поводити так, ніби то вони ще малюки, підлітки, потребують опіки батьків і не здатні до самостійного життя. Бувають “юнаки – старці”, які не по роках поводять себе обережно і не вписуються до молодіжного середовища. У них виникають проблеми у стосунках з однолітками. А жінки та чоловіки, які відчайдушно ведуть індивідуальну боротьбу з роками і намагаються будь що виглядати молодими, одягаються і поводяться невідповідно своїх років, часто викликають посмішки оточення. Соціально-вікова ідентичність означає необхідність поводитися так, аби відповідати уявленням оточення про певну вікову групу, її місце у суспільстві, права та обов'язки. Самоідентифікація допомагає людині усвідомити свою роль, манеру поведінки, стиль життя, які відповідають культурі даного суспільства. Із зміною культурних настанов та традицій варіюється і зміст вікової ідентичності. Наприклад, в сучасних західних суспільствах пенсіонери, старша вікова групи – це не бабусі й дідусі, що вовтузяться з онуками і сидять на лавах біля будинків, а доволі активна й мобільна група, яка намагається надолужити те, що було пропущено через брак часу раніше, – вони займаються спортом і системами оздоровлення, подорожують, водять авто, займаються громадськими справами тощо.

Гендерно-вікові відносини завжди мали велике значення для побудови суспільства. Перш за усе, підлягала регламентації сексуальність, яка визначала і продовження роду, і конфлікти, і панування. Саме з впорядкування сексуальних стосунків, мабуть, і починалося людське суспільство. Заборони на інцест (сексуальні стосунки з кривними родичами), правила вибору сексуального партнера, шлюбні норми від початку суспільного життя визначали гендерні відносини. Існує гіпотеза *матріархату*, згідно якої на перших етапах соціальної еволюції жінка-мати мала соціальний статус вищий за чоловіка, бо власне батьківство їй не встановлювалося. Рід ототожнювався із жінкою, яка народжувала й виховувала дітей, і цей родинний зв'язок був очевидним. Переломним історичним моментом було встановлення *патріархату* – системи панування батька, чоловіка у сім'ї та шлюбі. Такі відносини співпадають з виникненням приватної власності і накопиченням матеріальних цінностей в руках чоловіків. Древній рід починає розпадатися на патріархальні сім'ї. Патріархат доповнювався *моногамією* – правилом, коли до шлюбу стають один чоловік і одна жінка. Щоправда жорстка моногамія стосувалася переважно жінок. Суспільство прощало чоловікам подружню невірність й мирилося з проституцією, яка у більшості суспільств існувала легально. В ісламських країнах і досі чоловік може мати чотири дружини. Але жіноча невірність всюди викликала гостру реакцію, а в арабських країнах невірна дружина і сьогодні може поплатитися життям за перелюбство. Усе це означало “усесвітньо-історичну поразку жінки”, як оцінив відносини чоловіка і жінки, що склалися на початку цивілізації, Фрідріх Енгельс (1820–1895) [18]. Між чоловіком і жінкою на тисячі років закріпилися відносини панування – підлеглості. Жінки відтоді зазнають різних дискримінацій та принижень. Це стає частиною традиції і сьогодні, у тій чи іншій формах вона продовжується в багатьох країнах Сходу та Півдня. Але цікавим є те, що у добу Середньовіччя жінки отримали певну компенсацію у вигляді поклоніння

“прекрасній дамі” та лицарського ставлення до панянок. Щоправда, ця культура поклоніння мала становий характер, вона розповсюджувалася на відносини у привілейованих прошарках.

Вікові групи також отримують різні соціальні статуси й на них поширюється нерівність. Різне становище чоловіка й жінки, підлітка або дорослої людини є невід’ємною рисою суспільного життя, хоча межі нерівності залежать від соціокультурних факторів. На Сході (перш за все у мусульманських країнах) за традицією чоловіки не тільки мають значно вищий статус порівняно з жінками, але й поважний вік є незаперечною перевагою у суспільно-політичному житті (ради старіших). На Заході, в європейських країнах, ситуація інша: дискримінація за віковими й гендерними ознаками забороняється; об’єктивно різне суспільне становище демографічних груп враховується спеціальним законодавством, що захищає, наприклад, права дитини, молоді, жінок, людей похилого віку тощо. Але навіть у найбільш розвинутих та демократичних країнах існує фактична нерівність, що дається взнаки в економічній сфері, освіті, кар’єрі. Жінки пересічно менше заробляють, серед них порівняно більше безробітних, значно рідше їм вдається службова кар’єра, або “підкоряються” політичні вершини.

Процес зміни гендерних відносин у напрямку більшої рівності увійшов в історію як *емансипація жінок*. Слово емансипація буквально перекладається як звільнення. Йдеться мова про звільнення жінок від панування чоловіків. Вже півтора століття існує *феміністський рух*, який ставить на меті змінити гендерні відносини сучасного суспільства. “Перша хвиля” фемінізму припадає на кінець XIX – початок XX ст. В ті роки особливо актуальним завданням було досягнення політичної рівності. Суфражистки – активістки жіночого руху – виступали за розповсюдження права голосу на жінок (можливість приймати участь у виборах нарівні з чоловіками). “Друга хвиля” виникла у 1960-і рр., коли західні спільноти

перетворилися на суспільства масового споживання, і одночасно розгорталася сексуальна революція та протестні молодіжні рухи (хіпі). Феміністки вимагали наступного: 1) негайного запровадження рівної заробітної платні з чоловіками та однакового доступу до системи освіти; 2) вільної контрацепції та абортів за бажанням; запровадження вільних 24-х годинних дитячих ясел. Феміністський рух продовжується, іноді він набуває карикатурних форм, наприклад, активістки вимагали права не прикривати на пляжах верхньої половини тіла, бо моделі сучасних жіночих купальних костюмів є ознакою нерівності з чоловіками...

Одночасно у ХХ ст. відбулася суттєва перебудова шлюбних відносин: на місце традиційної патріархальної родини прийшла так звана *біархальна сім'я* з приблизною рівністю сторін. Розлучення стає вільним і залежить від вибору сторін. Жінки домоглися прав служити в поліції та армії разом з чоловіками, вони, навіть, у деяких християнських конфесіях допускаються до виконання ролі священнослужителів, про що раніше і мріяти не могли. Отже, в гендерних відносинах за останні десятиліття відбулася справжня революція, яка перебудувала їх на принципах рівності жінки і чоловіка. Зворотним боком цих перетворень було значне послабшення сім'ї та зменшення народжуваності. Повсюди у західних країнах, де і відбулася "гендерна революція", різко зросла статистика розлучень і зменшилися показники народжуваності.

Демографічна структура українського суспільства.

Емансипація жінок, руйнування патріархальної родини торкнулося і українського суспільства, хоча українській традиції ніколи і не було притаманне варварське пригнічення жінок. Чоловіки в українському селі не розпоряджалися жінками як своєю власністю, не мали права на фізичні знущання, культивувалося у цілому шанобливе ставлення до дівочої цнотливості, до ролі дружини, статусу матері. Українська жінка завжди грала важливу роль у суспільстві, житті громад, особливо, у збереженні етнічності,

мови, традицій. Радянська індустріалізація, світові війни, скрутне економічне становище спонукали жінок до праці поруч з чоловіками на промислових об'єктах, будівництві, в колгоспах. Жінки активно отримували вищу освіту на рівні з чоловіками, ставали інженерами, медиками, педагогами. Сьогодні в Україні формально жіноче питання гостро не стоїть, але назрівають негативні тенденції, що рано чи пізно призведуть до загострення ситуації. В умовах ринкової економіки де-факто перестають діяти норми трудового законодавства. Приватні роботодавці відверто дискримінують жінок щодо оплати, умов праці, соціальних гарантій. Наприклад, у більшості випадків жінка не може розраховувати на виплату відповідних сум та збереженні робочого місця у разі полог та догляду за дитиною. Ці проблеми українське суспільство буде змушено розв'язувати вже найближчого часу.

Доволі гостро стоїть питання щодо двох полярних вікових груп: молоді та пристарілих. Другі потребують збільшення пенсій, медичної допомоги, соціального опікування. Переважна більшість пенсіонерів з ностальгією пригадує радянські часи і підтримує на виборах лівих радикалів, комуністів. Проблеми молоді дещо інші. Молодь у політичному сенсі – доволі пасивна, вибори її не дуже цікавлять. Власне молодь як соціальна група виникла не так вже і давно. У традиційному суспільстві юнак швидко перетворювався на дорослого, бо треба було заробляти гроші, утримувати сім'ю. Дівчатка рано ставали до шлюбу, народжували дітей, і у них не було того доволі тривалого проміжку часу, який зараз припадає на ювенальний вік. Молодь є перехідною групою, яка вирішує особистісні завдання, пов'язані з вибором життєвого шляху, отримання освіти, набуття досвіду, створення власної сім'ї та домогосподарства. Найбільш гострими соціальними проблемами, пов'язаними з молоддю, залишається безробіття, пошук роботи, яка відповідає рівню та характеру освіти. Життєві критерії сучасної молоді є доволі високими, і суспільство не може задовольнити їх у повному обсязі. Деякі молоді люди вибирають еміграцію або шукають тимчасових заробітків

на чужині. Певна частина “уходить” у так звані адиктивні субкультури. *Адикція* – це залежність від чогось. Сьогодні є небезпечність для молоді з боку алкоголю і наркотиків. Залежність, як негативний психологічний стан, може бути від сексу, Інтернету, рок-музики, футболу, азартних ігор тощо. Проблема молоді полягає в тому, що вірогідність потрапити у подібні пастки посилюється через неурівноваженість психіки та свідомості, відсутність життєвого досвіду та перебільшення самооцінки.

В Україні намітилися негативні структурні тенденції, пов’язані з втратами чисельності населення, старінням населення. За даними Всеукраїнського перепису населення загальна чисельність наявного населення України на 5 грудня 2001 р. склала 48.457 тис. осіб. У порівнянні з 1989 р. (попередній перепис) воно зменшилося на 3.250 тис. Контингент громадян на 5 грудня 2001 р. складав 47.950 тис. осіб; іноземців, які перебували на території України зафіксовано 168 тис.; осіб без громадянства і тих, хто не вказав свою належність, – 123 тис. За оцінками експертів від 2 до 7 млн. громадян України можуть тимчасово працювати за кордоном. Значна частина цих осіб не потрапила до перепису. Скорочення населення має кілька причин. **По-перше**, як і у всіх індустріальних країнах в Україні відбулася зміна моделі ідеальної сім’ї, багатодітність “вийшла з моди”. Якщо у довоєнні часи пересічна кількість народжень за життя на одну жінку сягала 4.4, то у 80-ті рр. цей коефіцієнт впав до 2.2, а у 90-ті він складав лише 1.6–1.8. Цього не досить для простого відтворення населення. На Заході втрати від аналогічних процесів компенсуються за рахунок адсорбції переселенців, іммігрантів з інших країн. **По-друге**, збільшилася смертність, зменшилася середня розрахункова тривалість життя. Вона впала з 71 у другій половині 80-х рр. до 67 років (жінки – 73, чоловіки – 62). Велика різниця між пересічним віком жінок і чоловіків зумовлена не тільки природними причинами. Великий внесок у неприродне скорочення життя чоловіків у останні роки зробив алкоголізм і різні захворювання, смертельні випадки, що

супроводжують стани сп'яніння. Цікаво, що у 70–80-ті рр. різниця між середньою розрахунковою тривалістю життя жінок і чоловіків складала не 11, а 7–8 років. **По-третє**, Україна у 90-ті рр. мала від'ємне сальдо міграційного балансу з іншими країнами. Велика кількість громадян України виїхала на постійне місце проживання в Ізраїль, США, Росію, ФРН. **По-четверте**, зазначені демографічні процеси відбувалися на тлі потужної соціально-економічної кризи, значного падіння валового внутрішнього продукту, безробіття й зниження доходів абсолютної більшості українців. Цей виклик подолали не усі громадяни, гірше адаптується до нових умов, як це не парадоксально, “сильна” стать. Відсутність роботи і сили волі щоб змінити ситуацію є поштовхом чоловіків до алкоголю та наркотиків. Цікаво, що на початку 2000-х рр., коли країна почала вихід з кризи, вперше було зафіксовано збільшення народжуваності в декількох областях. Таблиця 1 відображає динаміку описаних змін з точки зору природного руху населення. 2001 р. позначено першою позитивною “ластівкою”: вперше за багато років різниця між кількістю померлих та народжених не зросла, а трохи скоротилася.

Табл.1

Природний рух населення (тис.)

| | 1985 | 1995 | 1999 | 2000 | 2001 |
|---|-------|--------|--------|--------|--------|
| Кількість народжених | 762,8 | 492,9 | 389,2 | 385,1 | 376,5 |
| Кількість померлих | 617,6 | 792,6 | 739,2 | 758,1 | 746,0 |
| Природний приріст населення | 145,2 | -299,7 | -350,0 | -373,0 | -369,5 |
| | | | | | |
| Всього померлих від нещасних випадків, алкогольних отруєнь, травм | 50,1 | 82,7 | 71,2 | 73,6 | 75,3 |

Див.: [16, с.181].

Продовжилося старіння населення. Зменшилася частка дітей та підлітків, хоча питома вага молоді залишається незмінною. Зросли абсолютні й відносні показники осіб пенсійного віку. Кожен четвертий житель – пенсіонер, їх абсолютна кількість — 11,5 млн. осіб. Структура населення за

віком наводиться у таблиці 2. Подібні структурні зміни відбуваються у всіх індустріальних країнах, у найближчій перспективі вони призведуть до ситуації, коли на 1 працюючого припадає 1 пенсіонер, а можливо й ще гірше співвідношення. Це спонукає законодавців переглядати пенсійний вік у напрямку збільшення терміну виходу на пенсію.

Табл. 2

Віковий склад населення України (у %)

| Вік | 1989 р. | 2001 р. |
|-------------|----------------|----------------|
| 0–9 | 14,5 | 9,4 |
| 10–19 | 13,9 | 15,2 |
| 20–29 | 14,2 | 14,3 |
| 30–39 | 14,9 | 13,7 |
| 40–49 | 11,5 | 15,1 |
| 50–59 | 12,9 | 10,9 |
| 60–69 | 10,2 | 11,4 |
| 70–79 | 5,5 | 7,8 |
| 80 і старші | 2,4 | 2,2 |

Див.: [10].

На 2001 р. в Україні гендерний поділ населення складав: чоловіки – 46,3%, жінки – 53,7%. Він відображає ще одну специфічну особливість українського суспільства: непропорційно великий розрив між популяцією жінок і популяцією чоловіків. Диспропорція утворюється двома шляхами: 1) природним – через більшу пересічну тривалість життя жінок, 2) внаслідок другої світової війни, коли було вибито практично ціле покоління чоловіків. В цій війни Україна мала жахливі втрати, що перевищують втрати інших держав. Є підрахунки демографів, які засвідчують, що українське суспільство могло б мати населення близько 100 млн. осіб, аби не голодомори й не війни протягом ХХ ст. В таблиці 3 наведено дані, які показують поступове вирівнювання співвідношення чоловічого й жіночого населення під впливом природних причин, бо народжуваність хлопчиків і жінок приблизно збігається, навіть природа робить певний запас на користь чоловіків (в табл.3 це простежується у стовпчику “0–14”), який щоправда досить швидко з роками тоне.

Табл. 3.

Чисельність чоловіків на 1000 жінок в Україні

| 1959 | 1970 | 1979 | 1987 | 2001 |
|------|------|------|------|------|
| 797 | 826 | 838 | 854 | 863 |

Див.: [12; 20].

Демографічна структура України демонструє доволі унікальне явище: так звані “відлуння” трагічних історичних подій, пов’язаних з масовими винищеннями населення, геноцидами. Наглядно це демонструє демографічна піраміда. В таблиці 4 наведено вихідні дані для побудови гендерно-вікової піраміди українського суспільства за даними на початок 1992 р.

Табл. 4.

Чисельність постійного населення за статтю та за окремими віковими групами на початок 1992 р. (тис.)

| Вік(років) | Обидві статі | Чоловіки | | Жінки |
|--------------|--------------|----------|--------|-------|
| | | Чоловіки | Жінки | |
| Всього | 51.802 | 24.004 | 27.798 | |
| У тому числі | | | | |
| 0-4 | 3.474 | 1.779 | | |
| 5-9 | 3.875 | 1.971 | | 1.904 |
| 10-14 | 3.616 | 1.839 | | 1.777 |
| 15-19 | 3.718 | 1.887 | | 1.832 |
| 20-24 | 3.401 | 1.719 | | 1.682 |
| 25-29 | 3.591 | 1.790 | | 1.801 |
| 30-34 | 4.036 | 1.995 | | 2.041 |
| 35-39 | 3.756 | 1.834 | | 1.922 |
| 40-44 | 3.521 | 1.697 | | 1.824 |
| 45-49 | 2.349 | 1.100 | | 1.249 |
| 50-54 | 3.967 | 1.818 | | 2.129 |
| 55-59 | 2.780 | 1.262 | | 1.518 |
| 60-64 | 3.186 | 1.349 | | 1.837 |
| 65-69 | 2.574 | 0.882 | | 1.692 |
| 70-74 | 1.413 | 0.431 | | 0.982 |
| 75-79 | 1.262 | 0.338 | | 0.924 |
| 80-84 | 0.837 | 0.214 | | 0.623 |
| 85 і старші | 0.445 | 0.100 | | 0.345 |

Див.: [12].

Числа відбивають кілька визначальних особливостей структури населення України, які відразу впадають у око: по-перше, профіль піраміди відповідає типу структури із тенденцією до природного зменшення населення; по-друге, гендерна асиметрія, значна диспропорція між чоловіками й жінками, особливо, у старшій віковій групі; по-третє, наявність “демографічних ям”, що відбивають у структурі масове винищення українського населення в 30–40 роках. Неприродно мала кількість наявного населення в окремих вікових групах є або прямим свідомством масової неприродної загибелі населення або так званими “демографічними відлуннями”, що свідчать про голодомор і масові репресії 30-х років та втрати людей, пов’язані з другою світовою війною. “Демографічна яма”, що утворюється через загибель мільйонів громадян, не зникає багато десятиліть, хоча відповідна “ущербна” вікова група старіє і нібито підіймається вгору по щаблям демографічної піраміди. Диспропорція добре простежується у вікових групах 70–80 річних, де чоловіків пересічно у тричі менше, ніж жінок, і загальна кількість населення різко зменшується (саме ця генерація найбільше постраждала у роки війни).

На нижчих рівнях піраміди можна спостерігати так звані “відлуння”. Вони виникають через різке зменшення репродуктивної сили населення внаслідок винищення молодих чоловіків і жінок дітородного віку. Ненароджені діти, коли вони повинні були досягти репродуктивного віку, у свою чергу не можуть народити онуків, і таким чином відлуння геноциду не тільки існує у демографічній структурі суспільства тривалий час, але й дублюється з періодом близько 25 років. “Відлунням” війни є група 45–49 років (ненароджені діти, які мали б з’явитися у 40-х рр. в мирний час), і група 20–24 літніх громадян (друге “відлуння” або “ненароджені онуки”). В 90-х роках настала черга з’явитися третьому “відлунню”, хоча його масштаби з кожним циклом зменшуються. Можна побачити і наслідки голодомору та репресій 30-х рр.: група 55–59 років у структурі є дещо нижчою від

можливих природних показників. Вона є “відлунням” голодомору (зменшення народжуваності у 30-і рр. внаслідок неприродного зменшення населення). Саме 93 року в Україні вперше відкрито відмічалися “скорботні жнива” 60-и річної давнини. Втрати населення 30-х рр. були настільки помітними, що коли 1937 року в СРСР було проведено перепис населення, то Сталін визнав його як “шкідництво” й вилазку класових ворогів проти радянської влади – наказав знищити дані й розстріляти організаторів перепису.

§2. Професійно-посадова структура.

Формування й розвиток.

Професійно-посадова структура – це поділ зайнятого населення за характером та змістом праці та супутніми ознаками. Зайняте населення є економічно активною частиною суспільства, це – працевлаштовані особи, що працюють, отримують заробіток або прибуток. Професія – рід трудової діяльності, визначений чинним у суспільстві розподілом праці. Розподіл праці – ключова характеристика суспільства і економічної системи. Розподіл праці змінюється разом з суспільним поступом і кожного разу (на кожній ступені цивілізаційного розвитку) визначає присутність тих чи інших професійних груп. Професійна група є великою неорганічною соціальною групою, яка об’єднує осіб за спільним родом діяльності. Їх, наприклад, утворюють медики, адвокати, вчителі, кваліфіковані робітники, різноробочі, військові, поліцейські тощо. Термін “професійно-посадова структура” враховує той факт, що для трудової діяльності важливим є не тільки поділ за професійним принципом, але і за посадою, яка визначає соціальну позицію в професійній ієрархії або у конкретних трудових колективах. Так, до медиків належать медсестри, лікарі, головні лікарі (останні очолюють медичні установи). Військові й поліцейські поділяються на рядових, прапорщиків і

молодших офіцерів, старших офіцерів, вищий начальницький склад, генералітет. Професія і посада часто ототожнюються або плутаються. Професія – більш широка категорія, вона пов'язана з суспільним поділом праці. Посади означають поділ праці в межах професії або конкретної організації.

Існує кілька соціальних ознак, які вирізняють професійно-посадовий тип соціальних спільнот. По-перше, професійна діяльність передбачає винагороду і певний соціальний статус, що пов'язує представників цих спільнот з класовою структурою суспільства в залежності від рівня оплати праці та її престижності. По-друге, сучасні професії вимагають тривалої попередньої підготовки, спеціальної освіти, за характером яких можна визначити зміст професії. По-третє, професіоналізація передбачає набуття людиною певної суми знань, навичок, вмінь, професійного досвіду та нерідко й специфічного способу життя, відмінного від інших груп населення. В результаті може спостерігатися так звана “професійна деформація” особистості. Професія “викарбовується” на зовнішньому вигляді, поведінці, манерах та стилі життя людей. Іноді кількох хвилин спілкування з людиною досить аби з великим ступенем вірогідності вгадати її професію. Термін “професійна деформація” іноді вживається у виключно негативному значенні як сума небажаних особистісних змін. Професійні ознаки можуть зберігатися певний час і у непрацюючих – пенсіонерів, безробітних. Але зміна роду діяльності починає нівелювати старі ознаки й особа набуває нових рис.

Професійно-посадова структура є похідною від поділу праці у суспільстві. Примітивні суспільства не знали детального поділу праці й відповідно не мали розгалуженої професійної структури. Натуральне феодальне господарство породжувало універсальний тип робітника, який в залежності від пори року або потреби займався тим чи іншим родом діяльності – сільським господарством, ремісництвом, будівництвом, ткацтвом тощо. Розподіл праці головним чином визначався статтю й віком.

Але вже у Середньовіччі в містах складається цехова система розподілу праці. Професіоналізм стає сімейною справою, професійний статус успадковується від батька до сина. Люди однієї професії утворювали закриті для сторонніх організації – цехи; вони навіть селилися в містах окремо. Діти переймали професії батьків. Сьогодні ці стародавні традиції залишилися на згадку у назвах міських районів, вулиць, в прізвищах людей (Бондаренки, Коваленки, Кравчуки, Стельмахи, Гончаренки тощо). Капіталізм, Індустріальна революція кінця XVIII – початку XIX ст. рішуче змінили ситуацію на користь дрібного поділу праці й вузької спеціалізації працюючих.

Сучасні суспільства “тримаються” на глибокому розподілу видів діяльності між окремими професійними групами. Наприклад, “Алфавитный словарь занятий”, що був виданий в СРСР 1978 року, містить 33 тис. найменувань професій; “Квалификационный справочник должностей служащих” (видано НИИТруда 1976 р.) – 505 кваліфікаційних характеристик, з них: 206 – керівники, 218 – фахівці, 81 – технічні виконавці. Професійно-посадова структура дуже рухома, вона постійно змінюється, що обумовлено науково-технічним прогресом, невпинним розвитком знарядь праці, виробництва. Старі традиційні професії зникають, натомість з’являються нові, сучасні. Наприклад, поява ЕОМ і масова комп’ютеризація “народили” такі популярні професії, як оператор ЕОМ, програміст, інженер з обслуговування обчислювальної техніки, системний адміністратор тощо. Цей процес може мати різні суспільні наслідки: з одного боку, пришвидшується поступ в економіці, утворюються нові “робочі місця”; з другого – люди у разі зникнення попиту на власну професію змушені перекваліфікуватися, шукати собі нові заняття. Може виникнути так зване *структурне безробіття*, коли є вільні робочі руки, але вони не придатні до нових “інтелектуальних” видів діяльності. Або навпаки, наприклад, менеджер із зовнішньоекономічної діяльності, що попередньо працював у потужній

корпорації, має вищі професійні показники, не може знайти собі роботу з відповідним професійним статусом і оплатою. Отже, сучасна професіоналізація є процесом утворення професійно-посадових спільностей відповідно до рівня розподілу праці у суспільстві і одночасно – формуванням претензій на статус, винагороду, привілеї, що пов'язані з професією.

Виміри професіоналізації.

Професійно-посадові групи, за визначенням П. Сорокіна, є *кумулятивними* спільностями. Тобто, вони об'єднують людей не за однією простою ознакою, а за низкою критеріїв або первинних ознак. Останні відображають різні грані поділу праці, її характер та зміст. Для подальшого аналізу професійної структури доцільно використати методологію соціального простору і розглянути професійну структуру як підпростір або поле. Професійне поле є багатовимірною системою, тобто кожна професійна позиція (і відповідна група) може бути позначена на кількох вісях. Вісі у свою чергу визначаються різними характеристиками розподілу праці і супутніми ознаками. Кожна вісь, як і належить з точки зору теорії соціального простору, є поділ зайнятого населення на групи за тим чи іншим простим критерієм.

За *характером праці* люди поділяються на ієрархічні спільноти, які утворюють вертикальні вісі професійного виміру. Перший фундаментальний поділ відбувається за рівнем інтелектуальності праці на групи тих, хто зайнятий переважно розумовою і на загал фізичною діяльністю. Розумова праця практично завжди цінилася у суспільствах вище, ніж суто фізична. Другий поділ – за складністю операцій і трудових функцій – зумовлює необхідність певної кваліфікації. Перевага віддається тим робітникам і службовцям, хто має вищу кваліфікацію. Нарешті, розподіл праці призводить до появи управлінців (організаторів виробничого процесу) і виконавців. Перші мають більш високий статус.

За змістом праці працівники поділяються на представників різних галузей народного господарства і спеціальностей. Зміст праці визначається сукупністю технологічних операцій, предметом праці, конкретними умовами виробничого процесу. У лікарів, менеджерів, робітників-верстальників, поліцейських, швачок зміст праці – різний. Зміст праці асоціюється з назвою професії, вона часто утворювалася від назви відповідної діяльності. Галузеву структуру зайнятості можна розглядати як горизонтальну вісь професійного простору.

За атрибутами або супутніми характеристиками праці люди поділяються відповідно до: 1) рівня спеціальної або професійної освіти, 2) використання знарядь праці, технічних пристроїв; 3) виробничого стажу. Потенційні працівники можуть оцінюватися за їх атрибутивними характеристиками, які вказують на можливість працювати у певній професійній ніші. Наявність диплому, стаж за професією, вміння працювати з комп'ютером, водити авто тощо вельми часто фігурують у об'явах з пропозиціями роботи, як попередні умови для відбору претендентів.

В таблиці 5 зібрано виміри професіоналізації за трьома групами. Тепер кожну професію можна позначити як позицію на вказаних вісях. Сума цих первинних позицій або ознак праці дає уявлення про професію. Наприклад, професія слюсаря-інструментальника – це розумово-фізична висококваліфікована ручна виконавча праця, що потребує певного рівня загальної й фахової освіти й використовується у виробничій сфері. Професії психолога або соціолога відноситься до висококваліфікованої розумової праці, яка здійснюється на базі вищої освіти і потребують використання сучасної комп'ютерної техніки. Ця праця може набувати організаторських функцій, але це вже залежить від посади або від специфічних умов діяльності. Первинні професійно-посадові ознаки є підставою для диференціації рівня оплати праці. У розвинутих країнах передусім цінується висококваліфікована інтелектуальна (розумово-фізична) праця, що потребує

високого рівня освіти. В Україні в умовах потужної економічної кризи першої половини 90-х років багато інтелектуальних професій “зазнали поразки”, але це – тимчасове явище: в умовах ринкової економіки освіта, кваліфікація, інтелект є позитивними стратифікаційними чинниками.

Табл. 5

Складові професіоналізації

| Критерій виміру | Вісь виміру праці | Шкали або терміни виміру |
|-------------------------------|-------------------------------|--|
| Характер праці | складність, кваліфікація | некваліфікована, кваліфікована, висококваліфікована праця |
| | рівень інтелектуальності | фізична праця, фізично-розумова, розумова праця |
| | управлінські функції | виконавська праця, організаторська праця |
| зміст праці | сектор народного господарства | сільське господарство, промисловість, сфера послуг |
| | галузева спеціалізація | тваринництво, рослинництво, металургія, паливний комплекс, будівництво, громадське харчування, освіта, правоохоронна діяльність тощо |
| | спеціальність | згідно прийнятим класифікаторам професій |
| Атрибути вні й супутні ознаки | технічна озброєність | ручна праця, механізована, автоматизована |
| | освіта | середня загальна, спеціальна середня, вища, науковий ступінь або звання |
| | професійний стаж | початковий (молодий спеціаліст), середній, великий (досвідчений спеціаліст), максимальний (ветеран праці) |

Праця й престиж професій в Україні.

У сфері труда в Україні за останні роки відбулися значні структурні зрушення. Наприкінці 1980-х рр. економіка України була мілітаризованою з великим ухилом до важкої й добувної промисловості. Основна частина міського населення працювала на великих державних промислових підприємствах. Економічно активне населення в Україні складало 50% загалу (у Західній Європі частка працевлаштованого населення становить 40%). З таблиці 6 видно, що структура зайнятості в Україні значно відрізнялася від показників розвинутих країн.

Табл. 6

Зайнятість по секторах економіки (в %)

| | | США | Великоб. | Франція | Японія |
|------------------------------------|------|------|----------|---------|--------|
| Сільське господарство (первинний) | 19,8 | 2,9 | 2,3 | 6,8 | 7,9 |
| Промислове виробництво (вторинний) | 53,8 | 26,9 | 29,6 | 30,3 | 34,1 |
| Обслуговування (третинний) | 26,4 | 70,2 | 68,1 | 62,9 | 58,0 |

Див. [17, с.53].

Економіка була часткою загальносоюзного господарського комплексу і нагадувала величезний заготовчий цех, який поставляє різні напівфабрикати, виробляє металургійних і машинобудівних підприємств для подальшої доробки і складання за межами України. Раптове закінчення “холодної війни”, розпад військово-промислового комплексу, набуття економічної незалежності і розпад кооперативних зв’язків на теренах зниклого СРСР, з одного боку, а з іншого, – відкриття кордонів для обміну з країнами світу мало серйозні наслідки: масово припиняли роботу підприємства, продукція яких вже не була нікому потрібна або не витримувала конкуренції з дешевими виробами азійських держав. За 12 років суттєво змінилася як частка зайнятого населення, так і структура зайнятості. Кількість населення, зайнятого в традиційних галузях економіки поступово зменшувалася з 25,4 млн. 1990 р. до 20,9 млн. 2001 р. Натомість збільшилася частка *самозайнятого населення* і зайнятого поза “офіційними” галузями з 0,7 млн. до 6,0 млн. За даними опитувань частка самозайнятого населення в структурі економічно активного населення складає 15,6%. В 90-ті рр. вітчизняні самозайняті для отримання прибутку переважно використовували свою власність: земельну ділянку, автомобіль, домашніх тварин, комп’ютер.

В Україні поширилося відкрите (офіційне) і приховане безробіття. Дані стосовно зареєстрованих безробітних подає офіційна статистика (табл. 7), а масштаби прихованого безробіття встановити доволі важко. Особливість “українського безробіття”, яка яскраво проявилася в першій половині та середині 90-х рр., полягає у тому, що робітники фактично не працюють, не мають заробітку, але і не отримують офіційного статусу “безробітний” через

те, що виробництва формально не зачинялися, не проголошували себе банкрутами, не звільняли робітників. Значна частка населення зайнята у так званій “тіньовій” економіці, яка не контролюється банками, податковими службами і не підвладна статистиці. Перехід працівника з офіційної до “тіньової” економіки у більшості випадків пов’язаний з пониженням професійного статусу, але нова професія дає реальний прибуток, що в умовах безробіття є вирішальним. Масовими професіями 90-х рр. були “човники” і продавці речових ринків, але офіційна статистика практично не фіксує цього сплеску, бо більшість цих категорій працювала без оформлення трудового статусу і не потрапляли до офіційної статистики. Але на загал перетік трудових ресурсів з промисловості до сфери послуг є об’єктивна закономірність, яка буде у перспективі нівелювати мілітаризований тип трудової зайнятості в Україні.

Табл. 7

Динаміка кількості зареєстрованих безробітних (тис.)

| 1996 | 1999 | 2000 | 2001 | 2002 |
|-------------|-------------|-------------|-------------|-------------|
| 126,9 | 1003,2 | 1174,5 | 1155,2 | 1008,1 |

Див.: [16, с.193]

Кожна професійна й посадова групи посідають у соціальному просторі певну стратифікаційну позицію, яка визначається економічним становищем (прибутками, рівнем оплати праці) і престижем. Останнє можна розглядати як узагальнюючий показник, він засвідчує, в якій мірі в очах оточення популярна та чи інша професія, або вид діяльності. Професійний статус можна вимірювати засобами емпіричної соціології. Для цього використовується масове репрезентативне опитування населення. Респонденти відповідають на запитання стосовно престижу тої чи іншої професії (роду діяльності) у суспільстві. На рейтинг виставляється певна кількість професій (посад), які оцінюються за ранговою шкалою. В таблиці 8 наведено дані двох подібних досліджень, які здійснювали фахівці Інституту

соціології НАН України в 1994 і 1996 рр. на базі загальнонаціональної вибірки. Престижність професій встановлювався за симетричною п'ятибальною ранговою шкалою: 1) дуже високий престиж, 2) високий, 3) середній, 4) низький, 5) дуже низький. Індеси престижу професій розраховуються як середні арифметичні значення позицій шкали, яким додаються числові значення 1; 0,5; 0; -0,5; -1. Отже, індекс може коливатися від +1 до -1.

Табл. 8

Індеси престижу професій та занять

| Професії | 1996 | | 1994 | |
|--------------------|--------|------|--------|------|
| | Індекс | Ранг | Індекс | Ранг |
| Керівник банку | 0,731 | 1 | 0,727 | 1 |
| Міністр | 0,699 | 2 | 0,721 | 2 |
| Директор заводу | 0,554 | 3 | 0,576 | 3 |
| Депутат | 0,511 | 4 | 0,455 | 6 |
| Адвокат | 0,485 | 5 | 0,440 | 7 |
| Підприємець | 0,432 | 6 | 0,506 | 4 |
| Комерсант | 0,430 | 7 | 0,465 | 5 |
| Лікар | 0,370 | 8 | 0,333 | 8 |
| Бухгалтер | 0,294 | 9 | 0,288 | 9 |
| Вчений | 0,270 | 10 | 0,245 | 10 |
| Журналіст | 0,266 | 11 | 0,240 | 12 |
| Викладач вузу | 0,201 | 12 | 0,160 | 13 |
| Фермер | 0,164 | 13 | 0,146 | 14 |
| Продавець | 0,098 | 14 | 0,242 | 11 |
| Актор | 0,097 | 15 | 0,073 | 17 |
| Агроном | 0,062 | 16 | 0,091 | 16 |
| Телемеханік | 0,022 | 17 | 0,111 | 15 |
| Військовий | 0,010 | 18 | -0,039 | 24 |
| Ветеринар | -0,032 | 19 | -0,046 | 26 |
| Будівельник | -0,033 | 20 | -0,013 | 20 |
| Медсестра | -0,038 | 21 | -0,060 | 27 |
| Художник | -0,061 | 22 | -0,019 | 21 |
| Водій | -0,071 | 23 | -0,026 | 22 |
| Офіціант | -0,079 | 24 | -0,063 | 18 |
| Учитель | -0,096 | 25 | -0,030 | 23 |
| Перукар | -0,097 | 26 | -0,008 | 19 |
| Майстер годинникар | -0,121 | 27 | -0,066 | 28 |
| Інженер | -0,148 | 28 | -0,147 | 29 |
| Слюсар | -0,188 | 29 | -0,164 | 30 |
| Швачка | -0,190 | 30 | -0,144 | 25 |

| | | | | |
|-------------|--------|----|--------|----|
| Механізатор | -0,202 | 31 | -0,170 | 31 |
|-------------|--------|----|--------|----|

Див.: [7, с.151].

Дані віддзеркалюють реалії ринкової економіки. Минули ті часи, коли перше рангове місце посідала посада секретаря обкому, а за нею йшла посада професора вузу. Сьогодні навіть бухгалтер у свідомості широких верств населення займає більш високе місце, ніж викладач вузу, військовий, або інженер. Щоправда, наведений список має суттєву ваду, бо реально існують не чисто професійні, а професійно-посадові групи. Наприклад, викладачі вузу реально розподіляються за посадами “асистент”, “старший викладач”, “доцент”, “професор”, “завідувач кафедру”, що мають різне соціальне становище і престиж. Але порівняння двох соціологічних вимірів навіть близьких за часом проведення (відстань у 2 роки не дуже великий термін) підтверджує генеральні тенденції: поволі в українському суспільстві будуть реально цінитися ті ж професійні позиції, що і у інших країнах і навпаки. Суттєво впав престиж перукарів, офіціантів, продавців, які ще у радянські часи асоціювалися з матеріальним достатком і мали доволі високий статус. Після різкого падіння починає поволі виправлятися позиція військових, медичних працівників, викладачів вузів. Статус інтелектуальних професій вже не має тенденції до падіння, популярність вищої освіти піднялася. Якщо на початку 90-х рр. заповнялися головним чином гуманітарні факультети й відділення, то на початку 2000-х рр. абітурієнти знову повернулися до технічних університетів і спеціальностей. В умовах підйому виробництва знову виник попит на виробничі спеціальності, інженерно-технічних працівників.

§3. Соціально-територіальні структури.

Соціально-територіальна структура суспільства виникає внаслідок розподілу населення на специфічні групи за ознакою місця проживання. Існують дві вісі диференціації соціального простору за ознакою місця проживання: 1) поділ на сільські й міські спільноти; 2) розподіл населення на регіональні групи. Між наведеними спільнотами складаються специфічні відносини, які можуть мати доволі значний вплив на політичне життя і вибір моделі державного устрою.

Місто і село.

Важливою характеристикою суспільства є *рівень урбанізації*: чисельність міського населення і його співвідношення з сільським. В традиційних, аграрних суспільствах домінує сільське населення. Англійське прислів'я мовить: “Бог створив село, людина – побудувала місто”. Невпинний процес індустріалізації, що охопив країни світу у XIX–XX ст., зумовив швидку урбанізацію та перерозподіл населення країн на користь міста. Це в повній мірі стосується України, де на протязі XX ст. розгорталася бурхливі процеси індустріалізації й урбанізації. Як наслідок, в сучасній Україні населення міст становить 67,2%, сіл – 32,8%. До другої світової війни співвідношення міського й сільського населення визначалося майже такими ж числами, але з тією різницею, що 2/3 населення було не міським, а сільським.

Умови життя, характер праці, форми дозвілля в місті й селі значно різняться. Городяни відзначаються соціальною активністю, вони більш мобільні, частіше змінюють місце праці й професію, беруть участь у суспільно-політичному житті. В містах зосереджені політичні, освітні, культурні, бізнесові установи; соціальний простір міста має більший обсяг, розгалужену мережу позицій, соціальних ролей, що створює кращі умови для мобільності й самовираження індивідів. Одночасно велике місто породжує відчуженість людини. Міський житель має багато випадкових соціальних контактів, суто функціональних зв'язків, які є поверховими та

знеособленими. Коло первинних соціальних груп, неформальних зв'язків звужується. Соціологи встановили, що в багатоквартирному державному будинку пересічно знають один одного в обличчя 5 осіб, відомі за прізвищем, ім'ям – 3 особи. У більшості випадків первинне соціальне середовище звужується до сімейного кола. Особливий тягар відчуженості у великому місті несуть самотні люди, які не мають родинних зв'язків. Такі умови існування відбиваються на психіці та рисах поведінки міських жителів: вони стають замкнені, не реагують на зміни й зовнішні обставини. Г. Зіммель порівнював місто з великим театром, де обличчя ховається за маскою, а холодність є вимушеною рисою. Сільське життя має свої переваги й особливості, які рельєфно проглядаються на фоні загострення екологічної кризи, що охоплює, перш за все, великі міста. Сільські спільноти зберігають традиції общинного життя, в них поширені неформальні зв'язки та засоби соціального контролю. Особа не відчуває себе відчуженою від людей і природного середовища, її життя більш вимірне, ритмічне, підпорядковується змінам пори року.

Політично й економічно місто завжди домінувало над селом; міські жителі часто-густо зверхньо ставилися до селян, а останні – з підозрою й осудом до міста. Як правило, село було змушене приймати зміни, реформи, які їм нав'язували міські жителі. Місто визискувало село економічно, обкладало податками. Не випадково за часів Української революції у нас сформувався потужний селянський визвольний рух під анархічними гаслами за свободу села, проти свавілля міста та чиновників, за недоторканість продуктів праці, створених руками селян тощо, і на загал – проти державного устрою, який асоціювався саме з пануванням міста. Найбільш яскравим виразником цих настроїв і легендарним народним ватажком тих часів був Нестор Махно (1884–1934), за яким стояло українське село на Півдні. Свого часу більшовики, підкоривши Україну, навіть проголосили гасло “змичка міста й села”, а в перспективі вони обіцяли повну ліквідацію розбіжностей

між містом і селом. Це – утопічний проект, що не базується на реальному стані речей і тенденціях розвитку сучасних суспільств. Але в 60-ті рр. були спроби втілювати його у життя, проектувалися так звані агроміста, знищувалися “неперспективні” села, а їх мешканців влада змушувала переселятися до більш крупних населених пунктів. Позитивних наслідків така політика не мала, окрім прискорення руйнації українського села і продовження низки поневірянь селян, на долю яких в ХХ ст. випало чимало трагічного. На Заході “змичка” здійснюється інакше: прокладаються сучасні дороги, телекомунікаційні системи, створюються модерні зразки будівель, що за комфортом не поступаються міським. Так що фермер десь у глибинці штату Айови може включити комп’ютер, зв’язатися з брокером на біржі за сотні миль від дому і домовитися про продаж частини свого збіжжя.

Процес урбанізації продовжується, швидко виникають нові надвеликі міста мегаполіси. Наприклад, населення великих міст України порівняно з довоєнним часом зросло приблизно в три рази. Всього в країні – 454 міста. В сучасному Києві мешкає близько 2600 тис. чоловік, ще чотири міста (Харків, Дніпропетровськ, Донецьк, Одеса) мають населення понад 1 млн.; у шести містах мешкає близько 500 тис. або більше: Запоріжжя, Львів, Кривий Ріг, Маріуполь, Миколаїв, Луганськ. Ще 35 – нараховують від 100 до 500 тис. осіб.

Специфіка міських і сільських спільностей полягає в різниці їх соціальних структур, зв’язку з класовою і етнічною структурою. У містах зосереджена промисловість, мешкають люди, що оволоділи індустріальними професіями; тут існують наукові й вищі освітні установи, і, як наслідок – велика концентрація людей розумової праці. Нарешті, у містах розміщаються вищі прошарки суспільства, політична й фінансова еліта, видатні митці тощо. Це є загальною закономірністю й характерно для усіх суспільств. Але особливий відтінок у стосунках міста й села з’являється в тому випадку, коли міські та сільські спільності мають різну етнічну структуру. Така ситуація

складається в колоніях, коли автохтонне, корінне населення залишається на землі, займається сільським господарством, а в політичних, бізнесових, торгових сферах, що зосереджені у містах, переважають чужинці, вихідці з метрополії. Яскравим прикладом є структура міського й сільського населення України XIX – початку XX ст. 1897 р. міське населення мало такий склад: 34% – росіяни, 30% – українці, 27% – євреї (решта – поляки, греки й інші етнічні групи). В найбільших містах (Одеса, Київ, Харків, Катеринослав) частка українців була ще меншою. Рівень урбанізації українців був занадто малим – тільки 5,5% корінного населення мешкало у містах. Основним заняттям українців було сільське господарство, де вони становили 85% всіх зайнятих. В окремих губерніях (Полтавській, Кам'янець-Подільській) українці-селяни взагалі становили близько 100% [3]. Майже у всіх інших галузях фахової діяльності та соціальних верствах українці становили меншість. Ситуація принципово змінилася у радянський період внаслідок трагічних подій, пов'язаних зі сталінською колективізацією та штучним голодомором 32–33 років. Мільйони українських селян почали шукати порятунку на великих будівлях, шахтах, в містах, що врешті-решт до деякої міри збалансувало етнічну структуру села й міста. Але і наприкінці XX ст. показник урбанізації та зайнятості інтелектуальною працею українців дещо нижчий від аналогічних пересічних показників росіян і євреїв (див. таблицю 9).

Табл. 9.

Розподіл зайнятого населення України залежно від типу поселення і питомої ваги розумової праці в етнічних групах

| Етнічні групи | Населення, зайняте в народному господарстві | | | | |
|---------------|---|------------|-----------|----------------|-----------|
| | Всього тис. осіб | Місто % | Село % | Розумова праця | |
| | | | | Місто % | Село % |
| Все населення | 25916,0 | 70,0 | 30,0 | 37,3 | 18,6 |
| українці | 18605,4 | 64,3 | 35,7 | 35,3 | 18,6 |
| росіяни | 5878,6 | 88,4 | 11,6 | 40,9 | 21,4 |
| білоруси | 268,0 | 81,1 | 18,9 | 35,3 | 15,6 |

| | | | | | |
|-----------|-------|------|------|------|------|
| євреї | 258,6 | 99,3 | 0,7 | 67,7 | 47,4 |
| молдавани | 171,9 | 36,8 | 63,2 | 24,3 | 10,9 |
| болгари | 120,1 | 46,4 | 53,6 | 32,8 | 19,7 |
| поляки | 113,9 | 72,9 | 27,1 | 32,2 | 14,6 |
| інші | 499,5 | 63,1 | 36,9 | 32,9 | 14,4 |

Див.: [11].

Історія розвитку міських і сільських спільностей пояснює ще одну важливу реальність українського буття – поділ на україномовне село й переважно російськомовне місто (Схід і Південь України). Хвилі українських селян, що наповнювали міста у період індустріалізації, мусли пристосовуватися до міських умов; російська мова була ознакою “цивілізованості”, перепусткою до учбових закладів, державної служби. Таким чином, міграція селян до великих промислових міст не українізувала останніх, а навпаки – русифікувала етнічних українців, що цілковито влаштовувало існуючу владу, і було часткою загальної національної політики СРСР.

Регіональні структури.

Регіональна структура є наслідком історичного або адміністративного поділу населення на землі, графства, губернії, штати, області, регіони і т.п. Регіональні спільності відрізняються за характером внутрішньої соціальної структури (професійної, етнічної), що пов’язано з розташуванням промислових об’єктів, копалень, сільськогосподарських районів, а також обумовлено історичним розселенням етносів. В Україні існують значні соціально-професійні, мовні, етнічні розбіжності в різних регіонах. Традиційними для України є поділ на Лівобережжя та Правобережжя, але це занадто умовний і збільшений поділ. Існують історичні регіони: Закарпаття, Буковина, Галичина, Полісся, Поділля, Слобожанщина, Гетьманщина, Донеччина, Подніпров’я, Таврія. Їх кордони також досить умовні, вони не співпадають з адміністративним поділом України, що складається з 24 областей, Автономної Республіки Крим та двох міст загальнодержавного підпорядкування (див. дані перепису 2001 р. у табл. 10). Розподіл на області досить непропорційний: Донецька область “містить” майже шість таких

спільностей, як населення Чернівецької області. За роки кризи тільки Закарпатська й Рівненська області, а також м. Київ зберегли свої чисельності. Незначне падіння – в Івано-Франківській, Тернопільській, Чернівецькій областях і у Криму. Суттєво населення зменшилося в Донецькій, Луганській, Сумській, Харківській, Чернігівській областях, тобто у прикордонних з Росією регіонах, де особливо значними були втрати робочих місць від закриття копалин та великих промислових підприємств, і кілька процентів населення подалися на заробітки до Москви й Сибіру. Табл. 10 свідчить, про нерівномірність розподілу населення на міське й сільське. В Україні є аграрні регіони (Вінницька, Рівненська, Волинська, Тернопільська, Хмельницька, Чернівецька області) й переважно промислові (Донецька, Запорізька, Луганська, Харківська, Миколаївська, Одеська) області. Це зумовлює різницю у видах занять та професійній структурі.

Табл. 10.

Соціально-територіальна структура населення України (2001 р.)

| | Кількість наявного населення, тис. осіб | 2001 р. у % до 1989 р. | міське (у %) | сільське (у %) |
|----------------------|--|---------------------------|-----------------|-------------------|
| Всього по Україні | 48457,0 | 93,6 | 67,2 | 32,8 |
| Автономна Респ. Крим | 2033,7 | 99 | 63 | 37 |
| Вінницька | 1772,4 | 92 | 46 | 54 |
| Волинська | 1060,7 | 100 | 50 | 50 |
| Дніпропетровська | 3567,6 | 92 | 83 | 17 |
| Донецька | 4841,1 | 91 | 90 | 10 |
| Житомирська | 1389,5 | 90 | 56 | 44 |
| Закарпатська | 1258,3 | 100 | 37 | 63 |
| Запорізька | 1929,2 | 93 | 76 | 24 |
| Івано-Франківська | 1409,8 | 99 | 42 | 58 |
| Київська | 1827,9 | 94 | 58 | 42 |
| Кіровоградська | 1133,1 | 91 | 60 | 40 |
| Луганська | 2546,2 | 89 | 86 | 14 |
| Львівська | 2626,5 | 96 | 59 | 41 |
| Миколаївська | 1264,7 | 95 | 66 | 34 |
| Одеська | 2469,0 | 93 | 66 | 34 |

| | | | | |
|----------------|--------|-----|-----|----|
| Полтавська | 1630,1 | 93 | 59 | 41 |
| Рівненська | 1173,3 | 100 | 47 | 53 |
| Сумська | 1299,7 | 91 | 65 | 35 |
| Тернопільська | 1142,4 | 98 | 43 | 57 |
| Харківська | 2914,2 | 91 | 79 | 21 |
| Херсонська | 1175,1 | 95 | 60 | 40 |
| Хмельницька | 1430,8 | 94 | 51 | 49 |
| Черкаська | 1402,9 | 92 | 54 | 46 |
| Чернівецька | 922,8 | 98 | 40 | 60 |
| Чернігівська | 1245,3 | 88 | 58 | 42 |
| м. Київ | 2611,3 | 100 | 100 | - |
| м. Севастополь | 379,5 | 96 | 6 | 95 |

Збільшена структура України може мати наступний розподіл населення:

1. *Захід* (Львівська, Івано-Франківська, Тернопільська, Рівненська, Волинська, Чернівецька та Закарпатська області – разом 18,9% населення);

2. *Центр* (Вінницька, Житомирська, Хмельницька, Черкаська, Кіровоградська, Полтавська, Київська області – разом 27,2%);

3. *Південь та Схід* (Дніпропетровська, Харківська, Сумська, Чернігівська, Одеська, Миколаївська, Херсонська та Запорізька області – 33,3%);

4. *Донбас* (Донецька й Луганська області – разом 15,8%);

5. *Крим* (Автономна Республіка Крим та місто Севастополь – разом 4,9% населення).

Але усі ці поділи мають умовний характер і застосовуються у різних варіантах для різних потреб. Наприклад, соціологи для проведення загальноукраїнських опитувань відбирають респондентів по 11-й регіонам: м. Київ, Північний, Західний, Північно-західний, Південно-східний, Центральний, Північно-східний, Донецький, Дніпровський, Південний, Крим.

Міжрегіональні стосунки мають велике значення для стабільності суспільства, міцності нації та держави. Вони визначають рівень інтегрованості суспільства і потребують до себе особливої уваги з боку

державної влади, політиків, аналітиків, соціологів. Невирішені питання в цій сфері можуть обернутися *сепаратизмом* – намаганням окремих політичних сил порушити цілісність держави. Так, 1995 р. на грані розпаду опинилася Канада, коли у найпотужнішому штаті Квебек проводився референдум з питання державної самостійності штату, і сепаратистам “не вистачило” зовсім невеликої кількості голосів. Проблема цілісності є нагальною і для України з огляду на наявність сепаратистських сил в Криму, Закарпатті і деяких інших регіонах. Соборність держави залишається визначальною метою побудови українського суспільства і загальнонаціональної цінністю.

Література

1. Гіденс Е. Соціологія. Пер. з англ. – К., 1999. – С.119–149; 365–397; 544–577.
2. Заславская Т.И., Рывкина Р.В. Социология экономической жизни: Очерки теории. – Новосибирск, 1991.
3. Каппелер А. Структура українського національного руху в Російській імперії // Сучасність. – 1992. – №7.
4. Мімандусова Г. Соціально-економічна адаптація населення в умовах формування ринку праці і зайнятості // Україна – 2002. Моніторинг соціальних змін. – К., 2002.
5. Население мира / Демографический справочник / Сост. В.А. Борисов. – М., 1989.
6. Патрушев В. Жизнь горожанина. – М., 2001.
7. Подвижность структуры. Современные процессы социальной мобильности. – К., 1994.
8. Праця у народному господарстві України. Статистичний збірник. – К., 1991.
9. Прибыткова И.М. Структурные изменения демографического потенциала Украины (по данным Всеукраинской переписи населения 2001 г.) // Проблеми розвитку соціологічної теорії. Трансформація соціальних

- інститутів та інституціональної структури суспільства: Наукові доповіді і повідомлення III Всеукраїнської соціологічної конференції. – К., 2003.
10. Про кількість та склад населення України за підсумками Всеукраїнського перепису населення 2001 року // Урядовий кур'єр. – 2002. – №244. – 28 грудня.
 11. Рудницька Т. Етнічні особливості трудової зайнятості в Україні // Філософська і соціологічна думка. – 1993. – №5.
 12. Склад населення України за статтю та віком на 1 січня 1992 року. Статичний збірник. – К., 1992.
 13. Смелзер Н. Социология. – М., 1993. – С.243–272.
 14. Социология / Г.В.Осипов и др. – М., 1990. – С. 169–184, 191–244.
 15. Соціологія міста: наукові проблеми та соціальні технології / Матеріали міжнародної науково-практичної конференції 27 квітня 2001 р., м. Дніпропетровськ. – Дніпропетровськ, 2001.
 16. Україна у цифрах у 2001 році: Корт. стат. довід. – К., 2002.
 17. Україна: Соціальна сфера у перехідний період. Аналіз світового банку. – К., 1994.
 18. Энгельс Ф. Происхождение семьи, частной собственности и государства // Маркс К., Энгельс Ф. Соч. – Т.21.
 19. Якуба Е. Социология. – Х., 1995. – С.67–75.
 20. <http://www.ukrstat.gov.ua>

Розділ 4. Інституційні й організаційні основи соціального життя

В четвертому розділі розглядаються форми соціального, що відносяться (як і соціальні структури) до умовного середнього рівня соціального – мезорівня. Особливість соціальних інститутів і організацій

полягає у двох речах: по-перше, вони вбирають у себе практично усі елементарні форми соціального і виступаються як складні комплекси або системи, по-друге, ключовим терміном і явищем, довкола якого “закручується інтрига”, є *діяльність* людей. Тема розділу торкається провідного секрету соціального життя: як мільйони енергійних осіб, що переслідують егоїстичні цілі та схильні діяти за сценарієм відомої байки про лебедя, рака і щуку, можуть об’єднуватися у великі і малі групи, корпорації або робити узгоджені вчинки для досягнення одночасно і власних, і соціальних цілей.

Людина за визначенням не може бути бездіяльною. Для того щоб вижити, існувати, продовжити рід, задовольняти власні потреби, вона не тільки мусить безпосередньо діяти (висувати цілі й наполегливо їх досягати, бути активною й рухомою), але й обов’язково координувати свої зусилля з діями інших людей, підтримувати соціальні стосунки. Є соціальні форми, що безпосередньо відповідають за впорядкування діяльності, їх буде розглянуто нижче. Попередньо зазначимо, Homo sapiens користуються унікальною можливістю свідомо змінювати, вдосконалювати, розвивати різні види діяльності, вдаючись до інституціональних і організаційних змін. До речі, це не підвладне іншим біологічним істотам, бо форми їх поведінки сталі й успадковуються генетичним шляхом.

Глава 9. Соціальні інститути.

§1. Інститути як форма соціального

Сутність і загальні риси.

Слово “інститут” (від лат. institutum) перекладається як настанова, установа. Поняття “соціальний інститут” в соціології вперше почав

використовувати Г. Спенсер. Він, як відомо, виходив з організмичної моделі суспільства. Під інститутами Спенсер розумів спеціалізовані “органи”, що виникають у суспільстві внаслідок невинної еволюції й ускладнення внутрішньої будови “суспільного тіла”. Згідно з цим поглядом, суспільство можна уявити як систему, що складається з окремих соціальних інститутів так само, як людський організм – з серця, нирок, м’язів, кісток тощо. Але біологічні організми – досить стабільні системи, а суспільство здатне доволі швидко змінюватися за рахунок появи нових, або модернізації старих інституцій. Наприклад, до певного часу люди не знали, що таке банки, проте реалії капіталізму й ускладнення грошового обігу зробили нагальним появу нового інституту – банків і банківської справи. Цей інститут відіграє важливу роль в сучасній економіці, бо впорядковує, регулює важливу галузь діяльності людей. *Соціальні інститути є стандартними, універсальними формами діяльності. Це певні винаходи, соціальні ноу-хау, що вкоренилися у соціальне життя і дозволяють задовольняти різноманітні потреби людей через впорядкування їх діяльності.* Приклад з банками ілюструє можливість соціального інституту урегулювати конкретну і вельми важливу форму економічної діяльності людей, заснованої на грошових відносинах. Дійсно, з фінансами, грошима жартувати не доводиться: вони вимагають суворої відповідальності сторін, визначеної системи взаємовідносин, чіткої організації, нарешті, гарантій повернення вкладів. “Правила гри” мусять бути однозначними, захищеними законом і нормами, санкціями й покараннями в разі їх порушення. Як і банкіри (співробітники кредитно-фінансових установ), так і клієнти банків мусять однаково розуміти сутність фінансових операцій і підкорятися загальним правилам. Саме на це і зорієнтовані інститути. Інститути до певної міри можна порівняти з штучними технічними об’єктами – будівлями, каналами, фабриками тощо, які створені, щоб поліпшити життя, досягти бажаної цілі. Соціальні інститути також змінюють життя, роблять його безпечним, стабільним, прогнозованим, зручним і

комфортним для людини. Але поступ досягається не за рахунок зовнішніх матеріальних чинників, а завдяки змінам у самому суспільстві, стосунках людей і формах їх діяльності. Є певна закономірність: чим більш розвинута й досконала мережа інститутів, тим вище рівень цивілізованості, і навпаки. Соціальні інститути створюють механізм наступності (спадкоємності) у суспільстві; вони підтримують спільний соціокультурний простір, що допомагає інтегруватися (входити у життя) новим генераціям (поколінням).

Поняття інституту має неоднакове трактування в різних соціологічних школах і концепціях. Погляди Г. Спенсера поклали початок *інституційному реалізму*. Згідно цим уявленням інститути існують як окремі реальності, мають надособових характер і становлять умови вибору, а не його об'єкти. Останнє треба розуміти так, що вони мають безумовну владу над людьми, інститути диктують нам зразки поведінки. Людина народжується і застає вже готові інститути, до яких треба пристосовуватися, і які впливають на соціалізацію, розвиток особистості. Е. Дюркгейм звертав увагу на анонімність і деперсоналізованість впливів інститутів, тобто інститути репрезентують не чийсь конкретну волю, а формулюють власні умови. Французький соціолог-класик розглядав соціальні інститути як пріоритетний предмет досліджень, відтоді в соціології сформулювався окремий напрямок – *інституціоналізм*, – який і ставить на меті вивчення інституційної структури суспільства. В межах зазначеного підходу формулюються такі риси інститутів як *колективність, об'єктивність, історичність*. Колективність (соціальність) означає вищість інститутів стосовно особи, належність інститутів до надорганічної сфери, а також генезис настанов як колективної волі. Об'єктивність є якістю, протилежною свавіллю “свободної волі”, запереченням непрогнозованості вчинків окремих осіб на користь сталого порядку. Історичність підкреслює довготривалість існування інститутів, спадковість норм і традицій, на яких вони тримаються.

Інституційний реалізм має ухил до фетишизації інститутів, вони постають як щось надзвичайне, наділене ледь не магічними властивостями. Друга вада підходу пов'язана з дещо статичним поглядом на систему інститутів, яка ніби то вже склалася і не схильна до змін (бо не люди управляють інститутами, а навпаки). Методологічно інший погляд на інститути мають конвенціоналісти, що розглядають установи не як наперед задані конструкції, а як домовленості (конвенції) між учасниками взаємодії. Тобто, інститутів поза процесом спілкування та діяльності людей не існує. Актори – учасники взаємодіє – кожного разу нібито голосують за або проти установ, вибираючи тактику власних дій між інституційним і позаінституційним шляхами. Поняття інституту сполучається з так званими *типізаціями* – емпірично засвоєними діями, які є шляхом економії інтелектуальних та фізичних сил. Люди звикають діяти однаково, стандартно в певних ситуаціях, вони використовують типізації як програми дій, які не потребують довгих вагань, аналізу, розрахунків, бо вже перевірені на практиці.

Конвенціональний підхід є притаманним мікросоціологічній традиції, яка бере свій початок від М. Вебера і Г. Міда. М. Вебер був принциповим противником визнання так званих тотальностей, як реально існуючих об'єктів. Інститути він розглядав як поняття, якими люди звикли позначати типові, розповсюджені дії. Цікаво трактує соціальні інститути Дж. Г. Мід – автор концепції символічного інтеракціонізму. Учасники інтеракції (взаємодії) пристосовуються один до одного, впорядковують свої соціальні дії, керуючись компромісом або примусом, щоб використати один одного для досягнення власних або загальних цілей. Важливим є реакція сторонніх людей на дію, вчинок людини. Якщо на стандартну дію особа отримує прогнозовану й зрозумілу реакцію оточення, інших людей – така взаємодія є організованою, з неї починається соціальний інститут. Наприклад, людина, чий права порушені (або вона стала об'єктом злочину) звертається у поліцію,

прокуратуру, подає до суду і прогнозує певну стандартну реакцію на свою заяву, бо має справу не з приватними особами, які можуть діяти довільно, а з інститутами – поліції, прокуратури, суду, де вчинки службовців регламентовані і мають типові змісти. “Суспільні інститути, – вважає Мід, – організовані форми групової або соціальної активності, форми, які організовані так, щоб окремі члени суспільства були здатні діяти адекватно й соціально, зумовлюючи ставлення інших до своїх дій” [8, с.30]. Цінності й норми створюють основу для впорядкованих взаємодій. Мід наводить приклад, що в разі крадіжки, реакція шерифа буде відрізнятися в деталях від реакції генерального прокурора, судді й присяжних, натомість, усі вони підтримують власність, включно до визнання прав власності за іншими. А якщо в основі інститутів поліції й юстиції – спільні цінності й загальні норми, то інститути будуть діяти “у одному напрямку”. Конвенціональний підхід додає до розуміння соціальних інститутів такі риси як *масовість, типовість, організованість*.

Протилежні потрактування інститутів насправді є двома різними поглядами на ті ж самі факти та обставини соціального життя. Вони органічно доповнюють розуміння складних конструкцій, якими є інститути. Сучасна соціологія, дійсно, має певні “незручності”, бо відсутність єдиної, універсальної теорії змушує повертатися обличчям до різних концепцій та пояснень. Але у цілому такий плюралізм є фактором збагачення уявлень про соціальне.

Структура соціальних інститутів.

Соціальні інститути при детальному розгляді виявляються доволі складними конструкціями, комплексами, що включають різноманітні форми соціального. Саме це породжує певні розходження поміж соціологами при визначенні змісту інститутів, бо за основу можуть братися різні аспекти комплексів. Наприклад, інститути визначаються як *масові стандартні дії або узвичаєні форми поведінки людей*. Це є слушним, бо без людей і

соціальних практик інститути не існують. Паперові проекти, законодавчі акти або настанови, що так і не втілилися у соціальну практику не можна віднести до категорії інститутів. Останні проявляються через масові форми соціальної активності. Далі, інститути також часто визначаються як *ціннісно-нормативні комплекси* або сукупності різних регуляторів – цінностей, норм, традицій, ідеологій, кодексів поведінки, нарешті, санкцій. Дійсно, інститути можна розглядати як *регулятори людської діяльності* і соціальних відносин. Регуляторна функція є провідною у системі завдань, які розв’язує кожний інститут. І ще, інститути містять потужний організаційний потенціал, вони передбачають поділ суспільної праці, наявність *систем соціальних ролей*. І, навіть, це не завершує склад елементів – у розширеному тлумаченні змісту інституту до нього включаються різноманітні технології, матеріальні засоби у вигляді будівель, машин, знарядь праці, які потрібні для інституційної діяльності. Саме за зовнішніми ознаками й атрибутами люди часто впізнають інститути й судять про їх функціонування. Так, патрульна поліцейська машина на вулицях міста є найкращим доказом того, що інститут поліції існує, і правоохоронці “не сплять”.

Розглянемо усі ці елементи на прикладі усім добре зрозумілого інституту освіти. Отже, освіта є видом масової діяльності, коли усе населення або значні його прошарки більш менш постійно, чи у визначені періоди життя, сідають за учнівські лави, здобувають знання, а інші групи – виконують функції наставників, вчителів, викладачів. Така діяльність в сучасних суспільствах є типовою, узвичаєною, добре зрозумілою населенню. Якщо немає відповідної діяльності, то не варто вести розмову й про інститут освіти. Далі, освітянська діяльність регламентується за рахунок цілої системи чинників: освіченість та знання, а також свідоцтва та дипломи, що підтверджують перше, розглядаються як суспільні цінності; гарна та якісна освіта стають престижними, підіймають статус суб’єктів, що її домоглися. Суспільство засуджує неуків і встановлює, наприклад, обов’язковий стандарт

у вигляді загальної середньої освіти. Освітнянські норми, стандарти закріплюються державними законами, відомчими інструкціями. Нарешті, є санкції, які застосовуються до порушників, наприклад, можна закрити освітянський заклад, якщо він не дотримається вимог і не забезпечує чинний стандарт освіти. Інститут “розгортається” у вигляді великої мережі освітянських закладів, кожен з яких є організацією. В них зосереджуються професіонали-освітняни, що розподіляються за спеціалізаціями, використовують різноманітні навчальні технології. Організації – школи, коледжі, університети – мають певну матеріально-технічну базу, розташовуються у будівлях тощо. Без даху на будинку школи, опалення у зиму або елементарних зошитів та олівців не можливо реалізувати навіть елементарні освітянські програми. А сучасна школа й університет вимагають вже комп’ютерів, виходу до Інтернету, складних лабораторних комплексів і т.і.

Тепер підсумуємо структуру соціальних інститутів. Отже, вони мають наступні складові:

- ◆ маси людей або спеціалізовані групи, що зайняті стереотипною (стандартною) діяльністю певного напрямку або змісту;
- ◆ технології, знаряддя праці та матеріальні ресурси, необхідні для реалізації певного виду діяльності;
- ◆ регулятори діяльності у вигляді наборів цінностей, символів, норм, правил, кодексів, традицій, санкцій;
- ◆ соціальні ролі відповідно до розподілу праці та характеру діяльності у купі з організаційними схеми та прийомами, що реалізуються у межах спеціалізованих закладів, установ, підприємств тощо.

В таблиці 1 подається, як приклад, внутрішня структура трьох дуже різних за призначенням інститутів. Формат таблиці не дозволяє подати вичерпний зміст інститутів, отже, технології, цінності, норми наводяться вибірково.

Табл.1

| Ін-ти | Групи | Техноло- гії | Цінності та символи | Норми й санкції | Ролі і статуси | Установи |
|----------------------|---|---|--|--|--|---|
| Освіт и | освітяни, педагоги, певні вікові групи | навчальні програми, прийоми педагогіч- ної діяль- ності | цінність освічено- сті, знання, “вага” атестатів і дипломів | закони, відомчі акти, накази | вчитель, учень, викладач, студент, декан, професор | школа, гімназія, коледж, інститут, університет, бібліотека |
| Вій- ська | профе- сійні вій- ськові, призов- ники, курсанти | стратегія й тактика ведення бойових дій, зброя, боезапас, споряд- ження тощо | цінність миру та територі- альної ці- лісності, честь офі- цера, пра- пор, емб- лема | конституція, закони про збройні сили, ста- тути, укази та накази, стягнення, штрафний батальйон, КК | призовник, рядовий, курсант, офіцер, генерал, комендант, комісар, командир роти тощо | військовий підрозділ, полк, ди- візія, ба- тарей тощо |
| Релігі ї | конфесія, община, парафіяни , віруючі | церковна служба, треби, лі- тургія, проповідь , відпу- щення гріхів тощо | віра в Бога, цінність релігійних книг, дог- ма, хрест, ікона, са- кральна символіка | релігійні догми, правила внутріш- нього роз- порядку, свята, від- лучення від церкви | священик, піп, рабин, мула, прихожанин, церковний староста, віруючий | патріархія, епархія, церква, семінарія, монастир |

Інститути як складні комплекси мають тенденцію набувати системних якостей: набір внутрішніх елементів не є механічним, складові узгоджуються і взаємодіють між собою. Внутрішні конфлікти та протиріччя можуть бути як стимулом для змін та розвитку соціальних інститутів, так і поштовхом для

руйнації. Так, інститут війська в Російській імперії був з числа провідних інституцій, влада в цій країні завжди ґрунтувалася на зброї, військовій силі. Але наприкінці першої світової війни військо як інститут почало руйнуватися. 1917 р. впала дисципліна, солдати ігнорували накази командирів, особливо, після заборони смертної кари, появи солдатських комітетів і рад солдатських депутатів. Демократичні елементи не сполучалися з військовими цінностями, уставами, організаційними принципами, які вироблялися віками. У підрозділах почалася анархія: солдати мітингували, накази офіцерів щодо несення служби і військових дій не тільки не виконували, але й були факти розправ з начальницьким складом. Більшовицькі агітатори й активісти підбурювали солдатські маси до повстання. Усе це закінчилося стихійною ліквідацією війська як інституту: армії розпадалися, солдати, прихопивши зброю, відходили у тил, намагалися дістатися рідних сіл, щоб “орати й сіяти”. Тимчасовий уряд в Петрограді втрачав контроль над збройними силами і вдався до надзвичайного кроку: на фронті формувалися українські частини, бо вважалося, що саме українці вирізняються дисциплінованістю і вони здатні тримати фронт, принаймні, на Заході України. Саме такий корпус у липні 1917 р. було доручено сформувати генерал-лейтенанту Павлу Скоропадському – майбутньому гетьману України. Цікаво, що останній заперечував такий крок, бо був офіцером старого вишколу, людиною далекоглядною і розумів – національні частини є шлях до розвалу і армії і держави. За подібним сценарієм і розвивалися події – ці підрозділи пізніше ставали на бік Центральної Ради і УНР, бо інституційно сполучалися не з імперською, а національною державою.

Функції та типи

Соціальні інститути виконують низку загальних функцій: 1) *структурну* – підтримка існуючої соціальної структури, усталення (фіксація) соціальних

відносин; 2) *регулятивну* – формування зразків поведінки та здійснення соціального контролю; 3) *трансляючу* – передача соціального досвіду, традицій та технологічних прийомів від покоління до покоління; 4) *виховну* – соціалізація індивідів, формування їх як членів суспільства.

Найбільш поширеним принципом класифікації є поділ інститутів відповідно до характеру їх *спеціальних функцій*. Саме так чинив Г. Спенсер. Він окреслив три класи: 1) *інститути продовження роду* (регулюють шлюбно-сімейні стосунки); 2) *виробничі й розподільчі інститути* (промислові, професійні і т.і.); 3) *система регулюючих органів* (обрядові, політичні, церковні інститути). Більш сучасним є поділ, заснований на розрізненні чотирьох основних сфер суспільства і відповідних типів діяльності людей, що дозволяє виділити економічні, політичні, соціальні (у вузькому значенні цього слова) й культурні інститути. В таблиці 2 міститься перелік найбільш відомих інститутів за чотирирядним поділом. Він є доволі поширеним і має міцний теоретичний підмурівок у вигляді так званої чотирьохфункціональної парадигми Т. Парсонса. Американський соціолог вказував на те, що кожній системі належать чотири основні функції, які реалізуються у процесі життєдіяльності: (1) адаптація, (2) досягнення цілей, (3) інтеграція, (4) утримання архетипу. В суспільстві за підтримку цих функцій “відповідають”: економіка, політика, соціальною сфера та культурна підсистема. Відповідно до цих сфер і відбувається процедура групування інститутів. Термін соціальні інститути на разі вживається у вузькому значенні відповідно до назви одної з чотирьох життєво важливих сфер суспільства.

Табл.2

| Суспільні сфери й види діяльності | Типи інститутів | Види інститутів |
|--------------------------------------|-----------------|--|
| економіка (економічна діяльність) | економічні | власності, банку, грошей, акціонерних товариств, підприємства, біржі, фермерського господарства тощо |
| політика | політичні | держави, державних інституцій (законотворчості, |

| | | |
|--|-----------|---|
| (політична діяльність) | | парламенту, виборів, поліції, війська, державного кордону й таможні, уряду), самоврядування, політичних партій, профспілкові, свободи слова |
| соціальна сфера (соціальна діяльність) | соціальні | сім'ї, шлюбу, соціального забезпечення, пенсії, охорони здоров'я, рекреації, туризму, спорту |
| культура (культурна діяльність) | культурні | релігії, освіти, науки, мистецтва, кіно, книговидання, театру |

Економічні інститути врегульовують стосунки людей і соціальних груп у сфері виробництва, фінансів, обігу й розподілу ресурсів (матеріальних цінностей). Вони встановлюють стандарти економічної поведінки виробників, власників, робітників, самозайнятого населення, агентів ринку, фізичних і юридичних суб'єктів народного господарства. Існують цілі галузі права, які регламентують відповідну діяльність, а адміністративні й кримінальні кодекси (зі свого боку) передбачають юридичну відповідальність за порушення певних норм і правил. Економічні інститути на загал реалізують *функцію адаптації* соціальних систем, бо забезпечують населення матеріальними засобами до виживання й розвитку.

Політичні інститути впорядковують зв'язки, що виникають з приводу боротьби за владу, розподілу влади, державного управління. Вони контролюють різні політичні технології – вибори, політичну агітацію й пропаганду, законотворчість, утворення виконавчої вертикалі, внутрішню й зовнішню політики тощо. Сукупність політичних інституцій складає політичну систему суспільства і реалізує *функцію досягнення цілей*.

Соціальні інститути “відповідають” за процес соціалізації громадян, задоволення їх поточних потреб, організацію споживання матеріальних благ, впорядковують діяльність та стосунки у сімейно-побутовій сфері життя. Вони виконують *функцію інтеграції* індивідів і соціальних груп у цілісні соціальні системи.

Інститути культури врегульовують стосунки людей і закріплюють види діяльності, що пов'язані з продукуванням, збереженням, накопиченням,

розповсюдженням духовних цінностей. Їм належить функція *утримання архетипу* (від грец. arche – початок, походження, typos – прообраз, тобто в цілому – першооснова, зразок). Функція полягає у збереженні й розвитку цінностей, ідей, вірувань, духовних компонентів, які зберігають культурну специфіку суспільства, народу, нації.

Але існують й інші критерії для типізації інститутів. Соціальні інститути можна поділяти на *офіційні й неофіційні* в залежності від того, які норми регулюють стосунки людей і впорядковують ту чи іншу діяльність. Інститути, що базуються на нормах державного права, офіційних документах, зареєстрованих статутах, є офіційними. В сучасному світі їх кількість швидко зростає. Інститути, які історично постали на нормах моралі, традиціях, релігії (якщо релігія не є пануючою й державною) складають *неофіційні інститути*. Наприклад, інститут дружби, або молодіжний жаргон (сленг) чи так званий “громадянський” шлюб не регулюються юридичними нормами, офіційними документами, але типові властивості інститутів у них зберігаються. За радянських часів Великдень як свято не відносився до офіційних інститутів, хоча його так чи інакше відмічали мільйони людей. Церковні свята в суспільствах, що проголосили себе світськими і реалізували принцип відділення церкви від держави, не є офіційними у буквальному значенні цього слова. Але вони і не забороняються, навпаки, демократичні держави лояльно ставляться до релігійних почуттів віруючих. В СРСР релігійні свята були фактично нелегальними. Великдень був саме таким святом, бо відкрита участь в його дійствах могла завершитися для студента, службовця, офіцера доволі драматично: людей репресували у різні способи – звільнювали з роботи, під різними приводами виганяли з навчальних закладів, включали у “чорні обліки” як “неблагонадійних”, “антирадянщиків”. Отже, інститути можуть бути *легальними і нелегальними*. Останні ніби то знаходяться “у тіні”, не отримують визнання з боку “офіційного” суспільства. Про них, як правило, знає усе суспільство, але

вони поза обліком статистики і часто є об'єктами уваги з боку правоохоронних органів. Так, в сучасній Україні стрімко поширилася так звана *тіньова економіка*. Великі обсяги грошей знаходяться поза банківським обліком, працівники отримують дві зарплати – офіційну й “у конверті”; підприємці між собою розраховуються готівкою (налом), відповідно не сплачуються податки. Але і така економіка потребує регуляторів. Виникають неофіційні й нелегальні інститути, що мають кримінальну спрямованість. Інститут “налу” включає правила обігу тіньових грошей та взаємну відповідальність за недодержання усних угод. Оскільки підприємці не можуть звертатися до офіційних установ за оскарженням угод, місце останніх займають кримінальні структури й елементи, що виконують роль арбітражу, господарського суду й “суду честі”.

Ознаки офіційності і легальності створюють комбінації, які є основою для подальшої типізації (див. табл.3).

Табл.3

| Інституційні ознаки | легальність | нелегальність |
|----------------------|-------------|---------------|
| офіційність | 1 | 2 |
| неофіційність | 3 | 4 |

Перша група інститутів, яка сполучає ознаки офіційності і легальності, в сучасних суспільствах є найбільш поширеною. Якщо ця група зменшується кількісно або якісно, то це свідчить, що суспільство знаходиться у кризовому стані: дія “нормальних” інститутів слабшає або згортається сфера їх застосування.

Друга група включає тіньовий бік офіційних інститутів, саме *латентні позапланові функції*, які супроводжують діяльність офіційних установ. Така діяльність може бути протизаконною, нелегітимною. Саме до цього кластеру належить корупція та корумповані установи. Корупція не є

випадковим явищем. Іноді корупцію, навіть, визначають як рушійну силу економіки й соціального життя відсталих країн, щось на зразок мастила, без якого не рухається соціально-економічний механізм. Різні рішення на користь приватних осіб і корпорацій, дозволи на заняття діяльністю або землекористування, своєчасна інформація про важливі адміністративні рішення, отримання пільг, ухилення від відповідальності – усе це є прерогативою офіційних інституцій, але одночасно може здійснюватися у порядку корупційних зв'язків, нелегально. Корупція є невід'ємною частиною тіньової економіки, бо корумповані чиновники, правоохоронці “заплющують очі” на тіньові бізнеси, несплату податків тощо. Мзда, підкуп чиновників – явища старі як світ. Вони завжди супроводжували діяльність офіційних інституцій, створювали їх нелегальний бік, той, що знаходиться “у тіні”. Неодноразово держави, правителі оголошували смертний бій хабарництву, вводилися найжорстокіші кримінальні репресії, але явище викоренити не вдалося. Є загальна закономірність: у тих країнах, де ефективно діють офіційні інституції, зменшується поле хабарів, і навпаки – в суспільствах, де напівзруйновано або не сформовано ефективні державні інституції, на повну силу квітне хабарництво. Найбільш просунутими у напрямку скорочення поля корупції є деякі західні країни, насамперед, США і ФРН. Спроби там, наприклад, дати хабара поліції, відкупитися від дорожнього патруля, як правило, не увінчуються успіхом і обертаються проти ініціатора, фіксуються у протоколах, до яких додаються і гріши, що призначалися для підкупу. Цікаво, як там вирішується проблема чайових у закладах обслуговування населення. В США є неофіційне правило, яке унормовує чайові в ресторанах. Клієнти повинні залишити офіціанту 15% від вартості замовлення. Усе населення додержується цієї традиції, отже, вона фактично перетворилася на неофіційний інститут чайових. Іноді у письмовий рахунок для клієнта чайові заносяться окремим рядком, тоді

офіціант розраховується з відвідувачем “до centa”. Таким чином, у цьому прикладі чайові за схемою таблиці 3 “перейшли” з другої до третьої класифікаційної групи, перетворилися на неофіційний легальний інститут. В Україні були спроби легалізувати оплати послуг понад тариф або там, де вони не передбачені. В медичних і освітянських закладах створювалися “благодійницькі” фонди, куди клієнт сплачував за послугу під виглядом добровільних внесків. В цілому така практика є сумнівною з точки зору законів і не підтримується широко громадською думкою. Про відповідні інститути казати ще зарано, бо вони виникають за умов тривалої соціальної практики, узвичаєння та підтримки з боку юридичних або моральних норм.

Третя група інститутів є ті, що не охоплюються офіційною сферою, але органічно належать громадянському суспільству й не потребують суворої регламентації засобами права, не потрапляють під державну юрисдикцію. Вони не несуть загрози суспільству, є “відкритими” і необхідними для функціонування соціуму. Їх легітимізація досягається через позитивну громадську думку, традиції, суспільну мораль.

Нарешті, четверта група містить ті традиції й неписані правила, що часто мають антисуспільний характер або використовуються асоціальними елементами, або суперечать соціальному порядку. Точніше можна казати про різні порядки: “офіційні – легальні” й “неофіційні – нелегальні”. До останнього належить сфера професійної та організованої злочинності. Вона виробила власні традиції, які за зовнішніми рисами, нагадують соціальні інститути. Наприклад, такими настановами є “злодій у законі” та процедура їх “коронування”; створення чорних кас – так званого “общака”; організація підпільних зустрічей кримінальних авторитетів – “сходняк”, кримінальний жаргон – “феня”. Вони виконують регулятивні, комунікативні, технологічні функції, підтримують структуру злочинного

світу, забезпечують соціалізацію “неофітів”. На цьому прикладі ми зустрічаємося з випадком розриву суспільства на різні сфери, де чинні різні субкультури, традиції й інститути. Те, що не легітимно у “офіційному” соціумі, знаходить моральну підтримку й цілковите розуміння в особливому середовищі, наприклад, у тюремному соціумі, в злочинних згряях, мафії.

§2. Інституційна структура суспільства.

Іноді соціологи включають інституційну структуру до складу соціальної структури, розглядаючи останню як синонім соціального порядку. Але ми будемо користуватися більш вузькими значеннями цих термінів, що полегшує процес навчання й опанування основних соціологічних категорій. *Інституційна структура – це певний інституційний порядок, система інститутів, яка визначає соціальну поведінку та діяльність людей у різних сферах.* Інституційна структура має наступні елементи: 1) основний або домінуючий інститут, 2) базові інститути, що впорядковують основні сфери життєдіяльності; 3) похідні і другорядні інститути; 4) інститути соціального контролю; 5) зв’язки та механізми узгоджень поміж інститутами.

Поняття *основного (домінуючого) інституту* має історичний вимір: кожне наступне суспільство висуває у розряд домінуючих нові інституції. Домінація інституту сім’ї (роду) є виразною ознакою родового суспільства; держави (монархії) – імперії або тоталітарного суспільства; релігії та станової системи – феодалізму; ринку, приватної власності і грошей – капіталізму тощо. Провідний інститут або інститути вимагають від інших елементів структури певної лояльності. Усі інститути мусять узгоджуватися з домінантою настановою. В середньовічній Західній Європі особлива роль належала інституту релігії – католицькій церкві. Її авторитет, влада і функції

були винятковими. Отже, право, закони, держава, мораль, економіка, освіта і наука мусили толерувати церкві. Наприклад, освіта була церковною або такою, що засновувалася на релігійних уявленнях про Бога, людину, усесвіт. Наука зводилася до релігійної схоластики і вивчення творів “батьків церкви”. Нові космологічні ідеї Коперника, Бруно і Галілея виявилися небезпечними для інституту церкви, бо принижували його авторитет, спростовуючи фундаментальне твердження про геоцентричність всесенної. Ніколай Коперник (1473–1543) оприлюднив геліоцентричну модель, вже коли був при смерті, Галілео Галілей (1564–1642) був змушений зректися своїх поглядів, а Джордано Бруно (1548–1600) після восьмилітнього ув’язнення зазнав смертної кари, його спалили на вогнищі як єретика і дисидента.

Ситуація в СРСР дуже нагадувала часи церковного деспотизму, але домінантні позиції в так званій першій соціалістичній країні займали специфічні політичні і ідеологічні інститути – Комуністична партія й марксизм-ленінізм. Отже, усі інші політичні й економічні інститути, культура і соціальне життя будувалося так, аби задовольняти вимогам основних інституцій. І не випадково радянська система розпалася після того як була відмінена шоста стаття Конституції СРСР. Ця стаття визначала, що Комуністична партія – ядро політичної системи, “направляюча й керуюча сила радянського суспільства”. Скасування монополії КПРС зруйнувало інститут правлячої партії як провідний елемент інституційної структури суспільства. Після цього почався загальний інституційний розпад, що завершився як зміною типа суспільства, так і зруйнуванням радянської імперії. Типовою була доля колгоспів. Цей важливий і поширений інститут радянського суспільства ніколи не розглядався як суто економічний. Його обстоювали скоріше з ідеологічних і політичних міркувань на догоду марксизму-ленінізму й програмам КПРС. Продуктивність праці в колгоспах була у шість разів меншою, ніж в американських фермерських господарствах. Але ж ферми було засновано на приватній власності, а цього

інституту, як відомо, у нас за часів соціалізму не існувало і бути не могло. Доводилося миритися з колосальними втратами й збитковістю аграрного сектору, аби зберегти інституційну цілісність суспільства. Після скасування домінантної позиції Комуністичної партії “світлого майбутнього” не стало і для колгоспів.

Характерною рисою, що посилює порівняння радянської системи з релігійним тоталітаризмом, є наявність *дисидентів* (лат. *dissidentis* – незгодний). Саме слово – релігійного походження, колись воно означало особу, що не згодна з догмами панівної церкви. В СРСР так називали тих, хто піддавав сумніву марксизм-ленінізм, критикував комуністичну ідеологію та політику радянської держави. З ними розправлялися у той же спосіб, як і за часів Середньовіччя, хіба що не спалювали на міських майданах. Загальною проблемою є критика інтелектуалів інституційних порядків. Якщо у демократичних країнах альтернативна думка є природним явищем і набуває інституційних форм, наприклад, через опозиційну пресу, з використанням права на свободу слова тощо, то в тоталітарних системах вона сприймається як підривна діяльність. Ніколи такого не буде, щоб інститути держави, економіки або освіти усіх задовольняли. Особливо негативну реакцію можна чекати від тих, хто за інтелектуальним рівнем, освітою, родом діяльності спроможний на гострі оцінки й відверті виступи. Журналісти, політики, вчені-суспільствознавці є тими, хто за змістом професії мусить мати критичний погляд на дійсність. Суспільство, яке перетворює опозиціонерів й вільнодумців на дисидентів і намагається репресувати останніх, обрікає саме себе на зупинку розвитку й стагнацію.

Але кожне більш-менш стабільне суспільство мусить дбати про функціонування своїх інститутів, обмежуючи свободу й права громадян. В інституційних структурах усіх без винятку сучасних суспільств обов’язково існують *інститути соціального контролю*. До них належать інститути права, поліції, прокуратури, юстиції. Вони спільно здійснюють захист важливіших

інститутів, бо розраховані на примус індивідів щодо виконання інституційних сценаріїв. Перш за усе, захищаються базові інституції – людини, власності, держави, народного господарства, шлюбу, релігії, праці, освіти. Якщо звернутися до статей адміністративних, цивільних, особливо, кримінальних кодексів, то відразу стає помітною їх інституційна спрямованість. Фактично кожна диспозиція містить опис діяння або ситуації, що суперечать інституційним нормам і правилам. Наявність санкцій робить державне право інструментом реституції (відновлення прав, майнового становища) або репресії (покарання тих, хто вибирає неінституційні шляхи діяльності). Чи є сама наявність інститутів соціального контролю ознакою застигlosti й нерухомості соціуму? Очевидно, що ні. Демократичні суспільства включають ефективні механізми розвитку, бо мають знову ж таки інституційні шляхи змін. Законодавець, наприклад, може змінити законодавство, підтримати нові інституції. Але після набрання новими нормами законної сили, вони у свою чергу стають предметом охорони з боку інститутів соціального контролю.

Узгодження з домінуючим інститутом є прикладом ієрархічного виміру інституційної структури, *зв'язків субординації*. Але поряд з цим соціальне життя вимагає узгодження інститутів у горизонтальній площині або *зв'язків координації*.

Такі зв'язки виступають як співробітництво, участь у спільній діяльності або соціальних програмах. Зв'язок може виникати на основі спільних функцій або завдань. Наприклад, профілактика наркоманії є загальним завданням кількох провідних інституцій – поліції, медичних закладів, освітянських установ, соціальних служб. На цьому тлі можливі різні варіанти співробітництва. В американських містах є практика, коли відділки поліції беруть на себе освітянські функції, зокрема, в галузі профілактики алкоголізму й наркоманії. Для цього створюються спеціальні підрозділи, які працюють у школах, викладають спецкурс, готують посібники й агітаційні

матеріали. Розпад подібних зв'язків негативно позначається на вирішенні нагальних соціальних проблем. На початку 90-х рр. ХХ ст., коли українське суспільство переживало системну кризу, було розірвано зв'язки міліції з громадянськими інституціями, які допомагали у профілактики негативних явищ, зокрема, у молодіжному середовищі. Якщо раніше, органи міліції зв'язувалися зі школами, місцевими органами влади, трудовими колективами, де працювали батьки неповнолітніх порушників, то у скрутні часи ці відносини і співпраця фактично припинилися. В цілому це негативно вплинуло на стан правопорядку в містах і селах країни.

Кількість інститутів в суспільстві є значною і власне ніхто її не підраховував, бо важко з'ясувати, де ми маємо справу з самостійними інституціями, а де з структурними відгалуженнями надвеликих і складних інститутів, як от держава або економіка. Але можна виділити коло базових інститутів, що “тримають на свої плечах” сучасні суспільства. Усі вони є історичними інститутами в тому розумінні, що склалися й розвивалися протягом сотень або тисяч років. Інша їх риса – універсальність, усі відомі цивілізації спиралися на ці інститути. Цікавим є той факт, що археологічні й історико-культурні дослідження, які проводяться у Південній Америці на місці зниклих цивілізацій доколумбової епохи, довели: у стародавні часи там, як і в Азії, на Близькому Сході, в Африці, існували однакові за суттю інститути – держави, релігії, власності, шлюбу, сім'ї, письма, освіти. Таким чином, можна припустити, що людське суспільство не може існувати без функціонування певної кількості фундаментальних інституцій. Існує особливий ряд інституцій, що справедливо можуть носити назву *базових*. Вони власне роблять нашу земну цивілізацію чимось цілим, а не механічною сукупністю суспільств, народів, культур.

ІНСТИТУТ ЛЮДИНИ

Перелік базових інститутів треба почати з *інституту людини*. Він формувався протягом тисячоліть, але тільки в останні сто або двісті років набув справжньої сили й універсальності. Це пов'язано з поширенням *гуманізму*, що сьогодні пронизує усі сторони суспільного життя. Гуманізм є утвердженням людини, її життя та блага в якості вищої цінності, цілі суспільства. Він перетворився на універсальну світську ідеологію західних країн. Філософія гуманізму стверджує рівність усіх людей в своїх правах. Нікого не можна свавільно лишати життя або здоров'я, катувати і перетворювати на об'єкт фізичного або психологічного насильства, обмежувати свободу або принижувати. Законодавство й правозастосування демократичних країн виходить з цих настанов. Інститут людини зводиться до того, що кожен індивід (без виключень) має від народження певний соціальний імунітет як гарантію від несправедливого поводження, свавілля, завдання фізичного або душевного болю. Він тримається і на релігійних, і на юридичних, і на моральних нормах та традиціях. Власне християнська традиція започаткувала дві тисячі років тому гуманізм у сучасному значенні цього слова, але більш менш справедливе ставлення до людини сотні років обмежувалося вузькими колами привілейованих осіб, прибічниками однієї релігії або ідеології. По відношенню до невірних, чужинців, вже не кажучи про військових супротивників можна було чинити що завгодно. Потрібна була величезна інтелектуальна праця філософів, юристів, християнських діячів, аби інститут людини почав стверджуватися у сучасному розумінні. Час від часу, в періоди воєн та різних геноцидів, цей поступ переривався падіннями ідей гуманізму, посиленням суто біологічних інстинктів і боротьби за виживання сильнішого. Життя людини різко знецінювалося – саме так було у роки Української революції, громадянської війни й терору 1917–1921 рр. Кров людська тоді текла ріками, вбивство стає звичайним

явищем – усі сторони розстрілювали полонених і цивільне населення, катували і грабували. Ніхто не захищав людину – боротьба точилася за владу, ідеї, партійні програми шляхом знищення супротивників, невдоволених або підозрілих. Це суттєво змінило соціальну психологію і на наступні десятиліття панування комуністів. Отже, червоний терор і голодомори вже не сприймалися як щось надзвичайне. Але і сьогодні, навіть коли в Європі заборонили тортури, смертну кару, дискримінацію за гендерними, релігійними, расовими ознаками до повного торжества інституту людини ще далеко. Його сила та поширеність у світі вимірюється не кримінальними кодексами, а реальною соціальною практикою, тобто мільйонами й мільярдами одиничних фактів поводження з людьми, які випробовуються критерієм гуманізму.

Інститут шлюбу

Інститут шлюбу є настановою, що впорядковує сексуальні відносини між чоловіком і жінкою, врегульовує спадковість і статус дітей, які народжені у шлюбі. Існує гіпотеза *проміскуїтету* (від лат. promiscuus – змішаний, спільний), що означає нічим не обмежені статеві зносини у первісному суспільстві перед установами будь-яких форм шлюбу та сім'ї. Якщо дотримуватися цієї версії історії людства, то інститут шлюбу починає формуватися стихійно разом із першими заборонами на інцест і сексуальні стосунки з близькими кривними родичами, між братами і сестрами. Різні форми *полігамії*, наприклад, у формі багатоженства дійшли до наших днів і є доказами на користь первинного проміскуїтету. Але домінуючою формою шлюбу сьогодні є *моногамія*, коли до шлюбу стають один чоловік з однією жінкою. Суспільство завжди було зацікавлене у міцності шлюбних відносин, народженні й вихованні дітей своїми батьками. Шлюб тривалі часи розглядався як божественний і церковний інститут, який встановив за суттю Бог, а освячує церква. Церква забороняла розводи, цей “бастіон” католицька церква “не здавала” до останніх років. Але часи змінюються – розлучення

стають нормою життя, людям дається право спробувати вступити до шлюбу вдруге або втретє... Це завдає певної шкоди інституту, але його не знищує. В сучасній Україні за статистикою пересічно на 2 шлюби припадає 1 розлучення. В таблиці 4 представлено дані щодо тривалості шлюбу на момент розлучення станом на 2001 рік. Як бачимо половина невдалих шлюбів мала стаж від 1 до 9 років.

Табл.4

Кількість розлучень 2001 р. за інтервалами тривалості шлюбу (тис.)

| Всього | Тривалість шлюбу, років | | | | | |
|------------|-------------------------|------|------|-------|-------|-------------|
| | до 1 | 1–4 | 5–9 | 10–14 | 15–19 | 20 і більше |
| 181,3 тис. | 5,0 | 41,7 | 48,3 | 33,3 | 21,4 | 31,6 |

Див.: [12, с.185].

В 90-ті рр. ХХ ст. намітилася цікава тенденція – загальне зменшення кількості офіційних реєстрацій шлюбів. Якщо в 50-і, 60-і, 70-і, 80-і рр. на 1000 осіб з певними коливаннями в Україні реєструвалося кожного року 9–11 шлюбів (загальна кількість шлюбів по країні сягала 0,5 млн. на рік), то у другій половині 90-х рр. показник впав до 5–6 шлюбів (0,3 млн.). Шлюб почав змінювати свою форму. Колись він був церковним інститутом, тримався на авторитеті й силі церкви та вірі мирян. Потім за умов секуляризації (відділення церкви від держави) шлюб здебільшого стає світським інститутом й базується на юридичній підтримці, яка надається державою. Виникає і швидко розвиваються спеціальні галузі права – шлюбне й сімейне право, а від чоловіків і жінок вимагається офіційне узаконення стосунків у формі державної реєстрації шлюбу. Громадська думка сприймає саме такий шлюб як законний та повноцінний. Нарешті, сьогодні соціологи фіксують серед молоді тенденції не поспішати з реєстрацією стосунків і співжиття у формі так званого “громадського шлюбу”. Саме це й відбивається на статистиці офіційних реєстрацій в бік пониження загальних

показників. Отже, виникла й стихійно поширилася форма шлюбних відносин, яка тримається на моральних нормах і почуттях, неформальних регуляторах. Шлюб у такий спосіб перетворюється на неформальний інститут. Така тенденція розвитку інституту шлюбу спостерігається в усіх розвинутих країнах світу. Шлюб, як інститут, усе більше стає інститутом громадянського суспільства і, мабуть, головне в ньому наявність зразків поведінки, що схвалює суспільство, а не юридична санкція. “Популярність” шлюбу не зменшується: перепис населення 2001 р. показав, що у середньому віці (від 30 до 50 років) перебувають у зареєстрованому або незареєстрованому шлюбах приблизно 70–80% населення України. Легітимізація сучасного “неофіційного” шлюбу відбувається не в юридичному порядку, а через визнання “вільного” співжиття оточенням, сусідами, родичами. Воно не розглядається як аморальний стан і тому, що подружні пари демонструють усі ознаки “справжнього” шлюбу: визнання взаємних прав та обов’язків, обопільна відданість і моногамність, спільне ведення домашнього господарства тощо. Законодавці стараються також не відставати від розвитку подій: наприклад, у багатьох країнах за жінками й дітьми в судах і різних установах у разі тривалого співжиття визнаються такі ж самі права, як і у разі офіційної реєстрації шлюбних відносин. Україна також належить до подібних держав.

Інститут сім’ї

Шлюб і сім’я є найбільш поширеними інститутами, бо за ними стоять дійсно масові форми діяльності людей. Інституційна структура суспільств у давні часи починалася саме з цих інституцій. У більшості примітивних суспільств і сьогодні сім’я – єдиний інститут, що ефективно функціонує. *Сім’я як інститут впорядковує домогосподарства, відносини між кривними родичами й свояками різного ступеню, що складають сімейні групи.* Внутрішня структура цього інституту зазнала великих змін. Головною

подією тут стався перехід від патріархальної багатопокілінної неподільної до так званої нуклеарної сім'ї, яка складається лише з подружньої пари й дітей (на Заході – неповнолітніх, бо дорослі діти уникають жити з батьками). Патріархальна сім'я була заснована на абсолютній владі батька, патріарха роду. Саме він визнавався як представник сім'ї у відносинах з державою або громадою, мав певні політичні права, за ним закріплювалися майнові права тощо. Патріархальні сім'ї (селянські й фермерські родини, сім'ї міських ремісників й дрібної буржуазії) одночасно виступали як виробничі групи, трудові колективи. Тут цінувалися робочі руки. Земля, дрібне виробництво або ще якійсь бізнес, як правило, не ділилися і дорослі діти залишалися у родинному колі; ось чому виникала багатопокілінна структура. Емансипація жінок і тенденція до скасування будь яких дискримінацій призвели до виникнення рівноправних відносин. Лідерство у шлюбі та сім'ї сьогодні визначається не законом або традицією, а скоріше неформальними стосунками та психологічною структурою малої групи. ХХ ст. було позначено певною кризою сім'ї як інституту. Скептики, навіть, вважали, що сам інститут добігає свого кінця. Але руйнування так і не відбулося, всупереч цьому в останню чверть ХХ ст. соціологи реєструють тенденцію до укріплення традиційних сімейних цінностей. Сім'я виконує виключно важливі функції: 1) *репродуктивну* (народження дітей), 2) *виховну і соціального контролю*, 3) *рекреативну* (спільний побут і дозвілля), 4) *емоційного задоволення* (реалізація потреби у любові, прив'язаності, опікуванні ближнього – дітей або батьків), 5) *статусну і соціальної підтримки* членів сім'ї. Іноді виробнича функція складається і у сучасних сімейних груп. Це як і раніше властиво фермерським господарствам або дрібному сімейному бізнесу у містах.

Інститут сім'ї спирається на багатовікові традиції, сімейне право (юридичні норми), мораль і громадську думку. Він визначає сутність сімейних ролей – батька, матері, дітей тощо. Встановлює систему взаємних

очікувань, прав та зобов'язань. Кризові роки в Україні показали цікаву закономірність: під час розпаду “великих” інституцій сім'я укріплюється через посилення для людей цінності “сімейного вогнища”, значення взаємної підтримки та піклування один про одного. Сім'ї (неповні) залишаються і після розпаду шлюбів. Загалом цей інститут незважаючи на значні зміни й послабшення “канатів”, що зв'язують людей у сімейні групи, не знецінюється, йому як і раніше належить важлива роль в організації соціального життя.

Інститут релігії

Інститут релігії завжди був у центрі уваги соціологів, які розглядали його як один з фундаментів, на якому виникали усі відомі історичні цивілізації. Інститут впорядковує не тільки релігійні практики, так би мовити стосунки людини з Богом, але й більш широке коло форм соціальної активності. Інститут мав виключне значення у феодальному суспільстві, перебираючи на себе функції соціального контролю. Релігія встановлювала етику поведінки, регулювала сімейні відносини, стосунки чоловіків і жінок, панів і холопів, організовувала річний, місячний, тижневий цикли життя через свята, пости та різні умовності релігійного життя. В межах інституту людина втамовувала свою жагу до вірування, містики, надприродного. Релігія була основою духовного життя у ті часи, коли інші форми практично не існували. Вона розвивала особистість людини, підіймала його з тваринного стану до рівня сучасної людини. З позицій організації суспільства різні релігії окреслювали кола “своїх”, яким протиставлялися “чужі”. Свої були єдиновірцями, а всі інші – невірні. В цьому сходилися усі так звані великі світові релігії. Релігійний фактор був вирішальним у формуванні соціальної солідарності та гуртуванні людей у спільноти. Саме функції інтеграції, встановлення солідарності та підтримки соціального порядку з

соціологічного погляду ставлять інститут релігії в історичному процесі поза конкуренцією.

Україна переживає певний ренесанс релігійного життя й повернення від атеїзму до релігійних цінностей. Після зняття заборон на певні конфесії й реабілітацію релігійних практик в 90-і рр. відбулося значне розширення відповідної інституційної сфери. Спостерігається масове хрещення дітей, проведення в церквах шлюбних церемоній, святкування Великодня й Різдва Христового (держава навіть узаконила ці свята, зробивши їх вихідними днями) та інші форми релігійної активності населення. Запрошення священиків на різні події, освячення житла та установ стає своєрідною модою. Україна є багатоконфесійною державною, хоча її і називають часто православною державою, що не є справедливим до кінця. Жодна конфесія або релігія у нас не користується особливою підтримкою держави або юридичними преференціями. Із кількості зареєстрованих релігійних організацій на початок 2002 р. налічувалось: православних – 13964, католицьких – 4348, протестантських – 6742, громад іудейського віровизнання – 269, громад мусульман – 394, організацій східних культів – 80, організацій язичників – 71, інших організацій – 73. Продовжується з року в рік суттєве збільшення організаційних форм, що охоплюються інститутом релігії (див. табл.5). Але значного впливу релігії на політичне й соціальне життя країни подібне до того, як це відбувається, наприклад, в Польщі, в Україні не спостерігається.

Табл.5

Кількість релігійних організацій в Україні

| | 1996 | 1999 | 2000 | 2001 | 2002 |
|--|-------|-------|-------|-------|-------|
| Всього | 17045 | 21018 | 22518 | 24311 | 25942 |
| центри, управління (єпархії, дієцезії) | 161 | 204 | 221 | 241 | 248 |
| громади | 16583 | 20309 | 21693 | 23400 | 24919 |
| монастирі | 147 | 232 | 250 | 277 | 317 |
| місії | 79 | 144 | 184 | 214 | 242 |
| братства | 17 | 35 | 49 | 53 | 69 |

| | | | | | |
|------------------------------|-------|-------|-------|-------|-------|
| духовні навчальні заклади | 58 | 94 | 121 | 126 | 147 |
| кількість священнослужителів | 15315 | 19312 | 21281 | 22626 | 24509 |
| Кількість недільних шкіл | 4597 | 6400 | 7165 | 7684 | 9057 |

Див.: [12, с.19].

Інститут держави

Кожний інститут – соціокультурна система певної складності й розміру. За цими критеріями можна виділити відносно *прості, складні й надвеликі* системи. Держава (сучасна) є суперінститутом, надвеликою соціокультурною системою, що містить у собі низку окремих складних підсистем – інститутів законодавчої й виконавчої влади, армії, поліції, прокуратури, юстиції, податкової системи тощо. Кожний з цих інститутів у свою чергу є базою для виникнення й розвитку похідних інституцій. Виникає щось на зразок “інституційного дерева”, загальним коренем якого є держава, а відгалуження становлять різні державні інституції. Але у такому вигляді інститут держави існував не завжди. Він почав складатися стихійно кілька тисячоліть тому з доволі простих форм як інститут влади. Ознакою держави є відчуження влади від громадянського суспільства, коли функція влади монополізується окремими людьми або групами, що і репрезентують державу. У Ранньому Середньовіччі виникнення європейських держав відбувалося, на перший погляд, доволі анекдотично. Видатна роль у цьому процесі належала вікінгам (нормани, варяги), що мешкали на Півночі, на територіях сучасних Норвегії, Швеції, Данії. Вони були природними будівниками держав. Виглядало це так: якийсь принц королівської крові вирішував шукати собі королівство, бо вдома трон було вже зайнято. Він брав з собою дружину – кілька десятків або сотень воїнів – і відправлявся у далекі мандри на пошук незайманих але заселених територій, племен чи слабеньких держав. Корона здобувалася мечем. Вже в XX ст. крилатим стане вислів Мао-цзе-Дуна: “Гвинтівка породжує владу”. Влада без сили не буває,

вікінги це добре розуміли. Вони накидали свою владу різним народам, їх сліди можна знайти і на Дніпрі, і на Дунаї, і на Рейні, і на Піренейському та Апеннінському півостровах. Наслідки їх діяльності зберігаються і сьогодні – багато сучасних держав фактично починаються з їх часів. Так, назва “Франція” не є місцевою, корінний народ цієї країни – гали, а франки були північними завойовниками. Вікінги володіли секретами правління, організації державної влади, що у сполученні з військовою доблестю створювало ефект державотворення.

Влада є серцевиною держави. *Інститут держави є масовими формами діяльності з організації та використання влади, у тому числі із застосуванням примусу, насильства.* Держава – єдина інституція, яка легітимізує використання насильства, як засіб забезпечення влади. Ось чому держава завжди сполучалася з силою, збройними загонами і чиновниками, що мають уповноваження на використання примусу та насильства. Саме це і зробило в решті решт держави об’єктом нищівної критики й ненависті з боку комуністів, анархістів, різних утопістів. Вони мріяли раз і назавжди розбити державні кайдани, вивільнити трударів від чиновницького свавілля, визискування та репресій. Під гаслом за “вільне безвладне комуністичне суспільство” підіймав українських селян Нестор Махно на Півдні України в 1917–1921 рр. І це був досить потужний повстанський рух, хоча ідейних анархістів в ньому було не багато. Інститут держави встояв. Його і не можливо свавільно відмінити через виключно важливі для суспільства функції, закріплені за державою. А от змінити форму, спрямованість, принципи та механізми діяльності державних інституцій можна. Влада як і зброя, техніка або право можуть використовуватися і в гуманних, і в антигуманних цілях. Усе залежить від тих цінностей, принципів та норм, що закладено у підмурівок держави. Західні суспільства показали зразок раціонального використання держави як інструменту, що допомагає зробити життя громадян безпечним, зручним, захищеним. В західній традиції немає

місця фетишизації держави як самоцінності, що є характерним для Сходу, Китаю, Росії. На керівників держав, чиновницький апарат, військових і поліцію населення дивиться як на найманих працівників, з якими укладено тимчасовий контракт на управління й виконання державних функцій. Важливою рисою сучасних держав є їх соціальна спрямованість: величезні кошти, отримані від податків та різних надходжень до держбюджетів, перерозподіляються між різними інституціями та програмами, націленими на розвиток освіти, науки, захист природного середовища, охорону правопорядку, допомогу нужденним тощо. Українська держава є молодою і такою, що формально сформувалася, але фактично стоїть перед вибором: або наслідувати західні зразки і стандарти, чи продовжувати не кращі традиції радянської і російської імперій щодо свавілля чиновників, зловживання владою і рабського становища народних мас, корупції, кумівства, збереження латентних і нелегальних функцій, які можуть переважати позитивний сенс державного будівництва.

Інститут власності

Уявімо, що перестав діяти інститут власності, і вже неможна визичити: де чії речі, земля, будинок, прибуток, банківський рахунок. В умовах дефіциту соціальних ресурсів, а це є загальним правилом, одразу розпочнеться їх насильницький перерозподіл, нескінчена війна й ворожнеча “усіх проти всіх”. Повсякденна діяльність, окрім військової, буде припинена. Завершиться цей період встановленням нових або відновленням старих правил щодо володіння, вживання, обігу матеріальних та інтелектуальних цінностей. А це і буде відновленням інституту власності. Він, дійсно, є базовим, бо економічні інституції, соціальна структура і соціальний порядок тримаються на цьому інституті. Інститут власності є найбільш масовим у тому сенсі, що усі люди кожного дня виступають як власники або суб’єкти взаємодій, які враховують право власності інших. Діти не знають інституту

власності, але батьки з раннього дитинства навчають своїх чад “не брати чужого” і зберігати власне майно. Мабуть і в історії людства були дуже віддалені часи, коли власність не розумілася членами общини у сучасному сенсі. Пізніше довкола матеріальних цінностей було пролито ріки крові аж поки громадська думка не визначила: “дешевше” для людства дотримуватися правил приватної власності, ніж безкінечно воювати за її брутальний переподіл. Інститут власності лежить в основі сучасних моралі, права, господарських відносин і інституцій. Підприємства, банки, біржі, ферми, супермаркети – усе це функціонує з урахуванням прав власності на основні фонди, результати праці, товари тощо. Власність може змінювати форми: бути приватною, корпоративною, муніципальною, державною, але сутність інституту залишається незмінною. *Інститут власності створює соціальний порядок шляхом врегулювання майнових відносин.* Але далеко не усі громадяни його дотримуються. Кримінальна статистика підтверджує: саме майнові злочини є найбільш поширеними. В структурі злочинності на території України діяння корисної спрямованості складають понад 60% усіх зареєстрованих злочинів. Крадіжки, розбійні напади і пограбування, різні шахрайства, господарські злочини є прикладами антиінституційної поведінки, бо порушується головне правило інституту – “чужого без згоди власника не бери”.

Інститут освіти

Інститут освіти є впорядкуванням процесу навчання й виховання, отримання професійних знань і кваліфікацій. Інститут існував з давніх давен, але у статусі неформальної інституції, як сума типових форм передачі знань, навичок, технологій від покоління до покоління. Ці масові практики були доволі консервативними, але і вони потрохи почали змінюватися за часів Відродження й Просвітництва. Тільки в останні два віки, разом з індустріальним переворотом, освіта стає потужним офіційним інститутом.

Уряди різних країн постійно переймаються тим, як реформувати, підняти на новий щабель освіти громадян. Та й населення не байдуже до освіти, батьки часто змагаються в тому, хто забезпечить кращу освіту своїм чадам. Освіта стає показником розвитку нації, а у особистісному вимірі – важелем стратифікації, успіху, кар’єри.

1957 р. СРСР виграв певний етап гонки озброєнь – запустив у космос невеличкий штучний апарат, що почали називати “супутник”. Американці були прикро вражені цією несподіваною подією, з’явилися навіть ознаки масової істерії, коли засоби інформації сповіщали, що радянський апарат безкарно пролітає над Америкою. Почали шукати винних і спеціальна урядова комісія зробила трохи несподіваний висновок: фундаментальна причина полягає у відсталості інституту освіти. Уряд почав реформу освіти, спрямував у цей сектор значні кошти. Сьогодні загальна думка полягає в тому, що інвестиції в освіту є капіталовкладеннями у майбутнє нації. В Україні кожного року більше 9 млн. громадян навчаються у закладах різного рівня (див. табл.6). Великі показники є свідченням високої значущості інституту для суспільства. За часів кризи, коли скрізь зачинялися виробництва й різні установи, система освіти продовжувала працювати, навіть розширилася за рахунок приватних закладів.

Табл. 6

Кількість осіб, які навчалися на початок 2001/2002 навч. року (тис.)

| Всього | У загальноосвітніх навчальних закладах | У професійно-технічних навчальних закладах | У вищих навчальних закладах | |
|--------|--|--|-----------------------------|---------------------------|
| | | | I-II рівнів акредитації | III-IV рівнів акредитації |
| 9222,8 | 6601,2 | 512,3 | 561,3 | 1548,0 |

Див.: [12, с.221]

Інститут освіти одночасно охоплює мільйони осіб, включає тисячі окремих закладів. Це є характерною рисою й інших базових інституцій. Переважна більшість інститутів є спеціалізованими соціокультурними

системами, до складу яких, як вже наголошувалося, входять не тільки цінності й норми, але й професійні ролі, організаційні структури, установи, що мають штати, посади, керівництво, виконавців. Люди, в залежності від характеру своєї основної діяльності, поділяються за інституційною належністю. Так, шкільні вчителі й учні, університетські викладачі й студенти належать до інституту освіти; банківські службовці – до інституту банків; судді – інституту юстиції; охоронці правопорядку – поліції і т. і. Інститути утворюють своєрідну галузеву структуру суспільства відповідно до характеру й розподілу видів діяльності. Населення можна поділяти за ознакою інституційної належності, що, на перший погляд, нагадує професійно-посадову структуру. Але різниця полягає в тому, що до одного інституту можуть належати фахівці різного профілю. Так, інститут міліції “охоплює” не тільки безпосередньо охоронців порядку, правознавців, але й бухгалтерів, інженерів, програмістів, педагогів тощо.

Інститут науки

Завершимо огляд базових інститутів саме інститутом науки, хоча наш реєстр і не є зовсім повним, бо ми не торкнулися таких важливих інституцій як охорона здоров'я, багатьох економічних інституцій, літературної мови, кіно тощо. Але вибір інституту науки не є випадковим. Сьогодні саме він визначає конкурентоспроможність сучасних суспільств. Ті хто відстає в освіті та науці – приречені “пасти задніх” та бути задвірками цивілізації. Панування США в сучасному світі забезпечується колективним інтелектом, вміннями використовувати державу для загальнонаціональних цілей, демократією та принципами вільного підприємництва. Наука в цьому списку посідає особливе місце. Її значення зумовлено науково-технічною революцією, яка відбулася у другій половині ХХ ст. Американці йшли в авангарді цієї революції і поправу користуються її плодами. Сьогодні увесь світ вимушений жити за багатьма стандартами, що визначають американці в

комп'ютерній й телекомунікаційній сферах, військових технологіях, генній інженерії тощо. *Інститут науки є впорядкуванням наукового життя, досліджень та організацією прикладного використання набутого знання, "ноу-хау" в національному масштабі.* Ця сфера в Україні є дуже проблемною через недофінансування та масовий виїзд здібних вчених, кандидатів та докторів наук за кордон. 1991 р. за кордон виїхало 39 докторів наук, 1994 р. – 90. Більша половина вчених найвищої кваліфікації, які продовжують працювати в Україні, є пенсійного віку (див. табл. 7). Відбулося загальне скорочення кількості осіб, що виконують науково-технічні роботи з 179,8 тис. в 1995 р. до 113,3 тис. 2001 року.

Табл.7

Розподіл докторів і кандидатів наук за віковими та гендерними групами

| | Фахівці, які мали науковий ступінь на 1.10.2001 | |
|-------------|--|-----------------------|
| | доктора наук | кандидата наук |
| Всього | 10603 | 60647 |
| до 30 років | 1 | 2184 |
| 31–40 | 221 | 9408 |
| 41–50 | 1650 | 16620 |
| 51–55 | 1730 | 9935 |
| 56–60 | 1513 | 6599 |
| 61–70 | 3950 | 13435 |
| 71 і старше | 1538 | 2466 |
| чоловіків | 8945 | 39089 |
| жінок | 1658 | 21558 |

Див.: [12, с.178].

Але попри великі ускладнення Україна є країною з великими науковими традиціями. Наука залишається масовою формою діяльності, вона регламентується спеціальним Законом України “Про науково-технічну діяльність”. Економічне пожвавлення, що почалося з кінця 90-х рр., знову формує “портфелі замовлень” для наукових установ, але інститут науки не може бути існувати суто на ринкових засадах, фундаментальні й гуманітарні наукові галузі потребують державного фінансування.

§3. Інституційні зміни.

Система соціальних інститутів створює консервативну тенденцію, але наявність фундаментальних інститутів не заперечує можливість змін у суспільстві, розвитку, поступу. Інститути здатні відігравати роль чинників суспільної динаміки. Соціальні зміни, нововведення, що відбуваються в межах існуючих, або за рахунок виникнення нових інститутів, є інституційним шляхом розвитку суспільств. Такий еволюційний за суттю шлях розвитку для суспільства найбільш прийнятний, бо він зменшує вірогідність беззаконня, анархії, безладдя. Існує кілька варіантів інституційного поступу. Спинимося на них.

а. Виникнення нових і припинення існування старих інститутів.

Принцип цілісності інституційної структури вимагає її перебудови в разі, якщо здійснюється перехід від одного до іншого типу суспільства. На зміну старим приходять нові інститути. Так, свого часу замість старих політичних інститутів феодальної доби (монархії, станової системи, васалітету...) утверджувались нові – загальне виборче право, республіканська форма правління й різні демократичні інститути. Цей процес зветься *інституціоналізацією*. Він означає поступове виникнення і подальший розвиток нових інститутів. Зворотним за спрямованістю є процес *деінституціоналізації*. Фактично ці процеси є нескінченими, вони пришвидшуються за часів загальних суспільних змін.

б. Вдосконалення, розбудова існуючих інститутів відбувається за рахунок змін у законодавстві, розвитку установ, виникнення або розширення мережі організацій. Так, в Україні за перші роки незалежності інститут міліції зазнав певних змін: з'явилася екологічна, податкова, дорожня міліція, сформовано відділи боротьби з організованою злочинністю, незаконним обігом наркотичних речовин, виникли підрозділи спеціального призначення.

Реформа міліції передбачає всебічний розвиток інституту відповідно до нових соціальних запитів і умов.

в. Нове спрямування існуючих інститутів. Така доля спіткала українські державні інститути, армію й міліцію, прокуратуру і службу безпеки під час визначення України як незалежної країни. Балтійці йшли іншим шляхом; вони визнали частини радянського війська окупаційними й інститутом іншої держави (Росії), почали державне будівництво “з нуля”. В Україні мав місце дещо інший процес – “націоналізація” війська, держбезпеки, прокуратури, міліції. Крок за кроком вони перетворювалися на національні інституції, їх діяльність забезпечувалася власним законодавством, уставами, символікою. Нові інститути було зорієнтовано на потреби України.

Структура процесу інституціоналізації

Виникнення, формування, утвердження, розвиток соціальних інститутів є процесом інституціоналізації і невід’ємною складовою поступу суспільства. Швидкі соціальні перетворення, зміна суспільного ладу активізують процес інституціоналізації, і навпаки – консервативна фаза, призупинення поступу, “застій” не потребують нових інституцій, або модернізації старих. Інституціоналізація має свою логіку, послідовність, структуру. Він включає чотири основні фази: 1) протоінституційну, 2) хабітулізації, 3) легітимізації, 4) організаційно-структурну.

Протоінституційна фаза є періодом, коли формується потреба в інституті. Для цього необхідні дві речі. По-перше, виникає важлива соціальна функція, суспільна потреба, яку може задовольнити той чи інший вид діяльності людей. Наприклад, з’являється вороже налаштоване плем’я і виникає необхідність збройного захисту, військових дій. Отже, усі чоловіки (а може і жінки) готуються до сутичок, люди беруться за зброю і на якийсь час стають воїнами. Якщо загроза минає община повертається до мирної

праці. Інститут війська ще не виникає. По-друге, з'являється потреба в упорядкуванні, регламентації, управлінні тою чи іншою діяльністю. На прикладі військових дій друга частина виглядає так: загроза вторгнення на власну територію ворожих чужинців постійно зберігається, отже, є потреба мати ефективну відповідь, щоб раптові напади не стали фатальними. А це вже є об'єктивною основою для виникнення відповідного інституту. В цілому перша (доінституційна) фаза створює умови, підґрунтя для виникнення повноцінного інституту. Вона характеризується спонтанною, неупорядкованою діяльністю, нерегламентованими стосунками, якими задовольняється певна соціальна потреба. Наявність першої фази, що історично може охоплювати періоди от кількох років до сотень або тисяч років є критерієм для розрізнення справжньої інституції від тимчасових і випадкових настанов, що можуть виникати через законотворчу діяльність. Так, російський цар Петро I мав пристрасть писати укази. Під час безкінечних банкетів на нього находила жага державних дій: він наказував подати папір, перо і чорнила й писав грізні укази. Більшість указів ніколи не перетворилися на справжні соціальні інститути, бо не мали протоінституційного підґрунтя. Законодавець може зробити важливий крок на шляху інституціоналізації, але тоді, коли для цього є підстави, тобто соціальна ситуація вже "дозріла" до законодавчого впорядкування, юридичної регламентації.

Хабітулізація означає узвичаєння певних дій або стосунків. Якщо діяльність є постійною, масовою вона стихійно впорядковується за рахунок *типізацій*. Останнє проявляється в тому, що поширюються стереотипні форми діяльності, узвичаєні технології. Як правило такі типізації виникають історично шляхом "проб і помилок", коли в решті решт знаходиться оптимальна форма діяльності, і вона закріплюється через навчання її інших. Значення хабітулізації й типізацій двояке: по-перше, формується громадська думка довкола певного виду діяльності і виникає його ціннісне сприйняття.

Наприклад, військові дії, подвиги починають розглядатися населенням як важлива справа, як щось дуже цінне для загалу. Героям війни віддається шана, про загиблих складаються пісні тощо. А боягузтво, зрада визнаються як великі вади, ганьба для особи і роду. По-друге, стандартизація дій дозволяє економити фізичні й інтелектуальні сили і в обмежений проміжок часу приймати оптимальні рішення. Тобто, тепер при нападі ворога кожен селянин або міський житель вже знає у загальних рисах, що треба робити. Залишається один крок до виникнення повноцінного інституту.

Легітимізація означає буквально узаконення. Воно може мати як юридичний зміст, так і більш широке соціальне утвердження діяльності, відображення й закріплення відповідних відносин в релігійних і моральних нормах, традиціях і ритуалах. Законодавче закріплення інституту не могло відбутися раніше, ніж виникли держави. Але вже перші збірки державних законів, так звані варварські правди містять норми, що впорядковують шлюб, соціальну структуру (наприклад, закріплювалися касти, рабство, стани), майнові відносини, військову діяльність, релігію тощо. Діяльність не тільки стає законною, але й передбачаються санкції за невиконання певних приписів і настанов. Наприклад, державна зрада, таємні перемовини з ворогом або відчиняння міської брами для ворога розглядаються як тяжкі державні злочини і караються смертю. Розвиток військової справи потребує детальної регламентації порядку несіння служби, ведення бойових дій, порядку спілкування в середині війська й дисципліни. Так виникають перші військові статuti. Коли до самої діяльності приєднуються цінності та норми інститут можна розглядати як такий, що виник фактично. Подальша його доля полягає в розвитку організаційно-структурного аспекту та розбудові зовнішніх матеріальних атрибутів.

Організаційно-структурна фаза полягає у тому, що на базі поділу суспільної праці виникають інституційні ролі, організаційні структури. Виконання ролей стає професійним і підкоряється формальним вимогам.

Інститут є рольовим комплексом, ця закономірність добре простежується на прикладі інституту війська. Військо складається з кількох десятків соціальних ролей. Відповідно люди мусять діяти так, як їм це приписують норми і очікування, зв'язані з ролями. Рядовий і командир, інтендант і розвідник, кавалерист і піхотинець – це ролі, що диктують свої вимоги особам, які беруться їх грати. Особливо чітко це простежується у постійному й професійному війську. З'ясовується, що для виконання певних ролей потрібна тривала підготовка. Навчання командирів, офіцерів потребує спеціальних військових закладів і кілька років навчання в якості курсанта. Для підготовки військового льотчика в сучасних умовах – не тільки тривалий час, але й кілька сот тисяч або кілька мільйонів американських доларів. Інститут розгортається фізично, матеріально, структурно. Виникають спеціалізовані соціальні організації, через які він і реалізується. У війську – це підрозділи, в освіті – школи та університети, в економіці – підприємства, баки, біржі тощо.

Деінституціоналізація: форми та наслідки.

Позитивне значення інститутів, як гарантів непорушності й міцності суспільств, не викликає сумнівів. З іншого боку – немає вічних інститутів, вони мають властивість не тільки виникати, але й руйнуватися, змінюватися. Процес занепаду, руйнації, зникнення старих настанов носить назву *деінституціоналізації*. Вона може набувати різних форм й тягти за собою протилежні за змістом наслідки: бути позитивним і природним процесом, або цілком негативним і небезпечним для суспільства явищем. За умов, коли інститут вичерпав свої функції або відпала потреба в його існуванні, чи вже “винайдені” більш сучасні й досконалі форми суспільного устрою, деінституціоналізація – прийнятна й необхідна. Вона часто відбувається поступово, мирно і без загострень, як природний плин речей.

Але неконтрольована, раптова, “катастрофічна” руйнація, яка до того ж ще й зачіпає життєво важливі інститути, є, безперечно, лихом. Розпад

інститутів може статися внаслідок військових поразок, громадянських воєн і міжусобиць, природних катаклізмів (землетруси, повені, посухи), які тягнуть за собою загальний занепад соціально-економічного життя, нарешті, через свідоме руйнування інституцій на догоду ідеологічним, політичним міркуванням і цілям. “Вибухове” руйнування державних інституцій, релігії, систем власності, сімейних стосунків сприяло загибелі багатьох могутніх цивілізацій в історії людства.

Щоб краще зрозуміти важливість фундаментальних інституцій і небезпеку насильницької деінституціоналізації, розглянемо наслідки комуністичних експериментів, які протягом ХХ ст. мали місце у колишньому СРСР, Китаї, Північній Кореї, Кубі та інших країнах.

Ідеологи комунізму ще задовго до початку експериментів визначили коло “старих” інститутів, які будуть заважати реалізації нової моделі суспільства. Маркс і Енгельс у “Маніфесті комуністичної партії” (1848 р.) декларували необхідність повного знищення інституту приватної власності; вони вважали зайвим інститут релігії, Маркс охрестив його “опієм для народу”. В. Ленін напередодні Жовтневого перевороту у книзі “Держава й революція” (1917р.) наполягав на повному знищенні старого державного апарату управління, війська, поліції, “буржуазних” демократичних інституцій (парламент, загальні вибори тощо). Натомість він збирався будувати так звану державу диктатури пролетаріату. Радикали, найбільш гарячі голови висували вимогу скасувати інститут шлюбу й поширити у соціалістичному суспільстві “вільне кохання”, родинне життя перетворити на комуни. Ці доробки “теорії” досить послідовно почали втілюватися у комуністичних експериментах. Які вони мали наслідки? По-перше, усі суспільства зазнали величезних струсів, занепаду економіки, громадянських воєн. Масштаби соціальних катаклізмів, лихоліття були пропорційні глибині руйнування базових інституцій. По-друге, з’ясувалося, що відкинути фундаментальні інституції, як непотрібний мотлох, взагалі неможливо. Життя швиденько

“підказало”, що без держави з її класичними атрибутами (закони, бюрократія, військо, судові органи, поліція...) ніякого суспільства будувати взагалі неможливо. Конче потрібно регулювати майнові стосунки, якщо не на приватно-власницькій, так на іншій основі. В соціалістичних країнах влада була змушена всіляко зміцнювати інститут державної власності, хоча його ефективність поступалася дієвості приватної власності. Шлюб і родину посправжньому вдалося зламати тільки у Камбоджі, але цей жахливий експеримент тривав недовго. Великих утисків зазнала релігія; вщент зруйновано інститут релігії у Північній Кореї – там немає а ні церков, а ні священнослужителів. У колишній УРСР діяла (зі значними обмеженнями) Руська Православна Церква, українські православна та греко-католицька конфесії було винищено. Атеїстичні суспільства чекала пастка: місце традиційного інституту релігії посів дивний сурогат – культ вищих партійних керівників, ідеологічний фанатизм, сліпа віра у примару комунізму. Це нагадувало ідолопоклонство й звички поганських дохристиянських часів; і чим глибше було зруйновано традиційний інститут, тим більш потворною була новітня “релігія”. Навіть самі комуністи були змушені критикувати “культ особи”.

Комуністичні експерименти довели: неможна руйнувати інститут, якщо існує відповідна потреба, суспільна функція. Так, інститут релігії існує не випадково і не тому, що населення малоосвічене, темне. Людині притаманно у щось вірити, покладати надії на вищу силу, сподіватися на кінцеву справедливість, обертати свій погляд і думки на вічність... Інститут релігії, який складався на протязі тисячоліть, задовольняє цю потребу. Якщо його ліквідувати, люди починають робити те, проти чого застерігає Біблія, вони творять собі кумирів з простих смертних, поклоняються ідолам, стають пішаками на “шахівниці історії” й об’єктом маніпуляції в руках новоявлених вождів. Цікаво й те, що по закінченню комуністичних експериментів скрізь

відбувається швидка реінституціоналізація, тобто відродження звичних інститутів.

Якщо перші інститути склалися стихійно й виглядали як щось природне і незмінне, то сучасна епоха сформувала інший, “активний” погляд на інституційну структуру. В цілому історія людства складається таким чином, що сучасні люди можуть більш активно впливати на зміст соціальних інститутів. В цьому і полягає сенс соціального реформаторства. Військо, поліція, економіка, освіта, охорона здоров’я, спорт та інші сфери діяльності й інституції стають об’єктом раціонального планування й осмислених змін. Але різні свідомі зміни й реформи потребують великої обережності й відповідальності. Карикатурні інституційні зміни продемонстрували комуністи через свою неосвіченість, фанатизм і сліпу віру у своїх вождів, які ніби то “знали, що робити”. Сьогодні певні колізії виникають через *процес глобалізації* й спроби механічно переносити інституції Західних країн на Схід і Південь. Соціальні інститути, як правило, органічно з’єднані з історією, менталітетом, ступенем розвитку нації і експерименти по перенесенню на чужий ґрунт добре випробуваних інститутів з однієї країни в інші не завжди мають позитивні наслідки. В кожному випадку потрібні попередні розрахунки, експерименти, стеження за наслідками, явними і латентними функціями нових інституцій.

Література

1. Бергер П., Лукман Т. Социальное конструирование реальности. – М., 1995.
2. Войтович С.О. Соціальні інститути суспільства: рід, влада, власність. – К., 1998.
3. Гіденс Е. Соціологія. Пер з англ. – К., 1999. – С. 341–361.

4. Головаха Є., Паніна Н. Пострадянська деінституціалізація і становлення нових соціальних інститутів в українському суспільстві // Соціологія: теорія, методи, маркетинг. – 2001. – № 4.
5. Добренєков В.И. Социология: В 3 т. – Т.3: Социальные институты и процессы. – М., 2000.
6. Косалс Л.Я., Рывкина Р.В. Становление институтов теневой экономики в постсоветской России // Социологические исследования. – 2002. – № 4.
7. Макеев С. Соціальні інститути: класичні тлумачення й сучасні підходи до вивчення // Соціологія: теорія, методи, маркетинг. – 2003. – №4.
8. Мид Дж. Общество // Рабочие тетради по истории и теории социологии. – Вып.1. – Рига, 1992.
9. Норт Д. Институты, институциональные изменения и функционирование экономики. – М., 1997.
- 10.Общая социология: Учебное пособие // Под общ. ред. проф. А.Г. Эфендиева. – М., 2002. – С. 214–261.
- 11.Проблеми розвитку соціологічної теорії. Трансформація соціальних інститутів та інституціональної структури суспільства. – К., 2003.
- 12.Україна у цифрах у 2001 році: Короткий статистичний довідник. – К., 2002.
- 13.Чернецкий Ю. Современный институционализм как направление социологического теоретизирования // Социология: теория, методы, маркетинг. – 2003. – № 2.
- 14.Энгельс Ф. Происхождение семьи, частной собственности и государства // Маркс К., Энгельс Ф. Соч. – Т.21.

Глава 10. Соціальні організації.

Організація – це складна форма соціального. Вона органічно пов’язана з соціальними інститутами. Розвинутий й інституціоналізований вид соціальної діяльності вимагає творення спеціалізованих соціальних організацій. Інститут освіти реалізується через мережу освітянських установ, навчальних закладів; інститут війська – через армійські підрозділи; інститут поліції – через міністерство, управління, відділи, відділки; інститут економіки – через малі підприємства, фірми, фабрики, компанії, корпорації тощо. Соціальні організації, на перший погляд, є звичайними соціальними групами, колективами людей. І це є справедливим в певній мірі, бо без людей реальних організацій не існує. Але сутність організацій полягає не у скупченні осіб. Є певні “секрети” організацій, які і будуть розглядатися у главі.

§1. Соціальні організації: сутність, типи.

Організації довкола нас.

Ентоні Гідденс слушно зауважує, що сучасні люди народжуються і вмирають в організаціях. Дійсно, усі покоління українців до ХХ ст. народжувалися переважно у власних домівках, в звичайних хатах, але сьогодні – в пологових будинках, лікарнях, що є типовими соціальними організаціями. Для того, щоб провести людину у останню дорогу також треба мати справу з різними організаціями, які реєструють смерть, дають дозвіл на поховання або займаються самим ритуалом. Раніше нічого подібного не було – близькі, сусіди допомагали і у пологах і у похованні. Поглянемо на центральні вулиці наших міст: майже на кожному будинку – різноманітні вивіски, які засвідчують присутність і розташування організацій. Уже за зовнішніми ознаками можна встановити певну різницю: є такі організації, що своїми спорудами дорівнюють середньому місту, як, наприклад,

“Південмаш” у Дніпропетровську, “Азовсталь” у Маріуполі, “завод ім. Малишева” в Харкові, але існують й такі, що займають підвальні приміщення, або містяться у приватизованій квартирі багатоповерхового будинку. Організації розпізнаються не тільки по вивісках, але й по брендах, логотипах, усесвітньо відомих назвах і марках. Ми купуємо речі, побутову техніку й цікавимося, де і хто її виробив. “LG”, “Samsung”, “Toyota”, “Sony” і т.і. – назви транснаціональних корпорацій. Вони розкинулися на десятки країн світу, але по суті є такими ж соціальними організаціями, як і лікарня, райвідділ міліції або спортивний клуб в нашому місті. Організації допомагають вирішувати нам різноманітні задачі, в них ми отримуємо освіту, знаходимо роботу, захист власних прав, вони продукують безліч матеріальних речей, послуг і культурних цінностей. Сучасний театр і кіно, масові видовища й концерти популярної музики, туристична індустрія, залізничні, автобусні й авіаперевезення – усе це існує завдяки діяльності організацій, і ми цим користуємося. Але за переваги й комфорт організацій треба платити, і мова іде не тільки про гроші й вартість послуг. Кожна організація є самостійним світом, соціальним підпростором, в якому діють власні правила, є певні традиції, розпорядок дня (прямо на вивісках, наприклад, вказуються часи роботи і перерва), існує своя влада, бюрократія. Організації здатні, навіть, карати. Працівника можна звільнити за ініціативою адміністрації; хворого, якщо він порушує розпорядок, – достроково виписати з лікарні; нетверезому пасажирові – відмовити у користування метрополітеном тощо. Організації вимагають від нас дисципліни, точності, змушують слідувати правилам. Вони обмежують нашу свободу, і з цим необхідно миритися, або повертатися до природного стану й жити так, як існували на своїх хуторах наші предки сотні років тому, коли люди покладалися лише на себе й Бога.

Сутність соціальних організацій.

На перший погляд, соціальна організація – це об’єднання людей певної професії, фахової підготовки, або коло однодумців, що здатні виконувати якісь спеціальні завдання. Але внутрішня сутність організації, як соціального явища, полягає не в цьому. Людина в організації не є первинним і визначальним чинником. *Соціальна організація – це система соціальних позицій і відповідних професійних ролей та статусів.* Ця система, як правило, проектується незалежно від конкретних людей, вона є об’єктивною сутністю, а суб’єкти мусять коритися її вимогам. Отже, *формальне начало* в організаціях є визначальним чинником їх існування. Проілюструємо цю тезу прикладом. Уявимо собі навчальний заклад (соціальна організація), де згідно з розкладом занять кожного вівторка о дев’ятій ранку студенти сходяться на лекцію професора, припустимо, з соціології. Хто саме сідає за студентські лави й підіймається на професорську кафедру, для організації є важливим, але не визначальним і першорядним. Головне полягає у тому, що є структура, позиції (“викладач” – “студенти”) та засади, правила функціонування організації (наприклад, розклад занять). Конкретні особи не змінюють ці “константи”. В тому випадку, коли б наявні студенти не витримали вступних іспитів, їх місця мали б посісти інші абітурієнти; якщо у цьому закладі відмовиться працювати даний професор, адміністрація мусить запросити іншого викладача. Але обов’язково повинен відбуватися учбовий процес, студентам належить слухати лекції з соціології.

Організація – універсальний інструмент, “геніальний винахід” людей, що робить діяльність надійною, прогнозованою, ефективною. Він здатний примножувати потугу людей і робити їх зусилля передбаченими щодо кінцевих результатів. Батьки, які віддають свою дитину в перший клас школи, впевнені: їх син, або донька через десять років буде мати середню освіту, яка відповідатиме суспільним стандартам. За цей термін у школі може повністю змінитися педагогічний колектив, але організація буде існувати й виконувати свою функцію. Чому? Люди, що посідають певні місця в

організації, керуються, перш за все, формальними вимогами; вони мусять виконувати ті ролі, які їм належать в організації; технологія організації змушує персонал діяти за правилами й нормами системи. Індивідуальні, емоційні, психічні властивості людини відступають на другий план. *Знеособлення* є часткою сценарію, за яким грає свої ролі персонал організації. Людина, що переступає поріг організації, мусить залишити за ним власні смаки, індивідуальні схильності та чудацтва, і діяти за її правилами. Ось чому ротація людей (плинність кадрів) в установі, на виробництві може позначатися на стані організації, але не змінить її суті. Жорсткі обмеження, що організація накладає на людину, є умовою для координації діяльності десятків, сотень й тисяч осіб, гарантією того, що установа або виробництво виконають свої плани, зобов'язання перед клієнтами. *Усталеність і міцність організації породжує до них довіру*. Довіра є невід'ємною частиною сценарію функціонування багатьох організацій, особливо тих, які працюють з населенням (наприклад, політичні партії), клієнтами (виробничі фірми, туристичні бюро), лікують хворих або вчать дітей. Багато установ борються за посилення до них довіри, використовуючи різні методи; наприклад, за традицією банки намагаються зовнішнім антуражем, багатством архітектури, мармуром і коштовним оздобленням підкреслити міцність свого становища. Довіра є своєрідним капіталом, який може перетворюватися на реальні гроші або голоси виборців або кількість прихожан.

Кожна організація має свою власну історію. Організації не виростають як гриби після дощу, кожна є плодом діяльності і зусиль конкретних людей. Організації творяться, конструюються, розбудовуються – це є свідомим і цілеспрямованим процесом. Він може розтягуватися на десятки років і взагалі ніколи не припинятися. Такі надпотужні державні організації як військо або поліція багаторазово реформуються, змінюються, вдосконалюються тощо. Дуже часто історія організації починається з проекту, який подається на розгляд державних установ, акціонерів або

засновників. Проект містить уявну організацію на папері ще до того, як почнеться власне кадровий добір і прийом співробітників на роботу. Суть проекту організації полягає в тому, щоб визначити її функції, ресурси для забезпечення певної діяльності, і головне – намітити штатний розклад, спроектувати основні соціальні позиції, структурні підрозділи, намітити формальні зв'язки між ними і визначити порядок управління. Створена організація починає жити своїм власним життям, і буває так, що розвивається доволі хаотично. Рано чи пізно починаються періоди реформування, зміни і нововведення з метою підняти ефективність, поновити гнучкість, позбавитися від зайвого бюрократизму. Важливим моментом є *взаємодія організації з оточенням*, зовнішнім середовищем. Доля багатьох організацій залежить від історичних подій, кон'юнктури ринку, конкурентної боротьби, розвитку соціальної структури суспільства. Так, армії швидко зростають і перетворюються на справжніх монстрів, якщо загострюються міжнародні відносини і ситуація наближається до війни, а після воєн так само – швидко тануть, зменшуються у розмірах. Загострення криміногенної ситуації призводить до укріплення поліції, появи нових структурних підрозділів. Будівничий бум потребує великої кількості відповідних організацій, а економічна криза призводить до розпаду багатьох комерційних установ. Організації є такими ж смертними як і люди, щоправда є типи організацій, без яких суспільство існувати не може, отже, закриття, припинення існування певної організації, як правило, означає, що поруч виникла і вже дії аналогічна структура.

Таким чином, соціальна організація відноситься до вторинних і формальних спільностей, які утворюються для досягнення бізнесових, політичних, юридичних або культурних цілей, і становить тип

колективу з формалізованою внутрішньою структурою, розподілом праці, обмеженим членством і владними відносинами.

Типи й види організацій.

Спорідненість організацій визначається за кількома ознаками: 1) залежно від порядку членства; 2) за характером діяльності; 3) за показником автономності (самостійності); 4) за розміром; 5) іншими характеристиками.

Порядок членства – це “доступність” організації для загалу і потенційна можливість звичайній людині перетворитися на члена організації. Організації поділяються на *закриті, напівзакриті й відкриті*. Членом відкритої організації може бути кожен бажаючий, в разі коли він поділяє цілі об’єднання й ті норми, що визначають внутрішні стосунки. Прикладом відкритої організації можуть слугувати більшість політичних партій у демократичних суспільствах, релігійні конфесії, церковні осередки. Але переважна частина – організації напівзакриті. Існує певна закономірність: піднесення престижу організації робить її більш закритою для кандидатів на членство. Банки, державні й приватні підприємства, різноманітні установи, університети оголошують спеціальні конкурси для відбору фахівців, службовців, робітників, студентів тощо. Повністю “закриті” організації зустрічаються значно рідше. Це можуть бути державні спецслужби (таємна, поліція), неофіційні громадські й політичні об’єднання, що не афішують або приховують свою діяльність, підпільні організації й таємні товариства на кшталт масонських лож. Наприклад, усі громадяни СРСР знали, що існує надпотужна репресивна організація за назвою “КДБ”, але ніхто ніколи не бачив і не читав об’яв, що сповіщали б про прийом співробітників на відповідну роботу, чи до спеціалізованого навчального закладу цієї системи. До речі, 1991 р. загальна чисельність співробітників військ та органів КДБ дорівнювала 420 тис. осіб (!) [10]. Подібні організації відбирають власні

кадри за системою, що не відома громадськості (в КДБ це називалося “вербовка”).

Залежно від інституційної приналежності організації поділяються на *економічні, політичні, соціальні, культурні*. Кожний з цих типів може бути конкретизований за видом діяльності. Наприклад, економічні організації можна поділити на промислові, транспортні, сільськогосподарські, фінансові, торговельні тощо. Чотирирядна класифікаційна схема, яка вже використовувалася для типізації соціальних інститутів (див. главу 9), є універсальною, отже, кожну організацію можна визначити за своєї належності до того або іншого типу на цій шкалі.

З точки зору автономності існують *самостійні організації*, які користуються власними статутами, виступають як юридичні особи, мають завершену управлінську вертикаль, виникають “знизу” за рішенням певного кола осіб, а також – *підпорядковані організації*, які є філіями, підрозділами надпотужних і більш широких організаційних структур, або – залежними в адміністративному чи фінансовому відношеннях від інших організацій. Підпорядковані дочірні організації виникають на основі рішення або дозволу материнської організації. Відповідно, якщо фірма започатковує філію в іншому місті країни, або міністерство освіти приймає рішення про відкриття нового учбового закладу, то умови існування, цілі, структуру підпорядкованих організацій може визначати материнська структура. Проте різні кооперативи, акціонерні компанії, громадські організації, політичні партії виростають з громадянського суспільства за ініціативи “знизу”, вони самостійно визначають власні цілі й засади існування, структуру керівництва, розробляють статuti тощо.

За розміром і масштабом діяльності організації поділяються на міжнародні, національні, регіональні, локальні. В ролі організацій першого типу сьогодні виступають транснаціональні компанії. Їх головні офіси

знаходяться в США, Японії, Кореї та деяких європейських країнах, а філії, торгівельні мережі, окремі підприємства – в десятках країн Азії, Латинської Америки, Африки. Прикладами діяльності подібних компаній в Україні є мережа закладів фастфуд “Макдональдс” або виробництво та продаж “Кока Коли”. Типовим для діяльності подібних гігантів є те, що персонал відповідних організацій добирається з місцевого населення, але принципи побудови, менеджмент, технології є універсальними і не залежать від країни, де базується філія. Подібні структури існують як низка відносно самостійних виробничих ланок, підприємств, установ, що можуть утворювати гігантську піраміду. Верхівка піраміди – це штаб-квартира, центральний офіс, вище керівництво, рада генеральних директорів тощо. Наприклад, центральний офіс відомої американської транснаціональної компанії “Procter & Gamble” знаходиться у м. Цинциннаті, штат Огайо. Досі влада місту зберігає невеликі одноповерхові будинки засновників корпорації Проктора й Гембла, що побудовані наприкінці XIX ст., як історичні пам’ятники. На честь засновників центральний офіс корпорації збудовано у вигляді двох повністю однакових хмарочосів, що стоять поруч. Виробництва цієї компанії розташовано не у Цинциннаті, а в інших містах та країнах.

Національними організаціями є державні структури, політичні партії та громадські організації, що діють в масштабах країни, основні релігійні конфесії, великі торгівельні мережі супермаркетів, фірми та компанії, що мають філії у різних містах і регіонах країни. Відповідно регіональними організаціями є ті, які забезпечують населення певної місцевості якимись послугами, будують свою діяльність в межах крупних адміністративних одиниць. Прикладом таких організацій можуть бути компанії, які обслуговують регіональні електричні мережі, різні комунальні господарства, від діяльності яких залежать сотні тисяч людей, великі підприємства і копальні, популярні професійні спортивні клуби, провідні

університети тощо. Нарешті, найбільш масовою категорією є невеликі організації локального типу. До них належать школи і лікарні, малі і середні підприємства, дрібні установи і т.і.

Ервін Гофман (1961) увів поняття “тотальні заклади”. Вони виникають для сприяння суспільному благу, для контролю над певними категоріями осіб або для швидкої зміни рольової поведінки. Прикладом таких закладів є тюрми, військові училища, монастирі, лікарні, де знаходяться важко хворі, сліпі, немічні, що потребують опіки з боку інших. Типовим прикладом є ситуація з новобранцями, так званий “курс молодого бійця”, який ставить мету змінити рольову поведінку з суто цивільної на військову. В усіх країнах, де є військова служба, подібні ситуації розвиваються за однаковим сценарієм: молодих людей поміщають в умови специфічної організації, де діють жорсткі правила: ізоляція від зовнішнього світу, користування виключно форменим одягом, напружений режим дня (життя за розпорядком), сувора дисципліна і система покарань, специфічні формальні відносини, військові звернення і терміни тощо.

Також організації можуть бути: а) адміністративними (державними) й громадськими, кооперативними, б) бюджетними і госпрозрахунковими, в) акціонерними (колективними) і приватними (одноосібними) в) прибутковими і неприбутковими (наприклад, благодійницькими). Це стосується статусу організації, отже, її прав і внутрішньої структури. Для звичайного громадянина є важливим розрізняти організації за їх функціями, статусом та засобами роботи з клієнтами, а для працівника важливо розуміти внутрішню структуру, систему управління, правила, традиції тієї організації, до якої він належить.

§2. Загальні риси та властивості організацій.

Шахтарський колектив, професійний футбольний клуб, військовий підрозділ, або трупа оперного театру – вельми різні об'єднання людей, але усі вони мають спільні риси соціальної організації. Існує комплекс визначальних рис, властивостей, що притаманні усім без винятку організаціям. Вони розширюють уявлення про організації і варті того, щоб на них зупинитися окремо.

Організаційний ефект.

Організаційний ефект – визначальна риса організації, те, заради чого вона саме й створюється. Організаційний ефект породжується системною природою організації; це – нова якість, функція, які виникають завдяки розподілу праці і кооперації членів організації (взаємодія членів організації, спрямована на досягнення певної мети). Організаційний ефект виникає як наслідок вже *простої кооперації*. Наприклад, одна людина не в змозі зрушити з місця великий камінь, але на це здатна група осіб, якщо вона організована і діє узгоджено. Для цього треба, як водиться сказати “раз, два, взяли!” і дружно налягти на камінь. Усе так просто й зрозуміло. Проте, як свідчать експерименти вчених, подібна задача не може бути успішно розв’язаною зграєю мавп. В одному з експериментів, дослідники ставили банку з компотом, який дуже любляють шимпанзе, під камінь. Вожак зграї, найбільш потужний самець, намагався і так і сяк наодинці зрушити з місця камінь, але усі спроби виявилися марними. Йому б було організувати зграю на добру справу, але, як з’ясувалося, мавпи не гідні здолати рубіж ситуативної “творчої” організації. Вони ведуть колективний спосіб життя, але форми їх взаємодії стандартні, вони не вдосконалюються; мавпи не здатні створити цільову організацію навіть для вирішення нескладної проблеми, якщо це не передбачено їх біологічними інстинктами.

Засади соціальної організації не успадковуються генетично, вони є часткою культури суспільства. Чим потужніша й більш розвинута культура – тим складніші й досконаліші форми організацій. Таким чином, соціальна

організація є привілеєю людини, що обумовлена її розумовими здібностями й здатністю до продукування різних форм соціального. В організаціях ми зустрічаємо такі фундаментальні соціальні форми як ролі і статуси, розподіл праці й кооперація, структура, управління, різноманітні типи відносин в т.ч. інституціоналізовані, юридичні норми, традиції, культурні форми тощо. Сукупність і певна комбінація соціальних форм дає у підсумку *складну кооперацію* і потужний організаційний ефект. Приклад складної кооперації – виробництво авто. До процесу виготовлення автомобіля долучаються тисячі людей, але не за принципом “раз, два взяли!”. Усі вони виконують найрізноманітніші функції й ролі. Ніхто з них не є “автором” виробу персонально, готова продукція – плід глибокого розподілу праці й складної кооперації, які попередньо ретельно продумані й сплановані засновниками організації. Люди спроможні до безкінечності комбінувати, змінювати форми, створювати нові або знищувати старі організації. І усе це для того, щоб отримати організаційний ефект і скористатися перевагами організації.

Цілеспрямованість.

Усі без винятку організації – *цільові системи*. Кожну організацію можна розглядати як колективний суб’єкт, що здатний визначити мету діяльності, прогнозувати й планувати, вишукувати засоби для досягнення своїх цілей. Звичайно цілі реально висувають люди, наприклад, це може бути власник компанії, начальник, рада директорів, збори акціонерів тощо, але ззовні вони сприймаються як цілі саме організації. Наприклад, ми чуємо повідомлення, що корпорація “Боїнг” прийняла рішення зупинити виробництво старого типу літаків і запустити у серію новий авіалайнер. Це означає, що керівництво однієї з найпотужніших організацій світу виробило нову політику, намітило певну мету своєї діяльності і їй будуть підкорятися десятки тисяч людей, яким належить “ставити літак на крило”. Цілі, що існують в організаціях, поділяють на (1) “зовнішні”, (2) “внутрішні”, (3) *ціль-орієнтації*.

“Зовнішні” (або цілі-завдання) є провідними цілями, що безпосередньо пов’язані з організаційним ефектом. Вони можуть визначатися вищестоящою організацією (наприклад, міністерство визначає цілі діяльності тих чи інших установ), або висуватися самою організацією в разі, коли вона автономна й самостійна (приватне підприємство, політична партія тощо).

“Внутрішні” цілі безпосередньо не пов’язані з кінцевою метою діяльності, їх зміст може полягати у тому, щоб підтримувати рівновагу, цілісність, стабільність колективу за рахунок, наприклад, зміцнення дисципліни, дотримання традицій, виконання внутрішнього розпорядку, уникнення конфліктів або невиправданого плину кадрів.

Цілі-орієнтації пов’язані з мотивами, що “підштовхують” персонал до діяльності й виконання своєї ролі в межах організації. Мотивами, що орієнтують людину на організацію, можуть бути: грошова винагорода, кар’єра, наближення до пенсії, бажання досягти суспільно-політичних змін, реалізація власних задумів, творчих планів тощо.

Кожна організація є ареною протиріч, бо її члени переслідують різні цілі. Людям здебільшого виходять з егоїстичних інтересів. Мистецтво творення організації полягає в тому, щоб узгодити різні цілі і уникнути ситуації, коли лебідь, рак і щука кожен по своєму тягли воза, а він лишався на місці. Важливим завданням керівництва є здійснення контролю над цілями, аналіз ефективності політики та результатів діяльності. Якщо головні, тобто “зовнішні” цілі, не реалізуються, або вони втратили актуальність, організацію чекають “неприємності”: вона може втратити конкурентоспроможність, прибутки, популярність, навіть припинити своє існування. Важливим є підтримка певної ієрархії цілей у формі розмежування першорядних, другорядних, третьорядних цілей і т.і. Якщо, наприклад, “внутрішні” цілі стають домінуючими й витісняють цілі-завдання – така організація є приреченою, особливо в умовах жорсткої конкуренції, ринкових стосунків. А саме така тенденція – перетворення організації на колгосп “Тихе

життя” – вельми поширена. Бюрократизація, втрата динамізму, відсутність здорових амбіцій є ворогами організацій.

Керованість (управління).

Визначення й реалізація цілей потребує управління. *Управління (в організаціях – керівництво) є процес взаємодії суб'єкта та об'єкта, в якому перший має владні повноваження й засоби примусу по відношенню до другого елемента, а об'єкт позитивно сприймає владу, розпорядження і відповідно реагує на вимоги суб'єкту.* Якщо розглядати організацію як систему, то в ній можна виділити щонайменше одну управляючу підсистему й одну підсистему, якою управляють. У реальному житті організації мають цілу низку таких підсистем, поділ на них є досить умовним: один і той же підрозділ, людина може виконувати, в залежності від обставин, керівні функції і роль підлеглого. Кожна організація має власну “географію”, яка включає схему розташування підрозділів, робочих місць, адміністративних відділів, виробничих зон, цехів тощо. В цьому лабіринті не важко знайти, де розташоване керівництво. Керівництво займає кращі приміщення, розташовується у центральних корпусах, має власні кабінети, найкращі засоби зв'язку та оргтехніки. На початку 90-х рр. в Україні переважна більшість керівників організацій не володіла комп'ютерною технікою, але вважалося “гарним тоном”, аби на їх робочих столах маячив монітор комп'ютеру, хоча ця техніка коштувала не дешево. Начальники також виконують представницькі функції, вони уособлюють організації у стосунках з важливими клієнтами, замовниками, держаними органами, ЗМІ тощо. Вважається, що імідж організації не в останню чергу залежить від того як виглядають менеджери й вище керівництво, якими авто вони користуються, якого розміру їх кабінети і які меблі в них знаходяться. Отже, іноді доволі значна частина бюджету або прибутку організації використовують на підтримку іміджу й бюрократичні цілі.

Вперше характеристики управління організації були дослідженні Г. Файолем, який вважається одним із засновників наукової теорії управління. На його думку загальними характеристиками управління є наступне:

- ◆ розробка політики, планування та передбачення наслідків відповідних дій;
- ◆ організація людських і матеріальних ресурсів;
- ◆ підготовка і видача розпоряджень для того, аби утримувати персонал у оптимальному режимі;
- ◆ координування різних дій та контролювання поведінки членів організації у відповідності до наявних правил та норм.

Організація є керованою за умов, якщо усі її частини, ресурси спрямовані на досягнення чільних цілей. Розлад у керівництві, втрата зв'язків управління, стан некерованості породжують хаос і призводить до краху організації. Чимало малих підприємств, невеликих фірм зникли внаслідок банальної ситуації – свари поміж засновниками, керівниками. В складних, великих організаціях є чимало запобіжників від подібних ситуацій, бо система управління не зводиться до особистих стосунків двох – трьох осіб. Управління в розвинутих організаціях забезпечується багатьма чинниками, серед яких важливо виділити: а) наявність спеціального управлінського прошарку або бюрократії, що визначає рівень менеджменту організацій; б) ієрархію та структуру управління, яка зв'язує вертикальні ланки, суб'єкт і об'єкт управління; в) норми, правила, санкції що підтримують зв'язки управління.

Ієрархічність та структурованість організацій.

Важливу роль в процесі керівництва відіграє структура організації, зв'язки *координації й субординації*, що з'єднують позиції й регламентують стосунки людей. Організації переважно мають пірамідальну структуру. Владні повноваження накопичуються на “верхніх поверхах”, що забезпечує процес управління. Нижчі елементи системи втрачають певну частину своїх прав або повноважень (й свободи) на користь вищих ланок. На найнижчому

рівні – зосереджені позиції, що по відношенню до інших елементів є тільки підпорядкованими. Така структура управління зветься *лінійною*, вона є основою управління та зв'язків у переважній більшості організацій. В цій структурі управлінські рішення приймаються суб'єктами, що займають верхні позиції, до виконавців надходять накази, розпорядження, вимоги тощо, а у зворотному напрямку передається інформація, пропозиції, рапорти, доповідні записки і т.ін. Класичним прикладом лінійної структури була організація татаро-монгольського війська: десять тисяч вояків складала тьму, на чолі її стояв начальник (темник), якому беззаперечно корилися усі начальники нижчого рівня; тьма розпадалася на тисячі, тисячі – на сотні, сотні – на десятки. На чолі кожного підрозділу стояли начальники, що були пов'язані жорстокою дисципліною й відповідальністю нижчих командирів по відношенню до вищих. Повна керованість війська, централізація давала орді незаперечні переваги. Щось подібне можна спостерігати і у козацькому полковому, або кошовому устрою.

Сучасні організації, навіть такі централізовані, як військо або поліція, переросли просту лінійну структуру; у чистому вигляді вона не застосовується – більшість організацій має *лінійно-функціональну структуру*. В останньому випадку керівні повноваження на певних рівнях ієрархії розподіляються поміж різними позиціями відповідно до якісно відмінних функцій, що “закріплюються” за цими позиціями. Наприклад, у військових організаціях існують посади заступників з питань тилу, кадрового складу, строю, технічного забезпечення, озброєння тощо. Цим заступникам можуть бути підпорядковані певні служби, відділи, частини. Натомість таке функціональне розгалуження структури не порушує лінійних принципів, перш за все, такого важливого для війська – як єдиноначальність.

Доповненнями до лінійно-функціональної структури є так звані *штабна* й *матрична* структури. “Штаб” – це ланка у структурі управління, що об'єднує радників, експертів, помічників, референтів та інших осіб, які

забезпечують діяльність керівних органів. Але безпосередньо управлінських функцій ця ланка не виконує. Матрична структура виникає за умов перехресного управління, потреба у якому виникає внаслідок факту багатопредметності діяльності людей в організаціях, або через особливі обставини й події. Наприклад, у військових або міліцейських навчальних закладах заступник начальника організації з строевої служби не керує кафедрами, викладачами, науковцями і не втручається у зміст учбового процесу, але під час військових церемоній, шиккування особового складу він бере на себе управлінські функції.

Унормування діяльності персоналу.

Впорядкованість організації, керованість досягаються завдяки тому, що у її межах діють специфічні норми, і люди їм мусять коритися. Норми поділяються на (1) *загальносоціальні*, (2) *інституційні*, (3) *внутрішньоорганізаційні*. Наприклад, Конституція України, кримінальний, адміністративний, кримінально-процесуальний кодекси становлять основу діяльності органів внутрішніх справ, їх можна віднести до загальносоціальних норм; “Закон про міліцію” містить інституційні норми, як і накази міністра внутрішніх справ України, рішення колегії МВС України, що стосуються усіх міліцейських колективів. А от наказ начальника райвідділу міліції має силу виключно в межах конкретної організації. До останнього виду норм належать різноманітні документи, інструкції, статuti, що народжуються у “надрах” кожної окремої організації. За рахунок усієї сукупності норм досягається потрібна *формалізація зв’язків і стосунків*, регламентація діяльності людей, стандартизація рольової поведінки. Організація, таким чином, набуває об’єктивних властивостей, вона звільняється від примх особистостей та психологічних вад персоналу.

Членство в організаціях.

Більшість організацій має суворо фіксоване членство, і люди добре усвідомлюють цей факт. Членство в організаціях відчиняє двері до кар’єри,

заробітку, отримання прибутку, допомагає людині реалізувати свої цілі, досягати бажаного. Довкола організацій часто виникає конкурентна ситуація: кандидати у члени організації проходять відбір, складають іспити або тести, заповнюють резюме, різні анкети, доводять свою спроможність посісти певне місце в організації й вдало виконувати ту чи іншу роль. Членство фіксується у різноманітних формальних документах – трудових книжках, членських квитках, посвідченнях, перепустках тощо.

Ідентичність.

Кожна організація – унікальна, вона має найменування, адресу, банківські реквізити та інші, атрибути, що її ідентифікують та виділяють із загалу. З позицій сучасного менеджменту організацій вважається “гарним тоном” започатковувати власні традиції, які б робили організацію чимось особливим і сприяли б посиленню самоідентифікації персоналу як членів організації. Наприклад, з’являються гімн та прапор, вводиться уніформа для службовців, започатковуються свята, відмічаються пам’ятні дати, впроваджуються різні ритуали. Особливо це є характерним для японської моделі організацій. Менеджери японських фірм докладають зусиль, аби службовці розглядали компанію як “велику сім’ю”, вважали себе її частинкою. Це позитивно відбивається на виробничому процесі й результатах діяльності організацій.

§3. Зміни та оптимізація в організаціях.

Організація може існувати досить тривалий термін, що перевищує життя людини. Але жодна організація, навіть талановито спроектована, не протримається довго, якщо в її межах не відбуваються певні зміни й нововведення. Ця умова є наслідком кількох обставин. По-перше, середовище, в якому функціонує організація, рухоме: змінюється кон’юнктура ринку, попит на товари, мода, законодавство, політична

ситуація, з'являються нові ідеї, технічні засоби тощо. Важливим фактором існування бюджетних організацій є обсяги фінансування, які коливаються у залежності від політичних чинників і загального стану державних інституцій. Зміни в оточенні перешкоджають безкінечно підтримувати організаційний ефект і досягати мети на звичайному рівні. По-друге, в самій організації, в її межах, обов'язково накопичуються негативні явища, відбуваються дезінтеграційні процеси, зростає невизначеність й поширюється анархія. Взагалі, тенденція до розпаду, руйнування структур є загальною закономірністю складних систем, якщо не діє протилежний чинник, що стабілізує й впорядковує об'єкт. Відповіддю на виклик зовнішніх обставин та погіршення внутрішніх справ є цілеспрямовані дії, що пов'язані зі змінами й нововведеннями в організаціях. Хто може бути ініціатором реформи організації? Усе залежить від типу й статусу організації. Імпульс до змін може надійти від вищестоящої структури – це стосується підпорядкованих організацій, але, звичайно, ініціативу може проявити власне керівництво, акціонери, наглядова рада тощо.

Кадрові зміни.

Перше, на що обертається увага реформаторів, – кадровий склад, персонал організації. Популярний засіб підвищення ефективності організацій – *заміна керівництва*. Так доля чекає на переважну більшість перших осіб тих організацій, де справи йдуть кепсько. Голова правління банку, директор підприємства, начальник райвідділу міліції, головний тренер футбольної команди або режисер театру можуть бути усунені з посади відповідною інстанцією чи реальним власником об'єкту, якщо результати діяльності підпорядкованих їм установ не є задовільними. Цей захід виявиться позитивним, якщо новий керівник вдасться до змін, запропонує нову політику, розпочне більш широкі кадрові зміни і його новації будуть виправданими.

Популярний напрямок змін, до якого вдаються керівники, – нова *кадрова політика*, тобто підбір й розміщення людей на ті чи інші позиції у структурі організації за певними принципами. Кадрові зміни можуть бути поступовими, плановими, або раптовими й радикальними (різке скорочення штату, вимушене звільнення персоналу). Керівництво визначає загальну стратегію кадрової політики. Наприклад, метою кадрових змін може бути: а) добір фахівців певного рівня й профілю кваліфікації; б) омолодження колективу; в) навчання або перепідготовка персоналу з подальшим підвищенням посади перспективних працівників і т.і. У великих організаціях існують спеціальні підрозділи (відділи кадрів) та заступники перших керівників з кадрових питань, на яких покладається добір кадрів, робота з персоналом відповідно до політики, визначеною на найвищому рівні. Робота з кадрами є самостійною функцією організацій, що має назву *кадрового менеджменту* (управління персоналом).

Зміни у керівництві й колективі необхідні й важливі, але вони не зачіпають суті організації. Непорушними залишаються ієрархія, система управління, структура, засади, норми, традиції, на яких побудована організація.

Зміни у структурі.

На етапі виникнення й розширення організації актуальним є *ускладнення структури*: поява нових ланок керівництва, наприклад, введення посад заступників у першого керівника; виникнення штабних ланок; формування спеціалізованих відділів, служб. Динамічні організації, які, наприклад, планують мати регіональне значення або захопити ринки в масштабах країни, створюють філії в різних містах держави. Паралельно розробляється нормативна база організації, видаються накази, приймаються інструкції, що регламентують діяльність людей, підрозділів, філій відповідно до вимог нової структури, нарешті, складаються традиції спілкування та взаємовідносин різних ланок структури. Розгалуження й ускладнення організаційної структури супроводжується тенденцією до бюрократизації, що

відбиває прагнення керівництва на усіх рівнях ієрархії передати частину своїх функцій до заступників, і, таким чином, різко збільшується управлінський апарат. Ця тенденція згодом перетворюється на деструктивну, своєрідну патологію (хворобу) організацій; “переобтяжена” структура знижує ефективність управління, робить організацію малорухомою й занадто коштовною.

На певному етапі життєдіяльності організації актуальними стають зміни протилежного змісту – *спрощення структури*, ліквідація зайвих ланок управління, або відділів та служб, що себе вичерпали й утратили чинність для досягнення головних цілей. Така фаза у діяльності організації може перетворитися на справжню внутрішню *реорганізацію*. Це є радикальною зміною структури, а, можливо, й цілей та засад діяльності організації. Реорганізація може суттєво зачіпати інтереси працівників, бо ліквідація посад, структурних підрозділів, філій, перепідпорядкування, переподіл владних повноважень поміж суб’єктами управління призводять або до скорочення чисельності персоналу й вивільнення працівників, або змушує працівників міняти професію й статус в організації.

Великі компанії, корпорації, університети змушені рано чи пізно вдаватися до *децентралізації*. В результаті структурні підрозділи перетворюються на самостійні філії, або набувають більшої автономії. Це – об’єктивний процес, хоча і не завжди він є безболісним, бо центральне керівництво вимушене миритися з передачею частини власних повноважень до начальників підрозділів, керівників філій. Буває і так, що вдала філія прагне відірватися від материнської організації і перетворитися на повністю самостійну установу.

Зміни “м’якої” складової.

Структурні зміни не вичерпують усіх напрямків організаційних новацій. В сучасних теоріях організацій і менеджменту усе більше уваги приділяється людській свідомості, самопочуттю персоналу, духовному аспекту

професійної діяльності в організаціях. На це, зокрема, зорієнтована японська модель організації й менеджменту в організаціях. Увага до неї виникла у зв'язку з тим, що саме японські корпорації досягли великих успіхів у повоєнні часи. Європейці, спостерігаючи відмінності японської моделі, відкрили для себе, що там важливе місце відводиться “духу корпорації”, орієнтації свідомості службовців на загальну справу, формуванню почуття відданості фірмі. Силою влади, примусом або залякуваннями цього добитися не можна. Японська модель включає наступне: відмова від ставлення до людини як до робота (саме там відбулася справжня роботизація багатьох підприємств за рахунок технічних пристроїв), зближення інтересів персоналу з інтересами фірми, подолання здавалося б нездоланного бар'єру між приватним життям людини та її професійною роллю. Як усе це досягається? По-перше, працівників усіх рівнів знайомлять з політикою компанії, керівники найвищих рівнів зустрічаються з простими робітниками. По-друге, є намагання мати універсальний персонал, працівникам пропонується періодично змінювати робоче місце, посаду, отримувати додаткові знання й кваліфікації. По-третє, працівникам, які демонструють відданість фірмі, гарантується фактично довічна зайнятість (до виходу на пенсію). По-четверте, проводяться різні ритуали як от співання на початку робочого дня гімну, впроваджується єдина форма, влаштовуються сімейні свята у вихідні дні тощо. По-п'яте, потужні корпорації окрім заробітку надають своїм працівникам різні соціальні вигоди й пільги, наприклад, допомагають придбати житло або пропонують службові квартири тощо.

Взагалі то японський досвід не є унікальним, бо його теоретичні підвалини було розроблено в США у вигляді концепції “людських стосунків”. Пошук шляхів підвищення організаційного ефекту є без перебільшення глобальною проблемою, що актуальна в усіх сферах діяльності людей. Вона стає об'єктом різнобічних досліджень і теорій, що пояснюють організаційні

основи людської діяльності. Якщо узагальнити теоретичні напрямки, можна окреслити два протилежні підходи до її вирішення. Перший – це концепція “ідеальної бюрократичної моделі організації”, другий – пов’язано з демократизацією управлінських відносин.

Бюрократична модель організації.

Теоретиком цього напрямку вважається М. Вебер. Його ідеї народжувалися в період швидкого поступу індустріального суспільства в Європі та Америці наприкінці XIX – початку XX ст. Саме у ці часи відбувався швидкий зріст розмірів, чисельності та загальної кількості організацій: утворювалися потужні корпорації, великі підприємства, розширювалися державні інституції, зростали політичні партії. Організаційний ефект соціальних систем часто знижувався внаслідок їх стохастичності (невизначеність поведінки членів організації). Це пов’язано з кількома факторами: ірраціональність дій персоналу, довільне трактування працівниками своїх ролей й обов’язків, недисциплінованість і неузгодженість дій, протиріччя інтересів та цілей тощо. М. Вебер накреслив стратегію підвищення ефективності організацій за рахунок її *максимальної формалізації*. Ідеальна організація, за Вебером, це така система, що нагадує надійну механічну машину – усі деталі знаходяться там, де їм належить бути, чітко взаємодіють між собою і безумовно виконують надані їм функції. Людина в організації мусить діяти виключно раціонально й за певними правилами. Але реально людина має індивідуальну психіку, власні потреби й інтереси, що можуть розходитися з цілями організації. Людина далеко не завжди діє раціонально, її вчинки можуть визначатися почуттями, симпатіями або антипатіями, власним світоглядом і суб’єктивними уявленнями про світ, людей, свою роботу і т.ін. Таким чином, індивідуальність, особистісні якості працівників можуть шкодити організації, руйнувати встановлений порядок. Щоб цього не відбувалося, людина повинна бути затиснута у лещатах бюрократичного порядку. Але як його

встановити? По-перше, треба удосконалити внутрішні правила, зробити їх детальними, точними; регламентувати усі дії персоналу. По-друге, варто посилити дисципліну, режим праці, встановити чіткий розпорядок дня, суворо дотримуватися часу початку й кінця роботи, графіку перерв та відпусток тощо. По-третє, – вимагати від персоналу точного й безумовного виконання службових обов'язків без зайвої ініціативи, емоцій та позастатутних стосунків. По-четверте, особливу увагу треба звернути на спеціальний адміністративний (бюрократичний) апарат, що мусить відповідати за діяльність організації в цілому, здійснювати контрольні функції.

Бюрократичний апарат складає серцевину кожної організації. В той час, коли виробничий штат бере участь у досягненні мети організації безпосередньо, адміністративний персонал обслуговує канали комунікацій і впливає на виробничий процес опосередковано. Бюрократія є охоронницею “таємниці” організації; вона встановлює її правила, започатковує традиції й слідкує за їх виконанням, зберігає історію та спадковість в організації. Досвід вітчизняних організацій доводить: керівництво часто не шкодує значних коштів, аби увіковічити власну діяльність і працю своїх попередників. Доволі популярним є відкриття музеїв на підприємствах, в університетах, в органах правопорядку, видання спеціальних книг, присвячених минулому і сучасному організацій, святкування пам'ятних дат і ювілеїв. Організації в їх минулому, сучасному й майбутньому тримаються на бюрократії – ось основна думка М. Вебера. І якщо ми часто слово “бюрократ” вживаємо у негативному значенні, то німецький соціолог вживав цей термін у нейтральному, емоційно не забарвленому аспекті.

Бюрократична структура розвинутої організації нагадує піраміду з трьома основними частинами. Верхівка – вище керівництво: голови правління, президенти, генеральні директори, топ-менеджери, тобто начальницький склад вищого рангу та їх заступники. Середній управлінський

рівень складають начальники невеликих філій, відділів, служб, цехів, різноманітні менеджери тощо. До нижчого рівня можна зарахувати дрібних керівників, майстрів на виробництві, десятників, бригадирів. До цього рівня бюрократичного апарату можна віднести і канцелярських службовців, які відповідають за діловодство та технічні сторони розробки й обігу письмових документів. Тут принципові рішення не приймаються. Але чим вище позиція у бюрократичній піраміді, тим більший обсяг влади надається чиновникам і менеджерам; у адміністративних працівників з'являється можливість приймати самостійні рішення. І чим є вищий рівень бюрократичної піраміді, тим складнішою може бути процедура прийняття рішення. В великих організаціях рішення, накази, офіційні документи іноді готуються місяцями. Нижчі начальники й служби візують документи, тобто ставлять свої підписи на знак того, що згодні з пропозиціями або проектами рішень. Існують різні формальні правила як готувати документи до затвердження, яке може відбутися під час засідання колективного органу – ради директорів, колегії, правління, бюро, зборів акціонерів тощо.

Класичний бюрократ є управлінцем, повністю відданим своїй справі, він схиляється перед законами, правилами, інструкціями, чітко розрізняє службу й приватне життя. Поза службою бюрократ може бути добрим татусем, палким коханцем або футбольним фанатом, але на роботі йому треба перевтілитися в чиновника, у якого замість серця – інструкції, а в голові – плани організації. Службовий час для справжнього бюрократа є святою річчю, запізнення на роботу або її закінчення раніше визначеного терміну розглядається як злочин.

Велика увага приділяється навчанню менеджерів й бюрократичного апарату у цілому. Надійний та вишколений бюрократичний апарат – умова ефективної діяльності організації загалом. Надійність апарату, не в останню чергу, залежить від самопочуття бюрократії, упевненості у своєму становищі. Адміністратори, згідно з цим підходом до розв'язання проблем організації,

повинні мати особливі привілеї, добре грошове забезпечення, посилену фінансову мотивацію, яка зростає відповідно до місця в ієрархії й обсягу відповідальності. Показово, як відбувалася стагнація українських підприємств і установ під час економічної кризи 90-х рр. ХХ ст. Першими звільнявся допоміжний й виробничий персонал, а бюрократія трималася “до останнього”. Чимало залишок радянських організацій існують як купка бюрократів, що контролюють певні ресурси, наприклад, у вигляді будівель, які вони здають в оренду приватним фірмам, і таким чином заробляють собі “на хліб”.

Концепція бюрократичної моделі організації, ідеологія формалізації стосунків та раціоналізації дій персоналу широко застосовувалася у промисловості й інших сферах. На цих засадах в першій половині ХХ ст. постала конвейерна організація праці й загальновідома система американського інженера Тейлора. Вони передбачали максимальний поділ праці, включно до вельми простих й стандартних операцій; дії працівників підкорялися певному ритму, праця набувала рис автоматизму, спрощувалася, втрачала творчий зміст, від працівника вимагалися не ініціатива, а точне виконання певної простої функції. Цей шлях нібито вирішував проблему ірраціональності дій особи; людина перетворювалася на “гвинтик”, що відповідає вимогам умовної машини. Реалізація цих ідей на практиці давала позитивні результати: значно підвищувалася продуктивність праці й загальна ефективність організації. Ну а пересічний робітник від цього, звичайно, страждав. Конвейерна праця за змістом трохи нагадує долю веслувальника на галерах: усі працюють в одному темпі, виконують прості й одноманітні операції, покинути конвейер, перепочити, відволіктися не можна, бо робітник знаходиться під контролем майстра, десятника, наглядача.

Проте, на певному етапі з’ясувалося, що бюрократична модель має суттєві обмеження й недоліки. Людина втрачає інтерес до праці, а бюрократичний пресинг породжує зворотну реакцію – відчуження

керівництва від персоналу, опір діям адміністрації, незадоволення людини своєю діяльністю, що гальмує поступ і знижує переваги організації. Бюрократична модель стає безпомічною, коли треба контролювати творчу, інтелектуальну працю. Остання не піддається розкладенню на примітивні функції. Праця інженера, програміста, науковця або актора не підсилюється й не стає більш ефективною в межах бюрократичної організації. З часом більш чітко проступали вади бюрократичної моделі, її невідповідність вимогам сучасності, і паралельно формувався інший погляд на проблему, нова ідеологія керівництва організацією.

“Демократична” модель організації.

Бюрократичні принципи організації усе частіше стають об’єктом критики і на зміну їм приходять нові ідеї та підходи конструювання організації, які у більшій мірі відповідають демократичним засадам. Головне завдання демократичного підходу до організації та управління полягає у тому, щоб не розглядати працівника виключно як гвинтик в руках управлінця і більше спиратися на почуття відповідальності й творчий потенціал людини.

Типовим у цьому напрямку є підхід, що можна охрестити “чорною скринєю”. Він припускає можливість невтручання у внутрішні справи організації, або її окремої ланки, і обстоює засади самоорганізації. Чітко встановлюється “вхід” та “вихід”, тобто регламентуються умови функціонування, а не порядок самих дій персоналу. Наприклад, окремій групі (бригаді) працюючих дається певне завдання, визначається термін його виконання, сума оплати, доводяться інші умови, або вимоги, але керівництво не втручається у зміст виробничого процесу та організації праці. Така система підряду застосовується у будівництві, сільському господарстві, науці та деяких інших галузях.

Ідеологія “чорної скрині” була використана у низці нових соціальних технологій, подібних до системи “флексстайм”. Це – гнучкий режим робочого

часу: кожний працюючий може самостійно визначити початок і кінець свого робочого дня. У Німеччині флекстайм використовує понад 1 млн. робітників і службовців. Кожний працюючий за своїм власним бажанням може стати до роботи від 7 до 9 години ранку. З 9 до 11 години усі зобов'язані знаходитися на своїх робочих місцях. Перерва на обід (30 хв.) по виборі з 11.30 до 13.00. Від 13.00 до 16.00 – усі знаходяться на робочих місцях. Закінчення – від 16.00 до 18.00. Мінімум робочого дня – 5,5 години, максимум – 10,5; відповідно робочий тиждень складає від 27,5 до 52,5 години. Кожного місяця треба обов'язково відпрацювати 168 годин, але надлишок можна перенести в рахунок наступного місяця. Робітник може збільшувати свою відпустку. Таким чином, флекстайм ревізує основу бюрократичної системи – точно визначений режим праці. Які наслідки флекстайму? Спеціальний аналіз діяльності кількох фірм, що застосовують цю систему, довів: виробничі показники дещо зросли, поліпшилася атмосфера у колективах, розвантажилися транспортні магістралі в містах. Флекстайм вимагає від працюючого самоорганізації й загостреної відповідальності; отримуючи певну свободу, він відплачує кращим ставленням до роботи, більш цінує можливість працювати саме на цю фірму.

Інший “стовп” бюрократичної системи – суворе та формальне ставлення начальника до підлеглого – піддав критиці американський соціолог Е. Мейо (1880–1949). Його теорія, яка розроблялася на базі експерименту, що проводився з робітниками фірми “Вестерн-електрик”, отримала назву “людяних стосунків”. Американський дослідник довів на основі чисельних (близько 2000) індивідуальних бесід, що виробничі показники залежать від соціально-психологічної атмосфери не менше, ніж матеріальних стимулів. Рекомендації Мейо зводяться до того, щоб в організації була створена доброзичлива атмосфера, панували гуманні стосунки й взаємодовіра, робітники залучалися до управління й несли відповідальність за діяльність своїх підрозділів. Тобто, на думку Мейо, у

промисловості повинен панувати соціальний мир і злагода між адміністрацією й робочим персоналом. За цих умов людина розкриває свої позитивні творчі можливості, ефективність організацій значно підвищується.

У післявоєнні часи ідеї Мейо набули широкого розголосу і почали використовуватися на практиці. Західні корпорації трансформуються у напрямку більш демократичного й відкритого стилю діяльності. В багатьох фірмах адміністрація доводить усі принципіві рішення до відому працюючих, їх запрошують на різні наради, дають можливість висловлювати власну думку. Подібна практика отримала назву “участь у рішеннях”, вона застосовується усесвітньо відомими компаніями “Оліветті” (Італія), “Белл систем” (США) та іншими. У деяких фірмах відмовляються від конвейерної праці та ідей тейлоризму, наприклад, розподіляють робітників на автономні групи, бригади, що беруть на себе закінчений цикл операцій. Такий підхід зветься “збагачена праця” або “складна оптимізація”. Але нові тенденції не виключають адміністрування, контролю. Раціональним рішенням є комбінація двох підходів – бюрократичного й демократичного.

Проблема неформальних груп в організаціях.

В кожній організації, що існує більш-менш тривалий час, поряд з формальними складаються так звані неформальні зв'язки й структури, відокремлюються групи, які не передбачені офіційними документами, статутом тощо. Неформальні зв'язки виникають внаслідок кількох причин. По-перше, жодний статут, офіційна схема управління, інструкція не можуть передбачити усіх випадків, виробничих ситуацій та оперативних потреб, коли повинні взаємодіяти різні суб'єкти й спільно вирішувати нагальні питання для нормального функціонування організації. По-друге, люди попри усі умовності й потуги формалізації не перетворюються на бездушних істот і не діють як механічні роботи. Вони мають певні уподобання, по-різному оцінюють оточення, прагнуть до спілкування й вимагають до себе неформальної уваги – це відповідає людській природі. Саме тут виникають

неформальні зв'язки. В тих випадках, коли неформальні зв'язки стають більш-менш постійними й охоплюють певне коло осіб – виникають неформальні групи. Вони поділяються на два типи: 1) *позаформальні групи*, що складаються для вирішення виробничих задач; 2) *соціально-психологічні групи*, поява яких не пов'язана зі службовими проблемами.

У більшості випадків позаформальні групи створюють люди, що так чи інакше вболівають за справи в організації, це можуть бути керівники різних ланок і рівнів, представники адміністрації, особи, зайняті творчою, інтелектуальною працею. Позаформальні групи в разі їх позитивного значення для організації можуть бути перетворені на формальні структури.

Але управлінцям і соціологам відомі випадки, коли позаформальні і психологічні групи відігравали негативну роль, свідомо блокуючи позитивні зміни в організаціях. Мейо під час досліджень виявив групу робітників телефонного підприємства, що перешкоджала піднесенню продуктивності праці. Робітники були переконані: висока продуктивність або призведе до ліквідації місць працевлаштування, або “заріже” розцінки на виготовлення деталей. Навколо цієї думки й згуртувалися робітники у неформальну групу. Був навіть розроблений своєрідний кодекс поведінки робітників: 1) не можна працювати занадто багато; 2) погано, якщо працювати й дуже мало; 3) не можна бути відвертими з начальником; 4) не личить поводитися з товаришами офіційно й встановлювати з ними дистанцію. До тих, хто не дотримувався цього “кодексу”, застосовувалися різні засоби морального тиску. Таким чином, позаформальні групи можуть бути фактором дезорганізації й блокування управлінських рішень.

Соціально-психологічні групи об'єднують людей, що мають один до одного певний потяг, виявляють симпатії, або їх поєднують спільні інтереси, хобі. Частіше ці групи включають людей близьких за віком, соціальним статусом, етнічним походженням. Умовні межі соціально-психологічних груп можуть співпадати з формальними структурами, поділом на бригади,

відділи, служби, підрозділи, або роздрібнювати їх на неформальні об'єднання. Поряд з симпатіями в колективі можуть виникати стійкі антипатії, які сприяють виникненню конфліктів, розшаруванню на вороже налаштовані групи.

Яку роль відіграють соціально-психологічні групи в організаціях? Однозначно на це запитання відповіді не можна. Подібні спільноти є типовими первинними групами. Вони відіграють важливу роль у підтриманні особи в соціумі, це – місток поміж людиною й колективом. Первинна група може створити атмосферу психологічного комфорту, допоможе зняти напруження й стреси, вона полегшує інформаційні процеси, надає людині різні дрібні “послуги”. Первинні групи мають своїх неформальних лідерів і структури спілкування. Але існує ризик розщеплення структури статусів на адміністративну (формальну) систему й неформальну “шкалу престижу”. Таким чином, соціально-психологічна група може перетворитися на джерело напруги й проблем. Ситуація особливо загострюється в тому випадку, коли офіційному керівнику складає конкуренцію потужний *неформальний лідер*. Вкрай негативним проявом є *конфлікт, сторонами якого виступають різні соціально-психологічні групи*. Такий розкол здатний повністю паралізувати діяльність організації, або її структурної ланки. Не існує універсального рецепту того, як лікувати подібні “хвороби”. Потужні фірми, корпорації, державні установи у своєму штаті мають соціологів та психологів, відповідні служби, що займаються підтримкою здорового соціально-психологічного клімату, профілактикою або залагодженням конфліктів, не вдаючись до жорстких (і не завжди виправданих) адміністративних рішень.

Література

1. Блау П.М. Исследование формальных организаций // Американская социология: перспективы, проблемы, методы. Пер. с англ. – М., 1972.

2. Вебер М. Избранные произведения. Пер. с нем. – М., 1990.
3. Гвишиани Д.М. Организация и управление. – Изд-е 3-е, – М., 1998.
4. Гибсон Дж., Иванчевич Д.М., Донесли Д.Х. Организации: поведение, структура, процессы. Пер. с англ. – М., 2000.
5. Гіденс Е. Соціологія. – К., 1999. – С.341–364.
6. Гричас Р. Социальная организация предприятия и ее функции. – Вильнюс, 1980.
7. Керженцев П.М. Принципы организации. – М., 1968.
8. Кравченко А.И. Социология менеджмента. – М., 1999.
9. Красовский Ю.Д. Организационное поведение. – М., 1999.
- 10.Маринин В. КГБ: структура и функции // В мире спецслужб. –2004. – №1.
- 11.Мильнер Б.З. Теория организаций. – М., 1998.
- 12.Нагорний Б.Г. Соціологія управління // Спеціальні та галузеві соціології. – К., 2003.
- 13.Пилипенко В. Реформи. Підприємництво. Культура. – К., 2001.
- 14.Пригожин А.И. Организация: системы и люди. – М., 1983.
- 15.Пригожин А.И. Социология организаций – М., 1980.
- 16.Ру Д., Сули Д. Управління. Пер. с фр. – К., 1995.
- 17.Смелзер Н. Социология. Пер. с англ. – М., 1993. – С.168–196.
- 18.Хижняк Л.М. Перетворення організацій у умовах соціально-економічних змін. – Х., 1999.
- 19.Холл Р.Х. Организации: структура, процессы, результаты. – СПб., 2001.
- 20.Щербина В.В. Социология организаций: Словарь-справочник. – М., 1996.
- 21.Яценко А.М. Організаційно-культурні ресурси і механізми соціального управління (соціологічний аналіз). – Одеса, 2003.

Глава 11. Поліція як інститут і організація.

Поліцейська діяльність поширена скрізь у світі. Держави, громади витрачають значні кошти на цю діяльність, без якої, здається, сучасні суспільства взагалі б не існували. Співробітники поліції є помітними персонами, бо вони мають спеціальну уніформу, знаходяться в багатолюдних місцях або обов'язково з'являються там, де відбувається якась надзвичайна подія. Поліцейський тріллер є найпопулярнішим жанром кіно й книговидавництва. Населення проявляє значний інтерес до поліцейської діяльності і має різноманітні думки та оцінки стосовно правоохоронців: хтось покладається на поліцію в захисті власних прав і майна й вдячний поліцейським за їх роботу, інші бояться і навіть ненавидять правоохоронців, багато й таких людей, що займає нейтральну позицію, бо життя не торкнулося їх тим боком, що зводить населення з поліцією. Ситуація з поліцейською діяльністю в усіх країнах є різною, але в останні роки намітилася загальна тенденція – держави й громадськість вимагають реформування поліцій й піднесення інституту на нові щаблі діяльності, які відповідають новим вимогам.

§1. Інститут поліції: минуле і сучасне.

Інститут поліції є порівняно “молодим” історичним інститутом, становлення якого у більшості країн відноситься до XVIII–XIX ст. Його самостійне життя не випадково починається в епоху переходу до індустріального суспільства, формування капіталізму. Зростання темпу

соціального життя, міграція населення, загальне збільшення людності і, зокрема, урбанізація та виникнення мегаполісів, ріст злочинності, революційні події – усе це ставило на перші місця у державному житті проблему громадського порядку й безпеки існування. Зокрема, розпочався процес руйнації імперій, а влада в метрополіях, головним чином, покладалася на військо й поліцію. Отже, за останні два століття скрізь спостерігався процес швидкої розбудови поліцейських установ. Але й остаточна руйнація, розпад імперій не зменшує значення інституту поліції. Він стає в ряд базових соціальних інститутів сучасного суспільства.

Громада, держава, поліція.

Відносна молодість інституту поліції не заперечує того факту, що за суттю поліцейська діяльність є старішим й традиційним видом управління суспільними процесами. У зародкових формах вона існувала навіть у до державний період. Виконання традицій, табу було обов'язком членів роду й племені. Одноплемінники суворо стежили за тим, щоб правила виконувалися; громада судила й карала відступників віри й звичаїв. Злочин і покарання – вічні супутники суспільного життя, бо жити колективно – це дотримуватися певних правил. Але існування норм, звичаєвого права власне й доводить, що люди схильні їх порушувати, отже, постає *функція примусу та застосування сили до порушників*. Функція *правозастосування* є древнішою формою діяльності в громадах, хоча з початку вона не втілювалася у спеціальні структури й інститути у сучасному розумінні цього слова. За спостереженнями сучасних соціальних антропологів примітивні суспільства мають два джерела права: міф та звичай. Звідси витікає подвійна організація судової влади: або юрисдикція є сімейною, що спирається на міфічне право і практично здійснюється главою сім'ї, або вона відбувається на основі звичаєвого права із залученням посередників, більш широкої громади. У африканському племені інтуїтів особа, що коїть рецидив (вбивства або чаклунства) і розглядається небезпечною для громади, стає

об'єктом покарання. Винному або пропонується добровільно покинути плем'я – виконати так званий *кивитук*, що дорівнюється самогубству, – або громада призначає езекутора, якому належить завдати фізичного покарання. Останній вибирається поміж близьких родичів покараного, аби у майбутньому уникнути помсти.

У більш складних суспільствах поліцейська діяльність стає *прерогативою державної влади*. Кілька тисячоліть існування держави позначені тим, що сучасні функції поліції виконувалися представниками влади, різними чиновниками, хоча й без зайвої спеціалізації на відповідних завданнях. За порядок і судочинство в країні в цілому відповідали перші особи держави – князі, цесарі, королі – та їх намісники, воєводи, місцеві правителі, різні чиновники. Усі вони спиралися на військо, варту, озброєні загони. Але, як правило, озброєні підрозділи не були спеціалізовані на поліцейській діяльності – вони приймали участь у військових походах та сутичках, несли караульну службу в палацах, охороняли правителів і виконували їх вироки. Але вже у ранні періоди чітко вимальовувалися дві особливості виконання поліцейських функцій: наявність зброї та примітних зовнішніх відзнак (спеціальне вбрання, особливі головні убори, військово спорядження, прикраси тощо), які стражникам, воїнам полегшували або легітимізували застосування сили.

Саме слово “поліція” історично пов'язано з термінологією організації державного життя у грецьких полісах античного періоду. “Поліція” (від грецького *politei* – управління) тоді означало всю систему державного устрою й управління. З кінця XIV ст. в європейських країнах цей термін знову входить у обіг, він означає світське управління (на відміну від сфер, на які поширювалася компетенція католицької церкви). Вже потім він починає звужуватися і з XVII– XVIII ст. під поліцією розуміються спеціалізовані адміністративні органи, на які покладалося правозастосування, охорона громадського порядку і боротьба зі злочинністю. Треба зауважити, що усі

держави фактично залишають лише за собою право легітимно (законно) застосовувати силу. Держави намагалися монополізувати поліцейську діяльність. Поліція саме і розглядається як інституція, якій доручається від імені держави *застосовувати силу*, в разі потреби – *з використанням зброї*. Чи стає це благом для людства?

Громади не завжди охоче мирилися з монополією держави і намагалися залишити за собою певні аналогічні функції, що спиралися на звичаєве право та традицію. Наприклад, в дореволюційній Росії сільські общини карали власними силами конокрадів і паліїв, взагалі то селяни й не були схильні звертатися до влади, а поліції вони традиційно не довіряли. Вироки селянських громад були доволі жорстокі; злочинців часто вбивали. У відомому словнику Ефрона та Брокгауза, який виходив до революції, наводиться приклад, коли окружним лікарем тільки в одному окрузі Тобольської губернії було оглянуто 200 трупів, які залишилися після подібних самосудів. Своїх жертв селяни нерідко піддавали тортурам, придумували різні особливі способи вбивства – прив'язували людину до спеціально схилених дерев та розривали тіло на шматки, здирали заживо шкіру, виклювали очі, прив'язували обвинуваченого до хвоста коня й гнали його по степу.

В традиції американського суспільства, що тягнеться від перших поселенців, існує пріоритет прав сімей і громад вирішувати питання власної безпеки. Усі спроби, наприклад, супротивників вільного продажу вогнепальної зброї скасувати право американців вільно володіти гвинтівками і пістолетами, зустрічає шалений опір традиціоналістів. Але *неконтрольоване використання сили є дуже небезпечним явищем*. В другій половині XIX – на початку XX ст. на американському півдні широко застосовувалися так звані суди Лінча. Вони означали швидку й люту розправу білих мешканців над чорношкірими, що підозрювалися у тяжких злочинах. З 1882 по 1927 рр. лінчували 4950 осіб. Ось яскравий приклад неконтрольованого застосування

насильства: 1893 р. в містечку з гучною назвою Париж, штат Техас, натовп у 10000 осіб був свідком розправи над розумово неповноцінним чорношкірим американцем, якого звинувачували у вбивстві дитини. Годину тривали страшні тортури, а потім жертву спалили живцем на вогнищі. “Лінчування” стало загальним поняттям, коли людина без суду і справедливого розгляду справи карається, піддається тортурам або вбивається. В сучасній Америці такого практично немає (хоча протягом 1980–1990 рр. зафіксовано кілька випадків пред’явлення лідерам Ку-Клус-Клана звинувачень у вбивствах чорношкірих американців), але часто трапляються надзвичайні події, коли різні маніяки, психічно хворі особи відкривають вогонь по своїм колегам на роботі, учням школи або випадковим перехожим з різноманітної стрілецької зброї.

*Сила та зброя є вельми небезпечними інструментами регулювання людських відносин та управління соціальними процесами. Позитивна сутність інституту поліції полягає в тому, що він *впорядковує застосування примусу й насильства стосовно громадян*. Держава встановлює певні гласні правила того, як і коли можна застосувати зброю і силу, що робить суспільне життя більш небезпечним і прогнозованим. Поліцейські чини на службі не є приватними особами, вони мусять діяти відповідно до законів держави і нести відповідальність за перевищення своїх повноважень. Для суспільства зосередження сили й зброї в одних руках є благом; залишається зробити, щоб ці “руки” були “чистими”, а голови поліцейських – тверезі, освічені, відповідальні. Саме ці питання й постають у процесі інституціоналізації поліцейської діяльності.*

Інституціоналізація поліцейської діяльності.

Протоінституційні форми поліцейської діяльності існували практично завжди. Раніше вони реалізовувалися або у вигляді стихійних проявів соціального контролю, або регулювалися інститутами роду й держави. Важливо підкреслити те, що досить рано з’являються різні типізації щодо

змісту поліцейської діяльності, попередньо відбувався процес хабітулізації, тобто узвичаєння дій з охорони громадського порядку, розшуку злочинців, розслідування карних справ тощо. Так, за часів Київської Русі існували такі традиції як “головництво”, “заклик”, “звід”, “гоніння по сліду”. Частково вони відображені у Руській правді, так в ст.3–5 ми знаходимо, що вбивці називалися “головниками”, а покарання – “головництво”. Існувала норма, згідно якої князя за його провинність можна було карати волостью, а звичайну людину – смертю, або “на голову”. Головник міг запропонувати постраждалій родині викуп, відступного, бо кримінальний злочин у ті часи ще не стає виключно державною компетенцією і міг дорівнювати цивільному делікту. Звідси пішла назва “уголовне право”. За етимологію цей термін – український, а не російський, хоча у сучасній мові в Україні вживається поняття “кримінальне право”, а в Росії – “уголовне право”. Сутність “заклику” полягала в тому, що у випадках викрадання коня, зброї чи одяжі або пропажі холопа потерпілий оголошував, “закликав” про це на торжищі, в людних місцях. Другим характерним засобом розшуку злочинця був “звід”. Він являв собою процедуру розшукування особи, звинуваченої у злочині, шляхом “зводін” різних людей (прототип очної ставки). “Гоніння сліду” виражалося у переслідуванні злодія по його слідах. В “Руській правді” зазначалося, що загальні провила проведення розшуку визначав князь. Пізніше, вже XVII ст. “гоніння сліду” перетворилося на “шляхування коней”, а “заклик” – на “обволання” (від слова “волати”, тобто кричати – про подію неодноразово проголошувалося на ярмарках і в інших місцях). В документах цього часу зустрічається поняття “трусу”, тобто обшуку. Попереднє слідство включало опитування свідків, огляд речових доказів і місця злочину. Отже, інституту поліції як такого ще не було, але склалися *узвичаєні форми* діяльності з охорони порядку та боротьби із злочинністю. Власне це і є фундамент, на якому рано чи пізно мусив постати й повноцінний інститут.

За часів Речі Посполитої, ще до 1647–1648 рр. поліцейські функції зосереджувалися у воєводствах, повітах, коштелянствах та староствах. Король, сейм звертався до цих установ з вимогами розшуку злочинців і наведення порядку. Частіше за інших кримінальними справами доводилося займатися возному повітового (земського) суду. Саме цей посадовець виїздив до місця пригоди, опитував свідків, збирав докази, документував збитки тощо.

У феодальну епоху поліцейські функцію перебирали на себе володарі маєтків, шляхта, управителі. Там, де діяв полковий устрій, підтримка порядку, розслідування злочинів покладалися на полковників, сотників і козацьку старшину. Підтримувала порядок і Запорізька Січ. Так, обов'язком довбиша був розшук (разом з січовиками) так званих харцизів, гультяїв, гайдамаків, які грабували купецькі каравани. Нарешті, в містах магдебурзького права поліцейські функції виконував вїйт-голова лави (судового органу магістрату). Він же очолював варту, яка стежила за порядком вдень і вночі, відповідав за додержання правил торгівлі та протипожежної безпеки у місті. У Львові вже з початку XVI ст. діяла нічна варта. В цей період в Україні поліцейські функції зосереджувалися скоріше на різних рівнях місцевого самоуправління. Незважаючи на великий “організаційний плюралізм” можна вважати, що до середини XVIII ст. в Україні склалися перші протоінституційні форми поліції.

Таким чином, протоінституційний період фактично був латентною підготовкою існування самостійного соціального інституту. Цьому сприяв збіг двох обставин: по-перше, зростало значення функції підтримки громадського порядку й боротьби із злочинністю, по-друге, виникало переконання необхідності виділити поліцейську діяльність у самостійну гілку державного або місцевого адміністративного управління з одночасною регламентацією та впорядкуванням змісту діяльності. В Західній Європі ці процеси відбувалися більш інтенсивно, що і призвело до виникнення перших

самостійних поліцейських установ сучасного типу. Прикладом для інших країн слугував досвід Великої Британії і Франції. Спроба створити поліцейську структуру в Англії відноситься до першої половини XVIII ст. Широкої відомості набула діяльність керівників лондонської поліції – письменника Генрі Філдінга і його брата – Джона. Вони започаткували: реєстрацію кримінальників, повідомлення через пресу про злочинців, озброєні поліцейські патрулі, кінні наряди. Є оповідь, що Джон Філдінг наприкінці кар'єри міг розпізнати лише за голосом до 3000 злочинців. Але по-справжньому професійна поліція постала 1829 р., коли за рішенням Міністерства внутрішніх справ на вулиці Лондона одразу вийшла тисяча *обмундированих* поліцейських. Цього виявилось недостатньо, щоб приборкати злочинність, і тоді 12 поліцейських зняли форму й перетворилися на *детективів*. Британські поліцейські є певним зразком для поліцій всього світу: ретельний відбір і добрі фізичні дані, гарна виучка, коректність, непідкупність, холонокровність – ці риси роблять фігуру англійського поліцейського культовою. Вони несуть патрульну службу без зброї, що має велике психологічне значення – не підкоритися “Боббі” практично неможливо, це означає зробити виклик усій державі, старій та бездоганній юридичній системі світу. У цьому протистоянні порушник закону немає ніяких шансів.

Французьку кримінальну поліцію заснував легендарний комісар паризької поліції Ежен Відок 1810 р. Цікаве те, що він зробив ставку на колишніх кримінальників і розробляв засади роботи з агентурою й тактику конспіративних дій. Він першим звернув увагу на існування професійної злочинності і дав їй визначення. Експерименти з використанням колишніх злочинців для кримінального розшуку були і раніше. Відомою є історія з легендарним російським злодієм Ванькою Каїним (справжнє ім'я – Іван Осіпов). Після інтенсивної й насиченої кар'єри злодія й грабіжника він нібито добровільно прийшов до сенатора князя Кропоткіна з покаяттям у

своїх гріхах і пропозицією включитися у боротьбу із злочинністю в Москві, бо він “є злодій і знає усіх злодіїв те тільки у Москві, а і в інших містах...”. Його відвели у сискной приказ і зробили “доносителем сискного приказу”. За два роки за його допомоги було заарештовано понад 300 злодіїв. Але Ванька ангелом не став – брав хабарі за те, щоб звільнити злодія від розправи, силував жінок. Скінчилося тим, що 1755 р. його засудили до колесування, потім помилували, і закінчив він життя на каторзі. У більшості поліцій світу сьогодні існує тверде правило – колишніх злочинців до своїх лав не залучати, але їх широко використовують в агентурній роботі.

Етап широкої легітимізації інституту поліції припадає на ХІХ ст., коли в усіх провідних країнах видаються державні законодавчі акти, що визначають завдання поліцейської діяльності, підпорядкування й внутрішню структуру. Україна в решті решт підпадає під юрисдикцію двох імперій – Російської і Австрійської, інститут поліції в кожній з частин формується за окремими правилами. На Сході України вільності й старі права закінчуються 1783 роком, коли на її територію було розповсюджена Постанова для управління Всеросійської імперії. 1772 р. Галичина була приєднана до Австрійської монархії Габсбургів, де 1796 р. введено у дію окремий кримінальний кодекс. В Російській імперії поліція постає як централізована структура, що входить до складу Міністерства внутрішніх справ, де діяв окремий департамент поліції. В губерніях правопорядок повинні були підтримувати губернатори й генерал-губернатори, що зосереджувало владу на місцях в одних руках. Поліцейські апарати розбудовувалися за двома принципами: у повітах і сільській місцевості та окремо у великих містах. В кожному повіті створювався єдиний поліцейський орган – поліцейське управління, яке очолював повітовий ісправник. При управлінні існувала канцелярія, три відділи й архів. Повіти ділилися на більш дрібні адміністративні одиниці, де було своє поліцейське начальство і команди. В містах (в Україні на початку ХХ ст. – це 22 міста) створювалися поліцейські

управління на чолі з поліцмейстерами. У підпорядкуванні знаходилися дільничні і міські пристави та їх помічники. Територіально місто ділилося на частини, дільниці, околотки. Частини очолювали міські пристави, дільниці – дільничні пристави. До нижчих чинів відносилися городові, квартальні надзирателі тощо. Основними актами, що регулювали поліцейську діяльність XIX ст. було наступне: Статут про попередження й припинення злочинів (1833 р.), Положення про земську поліцію (1837 р.), Тимчасові правила про устрій поліції в містах і повітах губернії (1862 р.). В Австрії поліція також належала Міністерству внутрішніх справ. У Галичині й Буковині начальниками поліцейської влади були намісники. У Львові й Чернівцях існували дирекції поліції, яким підлягали дільничні комісаріати, у менших містах діяли самостійні комісаріати поліції. Поліція в обох частинах України набула стійких організаційних форм.

XIX ст. визначилися основні риси поліції. Отже, поліція є державним інститутом, який здійснює функцію соціального контролю, вона відноситься до силових інститутів – поліція *озброєна й обмундирована*. Поліція одночасно є виконавчим органом, вона не формує державну політику, а реалізує її у суспільстві. Поліція мусить узгоджуватися з основним (домінуючим) інститутом суспільства. В Росії – це був інститут монархії, станова соціальна система. Офіційно поліція підтримувала “тишу і спокій” або “порядок і благочиніє”, але у реальному житті завжди ставала на бік представників вищих і заможних верств. Годі й казати, що низи, а тим більше революційні сили ставилися до поліції вкрай негативно, і навіть не до особистостей, а до інституту, як такого. Це і визначило наступну долю інституту. Лютнева революція 1917 р. в Петрограді власне й почалася з побиття поліцейських чинів та погромів дільниць. Стара поліція не могла сполучатися з новими домінуючими інститутами демократичної Росії. Тимчасовий уряд не знайшов іншого виходу як перейменувати інститут на “міліцію”. Одночасно відбулася реорганізація й прихід до установ нових

людей, зміна керівництва. Слово “міліція” не було вдалим еквівалентом, бо етимологічно воно сполучається з поняттям війська. “Міліція” (лат. militia – військо, miles – воїн) у Середні віки означало загопи нерегулярного війська, які склалися з озброєного ополчення. Інституціоналізація міліції відбувалася наступним чином: Тимчасовий уряд в Петрограді видав постанову “Про заснування міліції” (17 квітня 1917 р.), де міліція визначалась як виконавчий орган державної влади на місцях, який перебував у безпосередньому віданні земських та міських громадських управлінь. У міліції запроваджувалися такі посади: начальник міліції та його помічники, дільничні начальники міліції та їх помічники, старші міліціонери і міліціонери. Важливо підкреслити, що організаційно інститут підлягав децентралізації. Отже, практично справами міліції в Україні переймалася влада на місцях і Генеральне Секретарство (виконавчий орган Центральної Ради в Києві). Паралельно цього ж року в Україні почало створюватися так зване *Вільне козацтво* як громадська організація на місцях. Фактично козацтво виконувало функцію добровільної міліції. Цей громадський рух охопив Київщину, Волинь, Херсонщину, Полтавщину, Чернігівщину. Всеукраїнський з’їзд Вільного козацтва в липні 1917 р. представляв 60.000 осіб, він відбувся у Чигирині (стародавня гетьманська столиця), де отаманом було обрано генерала Павла Скоропадського.

Інститут поліції мусив пристосовуватися до ідеологічних течій, політичних програм, провідних інституцій. Ось чому за короткий термін в Україні кілька разів відбувалися зміни його назви, урядами видавалися численні законодавчі акти, постанови, відозви, універсали, якими різні влади намагалися упорядкувати поліцейську діяльність. Відразу після приходу до влади гетьмана П. Скоропадського намітилися зміни і в цій царині. 2 травня 1918 р. у газеті “Голос Києва” з’явилося повідомлення про розробку закону щодо передачі органів міліції до Міністерства внутрішніх справ і перейменування її в *державну варту*. 9 серпня 1918 р. було ухвалено закон

“Про статут Української державної варти”. Законом встановлювалося три види діяльності – загальна, оперативно-розшукова, інформаторська. Після падіння режиму гетьмана нова влада знову реанімувала назву “міліція”. Рада міністрів УНР видала закон “Про скасування інституту державної варти й сформування *народної міліції*” (4 січня 1919 р.). Але в Україні тривала російська навала, Директорія не контролювала всією територією України: на півночі російські більшовики створювали власні органи влади, а на півдні теж саме, але на власний лад, робила Добровольча армія, яку очолював А. Денікін. В решті решт перемогу отримали більшовики, які створили “*робітничо-селянську міліцію*”. Положення про робітничо-селянську міліцію було затверджено Радою Народних Комісарів УСРР 14 вересня 1920 р.

Як ми бачимо, кожна влада намагалася якнайшвидше започаткувати власний інститут поліції, бо від нього залежало і самоствердження влади, й наведення порядку на підконтрольній території. Показовим був процес інституціоналізації сучасного інституту української міліції. Закон, яким визначається поліцейська діяльність в незалежній Україні, було ухвалено Верховною Радою 20 грудня 1990 р. – ще до здобуття формальної незалежності. Закон України “Про міліцію” визначає статус *української міліції*, завдання, принципи діяльності, правову базу, організацію, систему підпорядкування тощо. Україна unikнула періоду хаосу й невизначеності, які супроводжують радикальні суспільні зміни, завдяки тому, що кожний суттєвий крок вперед легітимізувався зусиллями Верховної Ради й виконавчих органів, зокрема, інститут міліції трансформувалася таким чином, що не було жодного дня, аби поліцейська діяльність переривалася і міліціонери зникали з вулиць міст України та не виконували службові завдання.

Функції та структура.

Функція та структура є пов’язаними речами. Функції відбивають завдання, які покладаються на поліцію, очікування громад. Структура

інституту мусить бути достатньо гнучкою для того, щоб задовольнити очікування й в разі потреби перебудуватися для виконання нових завдань. Функції поліції в різні періоди визначалися по-різному в залежності від того, як держава й громади розуміли сутність поліцейської діяльності. В цілому функцію поліції можна визначити як *застосування норм права для підтримки соціального порядку*. Правозастосовча функція поліції має два суттєві відгалуження: (1) *охорона громадського порядку*, (2) *протидія злочинності*. Першу функцію ще називають загальною (наприклад, за часів державної варти) тому, що вона не має конкретного визначення і може трактуватися доволі широко. До неї належить патрулювання і спостереження за порядком у людних місцях, на транспорті, супроводження масових акцій, свят, політичних демонстрацій тощо, контроль за виконанням різних адміністративних приписів за місцями проживання (тиша, прибирання сміття, вигул собак тощо), контроль за торгівлею, вагами (метрологічна функція), спостереження за санітарним і екологічним станом, забрудненням територій, охорона державних установ і об'єктів, комунальної і приватної власності і багато іншого подібного. Друга функція є більш конкретною і спеціалізованою. Протидія злочинності включає (1) *профілактику злочинності*, (2) *реагування на злочини*, (3) *розкриття злочинів*, (4) *досудове розслідування злочинів*. Поліція, як правило, в межах обох функцій може власними силами карати за дрібні правопорушення, накладати штрафи або навіть арештовувати винних на невеликі терміни.

Протягом усього періоду існування інституту поліції в усіх фактично країнах відбувалася боротьба довкола функцій поліції. Протистояли дві тенденції: максимальне розширення функцій і звуження їх до боротьби із злочинністю. В окремих державно-правових системах це кардинальне питання вирішується по-різному. Як правило, уряди і громадськість воліли б бачити в поліції універсальний виконавчий орган “на усі випадки”. Оскільки ця інституція будувалася за військовими принципами з присягою, статутами,

дисципліною, то вона вигідно відрізняється від цивільних адміністративних установ – поліцейські ніколи не відмовляться і виконають усі завдання й накази. У багатьох вищих поліцейських чинів був інший погляд на функції поліції. Вона, згідно другої точки зору, повинна відводити загрози громадській безпеці й боротися із злочинністю, виконувати завдання, де дійсно є потреба використовувати силу, загрозу зброї, чого не вміють і не можуть робити цивільні інстанції. Саме така точка зору свого часу перемогла в Німеччині, коли 1882 р. за постановою Пруського Вищого адміністративного суду було визначено, що функція забезпечення “загального благополуччя” не відповідає завданню поліції – відвернення загроз. Цей підхід зберігається і по сьогодні. Сучасна українська міліція також намагається позбутися невластивих функцій, наприклад, пов’язаних з паспортною службою, реєстрацією авто та регулюванням руху транспорту. На початку 90-х рр. різко скоротилася функція профілактики злочинності, наприклад, була ліквідована інспекція у справах неповнолітніх. Натомість у складі кримінальної міліції з’явився підрозділ кримінальної міліції у справах неповнолітніх. У чому різниця? Інспекція переважно займалася профілактичною роботою, а кримінальна міліція – оперативно-розшуковою діяльністю. Таке звуження функцій відбувається часто за вимушених обставин і не відбиває реальних суспільних потреб, наприклад, через примітивний брак коштів для підтримки усіх підрозділів та служб. Але в усьому світі “генеральною лінією” розвитку інституту міліції наразі є інше – розширення *соціальної функції*, праця з населенням у різних галузях та напрямках.

Загальну структуру інституту можна дослідити за схемою, яка розглядалася у главі 9. В таблиці 1 подаються структурні елементи на прикладі української міліції.

Табл.1

Структура інституту поліції (на прикладі української міліції)

| Структурні елементи | Зміст структурних компонентів |
|---------------------|--|
| Діяльність | Поліцейська діяльність: правозастосування, охорона громадського порядку, протидія злочинності (профілактика, реєстрація, розкриття, розслідування злочинів), надання допомоги населенню у критичних ситуаціях. |
| Групи | Працівники міліції, позаштатні співробітники й групи на добровільній основі, цільові групи на кшталт “адміністративні порушники”, “злочинці”, певні ситуативні групи громадян (демонстранти тощо), водії авто, професійні групи, які знаходяться під контролем працівників міліції у відповідності до законів України або ухвал центральних і місцевих органів влади. |
| Технології | Прийоми й методи охорони громадського порядку, патрулювання, охорони об’єктів, дій у екстремальних ситуаціях (під час стихійних лих, техногенних катастроф, мобілізації й військових дій); програми профілактики правопорушень і злочинності; прийоми оперативно-розшукової діяльності, криміналістики й досудового розслідування злочинів; підготовка карних справ для судового розгляду, техніка покарання в межах компетенції міліції. Наявність будівель, транспорту й зв’язку, спеціальних засобів, криміналістичного обладнання тощо. |
| Цінності | Цінність соціального порядку; громадська безпека і громадський порядок; права, свободи й гідність особистості; цінність власності. |
| Символи | Пропори, присяга, емблеми, уніформа, спеціальні відзнаки і нагороди. |
| Норми | Конституція України; міжнародні правові норми, ратифіковані у встановленому порядку, наприклад, Загальна декларація прав людини; Закон України “Про міліцію”, в тому числі норми використання спеціальних засобів і зброї; постанови ВР та укази Президента України, які регламентують діяльність міліції або сфери її компетенції; Кримінальний кодекс України, Кримінально-процесуальний кодекс України, Адміністративний кодекс України, Адміністративно-процесуальний кодекс України, Закон України “Про оперативно-розшукову діяльність” тощо; Дисциплінарний статут ОВС України, Статут патрульно-постової служби міліції України тощо, нарешті, нормативні акти МВС України, відомчі інструкції тощо. |
| Санкції | Види покарання працівників міліції за порушення дисципліни й законності, які встановлені відповідними статутами; санкції, що містяться у КК та АК, і якими користуються працівники міліції стосовно правопорушників. |
| Ролі і | Працівник міліції, рядовий склад, начальницький склад, |

| | |
|-------------|--|
| статуси | спеціальні звання від рядового до генерал-полковника міліції, посадові статуси й ролі: “міліціонер”, “міліціонер-водій”, “дільничний інспектор”, “слідчий”, “оперативний уповноважений”, “оперативний черговий”, “начальник відділу міліції” тощо. |
| Організації | Міністерство внутрішніх справ України, головні управління, управління, служби, міськрайліноргани, окремі полки, батальйони, роти тощо. |

Але поряд із “звичайною”, тобто обмундированою є так звана “таємна” (необмундирована) поліція. В процесі розвитку сучасних держав функція безпеки розділилася на “внутрішню” (кримінальну) і “зовнішню” (політичну). З другою функцією почали пов’язувати так звану національну безпеку. Саме вона вийшла на переднє місце. Ось чому в усіх державах “таємна” поліція отримала пріоритет і перетворилась на “улюблену дитину” правителів, політичних режимів, особливо в тоталітарних країнах і за умов військової небезпеки. На “таємну” поліцію традиційно покладалися функції боротьби з “зовнішніми” й “внутрішніми” ворогами країни (політичного режиму). Діяльність таких служб окутують морок, легенди, міфи. Можливо, першим зразком “таємної” поліції була іспанська інквізиція. Вона виникла 1478 року як повністю легітимний інститут і проіснувала до 1834 р. Легітимність інквізиції пояснюється тим, що інститут інквізиції було засновано 1199 р. буллою Римського Папи Інокентія III як засіб боротьби з церковною ерессю. В Іспанії його уведено за ініціативи правителів країни – королівської чети Фердинанда і Ізабелли. Цей інститут посідав особливе, надзвичайне місце в житті країни, а також підвладних територій – Італії, Нідерландів. Він вперше продемонстрував певні риси, які були притаманні терористичній діяльності таких відомих служб як “Гестапо” або “ДПУ НКВС” в 30–40-х рр. ХХ ст. А саме – ідеологічне підґрунтя діяльності, таємність, широка мережа інформаторів (доносіння стає офіційним інститутом і усіяло заохочується), повне нехтування приватним життям і

право перетворити кожну людину на об'єкт переслідувань, масові арешти по ночах, вибивання зізнання усілякими засобами без обмежень, використання тортур, показові процеси й публічні страти, щоб залякати грішників. Кількість жертв інквізиції достовірно ніхто не підрахував, але масштаби інституту можна встановити по окремих документально відомих епізодах. Так, 1481 р. в Андалузії на вогнищі було спалено 3000 єретиків, а 17000 осіб пройшли скрізь торттури. В Російській Імперії існувала довга традиція таємних канцелярій та політичного розшуку, які існували до XIX ст. 1827 р. за ініціативи генерала Бенкендорфа було створено окремий корпус жандармів. У проекті, який свого часу генералом подано до Ніколая I, зазначалося, що престолу й монархії в Росії загрожують різні небезпеки, перш за усе, від революціонерів та вільнодумців, впливів Західної Європи, отже, треба мобілізувати усі кращі дворянські сили для відведення небезпеки – діяти сміливо, жорстоко, наступально. Дійсно, жандарми були окрасою імперії. До корпусу не приймалися випадкові особи, усі офіцери походили з дворянських родин, вони спочатку, до служби в жандармерії, мали закінчити військові заклади і добре себе зарекомендувати на армійській службі, від них вимагалося не мати боргів, сумнівних біографічних сторінок або непевних друзів, бути безоглядно відданими царю й монархії. Всю імперію було поділено на 8 округів на чолі з генералами корпусу, які очолювали губернські управління. Останнім підлягали повітові й міські управління та окремі команди. Більшовики практично відразу після Жовтневого перевороту почали створювати власну “таємну” поліцію. Датою заснування так званої Надзвичайної комісії вважається 20 грудня 1917 р. Назви цієї установи неодноразово змінювалися: Головне політичне управління, Державне політичне управління Народного комісаріату внутрішніх справ, Міністерство державної безпеки, Комітет державної безпеки, але сутність залишалася практично незмінною. Самі аббревіатури цих установ лякали людей (рос. мовою – ЧК, ОГПУ, НКВД, КГБ), за кордоном їх боялися не менше, бо

терористична, шпигунська й підривна діяльність радянської “таємної” поліції не мала а ні територіальних, а ні моральних, а ні законодавчих меж. До речі, ці установи грали роль на кшталт “старшого брата” міліції, мали права контролю міліцейської діяльності або залучення міліціонерів до своїх операцій.

Якщо підсумувати сказане про поліцію як інститут, то можна зробити висновок: *цей інститут є впорядкуванням на основі юридичних норм діяльності, направленої на забезпечення громадської безпеки, порядку, приборкання злочинності з використанням сили, примусу і при необхідності – зброї, що здійснюється на професійній основі спеціалізованими організаціями.*

§2. Поліція як соціальна організація.

В основу організації поліції можна покласти різні принципи. Існує кілька дискусійних питань щодо організації поліцейської діяльності: 1) чи поліція є мілітаризованою, чи суто цивільною структурою? 2) Що треба покласти в основу – принцип централізму, або бажана децентралізація органів поліції у територіальному аспекті?

Дві моделі поліцейської організації.

Децентралізовану модель поліцейського устрою демонструють США. Ззовні вона є дуже заплутаною, розібратися в ній іноді не можуть самі американські поліцейські. Останні розподіляються за 40.000 поліцейських органів різного підпорядкування, які не мають жорсткого ієрархічного зв'язку. Поліція в Америці формувалася “знизу” – громадами, містами, штатами. США ніколи не були централізованою імперією з всесильним державним апаратом в центрі, що є більш характерним для європейських країн. Тут ніколи не існувало міністерства внутрішніх справ, яким регламентується організаційна структура, чисельність поліції, норми на 1000

населення, встановлюється єдина уніформа й інші формальні атрибути універсальної організації. Першопоселенці самостійно захищали свої оселі, сім'ї й общини. Громади вибирали шерифа, оплачували його роботу, а в разі потреби усі дорослі чоловіки зі зброєю виконували поліцейські функції, переслідували злочинців, прочісували місцевість тощо. Традиція спільних дій в разі потреби збереглася і сьогодні, хоча поліцейська діяльність є, безперечно, професійною. Америка будувалася від громад, тобто “знизу”, пересічний американець звик до думки, що усі соціальні блага виникають з його податків, в тому числі і поліція. Вашингтон не надсилає до них комісарів, начальників, вони тут і не потрібні, бо поліція набирається і оплачується на місцях. Американський принцип організації можна уявити так: поліцію створює той, хто може оплачувати її роботу. Відповідно роботодавець визначає штатний розклад, кількість працівників, структуру, технічну оснащеність, зовнішню атрибутику. В ролі роботодавців виступають громади, органи самоврядування, мерії, адміністрація округів (графств), нарешті, влади штатів. Ніякої уніфікації за таких умов і бути не може, як немає і загальноприйнятої системи спеціальних звань або посад.

Типовою поселенською структурою є наступне: центр великого міста і велика периферію (одноповерхова Америка), яка кільцем у радіусі близько 50 кілометрів оточує місто. Периферія складається з низки селищ (village), кожне поселення має самоврядування, вибірну адміністрацію, бюджет, який утворюється з місцевих податків. Але селища виникають на основі соціальної стратифікації, до якої долучається і расова ознака. В “білому” селищі, де існують доволі високі податки, живуть представники середнього класу. Вони, наприклад, вирішують мати власну пожежну команду (на пожежників покладається і функція швидкої допомоги) та поліцейський відділок. І це є їх правом. Неподалеку може бути робітниче селище із змішаним населенням, яке не може собі дозволити мати набір власних комунальних служб, отже, тут поліцейського відділку ми не зустрінемо. Мерія сама визначить бюджет,

кількість поліцейських, їх функцію. Наприклад, вранці можна побачити таку картину: усі поліцейські (всього у такому відділку може бути 3–4 особи) знаходяться біля школи, гальмують автомобільний рух на дорозі, забезпечують безпеку дітей. Але, звичайно, така місцева поліція діє на основі загальних американських норм права і поліцейської діяльності, наприклад, вона не може карати або тримати підозрюваних – їх треба негайно доставити у місто. Професійні поліцейські обов'язково мають пройти 21-тижневий навчальний курс в поліцейській академії (за рахунок мерії). Зі зброєю, як правило, проблем немає, можна, наприклад, користуватися і власним “Кольтом”.

Загальна організаційна структура має кілька поверхів. Федеральне бюро розслідування (ФБР) – загальнофедеральна структура, фактично необмундирована, “таємна” поліція, яка займається проблемами національної безпеки, контр розвідувальною діяльністю, мафією, незаконним обігом наркотиків у загальноамериканському масштабі, корупцією у вищих ешелонах влади, найбільш небезпечними злочинцями і резонансними злочинами, які не здатні розкрити місцеві поліції. Центральне управління ФБР знаходиться у Вашингтоні. Технічна забезпеченість ФБР є дуже високою, до організації залучають провідних криміналістів, спеціалістів різного профілю, агенти ФБР вирізняються високою виучкою й професіоналізмом. Другий рівень – поліція штату. Вона фінансується з бюджету штату, не є занадто чисельною, діє, головним чином, на центральних автомагістралях (таких поліцейських називають рейнджерами, труперами), очолювати її може полковник. Далі слідує рівень округів й великих міст. Штат поділяється на округи або графства. В кожному окрузі – шериф, який очолює відповідний офіс. Шериф вибирається населенням і звітує перед ним. Його юрисдикція обмежується територією округу за виключенням міст, де є власна поліцейська структура. В містах утворюється поліцейський департамент, якими керує шеф поліції. Шефа поліції призначає

мер за погодженням з наглядовою радою. Шеф повинен користуватися повною довірою влади. Своїх заступників і поліцейський апарат він набирає на власний розсуд, одноосібно приймає і звільнює з роботи. Департамент може бути поділений на два бюро: персоналу й польове. Перше – забезпечує усім необхідним діяльність відділів та служб; друге – організує патрулювання, розслідування, працює з негласними працівниками тощо. Департамент може мати територіальні відділки, що очолюють капітани (капітан в Америці приблизно дорівнює спеціальному званню “полковник” в Україні). Нарешті найнижчий рівень складають приватні поліції на великих фірмах, корпораціях й “ініціативні” відділки, про які мова йшла вище. На діяльність поліції відпускаються великі кошти. Заробіток “копів” є приблизно наступним: патрульний офіцер міського управління може отримувати 30–35 тис. дол. на рік, в офісі шерифа – 40–45 тис. дол., рейнджер заробляє 50–60 тис. дол., а агент ФБР – до 110 тис. дол. Функції американських поліцейських можуть значно відрізнятися від завдань українських правоохоронців, наприклад, патрульний на авто уособлює і ППС, і ДАІ, і дільничного інспектора.

Інша, європейська модель, позначена централізацією. Як правило, поліція організаційно належить до міністерства внутрішніх справ, або його відділу, департаменту. Існують загальні принципи територіальної побудови поліції, штатні розклади, системи спеціальних звань й правила поліцейської кар’єри, пенсійного забезпечення тощо. Якщо американська модель має ухил до цивільних структур, то в альтернативній моделі простежуються мілітарні впливи (спеціальні статuti, дисциплінарні правила, системи покарань, які зближують поліцію з військом). Історично європейські поліції будувалися за армійським взірцем, або безпосередньо відгалужувалися від збройних сил (в США до XX ст. регулярної армії фактично й не існувало). Централізована модель виглядає як ієрархія організацій, як піраміда, де верхівку складає центральний апарат, що знаходиться в столиці країни або федеральної землі,

потім ідуть управлінські структури середнього рівня, нарешті, практичні функції здійснюють чисельні низові відділи або комісаріати.

Організація поліцейської діяльності в Україні.

Українська міліція фактично побудована за таким же принципом як і в більшості країн Європи. Свого часу російські самодержці копіювали досвід Прусії та Австрії, вони схилилися перед німецькою моделлю війська й поліції. Фактично радянська міліція виступила як наступниця цього підходу. Не відбулося суттєвих змін і за часів незалежності України. Центральною організацією є апарат МВС України, розташований в Києві, за адресою вул. Богомольця, 5. Його очолює міністр внутрішніх справ України, який є одночасно прямим начальником всього особового складу української міліції. Цим досягається централізація і єдність піраміди. Інший чинник єдності – фінансування, що здійснюється централізовано з державного бюджету через міністерство. Нарешті, існує повна уніфікація щодо правових засад, зовнішньої атрибутики, прийому на службу, кар'єрного росту, виходу на пенсію тощо. Хоча останніми роками зроблено певні кроки до того, щоб розвивати так звану муніципальну міліцію, яка фінансується за рахунок місцевих бюджетів. Зазначимо, що в свою чергу міністр внутрішніх справ України є членом Кабінету Міністрів України, на посаду призначається Президентом України; чисельність та організаційна структура міліції визначається в порядку встановленому Кабміном. Таким чином досягається загальнополітична керованість органами внутрішніх справ і, зокрема, міліцією.

Піраміда організацій (колективів працівників міліції) має чітко визначені *три рівня*. Перший – належить центральному апарату МВС України; другий складають територіальні управління (головні управління) в областях, Криму, містах Київ і Севастополь та на транспорті. Їх очолюють начальники головних управлінь або управлінь, а в Криму – заступник міністра внутрішніх справ України. На свої посади вони призначаються

наказом міністра. Нижчий рівень посідають міськрайлінооргани, тобто міські, районні, лінійні (транспортні) відділи (управління) міліції, що організаційно відносяться до управлінь або головних управлінь в області або місті. Їх начальники призначаються і знімаються з посад також наказом міністра, але за поданням їх безпосередніх начальників – начальників обласної (середньої) ланки. Нижчі органи можуть мати власні організаційні відгалуження для обслуговування окремих місцевостей, спальних районів тощо. Вони можуть називатися міськими відділками міліції, дільницями, відділками на певних об'єктах. В назвах українських міліцейських організацій, як правило, сполучається територіальна назва й підпорядкованість. В результаті виникають довгі та іноді малозрозумілі для населення назви й аббревіатури. Наприклад, в паспорті в графі “ким виданий” можна побачити: МВМ Київського РВ ХМУ УМВС України в Харківській області. Це є справжня бюрократична “таємниця”, недоступна для пересічної людини. Розшифровується вона так: паспорт видавався міським відділком міліції, який входить до складу Київського (за назвою адміністративного району Харкова) відділу міліції, що у свою чергу відноситься до Харківського міського управління, а останнє є структурою Харківського обласного управління, яке в свою чергу належить Міністерству внутрішніх справ України. Тобто, згідно бюрократичного канону запис відображає усю вертикальну ієрархію міліцейських організацій України.

Колективи міліції як соціальні організації відрізняються від різноманітних цивільних, політичних, бізнесових установ кількома чинниками. По-перше, вони засновані на принципі єдиноначальності, коли начальник, командир, керівник структурного підрозділу несе усю відповідальність за вирішення покладених завдань і одноособово керує підлеглими. Лінійна структура управління, безперечно, є провідною засадою організації міліцейських колективів. По-друге, вирізьбленою особливістю є високий ступінь формалізації, що досягається наявністю великої кількості

законодавчих актів, статутів, службових інструкцій та наказів, які регламентують усі сторони діяльності і цілим арсеналом санкцій, передбачених Дисциплінарним статутом. По-третє, міліція залишається воєнізованою структурою, діяльність якої певним чином утаємничена і відгороджена від суспільства. З військовими структурами міліцію зближує обмундированість і озброєність, присяга членів організації, наявність спеціальних звань, спільність підходів до проходження служби особовим складом, присутність службової таємниці і недопущення цивільних осіб до контролю над оперативною діяльністю організації. І хоча в Законі України “Про міліцію” наголошується на тому, що “Діяльність міліції є гласною”, і за останні роки зроблено певні кроки до налагодження інформаційних стосунків зі ЗМІ і громадськістю, органи міліції ніколи “не розкриваються” перед зовнішнім світом тому, що оперативна й слідча діяльність вимагає секретності. По-четверте, усі міліцейські установи будуються на основі спільних управлінських принципів та єдиних організаційних підходів, уніфікація є важливою складовою внутрішньої архітекtonіки колективів. В цілому можна розглядати колективи міліції як *уніфіковані і мілітаризовані організації з домінуванням бюрократичної моделі управління, що побудовані з використанням централізованих й формалізованих структур, завдяки чому досягається високий ступінь керованості й націленості на виконання постійних і ситуативних завдань.*

Уніфікація структури на кожному з трьох основних рівнів досягається за рахунок двох чинників. По-перше, законодавчо встановлена *загальна структура* міліції, через яку мають реалізовуватися основні функції; по-друге, є усталена *внутрішня інфраструктура*, яка забезпечує діяльність міліції і опосередковано працює на виконання основних завдань. Загальна структура визначена Законом України “Про міліцію”. Отже, міліція складається з наступних підрозділів: 1) кримінальна міліція, 2) міліція громадської безпеки, 3) транспортна міліція, 4) державна автомобільна

інспекція, 5) міліція охорони, 6) спеціальна міліція, 7) судова міліція. Найбільше навантаження з виконання завдань міліції припадає на перші два підрозділи, бо вони безпосередньо реалізують функцію протидії злочинності та охорони громадського порядку. Кримінальна міліція виконує завдання з карного розшуку й розкриття злочинів, протидіє економічній злочинності й незаконному обігу наркотиків, вона включає криміналістичні й оперативно-технічні підрозділи. Міліція громадської безпеки включає, перш за усе, службу дільничних інспекторів та патрульно-постову службу. В практиці управління до складу міліції громадської безпеки на рівні області “приєднуються” і паспортна служба, і спеціальна міліція (“Беркут”), і ДАІ, і служба охорони. Внутрішня інфраструктура включає кадрові апарати (робота з персоналом), чергові частини, тилові підрозділи, які займаються матеріально-технічним забезпеченням, штабні, аналітичні та інформаційні підрозділи. На усіх рівнях міліцейських організацій простежуються відповідні поділи та структурні елементи. В центральному апараті вони є найбільш помітними й розгалуженими. Як правило, заступники міністра очолюють відповідні департаменти, функціональні головні управління або просто управління у складі міністерства, що займаються організацією, плануванням, методичним забезпеченням відповідної діяльності в масштабах України. Приблизно така ж структура спостерігається і на рівні обласних управлінь (головних управлінь). Перші заступники (заступники) начальника управління МВС України в області очолюють відповідні напрямки роботи, служби: наприклад, перший заступник є начальником кримінальної міліції, інший перший заступник – начальник управління по боротьбі з організованою злочинністю, заступник – начальник міліції громадської безпеки, інший заступник є начальник слідчого управління, окремо існує посада заступника, що очолює управління кадрів і т.і. Заступники керують діяльністю відповідних управлінь, відділів і служб. На рівні міських управлінь, районних і лінійних відділів можна побачити такі ж підходи, але, звичайно, у

скороченому вигляді. Таким чином, управління міліцейською діяльністю набуває вигляду лінійно-функціональної структури. В міліцейських організація широко застосовуються і штабні ланки. Так, начальнику можуть бути підлеглими такі структурні ланки як штаб, секретаріат, інформаційне бюро, спецвідділи, що “випадають” з лінійної схеми, бо забезпечують загальні потреби управління органами міліції.

§3. Виклики часу й інституціональні зміни поліцейської діяльності.

1970–1980 рр. були переломними в історії західних поліцій. З одного боку, відбулася їх професіоналізація, в практиці політики успішно використовувалися останні досягнення науки, криміналістики, сучасні технічні засоби, а з іншого, – громадськість гостро критикувала поліцейські установи. Накопичувалося загальне невдоволення поліцією, рівень довіри до інституту був мінімальним. Об’єктами критики було наступне:

- ◆ віддаленість і відчуженість від населення;
- ◆ закритість, “непрозорість” діяльності та внутрішніх процесів;
- ◆ застосування незаконного насильства, факти тортур;
- ◆ корупція;
- ◆ приховування важливої інформації від громадськості, “лакування” показників і звітів;
- ◆ нездатність ефективно боротися з організованою злочинністю і забезпечити громадську безпеку.

Далекоглядні поліцейські начальники та спеціалісти з організації поліцейської діяльності також відчували потреби у змінах. Для цього була об’єктивна основа. Соціологи підраховали, що тільки третина повідомлень, телефонних дзвінків у поліцію стосувалася безпосередньо злочинів, усе інше – різних проблем, занепокоєнь, вимог тощо. Поліція залишалася фактично єдиною службою, яка цілодобово, незважаючи на час відпусток, свята й

вихідні надавала населенню допомогу у різних критичних ситуаціях: починаючи з передчасних пологів, вгамування буйних алкоголіків й наркоманів, сімейних сварок та бійок до захисту від небезпечних злочинців.

Зближення з населенням стає новою ідеологією поліцейської діяльності. В 90-і рр. ХХ ст. в західних державах активно розвивалася *соціальна функція* поліції. Праця поліцейських починає розглядатися як надання соціальних послуг населенню на основі контрактних відносин з громадами. Деякі теоретики нової філософії поліцейської діяльності дорівнюють поліцейських соціальним працівникам, а діяльність поліцейських визначають як “секретну соціальну роботу”. Вона має два аспекти: у кримінальному відношенні це означає спирання на населення в боротьбі зі злочинністю, широкі профілактичні заходи у місцях проживання із залученням активістів, громадських структур, сімей; в більш широкому аспекті – різні форми соціальної роботи з населенням, вирішення нагальних місцевих проблем, допомога у різних ситуаціях, коли люди звертаються до поліції. В таблиці 2 міститься порівняння структурних особливостей інституту поліції до і після початку змін, яке належить американським авторам. Треба зазначити, що інституційні зміни на Заході виявилися доволі ефективними з точки зору ставлення населення до поліції: сьогодні рейтинг правоохоронців в очах населення є як ніколи високим.

Табл.2

Інституціональні зміни поліцейської діяльності

| Структурні елементи | 1930– 1980 рр. | починаючи з 1980 рр. (епоха співробітництва) |
|------------------------|--------------------------------|---|
| Джерела повноважень | Закон і професіоналізм | Підтримка громадськості (політична), закон і професіоналізм |
| Функції | Контроль над злочинністю | Забезпечення послугами всього населення |
| Організаційні принципи | Класична модель, централізація | Децентралізація, підрозділи, що створюються для |

| | | |
|------------------------|---|---|
| | | вирішення задач |
| Стосунки громадськістю | з | Професійні, відчужені |
| Тактика й технологія | | Щільні |
| | | Профілактичні патрулі й швидке реагування |
| | | Піше патрулювання, вирішення соціальних проблем |
| Результати | | Якість життя і задоволеність громадян |
| | | Контрольована злочинність |

Інститут української поліції в цілому знаходиться на щабель нижче, міліція власне опановує стадію професійного росту, яка була характерною для західних поліцій у повоєнні часи. Усі вади поліції, що перераховані вище, присутні і в Україні. Характерною рисою української міліції, що дісталася у спадок від радянської міліції й царської поліції, є низький соціальний статус правоохоронців, високий показник недовіри з боку населення, відчуженість і боязнь населення людей у формі. Причин тут багато. Довгий період поліція і міліція обслуговувала тоталітарну політичну систему, розглядалася як каральний орган, використовувалася для репресій. Інститут поліції не вибирає власної долі, а є невід’ємною частиною держави й політичної системи. Якщо держава воює з власним народом, то поліція використовується як знаряддя влади. Очікувати любові з боку населення за таких умов не можливо. Тривалий час домінував принцип “цілі виправдовують засоби”, яким прикривалось незаконне насильство, брутальне поводження з людьми, провокації і тортури. Ці традиції виявилися доволі стійкими. І хоча в Законі України “Про міліцію” чітко визначено, що вона будує свою діяльність на принципах “законності, гуманізму, поваги до особи, соціальної справедливості...” дійсність відрізняється від задуму. Далі, традиційно у нас поліція (міліція) розглядалася як третьорозрядний силовий орган. Основна увага приділялася жандармерії (КДБ), армії, прокуратурі. Міліція комплектувалася і забезпечувалася за залишковим принципом. Слабкий кадровий склад і погане грошове утримання були стимулами для

прихованої “економічної” діяльності, хабарництва. Люди в формі і при зброї, але не забезпечені усім необхідним, є небезпечними для суспільства. Утримати особовий склад від зловживань, корупції, незаконного насильства виявилось набагато складніше, ніж сформувати міліцейські підрозділи. Це з’ясувалося вже у перші роки після перемоги більшовиків в Україні. 1923 р. влада була змушена фактично повністю розпустити “робочо-селянську” міліцію, яку рекрутувала під час воєнних дій. Якщо на жовтень 1921 р. вона нараховувала 189 тис. осіб, то після так званої “чистки” чисельність міліції зменшилася у 10 разів, і складала 12881 особу. Дуже відвертою була інструкція по боротьбі з хабарництвом, датована тим же 1923 роком. В її тексті розлого визначаються види хабарів, які мали місце на початку 20-х рр., в період так званого непу (фрагмент цитуємо мовою оригіналу):

«II. Виды взятки:

- ◆ специально милицейский: «уступочка» – в ресторане за обед; продажа в магазине, лавке на 50% дешевле;
- ◆ приглашение работника милиции на «чашку чая», «пообедать»;
- ◆ приношение на квартиру;
- ◆ знакомство и родство с нэпманом, кулаком при посредстве девиц и вдовушек;
- ◆ «замазывание» дела при всякого рода нажимах в порядке службы;
- ◆ внеочередные опросы, расследования, выдача справок, видов на жительство за «благодарность»;
- ◆ служба в одном управлении целыми выводками с кумовьями, родственниками, дающая возможность брать без особого риска через десятые руки;
- ◆ поборы за укрывательство самогонщиков, поблажка содержателям притонов, проституткам, ворам;

- ◆ взятка, прикрита законом: отчислення при заключенні договорів, угод, поставок, при заключенні подрядів і т.д.;
- ◆ поблажка арештованим, їх відпустки і т.п.;
- ◆ задержка протоколів со штрафами на 1–2 місяці».

Історія має особливість повторюватися. На початку 90-х рр. виникла ситуація, що нагадувала не 20-х рр., вади міліції “розквітнули” на повну силу. Ситуація загострювалася тим, що одночасно відбувався значний сплеск злочинності, в суспільстві ширилася аномія (ціннісно-нормативна невизначеність, хаос), професіонали залишали органи й переходили до приватних структур, а на їх місце приходили танкісти й артилеристи, що залишилися без роботи через скорочення армії, люди без юридичної освіти, випадкові елементи, катастрофічно скорочувалося фінансування і від начальників вимагалось знаходити “внутрішні резерви”. Отже, в цій ситуації було не до впровадження новітніх моделей поліцейської діяльності. Точилося багато розмов довкола реформи української поліції, перейменування у поліцію тощо. Але зміни не мали системного й глибокого характеру. Спочатку була значно збільшена чисельність органів внутрішніх справ у відповідь на стрімке зростання злочинності, і вона сягнула 600.000 осіб, потім відбулися значні скорочення і особовий склад було зменшено у двічі. Робилися певні структурні зміни, започатковувалися нові служби, управління, відділи. Так, ситуація змусила ввести підрозділи по боротьбі з незаконним обігом наркотиків, організованою злочинністю. З’явилися центри по зв’язках з громадськістю, які зосередилися на новому виді діяльності – паблік-релейшнз.

На краще обставини змінилися наприкінці 90-х рр., коли терміново засновані вищі навчальні заклади почали насичати молодими спеціалістами органи міліції, швидко нарощуватися професіоналізм поліцейської діяльності. Одночасно виникли контакти з американськими, британськими й німецькими поліцейськими структурами, в Україні ширилася інформація

стосовно новітніх ідей і поліцейських практик, зокрема, методів праці в общинах – *community policing*. Нарешті, вченими Національного університету внутрішніх справ разом з британськими вченими з Центру Лорда Скармана Лестерського університету був розроблений і реалізований проект “Впровадження моделі поліцейської діяльності, заснованої на підтримці громадськості, в Україні”. Проект-експеримент проходив 2000–2003 рр. на базі двох відділків міліції в самому місті Харкові і у приміській зоні. Проект мав практичну спрямованість, фактично на українському ґрунті випробувалася добре відома у Британії система роботи в общині, яка називається “модель поліцейської діяльності, що заснована на підтримці громадськості”. Паралельно здійснювалося соціологічне супроводження проекту: на початку і наприкінці робилися масові опитування населення, бралися розгорнуті якісні інтерв'ю у населення, місцевого керівництва, працівників міліції, щоб оцінити ефективність нової політики. Практична частина зводилася до того, що в кожному районі здійснювалася низка конкретних програм:

- ◆ зустрічі дільничних інспекторів з населенням;
- ◆ поширення брошур та листівок з порадами як уникнути злочинця і захистити майно;
- ◆ програма “сусідська взаємодопомога”;
- ◆ програма “зупини злочинця”;
- ◆ маркування власності;
- ◆ праця в школах.

Підсумок було підбито на міжнародній науково-практичній конференції за участі міністра внутрішніх справ України і посла Великої Британії в Україні. Зазначалося загальний позитивний підсумок і можливість продовження експерименту у більш широких масштабах. Очевидно, що це є майбутнім, завтрашнім днем української міліції. Нова модель вимагає не

тільки структурних змін, але й впровадження нової філософії поліцейської діяльності. це є справжній переворот в історії поліції.

Література

1. Бандурка О.М. Основи управління в органах внутрішніх справ України. – Х., 1999.
2. Бандурка О.М., Соболев В.О., Московец В.І. Партнерські взаємовідносини між населенням і міліцією. Підручник. – Х., 2003.
3. Взаємодія міліції та громадськості в Україні (з використанням досвіду поліції Великобританії). – Х., 2001.
4. Взаимодействие милиции и населения: к итогам харьковского эксперимента. – Х., 2003.
5. Губанов А.В. Полиция Запада: основы деятельности по охране правопорядка. – М., 1993.
6. Доверие милиции и латентная преступность / Свеженцева Ю.А., Соболев В.А., Рущенко И.П. и др. – Х., 2002.
7. Закони, положення, інструкції про міліцію. Зб. нормативних актів. – Х., 2004.
8. Збірник нормативних актів з питань правопорядку. – К., 1993.
9. Лихолоб В.Г. Органи внутрішніх справ у боротьбі із злочинністю. (Морально-правовий аспект реалізації закону). – К., 1991.
10. Мартыненко О.А. Историко-криминологический анализ становления системы предупреждения правонарушений в деятельности органов внутренних дел Украины (1880–1936 гг.). – Х., 2002.
11. Плаксін О. Коли девіз «Служити та захищати» // Іменем закону. – 2001. – №10.
12. Плаксін О. Поліцейське «ходіння в народ» // Іменем закону. – 2001. – №12.
13. Правовая система Украины: теория и практика. – К., 1993.

14. Профессиональные и общественные начала в деятельности органов внутренних дел: история и современность. – М., 1990.
15. Психологічне та соціологічне забезпечення роботи з персоналом в ОВС України: Зб. Метод. рекомендацій. – Харків, 2002.
16. Роша А.Н. Профессиональная ориентация и профессиональный отбор в ОВД: Уч. пособие. – М., 1989.
17. Ярмыш А.Н. Карательный аппарат самодержавия на Украине (1895–1917 гг.): Дис. ... д-ра юр. наук. – Х., 1991.

Розділ 5. Суспільство і особистість.

Останній розділ присвячено макрорівню соціального, який розглядається в категоріях суспільства і особистості. Цим ми завершуємо теоретичний огляд різних форм соціального, що складають предмет соціології. В прикладному аспекті суспільство становить інтерес як критерій поведінки людини. Суспільство не тільки є сукупністю умов існування для Homo sapiens, але і його цензором, суддею та наглядачем. Є соціологи, які порівнюють суспільство з хомутом на шиї у людини. Особистість мусить або соціалізуватися й виховуватися за його стандартами й нормами, аби ставати на шлях збочення, відхилень, злочинності, протиставляючи себе суспільству. Особистість відбиває усі риси, проблеми й протиріччя сучасних суспільств. І саме тут виникає питання про мистецтво жити у суспільстві. Але безліч конкретних і теоретичних питань, пов'язаних з проблематикою суспільства і особистості, вже виходять за межі завдань курсу загальної соціології, отже, відповіді на них треба шукати в інших розділах соціології, соціальної філософії педагогіки і соціальної психології.

Глава 12. Суспільство.

У цій главі суспільство буде розглянуто переважно з позицій соціальної статичності й системних властивостей. Спочатку з'ясуємо властивості суспільства як цілісності і розглянемо різні пояснення причин соціальної інтеграції, тобто проблема буде поставлена у площині, яку німецький соціолог-класик Георг Зіммель визначив у заголовку до однієї своєї статті так: “Як можливе суспільство?” Варіант відповіді на це питання можна знайти у факті існування сучасних політичних націй, аналізом якого завершується глава.

§1. Суспільство як форма соціального.

У главах 4–10 розглянуто різні форми соціального, усі вони характеризуються певним ступенем складності, починаючи від таких елементарних форм як “соціальна позиція” і “соціальна дія”, і до комплексних – “соціальний інститут” і “соціальна організація”, які “вбирають” у себе попередні форми. Але як не були б важливі інститути й організації, люди живуть у суспільствах. Останні дають особам різні альтернативи щодо навчання, працевлаштування, створення сім'ї та продовження роду, облаштування житла і відпочинку. Не завжди цей вибір є прийнятним та задовільним. Індивіди мають свою думку щодо суспільства, в якому вони живуть, їх очікування або претензії можуть заходити так

далеко, що сім'ї наважуються на еміграцію. В останні роки в Європі виникла серйозна проблема нелегальної еміграції, коли кожного року десятки тисяч африканців і азіатів, а також вихідців з колишніх комуністичних країн, намагаються будь-яким засобом “прорвати” кордони й опинитися у “благословенних” країнах, які ми називаємо “цивілізовані”, “демократичні”, “заможні”. Люди на своєму біографічному досвіді здійснюють соціологічну функцію оцінки якості життя і суспільних систем. І пересічні мешканці демонструють цілісний підхід, інтуїтивно зважуючи усі “за” та “проти”. Проблема цілісності й пошук інтегративних ознак є наріжним каменем теоретичного вивчення суспільства.

Соціетальні системи.

Термін “*соціетальний*” (societal) в теоретичну соціологію увів Толкотт Парсонс. Американський соціолог застосовував його для позначення цілісних соціальних систем і інтегративних властивостей суспільств. Цілісна або завершена соціальна система – *соціетальна система* – сполучає у собі усі основні форми й типи соціального. Сучасне суспільство складається кожного дня з мільярдів соціальних дій, мільйонів контактів та взаємодій, сотень тисяч малих і великих груп, десятків тисяч організацій, тисячів соціальних ролей, сотень соціальних інститутів і т.і. Така система і є соціетальною, бо вона інтегрує різноманітні форми соціального. Між *соціетальною системою* і суспільством можна поставити знак

рівняння, але з певними обмовками. Соцістальна система є предметом соціології, а суспільство в усіх своїх проявах – лише загальним об'єктом. Соціологія не вивчає як такі економічну, політичну або юридичну підсистеми, що є прерогативою економічних наук, політології або теорії права. І ми не будемо виходити за рамки предмету соціології. Звернемося ще раз до теорії Парсонса. Він вважав, що соціологія вивчає процеси та структури, які мають стосунок до інтеграції соціальних систем. І це відноситься до всіх рівнів соціального, у тому числі і до суспільств.

Предметом соціології на макрорівні соціального життя є суспільство, яке розглядається у певному аспекті – з точки зору цілісності і механізмів інтеграції (дезінтеграції). Отже, якщо соціолог веде мову про соцістальні системи він має на увазі суспільства, але в *специфічному соціологічному аспекті*, з того боку, який є його професійним інтересом. Соціолога цікавить механізм інтеграції, засоби досягнення цілісності, шляхи до зміцнення соціальних зв'язків. В руслі цієї традиції ми і розглянемо властивості суспільства і механізми соціальної інтеграції.

Два підходи до суспільства.

В сучасній соціології поняття суспільства розглядається подвійно. Найбільш старою є традиція дивитися на *суспільство як на автономну, стабільну, самодостатню людську групу*. Цей підхід, зокрема, втілюється у концепції “*націй-держав*” як

актуальної форми існування більшості суспільств. Такі суспільства перестають бути анонімними і набувають звичних для людей назв, співпадаючих з етнонімами, назвами країн і держав (наприклад, “українське суспільство”, “німецьке суспільство” тощо). *Національні держави* своїм економічним, політичним, соціальним та духовним життям створюють необхідний для людини соціальний простір, а їх кордони чітко визначають його межі. Національні держави виникли порівняно недавно (більш докладно про це мова піде нижче), така форма існування суспільства співпадає з епохою індустріальних суспільств і модерна. Вважається, що для інтеграції критично важливим є лояльність і солідарність членів суспільства.

Інша традиція визначення суспільства своїм корінням уходить у творчість К. Маркса, Г. Зіммеля, В. Парето. Вони розглядали *суспільство як систему соціальних відносин*. Інтеграція тут виступає не синонімом згуртованості, а показником процесу взаємодій. Щільні зв’язки – ознака інтегрованості. Цей підхід відповідає теоретичним поглядам, згідно яким момент взаємодії породжує суспільство, але він не визначає більш менш чітко просторові межі суспільств. Ентоні Гідденс звертає увагу на те, що у сучасному світі усі суспільства (або їх члени) мають горизонтальні контакти, різноманітні зв’язки, що ускладнює визначення конкретних суспільств. Він пропонує теорію “барельєфного” суспільства. Останнє

“барельєфно” виступає на тлі багаточисельних комунікацій. Важлива роль в цій теорії належить “просторово-часовим краям”, у яких інтенсивність контактів знижується і вони утворюють зони стику різних суспільств.

Інтерсоціетальні системи.

Сьогодні вже не досить зупинятися на рівні суспільств, ігноруючи той факт, що соціальне життя виплескується за офіційні кордони і теоретичні межі суспільств. Особливою подією у цьому контексті є об’єднана Європа. Ідея Сполучених Штатів Європи за аналогією з США існувала ще на початку ХХ ст. Але дві світові війни (відповідно 1914–1919, та 1939–1945 рр.), які зародилися на старому континенті, буквально розірвали Європу. Здавалось, що ріки крові, ненависть, ксенофобія і шовінізм, які завжди супроводжують війни, назавжди поховали цю ідею. Але страхітлива друга світова війна і небажання переживати щось подібне надалі, з одного боку, і загроза комунізму зі Сходу, – з іншого, змінили загальні настрої й політику провідних верств. Непримиримі суперники протягом всієї Нової історії – Франція та Німеччина – почали взаємне зближення на початку 50-х рр. 1958 р. створено Європейське економічне співтовариство (ЄЕС). Воно означало спільний ринок країн Західної Європи для торгівлі товарами. Згодом об’єднання починає називатися ЄС – Європейська Співдружність, – нарешті, з посиленням інтеграції, остаточною назвою утверджено *“Європейський Союз”*. На чолі Союзу

стоять: *Європейська Рада*, що складається з керівників країн або урядів, які збираються тричі на рік; *Рада міністрів*, до якої входять міністри закордонних справ; *Європейська комісія* як виконавчий орган, що складається з чиновників, відповідальних за виконання рішень вищих органів Союзу. Також утворено *Європейський парламент* для обговорення спільних проблем і *Європейський суд*, який розтлумачує закони й нормативні акти, вироблені Союзом. Усі ці інституції мають наднаціональний, наддержавний характер, і їх поява означає якісно новий етап соціального розвитку в Європі.

В 90-і рр. відбувся якісний прорив у процесі поступового зближення (інтеграції) країн Західної Європи. Держави домоглися, по-перше, скасування обмежень на пересування людей, робочої сили, капіталів у рамках ЄС; по-друге, більшість країн погодилися на впровадження спільної грошової одиниці (євро); по-третє, Союз після розпаду комуністичного блоку і СРСР почав процес розширення на Схід. Найближчі сусіди України – Польща, Угорщина, Румунія – стають країнами ЄС і запроваджують візи для українців. ЄС перетворився на потужного конкурента США, він об'єднує понад 300 млн. громадян розвинутих країн, які починають жити за багатьма спільними стандартами. Прозорі кордони, численні соціальні контакти й довготривалі відносини, спільні інституції й організації зумовлюють фактично новий наднаціональний соціальний простір. Жити в ньому і безпечно,

і вигідно, і приємно. Об'єднана Європа стає мрією для інших країн і окремих особистостей з поза меж Союзу.

Європейська спільнота ще не є суспільством у звичному розумінні, але не відомо, яка доля очікує європейців у майбутньому. Можливо вони будуть засновниками суспільства нового типу? Інтеграції європейських країн у єдине надвелике суспільство (інтерсоцієтальну спільноту) перешкоджають кілька обставин. Європейці не схильні відмовлятися від етнічних і національних ідентичностей. Навпаки, загроза так званої глобалізації стимулює до активізації національно орієнтовані сили. У Франції іде справжня боротьба на державному рівні за чистоту мови проти засилля англомовної рекламної продукції, американського кіно, поп-арта, програм телебачення, що витісняють національну культуру. В цій країні доволі сильним є націоналістичний рух проти емігрантів та діаспор, що утворюють переселенці. Так звані антиглобалісти створили досить потужний і галасливий рух проти уніфікації, стандартизації на американський манер, всіляких домовленостей і зближень, які можновладці досягають на закритих переговорах тощо.

Європейська інтеграція – якісно нова сторінка в історії суспільств. Великі об'єднання імперського, колоніального типу існували і раніше. Вони практикували асиміляцію, етноцид, насильницьке розповсюдження певних релігій, культів, ідеологій; були засновані на силі, каральній практиці та інших

подібних важелях інтеграції. ЄС – інтеграційний процес іншого гатунку, він не має імперського центру, припускає культурний, релігійний плюралізм. Ще раз підкреслимо, що усі наслідки цього явища і майбутнє Європи важко передбачити, але, здається, подібні інтеграційні простори можуть розвиватися і в інших регіонах планети. Можливо, за ними майбутнє земної цивілізації. Це робить актуальним новий рівень соціологічного знання – інтернаціональну або глобальну соціологію.

Соціетальні ознаки суспільств.

Суспільства можна розглядати й типізувати за певними *кількісними й якісними* ознаками. Аналіз ознак дозволяє відокремити власне суспільства від соціальних груп, спільностей, які не є такими. Безперечно, кожне суспільство – сукупність людей, що займають ту чи іншу територію. Проте, не існує кількісних критеріїв щодо загальної чисельності населення, розмірів території або інших чинників, за якими можна ідентифікувати суспільства, тобто виділити їх із загального класу спільностей. Суспільство може утворити якесь “загублене” плем’я у басейні Амазонки, що нараховує сотню другу осіб, або сучасний Китай, де мешкає понад 1 млрд. 200 млн. чоловік. Тим часом багатомільйонне населення жодної з китайських провінцій не становить окремого суспільства, а чотиримільйонний норвезький народ – безперечно. З історії відомо, що існували суспільства (кочові племена, народи), які не мали визначених географічних координат, сталої площі, кордонів. Таким чином, кількісні критерії важливі для типізації, поділу існуючих суспільств за демографічними, географічними, економічними показниками, але вони не спроможні ідентифікувати саме суспільство. Істину треба шукати в іншій площині, з’ясовуючи критерії, що мають якісний зміст.

В таблиці 1 наводиться система критеріїв, характерних рис і ознак, які стосуються різних аспектів соціетальності.

Табл.1

Критерії, риси, ознаки соціетальності (інтегрованого суспільства)

| Тип критерію | Характерні риси | Ознаки |
|------------------------------------|---|-----------------|
| Економічний (Система забезпечення) | Функціональна збалансованість, здатність до матеріального самозабезпечення (з урахуванням природного середовища) або до існування в системі горизонтальної кооперації з іншими соціетальними системами. | Адаптованість |
| Політичний (Система управління) | Політична автономія. Наявність власних політичних центрів, передусім державних інституцій, центрів соціального контролю, що безпосередньо не залежать від аналогічних зовнішніх структур. Можливість політичних чинників представляти суспільство в світі, у зносінах з іншими суспільствами. | Самоуправління |
| Соціальний (Система відновлення) | Поповнення за рахунок народжуваності, яка становить домінуючий шлях відновлення людності, власні системи соціалізації й виховання. Завершена пірамідальна структура соціального простору, що відновлюється за рахунок внутрішньої соціальної мобільності, системи приписаних і досягнених статусів. | Самодостатність |
| Культурний (Система цінностей) | Загальносоціетальні ідентичності і цінності, колективна свідомість, архетипи свідомості, “дух єдності”, етноцентризм, внутрішня солідарність. | Інтегрованість |

Усі ознаки – адаптованість, самоуправління, самодостатність, інтегрованість – свідчать про те, що суспільство є чимось дійсно завершеним і повним. Воно утворює середовище, яке дозволяє людям проживати усе своє життя від народження до смерті, користуючись його ресурсами, капіталами, можливостями, інститутами, альтернативами. Одночасно, риси та ознаки можна використовувати для з'ясування соціетальних розбіжностей, специфіки окремих суспільств. Примітивні суспільства і не могли бути чисельними тому, що це заважало адаптації з урахуванням можливостей полювання на даній території. Поширенню соціетальності перешкоджали і заважають нині різноманітні фактори – етнічні, релігійні, культурні розбіжності, економічні й соціальні відмінності, що пов'язані із замкненими територіально-виробничими системами, власними стратифікаційними системами, окремими політичними утвореннями й незалежними елітами тощо. Якщо використовувати політичний критерій, то можна приблизно

визначити кількість сучасних суспільств – їх нараховується близько двох з половиною сотень, не враховуючи багатьох окремих племен, що не мають своїх представницьких політичних інституцій, які б репрезентували їх у світі.

Суспільство – самодостатня цілісна система, що утворює максимально широкий соціокультурний простір, який не є складовою частиною простору інших систем. З огляду на це визначення й наведені вище ознаки, Україна ще до недавнього часу не становила окремого суспільства. Чисельно населення України переважало більшість суспільств Європи, але соціальний простір був складовою частиною загальноєвропейської “піраміди”. Населення України, скоріше, утворювало велику соціально-територіальну спільність (а не соціетальну систему) – функціонально не збалансовану, зі слабкими ознаками “барельєфності” та “просторово-часових країв” (не було “інтеракційного проміжку”, що відділяє “барельєф” від середовища). Ми не мали національної економіки, власної політичної системи й розвинутого культурного середовища. Важелі командно-адміністративної системи знаходилися переважно не у Києві, а в Москві. Ось чому найпоширеним типом відрядження чиновників, службовців і спеціалістів було “до Москви”. На російські регіони “замикалася” більшість зв’язків як економічного, так і політичного, ідеологічного типів. Відцентрові тенденції, нав’язані метрополією, фактично переважали історичні, культурні відносини в середині України. Економічна кооперація абсолютно не враховувала власні потреби або інтереси України. Згубність для України цього факту ще у 20-і роки відчув український економіст російського походження М. Волобуєв. Його думка зводилася до того, що за відсутності власного керівного й плануючого центру та зв’язків з Москвою не по вертикалі (як було в дійсності), а по горизонталі, годі й сподіватися на розвиток власного українського суспільства. Наступні десятиліття засвідчили, що Волобуєв мав рацію (сам економіст був репресований НКВС і відбув 10-річний термін покарання). Регіони України, промислові центри, окремі гіганти індустрії,

підпорядковані Москві, не створювали національної економіки: соціальні зв'язки замикалися не всередині, а назовні; соціальні стосунки поміж регіонами України були слабкими. Соціальний простір нагадував зрізану піраміду, а для того, щоб піднятися на верхні щаблі й увійти в справжню еліту або “велику” політику керівникам, чиновникам, управлінцям треба було покинути Україну і шукати долі у Москві. Таким чином, розпад СРСР і здобуття політичної незалежності було одночасно початком формування повноцінного українського суспільства.

§2. “Як можливе суспільство?” (Соціетальні фактори).

Протосоціологічні ідеї.

В Античні часи на питання стосовно причин існування суспільства була проста відповідь. Арістотель (384–322 до н.е.) розглядав людину як *політичну істоту*, тобто таку, що не може існувати поза колективом і політичним життям, має природний нахил до спілкування, взаємовідносин або “дружби”. Полібій (205–128 до н.е.) пропонував читачам своєї “Всесвітньої історії у сорока книгах” наступний розумовий експеримент. Уявимо, що рід людський, цивілізація і культура гинуть від потопу або чуми; і усе починається з початку: “Якби з часом із збережених залишків, як з насіння, знову відродилася певна кількість людей, то безперечно вони, подібно до багатьох живих істот, почали б збиратися разом, – ось так і повинно бути, бо притаманна окремій істоті слабкість змушує їх об'єднуватися у однорідне скупчення [19, с.95]. Логіка, як бачимо, проста: *люди є фізично слабкими і мають шанс до виживання лише у групах або суспільствах*, фактично природа суспільства полягає у особливостях біологічної і психічної конституції людини.

В Середні віки характерним поглядом на суспільство була державницька позиція: *суспільство ототожнювалося з державою*. Влада,

насильство, зброя, контроль – ось важелі існування людських спільнот. Нікколо Макіавеллі (1469–1527) – видатний італійський політичний діяч і письменник доби Відродження – виправдовував насильство, підступ, будь які методи політики, якщо вони ведуть до головного: збереження й укріплення держави, приборкання егоїзму підданих. Сьогодні макіавеллізмом називають таку політику, що є звільненою від моралі і здійснюється за принципом: “мета виправдовує засоби”. Але треба зазначити, що з книг самого італійця випливає: він виправдовує лише таку політику, яка посилює централізм, владу государя, отже, підвалини суспільства. Зазначимо, що Макіавеллі жив у період феодального подрібнення Італії, і, мабуть, не бачив інших шляхів до об’єднання й посилення суспільства.

Альтернативою державницького підходу була теорія “*суспільного договору*”. Томас Гоббс (1588–1679) виходив із модерних постулатів Нового часу: усі люди від народження є рівними, наділеними природним правом (the right of nature), що дозволяє їм задля збереження власної природи робити все, що згідно з власною думкою, людина вважатиме за найдоцільніший засіб для досягнення своєї мети. Люди є егоїстичними, свавільними за природою і не можуть не конкурувати поміж собою за володіння тими благами, які дає їм земля. Природний стан людини – це “війна усіх проти усіх”. Для власного збереження люди мусять обмежити свої зазіхання й природні права на користь суспільства. Вони укладають суспільний договір і передають певні права загальним інституціям, тобто частина їх прав відчужується на користь держави, законів, системи юстиції тощо. Держава тепер розглядається не як джерело суспільства, а як чинник соціального порядку, що виникає з власної волі громадян.

Соціальний зв’язок як фундамент суспільства

У XVIII–XIX ст. соціальна наука підіймається до розуміння того, що *суспільство і держава є різними реальностями*. Теоретичне це обґрунтував

видатний німецький філософ Георг Вільгельм Фрідріх Гегель (1770–1831). Він звертає увагу своїх читачів на існування поряд із державою *цивільного суспільства*. Воно виникає, перш за усе, з економічного життя, з ініціативи та самодіяльності його суб'єктів. Важливу роль грають різні домовленості, контракти, обміни, відносини, які виникають, здійснюються й тривають поза контролем держави. К. Маркс, який був прихильником філософії Гегеля, поглиблює цей напрямок, в його концепції історичного матеріалізму (економічного детермінізму) суспільство виникає з об'єктивних потреб у задоволенні матеріальних інтересів людей, що може практично реалізуватися у колективних процесах виробництва, обміну та розподілу матеріальних благ. Отже, *суспільство – це система соціальних відносин, передусім економічних*, яка виникає не з факту вільної домовленості (договору, контракту), а за об'єктивних і власне незалежних від суб'єктивних настроїв обставин. Суспільство – це самовідновлювана система, причина якої криється у економічній природі соціального життя.

Георг Зіммель (1858–1918), чиє риторичне запитання ми використали для заголовку параграфу, також розглядав суспільство як систему соціальних відносин. Але він звертає увагу на ментальну, психологічну природу відносин. Відносини, на думку Зіммеля, передбачають *усуспільнення індивідів*, перетворення їх на агентів суспільних відносин, навіть, якщо мова йде про конфлікт, тяжбу, судовий позов тощо. Але головне відкриття німецького соціолога полягає в тому, що синтез елементів суспільства відбувається у свідомості його членів, які грають ролі суб'єктів відносин. Відносини, перш ніж відбутися у їх фізичній формі, мають пройти інтелектуальну, ментальну фазу. Вони існують апріорі у нашій свідомості. Люди є носіями соціальних відносин в тому сенсі, що мають їх ідеальний (розумовий) образ. Отже, єдність людини з людиною існує завдяки таким особливим якостям Homo sapiens, як здатність утримувати у власній свідомості образ суспільства та своїх контрагентів, розуміти Іншого,

відчувати любов до близьких, прогнозувати дії суб'єктів соціальних відносин та подумки конструювати взаємодії.

Об'єднуюча сила солідарності.

Пошук витоків соцієтальності, стабільності є наскрізною проблемою в історії соціології: від самого початку й до наших днів соціологи намагаються з'ясувати фактори, що об'єднують людей, і чинники, які руйнують соціум. Напрямок “соціології порядку” започаткував ще родоначальник теоретичної соціології О. Конт. Він розглядав дослідження проблеми соціального порядку як центральне завдання соціальної статистики. Конт виділив наступні чинники стабільності: 1) сім'я; 2) поділ праці; 3) держава й органи контролю; 4) єдність переконань, спільність вірувань, соціальні почуття. Позитивістські й натуралістичні погляди родоначальника соціології зазнали певної трансформації: у зрілому віці Конт приходив до висновку, що не можна ігнорувати потяг людини до віри, наявність почуттів і духовних цінностей. 1847 р. вчений проголосив створення нової системи вірувань – так званої *релігії людства*, яка потрібна для утвердження позитивної стадії розвитку суспільства. На його думку, люди мусили уклонятися не старому Богу, а Людству та його найбільш талановитим вченим, Науці, а роль Біблії мусить перебрати на себе позитивна філософія. У приватному листі Конт писав: “Я переконаний, що ще до 1860 року буду проповідувати позитивізм у Соборі Паризької Богоматері як єдину й досконалу релігію”. “Релігійний проект” французького соціолога – типова утопія, хоча й повчальна. Переконаний позитивіст визнав велику роль духовних цінностей, спільних вірувань в об'єднанні людей у суспільство. І це є вельми показовою метаморфозою. Більш пізні соціологи ще більш уважно ставилися до соціокультурних чинників виникнення й розвитку суспільств.

Е. Дюркгейм приділяв спільним ідеям виключну роль у побудові суспільства. Він розглядав суспільство як *композицію усіляких ідей, вірувань*

та почуттів. Дюркгейм називає суспільство Богом у тому розумінні, що колективна свідомість керує людиною, вона є вищою і завжди більш моральною силою, ніж окремий індивід. Французький соціолог наголошував на тому, що суспільства тримаються на *солідарності* їх членів, вона “скріплює” об’єднання людей, перешкоджає деструктивним процесам. Від початку історії людства панує *неорганічна солідарність*: релігійні вірування, стародавні традиції, репресивне кримінальне право подавляють індивідуальність і примушують людину поводитися відповідно до вимог загалу. Сучасність, на думку Дюркгейма, є епохою утвердження *органічної солідарності*, що спирається на поділ праці і панування ринкових відносин. Вони структурують суспільство, люди стають взаємозалежними, мусять узгоджувати власну діяльність з потребами ринку, різних осіб і соціальних груп. Нова солідарна свідомість є раціональною на відміну від ірраціональних почуттів, пов’язаних з релігійними віруваннями. Французький вчений вірив в те, що людей згодом буде об’єднувати не острах покарання або спільні забобони, а свідомо громадянська позиція, відповідальність за суспільні справи.

Системно-функціональні важелі.

Проблеми “соціології порядку” у ХХ ст. докладно розроблялися функціоналістами на основі інтерпретації суспільства як складної системи. Вони мали свої ідейні витoki в соціології ХІХ ст. Зокрема, системно-функціональний підхід був притаманний одному із засновників соціології Г. Спенсеру. Головна тенденція соціальної еволюції, за Спенсером, полягає в тому, що гомогенні (однорідні, прості за своєю структурою) суспільства змінюються на диференційовані, гетерогенні (складні, різнорідні) соціальні організми. Складні системи є більш витривалими, здатними до адаптації, стійкими, незалежними безпосередньо від примх природи, довкілля. Усталеність складних соціальних систем досягається за рахунок їх збалансованості й врівноваженості. Ідея “еквілібруму” була наскрізною для

творчості видатного італійського соціолога Вільфредо Парето (1848–1923). Цей термін він запозичив у економістів, які розглядали баланс попиту й пропозиції в ринкових стосунках. Парето розповсюдив *принцип балансу* на усе суспільство. Рівновага є природним станом соціетальних систем, а якщо з'являється фактор, що вносить збурення, дисбаланс поміж частин та елементів, то система здійснює певний цикл розвитку поки не досягне нової рівноваги.

Ідеї Парето у 20–30 рр. ХХ ст. було підхоплено за океаном, де швидко прогресував функціоналізм. Т. Парсонс, Р. Мертон, спираючись на теоретичний спадок європейців, створювали функціональну теорію суспільства. Для функціоналістів очевидним фактом був *принцип функціональної єдності суспільства*. Він містить важливу умову існування соціетальних систем, коли усі її елементи, частини “працюють” разом, узгоджуються поміж собою і не створюють принципових протиріч та конфліктів, що не можуть бути подолані в системі. Згідно позиції функціоналістів кожний інститут, усталений соціальний факт, звичай, традиція є доцільними, такими, що виконують певну корисну для суспільства функцію. Їх існування – виправдано, навіть тоді, коли дослідник не може відразу пояснити роль того чи іншого явища у колективному житті, бо цілісність суспільства вже доводить “правильність” побудови системи. Функціональним зв'язкам в соціальній системі відводиться місце “будівничого розчину”, яким скріплюються елементи конструкції.

Р. Мертон певним чином ускладнив функціональне пояснення суспільства, запропонувавши систему категорій, в яких можна розглядати суперечливі за змістом функції. Це було відповіддю і на критику функціоналізму, і більш реалістичне ставлення до дійсності, яка далеко не завжди є гармонійною. Отже, в арсеналі функціоналістів з'явилися пари протилежних за змістом понять: “функція” – “дисфункція”, “явна функція” – “латентна функція”. “Дисфункція” є певна шкода для суспільства, елемент

дезорганізації, негативні наслідки з точки зору адаптації системи, її цілісності й врівноваженості. “Латентна функція” – це прихований ефект або непередбачені наслідки, що пов’язані з елементом системи. Функціоналісти багато уваги приділяли й структурній композиції суспільства, бо функція є зовнішнім проявом структури. Розвиток або руйнація структури веде до функціональних змін, а необхідність реалізації певної функції змушує вносити корективи у структурні елементи.

Загальну структуру суспільства можна схематично накреслити так, як це показано у таблиці 2.

Табл. 2

Загальна структура суспільства

| Структурні рівні | Основні форми соціального | Структурні елементи | Функції |
|-------------------------|---|--|---|
| Макрорівень | Соціетальна система, суспільство як цілісність, загальна культура, нація-держава. | Механізми інтеграції: культурні архетипи, спільні міфи, пануюча релігія, колективна (національна) свідомість, загальна мораль, основи права, солідарність. | Загальне поєднання інститутів, структур, підсистем й утворення спільного соціального простору, в якому може здійснюватися соціальна мобільність членів суспільства. |
| Мезорівень | Групи, соціальні структури, інститути організації. | Класова, етнічна, демографічна, професійна, територіальна й інші соціальні структури; інституційна структура суспільства; мережа соціальних організацій. | Утворення стійких статусно-рольових комплексів, усталених груп, цільових систем, які розподіляються за чотирма основними сферами життєдіяльності і забезпечують реалізацію чотирьох основних функцій: <ul style="list-style-type: none"> ◆ адаптація, ◆ цілепокладання, ◆ інтеграція, ◆ утримання архетипу. |
| Мікрорівень | Позиції, статуси, ролі, соціальні дії. | Індивідуальна діяльність, ієрархія позицій і статусів, розподіл праці й спеціалізація, соціалізація відповідно до наявних ролей і статусів. | Організація первинної повсякденної діяльності відповідно до соціальних ролей та фізичних, інтелектуальних, психічних властивостей індивідів. |

В таблиці врахована відома теза Т. Парсонса, згідно якої кожна соціальна система мусить для свого існування підтримувати чотири функції.

Адаптація розглядається переважно як економічна функція, що “відповідає” за пристосування до довкілля, забезпечення людності усім необхідним у матеріальному відношенні. Відповідно адаптація є генеральною функцією економічних інституцій. *Цілепокладання* є політичною функцією, що стосується управління та загальної організації соціального життя. За цю функцію несуть відповідальність політичні інститути. *Інтеграція* означає соціалізацію нових поколінь, долучає їх до соціального життя через інститути сім’ї, освіти, інші соціальні інститути. Нарешті *утримання архетипу* є культурною функцією, яка ставить на меті збереження загальних поглядів, переконань, укріплення солідарності членів суспільства. Цьому сприяють інститути культури. Більш докладно про групування інститутів див. у главі 9 (табл. 2).

Структурно-функціональний підхід з практичної точки зору потребує не забувати дві речі: 1) тісний зв’язок функції і структурних елементів, 2) наявність об’єктивних функціональних зв’язків, якими не можна маніпулювати за власним бажанням. Соціально-інженерна діяльність в принципі можлива, але вона мусить здійснюватися за правилами функціональної єдності систем. Так, корекція соціальної системи, виправлення дисфункціональних елементів потребує пошуку так званого *функціонального еквіваленту*. Наприклад, хуліганські прояви неповнолітніх можуть бути витіснені за умови, якщо виходу енергії тінейджери буде знайдено функціональний еквівалент у вигляді альтернативних занять, захоплень, інституційних дій. Але з самого початку функціоналіст повинен з’ясувати: чому існують хуліганські дії, яку функцію вони відіграють у молодіжному середовищі? Мала ефективність поліцейських операцій по

придушенню свавілля молоді лише підкреслює: хуліганство не є випадковим явищем, воно укорінене у структурі суспільства. Відповідно і боротися з ним самими репресіями не можливо. Потрібна переструктурація способу життя молодих людей, внесення в їх побут, свідомість, моду таких елементів, які б успішно витісняли руйнівну активність або її перевтілювали у соціально-нейтральні (позитивні) зразки поведінки.

Функціоналісти до певної міри виходили з утопічної картини суспільства. Їх ідеї є продуктивними стосовно більш-менш ефективно функціонуючих спільнот, але вони погано припасовуються до розбалансованих, кризових суспільств, перехідних періодів, якими було насичене попереднє століття.

Масове суспільство і криза цілісності.

Суспільство як інтегрована форма існування людей в ХХ ст. переживало кризу. Цьому сприяли бурхливі історичні події та загальні соціальні процеси, які іспанський філософ Ортега-і-Гассет (1883–1955) влучно охрестив “бунтом мас”. Традиційні станові структури було повністю зруйновано, люди отримали рівні громадянські й політичні права, ширилися різні громадські рухи за соціальні права (робочого класу, жінок, кольорового населення тощо), маси починають приймати участь у політиці у формах прямої громадської дії, на майданах, вулицях, де відбуваються походи, демонстрації, мітинги. Активно пропагують у масах соціалісти, комуністи, анархісти – вони підбурюють до непокори, революції, бунту. І такі події не забарилися. 1917 р. до влади у Петрограді приходять більшовики, а 1922 р. в Римі – італійські фашисти. Починається нова епоха людства. Філософи, соціологи, політологи із занепокоєнням спостерігали історичні події; несподівано виник новий предмет дослідження – *масове суспільство*. Очевидно, що воно не є стійкою формою соціального, бо заперечує принципи структурованості і збалансованості складних систем. Тоді на чому воно ґрунтується?

Французький вчений Гюстав Лебон (1841–1931) досліджував тенденцію до поширення масового суспільства в Європі, зокрема, шляхом вивчення психології натовпу. Саме натовп він розглядав як елементарну форму й спрощену модель масового суспільства. Лебон в книзі “Психологія соціалізму” передбачив, що пропаганда соціалізму в “низах” не буде безплідною – одна з європейських країн стане об’єктом експерименту і наглядною демонстрацією того, що соціалізм (тип масового суспільства) є тупиковий шлях. Він тільки не передбачив справжніх масштабів експерименту, коли ціла низка країн Європи пройшли або шляхом фашизму (націонал-соціалізму), або комунізму.

Зігмунд Фрейд розглянув натовп і масове суспільство з психоаналітичних позицій. Він проаналізував соціально-психологічну структуру цих явищ. З одного боку, натовп є чимось аморфним і знеособленим, люди в ньому стають анонімними, втрачають соціальні статуси і звичні регулятори поведінки (феномен кримінального натовпу), а з іншого, – виникає психологічний зв’язок “вождь – маса”. Натовп ніби то є жіночою суттю, легко піддається маніпулюваннями, він потребує вождя, “сильної руки”. Натовп обожнює свого лідера і може бездумно слідувати його програмі. Неврівноваженість масового суспільства зумовлює лише одну можливу форму його інтеграції – тоталітаризм. Жорстка влада над натовпом, репресії, обмеження свободи є факторами, що скріплюють суспільство подібно до обручів у діжці.

Дослідження феномену масового суспільства стимулювало інтерес вчених до прошарку, що має назву “*еліта*” (від фр. elite – найкраще, добірне). Еліта, на думку багатьох дослідників, протистоїть масі, вона зберігає культурні традиції і одночасно здійснює політичне керівництво країнами. Є велика кількість різноманітних теорій еліти. Вона розглядається або як аристократична частина суспільства (з покоління у покоління входять до привілейованих прошарків і мають особливу спадковість, “аристократичні”

гени), або як “клуб” тих, хто демонструє найкращі показники у певному виді діяльності, увійшов у коло вибраних, найбільш просунувся по соціальній драбині, або наділений виключними фізичними, психічними, інтелектуальними рисами. Певна частина теоретиків, які досліджували феномен масового суспільства, сходилася на думці, що еліта приречена грати особливу роль у суспільному житті, зокрема, на політичну еліту покладається завдання утримувати суспільство від катастроф, революцій, розпаду. Якщо еліта слабшає або в її лавах відбуваються застій, вона втрачає силу та волю, тоді власне й починаються різні неприємності: на історичну арену виходять маси, а її вожді захоплюють владу і утворюють нові еліти. Отже, еліта в концепції масового суспільства відіграє роль соціетального чинника, фактора інтеграції соціальних систем.

Ми розглянули різні теорії і фактори, які грають роль соціетальних чинників, соціальних інтеграторів. Більш докладно зупинимося на факті національного буття, яким сьогодні можна пояснити феномен існування націй-держав.

§2. Нація як основа суспільства.

Суспільство можна уявити у вигляді піраміди, яка має два виміри. Вертикальний – складає соціальна стратифікація, поділ на страти, класи, багатих і бідних тощо. Він не сприяє інтеграції суспільства, а навпаки розхитує його через соціальні конфлікти, ворожнечу, заздрощі одних і зневагу інших. Нація – це своєрідний *горизонтальний вимір* суспільної піраміди. Нація не розшаровує суспільство, а поєднує різні соціально-класові, демографічні, професійні й територіальні групи у загальну спільність. Чинник нації визначає стабільність і соборність у суспільстві. Сформована нація – гарантія від руйнації й розколу суспільства. Вона породжують патріотизм, відчуття єдності й солідарності, дає загальні

погляди на історію й місце соціуму у світі, засновує спільні святині, традиції. Отже, нація є модерним соціетальним фактором.

Поняття нації.

Слово “нація” тлумачиться так само як “етнос” – плем’я, група, – але воно походить не з грецької мови, а з латині. Ці терміни часто застосовуються як синоніми. Але в соціологічній літературі категоріями “етнос” і “нація” позначається різна соціальна реальність. Слово “нація” в науковій обіг було запроваджено на початку XIX ст. італійськими вченими: Д. Романьосі в праці “Наука конституції” (1815 р.) висунув ідею національної держави; П. Манчіні на початку п’ятдесятих років XIX ст. ставить на місце держави націю й розглядає її як суб’єкт міжнародного права.

Теорія нації виникла не випадково: вона віддзеркалювала процес формування нових спільностей, що були пов’язані з такими загальносвітовими подіями як розвиток капіталізму, національно-визвольні змагання, розпад імперій, виникнення національних держав. Потужним поштовхом цих подій справедливо вважається Велика Французька революція (1789–1894 рр.). Наступний загальноєвропейський струс – революція 1848 р. – відкрила епоху, яку називали “весна народів”. Процес формування націй як нових соціальних спільностей набуває невідпорної сили, старі імперії руйнуються, їх місце посідають нації-держави. Не обминули цього процесу своєю увагою і соціологи.

Вдале визначення нації належить П. Сорокіну: *"Нація є багатофункціональною, солідарною, організованою, напівзакритою соціокультурною групою, що до деякої міри усвідомлює факт свого існування та єдності. Ця група складається з індивідів, які: 1) є громадянами спільної держави; 2) мають спільну або близьку мову й спільну сукупність культурних цінностей...; 3) займають спільну територію, на якій живуть вони і мешкали їх предки. Одночасно нація – соціальна система, що*

відрізняється від держави, а також від етнічних (мовних) і суто територіальних груп" [24, с.466]. Для більш докладного знайомства з нацією важливо з'ясувати, як вона співвідноситься з етносами й державою.

Нація й етноси.

Першими соціальними формами існування етносів були рід і плем'я. Внутрішньо вони були гомогенні, тобто монокультурні. Природна близькість – фізична, мовна, релігійна – полегшувала співіснування людей. Таким чином, етносу притаманна інтегративна, соціетальна функція, але вона обмежена власне його середовищем. В історичній долі етносів важливу роль відіграли держави. Потужні держави-імперії, що простиралися на величезні території й охоплювали різноманітні племена та народи, “підштовхували” етнічно близькі групи до інтеграції у більш широкі спільності – народи. Так, за часів Київської Русі відбулося зближення праукраїнських племен – полян, сіверян, древлян, дулібів, уличів, тиверців, які згодом утворили український народ. Видатну роль в цьому процесі відіграли поляни – вони започаткували державу із столицею в Києві, прийняли етнонім “Русь”, об’єднали навколо себе інші племена.

У своєму розвитку етноси (народи) поклали початок сучасним націям, але перших і других не треба плутати. В таблиці 3 подіється порівняння етносів і націй як різних спільностей й соціальних реальностей.

Табл.3.

Етноси і нації (порівняльна таблиця властивостей)

| Етноси | Нації |
|--|--|
| Існують невизначений термін, походження та історія у більшості випадків погано відомі дослідникам, а стародавні часи є підставою для творення міфів та легенд. | Виникають в епоху переходу до індустріального суспільства (капіталізму), історія добре усвідомлюється дослідниками і відображена у письмових документах та історичних свідоцтвах. |
| Є першоосновою для творення націй. Але на основі одного етносу (однієї мови) можуть виникати кілька різних націй-держав. Приклади: ФРН, НДР, Австрія або США, Канада, Австралія, Нова Зеландія або | Є похідною конструкцією. Загальне правило: нація виникає на базі багаточисельного корінного етносу як акт самовизначення народу, останній у подальшому виконує роль так званого титульного етносу. |

| | |
|---|--|
| Північна і Південна Кореї тощо. | |
| Гомогенний соціокультурний простір, єдність мови, традицій, звичок та інших етнічних ознак. | Може включати різні етнічні групи, тобто мати етнічну структуру. |
| Етноси безпосередньо не пов'язані із державою, можуть бути бездержавні етноси, або етнічна група може бути поділеною між кількома державами. Приклади: українці за часів Російської та Австро-угорської імперій, або сучасні курди, які поділені між Турцією, Іраком, Іраном. | Головна ознака – наявність держави, громадянства, що інтегрують людей у спільність. Без держави немає повноцінної нації. |
| Може бути розкиданим по різних територіям, континентам, утворювати діаспори у різних державах | Визначається спільною територією у межах державних кордонів |
| Ідентичність за приналежністю до етносу: “етнічна ідентичність”, “етнічний націоналізм” | Ідентичність по відношенню до нації-держави: “національна ідентичність”, “національний націоналізм” |

Дійсно, нації формувалися не довільно і не на “пустому місці”, а на базі того чи іншого чисельного народу, який в межах певної території є у більшості випадків корінним (автохтонним) етносом. Але не кожний етнос, плем'я, народ утворили сучасні нації, яких, до речі, не так вже й багато – близько двох сотень (етносів за різними підрахунками – від 2.000 до 4.000). Наприклад, такий відомий в історії народ як шотландці не утворив власну націю і входить до складу загальнобританської політичної нації. Доли етносів (народів) є дуже різними. Це можна порівняти із стаєрським забігом, коли до фінішу (нація-держава) приходять лише обранці долі. В таблиці 4 наведено основні варіанти історичного шляху народів.

Табл 4.

Історичні долі етносів

| Етнічна катастрофа | Поступовий занепад | Етнічне самооновлення | Розвиток у націю |
|---|--|--|--|
| зникнення етнічної групи як наслідок: <ul style="list-style-type: none"> ◆ природних катаклізмів ◆ етноциду ◆ геноциду | <ul style="list-style-type: none"> ◆ Асиміляція ◆ Втрата мови і писемності ◆ Відсутність еліти ◆ Масова еміграція ◆ Перетворення на | Основні механізми <ul style="list-style-type: none"> ◆ Релігійна реформа ◆ Культурні запозичення ◆ Участь народних мас | <ul style="list-style-type: none"> ◆ Виникнення національної держави ◆ Територіальна цілісність |

| | | | |
|--|---------------------------------|--------------------------------|--|
| | т.з. “неісторичний народ” | ◆ Міф про етнічну обраність | ◆ Національна ідея ◆ Національна еліта ◆ Національна свідомість |
|--|---------------------------------|--------------------------------|--|

Поміж етносом і нацією не можна ставити знак рівності ще й тому, що етнічні діаспори, розпорошені по світу, не потрапляють до нації.

Наприклад, етнічні українці – громадяни США, Канади, Росії тощо – не беруть прямої участі у формуванні сучасної української нації, але це роблять росіяни, білоруси, євреї, кримські татари, представники інших етнічних груп, що мешкають в Україні й мають українське громадянство. Трапляються випадки, коли один народ стає підґрунтям для формування різних націй. Така протиприродна ситуація має місце на Корейському півострові, де внаслідок революційних та воєнних подій корейці поділилися навпіл, і виникли дві різні держави. Але такий стан є штучним: досвід двох німецьких держав-націй (НДР, ФРН) засвідчує, що ймовірно злиття поділеного народу в одну націю. Інша справа, коли колоністи опановують нові землі і один народ утворює декілька різних націй (англійці започаткували американську, канадську, австралійську, ново-зеландську нації).

Найбільш суттєве те, що *сучасна нація може мати етнічну структуру*. Але слід зауважити, що нація – не випадкова комбінація людей або пересічна культура. *Важливою ознакою нації є територія, межі якої окреслює корінний етнос, народ-автохтон*. Він започатковує націю, дає їй назву, мову, головні традиції. Але моноетнічних територій майже не існує, таким чином, нація “захоплює” й інші етнічні групи. Для того, щоб нація сформувалася й зміцніла, бажано аби титульний етнос (той, що дає назву) був би не тільки народом-автохтоном, але й найбільш чисельним на власній території. Проте, кожне правило має свої винятки – у Казахстані етнічні казахи на момент здобуття незалежності склали близько 40%, вже згодом їх частка

переважила іншу половину. Така нація не є врівноваженою. Проблеми можуть виникати і у випадку, коли в структурі нації присутні два або більше корінних народів. Справа у тому, що кожний корінний народ незалежно від чисельності теоретично має право на самовизначення й відокремлення. Щось подібне спостерігається в сучасній Бельгії, де співіснують дві великі етнічні громади – французька і фламандська. Структурні моделі нації наведено у таблиці 5.

Табл. 5

Структурні моделі нації

| Т и п о в і | | Н е т и п о в і | |
|--|--|--|---|
| а) 1 титульний етнос (питома вага>50%) б) діаспори некорінних народів <u>Приклад:</u> Польща | а) 1 титульний етнос (питома вага>50%) б) діаспори в) один або кілька малочисельних корінних народів <u>Приклад:</u> Україна (кримські татари) | а) два (або більше) корінні багаточисельні етноси б) діаспори <u>Приклад:</u> Бельгія (валони і фламандці), Швейцарія | а) Титульний етнос (питома вага<50%) б) діаспори <u>Приклад:</u> Казахстан (казахи в 91 р. становили 40% всього населення країни) |

Складна ситуація залишається в Росії. Вона ввібрала в себе 63 малочисельні корінні етноси (вепси, мансі, шапсуги, юкагіри, алеути, годоберинці, ханти тощо), до яких за російським законодавством віднесено народи чисельністю до 50 тис. осіб, що мешкають на території традиційного розселення своїх предків. Вони великих проблем для російської нації не створюють, а багаточисельні корінні етноси – волзькі татари, башкири, чеченці – вимагають особливого статусу і навіть домагаються відокремлення (Чечня). В Україні корінним етносом, окрім самих українців, є кримські татари. Вони не займають сепаратистської позиції, але вимагають певного політичного статусу, який би відповідав їх становищу в Україні і враховував трагічну долю цього народу.

Нація і держава.

У західній політичній лексиці “держава” й “нація” в багатьох випадках ототожнюється. Наприклад, загальновідома міжнародна установа має назву

“Організація Об’єднаних Націй”, хоча вона фактично об’єднує держави світу. Держава у вузькому розумінні цього слова – система влади та централізованого управління, політичні структури, бюрократичний чиновницький апарат, нарешті, армія та поліція, що контролюють населення й територію у визначених кордонах. Нація – соціальна спільність, тобто об’єднання людей. Важливо підкреслити, що це об’єднання складається не тільки за формальними ознаками (держава, мова, територія), але й відрізняється розвинутою колективною свідомістю. Нація є спільність, яка “усвідомлює” свої потреби й інтереси, спроможна їх захищати, відстоювати. Держава розглядається як знаряддя захисту національних інтересів, як засіб досягнення спільної мети. Держава виступає як похідний чинник. Це стосується так званих національних держав. Нація стосовно їх відіграє роль першооснови, соціального фундаменту, на якому постають національні держави.

Національні держави не варто плутати з імперіями (див. порівняльну таблицю 6). Чинник держави (влади й насильства) для імперій завжди був визначальним, бо вони трималися на війську, поліції, репресивних структурах, бюрократії. В разі, коли державній устрій зазнавав струсу, імперії легко руйнувалися. Імперії завжди були під загрозою сепаратистських рухів і національно-визвольної боротьби народів, що мала на меті створити власні незалежні держави. Можливо, імперії відіграли свою позитивну роль у всесвітній історії, бо вони долали феодальну роздрібність й створювали вельми широкі соціальні та культурні простори. Але їх час було вичерпано тоді, коли почався процес формування націй з окресленою колективною свідомістю, власною гідністю, потягом до свободи й цінністю Батьківщини. Націоналізм (патріотизм) як підкорення особистих інтересів загальнонаціональним, спільним інтересам в ім’я Батьківщини, що вимагає жертвності для досягнення кінцевої мети, стає провідною ідеологією цілої доби все-

світньої історії. Ця доба була епохою руйнування імперій і виникнення національних держав.

Табл 6.

Держава імперська і держава національна

| Імперська держава | Національна держава |
|---|--|
| Первинним елементом генезису є державні структури, імперський центр, що збирають та утримують силовими засобами периферію, колоніальні народи | Первинним елементом є соціальна спільність – нація, а держава розглядається як засіб захисту національних інтересів, досягнення спільних цілей |
| Соціально-етнічний склад є гетерогенним, чисельно окраїни можуть переважати імперський центр | У складі нації переважає один великий етнос, що є автохтонним на даній території |
| Державні кордони, географічні контури країни є випадковими і виникають внаслідок воєнних дій із сусідніми державами | Державні кордони більш-менш точно окреслюють територію розселення корінного етносу і тому не є випадковими |
| Суспільство і держава є нетривкими конструкціями, вони легко руйнуються із середини в разі послаблення імперського центру | Нація-держава є досить витривалою і стабільною конструкцією, бо спирається не на силу, а на солідарність і культурну ідентичність |

Існування національних держав сьогодні є загальним правилом; Західна Європа складається з двадцяти чотирьох національних держав, Східна (разом із Середньою Азією) – має сьогодні двадцять сім. Нація відіграє функцію основи суспільства, її *функція полягає у інтеграції населення у сучасне суспільство*; люди в національному середовищі усвідомлюють свою єдність незалежно від чинників, що їх роз'єднують (поділ на класи, страти, партії, регіони тощо). Ось чому національна держава більш стабільна конструкція, ніж імперія. Саме це продемонстрували події другої світової війни: після закінчення фашистської навали і визволення народів європейські нації швидко відродили держави, сформували уряди. Національна держава не закінчує своє існування від тимчасового розладу (або знищення) державних структур, як це часто траплялося в історії імперських держав.

Таким чином, нація як соціальна спільність, органічно пов'язана з державою. *Держава надає людям громадянство, що є чільною ознакою належності до нації*. Народ, який торує дорогу до нації, приречений

виборювати власну державу; це – загальна закономірність. Здобуття державної незалежності (утворення власної держави) й формування нації є паралельні, тісно пов’язані між собою процеси. В умовах бездержавності український народ не мав змоги “піднятися” до нації. Проголошення державної незалежності 1991 р. було тільки початком процесу консолідації населення України в націю.

Від етносу до нації.

Існують певні закономірності переростання етносу у націю. Згідно Мирославу Гроху на шляху до нації етнос мусить вступити у фазу самовідновлення (національне відродження), яке має свої закономірності – академічну фазу, культурний підйом і політичний етап (більш докладно подано у таблиці 7).

Табл. 7

Етнічна мобілізація і шлях до нації (за Мирославом Грохом)

| Етап | Зміст | Рушійні сили |
|------------------|--|---|
| Академічний етап | Дана етнічна група стає предметом уваги дослідників, які збирають і публікують народні пісні і легенди, прислів’я, вивчають вірування і звичаї, складають словники, досліджують історію. Це може робитися мовою іншого народу. Виникає перша національна ідея – ідея самобутності, відокремленості етносу. | Вузьке коло національних пророків, “будителів”, видатні історики, поети, етнографи, мовознавці тощо |
| Культурна фаза | Мова з предмету вивчення стає літературною мовою, народну мову вводять як викладову до шкіл, починаючи з нижніх ступеней системи освіти і закінчуючи вищою освітою; народна мова “приходить” із села до міста, вона починає вживатися у науці, політиці, громадському житті. Ідуть процеси національного відродження, виникають мотиви етноцентризму, зароджується націоналізм як ідеологія перехідного періоду. | Широкі кола національної інтелігенції, національна еліта, що формується. |
| Політичний етап | Виникають політичні організації і партії, які висувають гасла самоврядування, автономії, а врешті й самостійності. Спалахують національно-визвольні змагання, які завершуються виникненням нації-держави. | Народні маси, широкі кола інтелігенції, національна буржуазія, |

Перші сучасні нації сформувалися в економічно розвинутих регіонах Європи. Незламний дух молодого народу, потяг до свободи блискуче змалював Шарль де Костер у відомих образах книги “Тіль Уленшпігель”, в якій переказуються події XVI століття на теренах сучасних Бельгії й Голландії, коли точилася боротьба проти іспанського панування. У середині XVII ст. мав нагоду утворити націю український народ, але програв національно-визвольні змагання, був розчленований Росією, Австрією й Польщею і припинив свій розвиток на три віки. Наприкінці XVIII ст. (1776 р.) здобув незалежність американський народ, точніше – тринадцять англійських колоній, населення котрих утворило сучасну американську націю. В XIX столітті виникають національні держави на теренах Південної та Центральної Америки. Але на початку XX ст. дві третини людства ще перебували в колоніальному стані. Національно-визвольні рухи й революції в Азії й Африці повністю знищили колоніальну систему: за декілька останніх десятиріч виникло більше сотні молодих національних держав. Розпад СРСР – остання крапка в історії існування великих імперій. Імперії не мали міцної соціальної основи і були не тривкими конструкціями. Радянський Союз – типова імперська держава – розпався напрочуд легко від незначних політичних поштовхів, а ось Франції, наприклад, така доля не загрожувала. Чому? Французьке суспільство спирається на націю, СРСР такої основи не мав. Намагання сформувати з конгломерату етносів супернацію – радянський народ – зазнало поразки.

Національно-визвольні змагання були однією з яскравіших рис XX ст. Можливо це століття і увійде в історію цивілізації як доба остаточного розпаду імперій та колоніальних систем. Якщо підсумувати історичні приклади, то усе розмаїття подій можна укласти у п'ять типів, як це показано в таблиці 8.

Форми національно-визвольних змагань

| | | | | |
|---|--|---|---|--|
| Масові ненасильницькі політичні акції | Політичний тероризм | Довготривала партизанська війна | Національно-визвольна революція | Державно-правовий шлях (без насилля) |
| <u>Приклад:</u> тактика Ганді і боротьба індійців за незалежність. | <u>Приклад:</u> боротьба ірландців в Ольстері (терор ІРА); Чечня. | <u>Приклад:</u> алжирська війна (1954-1961). | <u>Приклад:</u> шлях до незалежності Фінляндії (1917 – 1918). | <u>Приклад:</u> шлях України (кінець 80-х початок 90-х рр.). |

Нації моноетнічні і політичні.

Існують два діаметрально протилежні шляхи формування нації: 1) побудова етнічної, точніше *моноетнічної нації* (гомогенна нація); 2) розбудова *політичної нації* (гетерогенна нація). Порівняння подано у таблиці 9.

Табл 9.

Типи націй

| | |
|---|---|
| <p><i>Гомогенна нація</i> “моноетнічна”, “етнічна”, “расова” “соціалістична”</p> <p>Намагання створити соціально однорідну спільність; ілюзія стабільності, міцності і керованості моноетнічної нації.</p> | <p>Гетерогенна нація “політична”</p> <p>Спільність, що інтегрує різномірні елементи за етнічними, расовими, класовими, релігійними ознаками.</p> |
| <p>Шляхи творення:</p> <ul style="list-style-type: none"> • Примусова асиміляція • Етноцид • Етнічні чистки • Геноцид • Класова боротьба • Депортації • Знищення соціальних груп • Тоталітаризм у різних проявах | <p>Шляхи творення:</p> <ul style="list-style-type: none"> • Політичний компроміс між корінними і некорінними етносами • Консенсус основних соціальних груп стосовно конституційного ладу і засад суспільного життя • Конституційно-правовий шлях з урахуванням інтересів різних сторін |
| <p>Наслідки:</p> <ul style="list-style-type: none"> • Соціальні, людські втрати • Латентні соціальні конфлікти • Зовнішньополітична ізоляція або конфлікти з іншими державами • Велика ймовірність дестабілізації суспільного життя і руйнування держави | <p>Наслідки:</p> <ul style="list-style-type: none"> • Соціальна рівновага • Конфлікти піддаються формалізації і вирішенню на правових засадах • Адекватність міжнародному праву, принципам прав людини та демократичним засадам |

XX сторіччя дає низку прикладів побудови так званих *етнічно чистих суспільств*. Цим шляхом йшли фашистські держави, передусім гітлерівська Німеччина 30–40-х років; щось схоже відбувалося в комуністичних країнах: і в Китаї, і в СРСР (депортація цілих етносів-народів, швидка примусова русифікація, концепція злиття народів), і в Польщі (операція “Вісла” у 1944 р. щодо виселення автохтонного українського населення), і в деяких інших державах. Ці ж самі засади яскраво вирізьбилися в подіях початку 90-х років на Кавказі (вірмено-азербайджанський, абхазо-грузинський конфлікти) і Балканах (чотири війни, які зруйнували Югославію і супроводжувалися масовими етнічними чистками). Етнічна нація утворюється, по-перше, за рахунок *примусової асиміляції* меншин, по-друге, через депортації або *етнічні чистки*, коли від певного етносу “звільнюються” цілі території; по-третє, може плануватися прямий *геноцид* – масове винищення людей за етнічною, мовною, релігійною ознакою. Існує ілюзія, що таким чином можна назавжди розв’язати національне питання, зміцнити націю і зробити її однорідною. Але історія свідчить: намагання знайти просте вирішення складної проблеми закінчується жахливими наслідками як для гнаних, так і для їх гонителів.

У цивілізованих країнах нації формувалися на політичних засадах. *Політична нація* ґрунтується на пошуку балансу інтересів, розумних компромісах, які зміцнювали б суспільну основу без брутального насильства. Політична нація – це складна, перш за все, політико-правова конструкція, що утворюється на певних засадах і має потенціал вдосконалення. Проектування і побудова такої конструкції – відповідальне завдання: успіх або неуспіх відбивається на долі мільйонів людей. Політична нація починається з розробки базових політичних і правових норм, засад співіснування людей в межах нації. В політико-правовій конструкції можна виділити три

визначальні рівня: 1) *національно-державний*, 2) *національно-етнічний*, 3) *національно-територіальний* (див. таблицю 10).

Табл.10

Політико-правові засади політичної нації

| Національно-державні | Національно-етнічні | Національно-територіальні |
|--|--|--|
| <ul style="list-style-type: none"> • Надання усім постійним мешканцям громадянства з рівним обсягом прав та обов'язків • Корінні (автохтонні) етноси по відношенню до держави не мають переваг порівняно із некорінними народами • Будь-яка дискримінація за етнічними, расовими, релігійними ознаками заборонена і розглядається як кримінальний злочин • Вільна еміграція та можливість вийти з громадянства • Набуття громадянства для іноземців регулюється положеннями конституції та окремим законодавством | <ul style="list-style-type: none"> • Право вільного вибору для національних меншин: або добровільна асиміляція з основним етносом, або підтримка етнічності • Принцип культурної автономії • Право національних меншин створювати культурологічні об'єднання, релігійні общини, вільно користатися своєю мовою, видавати книги та газети и т.і. • Державна підтримка мови, культури, історичних традицій і самобутності корінного (основного) етносу | <ul style="list-style-type: none"> • Регіонально-адміністративний устрій держави, що враховує специфіку етнічної структури, нерівномірність розселення етносів, наявність етноареалів (компактне проживання) • Створення національних районів, федеральних земель, національних або територіальних автономій • Державна політика, що націлена на інтеграцію окремих регіонів, земель, автономій в націю |

Політична нація починається з того, що держава наділяє всіх постійних мешканців громадянством, яке містить у собі сукупність рівних прав та рівної відповідальності. Ніяка дискримінація за етнічними, релігійними, расовими ознаками стає неприпустимою. Натомість усі громадяни несуть на собі певний тягар зобов'язань: вони повинні коритися законам, бути законослухняними, визнавати державу та її інституції, атрибутику, знати в певному обсязі державну мову, відбувати військову повинність тощо. Усе це повинно регулюватися відповідними нормами конституції й наявним

законодавством, і фактично – складає національно-державний рівень конструкції.

Держава і громадянство – це потужні інтеграційні фактори, але вони нібито нівелюють людність, міряючи всіх однією міркою. А нація в більшості випадків – етнічно не однорідна. Національно-етнічний рівень конструкції – це сукупність правових і моральних норм, які регулюють прагнення людей до самобутності, етнічного стану в межах спільної нації. Кожна людина повинна мати право вільно вибрати: або вона асимілює з корінним етносом, або користується *правом культурної автономії*, наприклад, має змогу об'єднуватися в культурницькі товариства з етнічними земляками й разом засновувати релігійні громади, школи, газети тощо. Фактично йдеться про суспільний договір: одна сторона (більшість) наділяє меншість однаковими з собою громадянськими правами та правом не втрачати свого етнічного обличчя; друга – зобов'язується дотримуватися певних правил щодо нації та держави. Досвід Європи та США свідчить: на цьому ґрунті можна порозумітися й досягти певного балансу. Поряд з культурною автономією для меншин не треба забувати про культурний розвиток корінного етносу. Культурне обличчя нації – це не калейдоскоп мов та традицій різних етнічних груп: і назву країни, й державну мову, і головні традиції та свята дає нації корінний етнос. Не розвиненість корінного етносу послаблює націю в цілому, посилює небезпеку соціальних катаклізмів. В цьому сенсі майбутнє української політичної нації безпосередньо залежить від українського культурного відродження, особливо на Сході та Півдні країни.

Національно-територіальний рівень конструкції містить норми, що регулюють міжрегіональні стосунки та самоврядування на місцях. Розумна конструкція може знизити потенціал суперечностей та конфліктів, забезпечити необхідний ступінь соборності. Але конституція, законодавство – це лише передумова для формування нації. Нація виникає в разі, якщо є

загальна свідомість і люди себе без вагань ідентифікують (співвідносять) з спільністю.

Проблеми і особливості формування української політичної нації.

Схематично етапи розвитку українського етносу у напрямку нації-держави (за схемою Гроха) подано у таблиці 11.

Табл.11

Етапи Українського відродження

| | |
|------------------|---|
| Академічний етап | <p><u>Надніпрянська Україна:</u> діяльність викладачів Харківського університету (1810 – 1830 рр.) – Гулак-Артемівський, Квітка, Срезневський, Рославський та ін. – з відродження літературної мови та писемності; творчість Т. Шевченко, П. Куліша, М. Костомарова, М. Гулака (Кирило-Мефодіївське братство) та інших діячів Київського університету у 40-х рр.</p> <p><u>Галичина:</u> створення у 1835 р. “Руської Трійці”, діяльність М. Шашкевича, І. Вагилевича, Я. Головацького.</p> |
| Культурна фаза | <p><u>Галичина:</u> починається з другої половини XIX ст. Перед першою світовою війною на західних землях діяло 3 тисячі українських шкіл, 7 гімназій, 12 українських кафедр у Львівському університеті, видавалося з півсотні часописів, діяли товариства, спілки і т.і.</p> <p><u>Надніпрянська Україна:</u> культурологічний етап було блоковано репресіями і законодавством імперського уряду, використання української мови в друкованих творах, школах, театрі прирівнювалося до злочинної діяльності. Певне послаблення було зроблене під час революційних подій 1905 – 1907 рр. За часів української революції (1917 – 1920 рр.) уряди УНР намагаються підняти культурну сферу, але війна не сприяє цьому задуму. З 1923 р. Більшовицький уряд починає здійснювати політику українізації, проте в 30-х рр. вона визнана помилковою; після війни починається негласна, але ефективна кампанія русифікації.</p> |
| Політичний етап | <p>На західних і східних землях перші політичні партії з програмами національного визволення виникають у 90-х рр. XIX ст.</p> <p>Національно-визвольні змагання 1917 – 1920 рр.</p> <p>Політична діяльність емігрантських кіл.</p> <p>Боротьба ОУН-УПА у другій світовій війні.</p> <p>Дисидентський рух 60–80-х рр.</p> <p>Політичні процеси кінця 80-х і початку 90-х рр.</p> <p>Проголошення 1991 р. ВР України незалежності, загальноукраїнський референдум 1 грудня 1991 р. на підтримку Акту незалежності.</p> |

Ідея української політичної нації почала формуватися ще за часів Української Народної Республіки. Її розробляли й популяризували провідні політики та теоретики доби Української революції. Від самого початку революційних подій М. Грушевський відкинув гасло “Україна для

українців”. “Україна не тільки для українців, а для всіх, хто живе на Україні...”, – пише він 1917 року. Центральна Рада розробила й прийняла закон про національно-персональну автономію (9 січня 1918 р.), який на думку його творців повинен був захистити права національних меншин, забезпечити їм культурну автономію і представництво у державних органах влади. На той час то був унікальний правовий акт, хоча й дещо утопічний за своїм змістом. Вже після поразки національних змагань зрілі думки стосовно майбутньої української нації висловлював В’ячеслав Липинський – прихильник гетьмансько-монархічного устрою й виразник право-консервативних ідей. В “Листах до братів-хліборобів” він наголошував: *“Нація для нас – це всі мешканці даної Землі і всі громадяни даної Держави, а не "пролетаріат" і не мова, віра, плем’я. ... ми хочемо Української держави, обіймаючої всі класи, мови, віри і племена Української Землі”* [11, ХІІІ]. Липинський, таким чином, виділяв дві головні ознаки нації – держава й територія. Це відповідає сучасним поглядам, хоча й було написане у двадцяті роки ХХ ст.

Україна, отримавши державну незалежність в 1991 році, твердо стала на шлях формування політичної нації. Права національних меншин в Україні застережені законодавчими актами, які високо оцінені міжнародними експертами. За представниками меншин визнано право вільного розвитку їхніх мов (викладання в державних школах здійснюється не тільки українською, але й російською, а також – польською, румунською, угорською, кримськотатарською та мовою іврит). Справами національних меншин опікується спеціально створені урядові інституції. Але нагальним питанням залишається проблема інтеграції мешканців України в одне ціле, що зветься нацією. Є кілька обставин, які гальмують цей процес: історична інерція, відсутність досвіду самостійного буття та державотворчих традицій, певна політична й культурна слабкість корінного етносу, проблема

ідентифікації громадян, які звикли себе вважати “радянськими”, нарешті, наявність кіл, що мріють про повернення імперської минувшини...

Багато генерацій (поколінь) українців зростали і жили за обставин, коли відбулася масова русифікація населення (особливо в містах України); їх виховували в дусі нігілізму до національної справи; вони не відчували єдності й солідарності, своєї відповідальності за долю України. Появилися мільйони українців, які почали називати російську мову своєю рідною. За даними переписів населення, в 1959 р. їх налічувалося 2076 тис. (6,5% усіх українців республіки), 1970 – 3018 тис. (8,6%), 1979 – 3987 тис. (10,9%), 1989 – 4578 тис. (12,2%). Перепис 2001 р. виявив суперечливу картину. З одного боку, українську мову вважали рідною 67,5% населення України, що на 2,8% відсоткових пункта більше, ніж за даними перепису 1989 р., а з іншого, – 14,8% українців визнали рідною мовою російську... В дійсності українців, що постійно користуються переважно російською мовою, ще більше... Реально в Україні існують три великі *лінгвоетнічні групи*. Приблизно 94% населення за даними соціологів розподіляються так: україномовні українці (близько 40%), російськомовні українці (33–34%) та російськомовні росіяни (21%). Треба зауважити, що населення Сходу та Півдня України володіє українською мовою, але пасивно: люди добре розуміють усну мову, вільно читають. Визначені групи і відсотки будуть ще змінюватися; головна перевага українського суспільства полягає в тому, що етнічні, мовні, релігійні відмінності населення не призвели до гострих конфліктів і розпаду молоді нації на ворожі табори, як це сталося в Молдові (Придністров'я), Грузії (Абхазія, Південна Осетія), Таджикистані, де спалахнула громадянська війна, Росії (Чечня).

Добрі і правдиві закони – це ще не нація, а лише її основа. Нація починається з того, що люди себе ідентифікують із загалом, переймаються спільними ідеями, інтегруються в ціле. Існують різні шляхи інтеграції. Для етнічних українців – природний потяг до нації, до культурної спадщини,

рідної мови. Важливим чинником інтеграції стає культурне відродження. Для багатьох громадян без поділу за етнічними ознаками потужним інтеграційним фактором є спільне політичне життя, виборчий процес, державна та військова служба, які прилучає людину до загальнонаціональних справ. Економічну активність, приватну власність, національну економіку, власну кредитно-фінансову систему також можна віднести до важелів інтеграції; важливу інтеграційну функцію виконують загальнонаціональні засоби інформації – телебачення, газети, радіо та, безперечно, система національної освіти.

Ступінь єдності та консолідації населення в політичній нації визначають соціальний спокій, мир, стабільність, економічне піднесення, демократичний розвиток. В 90-і рр. ХХ ст. ми були свідками процесу, коли такі посткомуністичні країни як Польща, Угорщина, Латвія, Литва, Естонія швидко розвивалися економічно й інтегрувалися до об'єднаної Європи, а Україна тупцювала на місці. Чому так трапилось? В цих країнах стрімко відбулася консолідація націй з усвідомленням абсолютної більшості громадян і владних еліт корінних загальнонаціональних цілей. Навіть зміни президентів та урядів не впливали на процес європейського поступу, тому що і ліві, і праві усвідомлювали себе представниками відповідних націй, демонстрували європейську ідентичність бажали бачити свою країну розвинутою частиною Європи. Зовсім іншу картину можна було спостерігати в Україні, коли кожний крок поступу розтягувався на цілі періоди і відбувався у безкінечних баталіях в парламенті та уряді. В той час, коли одна частина української еліти прагнула європейської інтеграції, інша “зітхала” за СРСР, а третя “тягнула воза” до Росії, а були й такі, що відверто грабували народ та природні ресурси, не відчуваючи а ні своєї відповідальності, а ні сорому перед нацією.

Література

1. Бергер П.Л. Общество в человеке // Социологический журнал. – 1995. – № 2.
2. Блумер П. Общество как символическая интеракция // Современная зарубежная социальная психология. – М., 1984.
3. Вебер М. Избранное. Образ общества. Перс. с нем. – М., 1934.
4. Донченко Е. Концепция социальной психологии общества // Философ. и социологическая мысль. – 1994. – № 1–2.
5. Дюркгейм Е. Социология. Ее предмет, метод, предназначение. Пер. с фр. – М., 1995.
6. Зиммель Г. Как возможно общество // Социологический журнал. – М., 1994. – № 2.
7. Кривуля О.М. Філософія: світ – людина – дух. Навч. посібник. – Х., 2003.
8. Лебон Г. Психология социализма. – Х., 1997.
9. Лебон Г. Психология народов и масс. – СПб., 1995.
10. Левада Ю.А. Сознание и управление в общественных процессах // Вопросы философии. – 1996. – № 5.
11. Липинський В. Листи до братів-хліборобів. – К., 1995.
12. Луман Н. Понятие общества // Проблемы теоретической социологии / Ред. А.О.Бороноев. – СПб., 1994.
13. Московичи С. Век толп / исторческий трактат по психологии масс. – М., 1996.
14. Ортега-і-Гасет Х. Бунт мас // Вибрані твори. Пер. с іспан. – К., 1994.
15. Основа социологии: курс лекций / Отв. ред. А. Г.Эфендиев. – М., 1993.
16. Парсонс Т. Общий обзор // Американская социология. Перспективы, проблемы, методы. – М., 1972.
17. Парсонс Т. Система современных обществ. Пер с англ. – М., 1998.
18. Перегудов С.П. Институт гражданского общества и государство // Социс. – 1995. – № 3.

- 19.Полибий. Из всеобщей истории в сорока книгах // Мирзаев С.Б. Полибий. – М., 1986.
- 20.Рисмен Д. Некоторые типы характера и общество // Социс. – 1993. – № 3,5.
- 21.Рущенко І.П. Сучасна українська політична нація // Березіль. – 1993. – №7,8.
- 22.Смелзер Н. Социология. Пер. с англ. – М., 1998.
- 23.Современные социологические теории общества / Составление и научн. ред. Н.Л. Поляковой – М., 1996.
- 24.Сорокин П. Основные черты русской нации в двадцатом столетии // О России и русской философской культуре. Философы русского послеоктябрьского зарубежья. – М., 1990.
- 25.Сорокин П. Человек. Цивилизация. Общество. Пер. с англ. – М., 1991.
- 26.Шилз З. Общество и общества: макросоциологический подход // Американская социология. Перспективы, проблемы, методы. – М., 1972.

Глава 13. Зміни у суспільствах.

Тему суспільства продовжимо в аспекті соціальної динаміки – з точки зору розвитку, змін, що відбуваються у соціальному житті. Почнемо з історичних типів суспільства, які відбивають еволюційний шлях соціетальних систем: від елементарних і примітивних суспільств, що існували на початку існування людства, до найбільш розвинутих форм, які ми називаємо “сучасні суспільства”.

§1. Історичні типи суспільств.

Проблема типології суспільств.

Важливо пам'ятати, що соціологія з'явилася як “проект індустріальної епохи” і відповідь на виклик, що постав перед вченими і політиками у зв'язку з бурхливими соціально-політичними подіями кінця XVIII – початку XIX ст. Одною з перших соціологічних категорій було нове поняття – “*індустріальне*” (Сен-Симон) або “*позитивне*” (Конт) суспільство. Воно мусило відобразити початок нової епохи в історії людства і актуальне завдання Європейської цивілізації. “*Позитивне*” суспільство мислилося як повне панування науки, раціонального наукового світогляду, промисловості й технічного прогресу. Попередні етапи розвитку суспільств О. Конт визначив як “*релегійну*” і “*метафізичну*” стадії. За півтора століття розвитку соціології було запропоновано кілька систем класифікації, які мають історичну спрямованість і відображають зміни у суспільному житті. Але більшість соціологів залишається на позиція Конта в тому відношенні, що пріоритет у вивченні віддається сучасному суспільству. Соціологія завжди була зорієнтованою на поточні людські справи і тенденції, що ведуть у майбутнє.

К. Маркс запропонував ідеологізований варіант типології, в якому усе зводилося до неминучості комунізму. Типи суспільств (суспільно-економічні формації) він розташував у хронологічному порядку – *первісно-общинне суспільство, рабовласницьке, феодальне, капіталістичне, комуністичне*, – і наголошував на тому, що людство обов'язково мусить пройти зазначені етапи. Ніби то у цьому і полягає сутність історичного процесу. Сильною стороною вчення Маркса є ґрунтовний аналіз механізмів переходу від феодального до сучасного капіталістичного суспільства. Але намагання будь-що довести закономірність комунізму виявило утопізм його концепції.

М. Вебер розробляв теорію капіталізму (індустріального суспільства), яка фактично була альтернативою марксизму. Якщо Маркс наполягав на закономірному характеру капіталізму і вирішальним критерієм вважав його економічну сутність, то Вебер сконцентрувався на відмінностях соціальної

психології, ментальності людей докапіталістичної й капіталістичної епохи, досліджував різницю у типах соціальної поведінки. Він вводить неекономічні (духовні) критерії для розмежування різних типів суспільств. Індустріальному суспільству Вебер протиставляє *традиційне суспільство*, де панували усталені типи взаємодій, люди прагнули прожити своє життя не гірше від батьків, але й не ставили перед собою амбітних завдань. Циклічність й розміреність способу життя традиційного життя контрастує з “духом капіталізму”, який сповнений жадоби до збагачення, авантюризмом, рухомістю, невдоволеністю існуючим положенням і прагненням більшого статусу. Капіталізм, згідно поглядам Вебера, взяв старт не як “залізний закон” розвитку, а, скоріше, як випадковість, коли п’ятисот років тому в Західній Європі виник збіг кількох важливих обставин, зумовивших шлях капіталістичного розвитку. Важливим вислідом дискусії класиків було визнання безперспективності відстоювання одного критерію. Теоретична модель нового суспільства має багатокритеріальну основу, бо в реальному житті зміни торкнулися усіх сфер й підсистем, отже, й описувати їх треба застосовуючи комплексний підхід.

Концепція індустріального суспільства мала одну суттєву перевагу. Можна до безкінечності дискутувати довкола критеріїв (характерних рис) традиційного й індустріального суспільств, але ніхто не заперечує сам факт великої різниці між ними. Є безліч *емпіричних доказів* індустріального суспільства: епохальні зрушення фактично відбувалися протягом життя одного покоління, коли людина у дитинстві застала кінські екіпажі, керосинові лампи, станові традиції й інститути, а закінчувався земний шлях – з електрикою, радіо, телебаченням, авіасполученням і новими інституціями, які заперечували патріархальні відносини, родові або аристократичні привілеї, принижений стан жінки тощо. Але інтенсивність змін не зменшувалася, а навпаки – після другої світової війни людство вступило у смугу *науково-технічної революції*. Західні суспільства швидко розвивалися,

і нова хвиля соціологів-теоретиків – Раймон Арон, Даніель Белл, Алвін Тоффлер, Збігнев Бжезинський – помітила черговий якісний перехід до так званого *постіндустріального суспільства*.

Загальна схема людської історії тепер виглядала так: *традиційне суспільство – індустріальне (капіталістичне) суспільство – постіндустріальне суспільство*. Але людська історія і суспільства не починаються з Середніх віків, коли беруть свій старт капіталістичні відносини. Homo sapiens, як було з'ясовано в главі 1, почав розселення по континентах 80 тис. років назад. Увесь цей час (до появи капіталістичних суспільств) люди утворювали ті чи інші суспільства, які певним чином змінювалися у напрямку їх ускладнення. В широкому розумінні усі ранні форми, дійсно, можна відносити до традиційного типу, але це не виключає більш детальної типізації. А чи можна спостерігати ранні форми у сучасну епоху? Накладання класифікаційної сітки на теперішні суспільства виявило цікаву особливість земної цивілізації: сьогодні поряд фактично існують усі можливі типи соціетальних систем від елементарних і примітивних до найскладних і суперрозвинутих. Це стимулювало розвиток нової наукової галузі на зламі соціології, історії, культурології, етнографії, яку прийнято називати культурною або соціальною антропологією. Відповідні вчені проводять польові дослідження в Екваторіальній Африці, з тубільцями Австралії, Океанії, Амазонії, народами Півночі тощо. Такі експедиції можуть бути разовими або набувати циклічного характеру, коли те чи інше плем'я досліджується протягом багатьох років. Спостереження за організацією примітивних суспільств допомагають уявити загальний шлях розвитку земної цивілізації.

Первісні суспільства збирачів і мисливців.

Такі суспільні групи існували у вигляді невеликих кланів (20–60 осіб) – фактично великої сім'ї, – де усі були зв'язані родинними відносинами і соціальними контактами. І так, мабуть, тривало увесь так званий “кам'яний

вік”, поки не почалися революційні зміни у господарчій діяльності і соціальній організації. Але доти люди застосовували примітивні кам’яні й дерев’яні знаряддя, вели рухомий спосіб життя, змінюючи за рік кілька разів свої стоянки, або взагалі мігруючи за великими стадами тварин (олені, бізони, мамонти), які були надійним джерелом харчування. Матеріальні залишки діяльності цих людей археологи знаходять на різних континентах, складніше реконструювати їх відносини, ієрархію, традиції. Інший шлях вивчення – спостереження над збирачами й мисливцями, що залишилися на території Африки, в джунглях Бразилії або у австралійських пустелях. Таких людей сьогодні нараховується не більше чверті мільйона. Вони органічно поєднані з природою, не прагнуть накопичення й живуть за принципом “усе моє – зі мною”, бо кочовий спосіб життя не дозволяє обтяжувати себе зайвим. Такі групи мають високу ступінь солідарності і незначну нерівність. Існує поділ праці між чоловіками й жінками, принципові питання вирішуються на зборах чоловіків, вирішальну вагу мають думки старших членів групи. Кожна така група рухається і годується на певній території, це зближає первісні суспільства з принципом організації популяції хижаків, коли прайди або окремі особі контролюють територію і не допускають до неї конкурентів. Загальна чисельність людності фактично регулюється біосферою, вона не може суттєво зростати після опанування усіх продуктивних територій.

Аграрні й скотарські суспільства епохи неоліту.

Близько 10 тис. років тому відбулася так звана *неолітична революція*. Існує думка, що первісні суспільства були такими, які “ні в чому не нуждалися”, бо людина вже посідала верхівку харчового ланцюгу, фактично царювала у природному середовищі, не зруйнованому і доволі багатому на споживчі рослини, дичину, рибу тощо. Людська популяція швидко збільшувалася і наближалася до 10 млн. осіб. Це створювало кризову ситуацію, бо для прогодування великої кількості людей були потрібні нові

продуктивні території, а їх бракувало. І Homo sapiens знайшов вирішення проблеми: відбувся *перехід від привласнення до виробництва*. Саме це склало основну рису “нового кам’яного віку” (неоліту), коли метал ще не застосовувався, але технології, спосіб виживання докорінно мінялися. Неолітична революція була мирною й творчою: люди одомашнили диких тварин, розкрили секрети культивування рослин – злаків, плодкових дерев. Це відкрило шлях до збільшення не тільки загальної чисельності популяції, але і розмірів окремих суспільств. Принциповим було й те, що тепер частина людства переходить до осілого способу життя, виникають перші постійні поселення. Одною з перших нових форм було так зване *садівницьке суспільство*, що вперше виникло на Близькому Сході, а зараз щось подібне можна зустріти у способі життя аборигенів Африки й Сахари. *Аграрні суспільства* виявилися доволі ефективними з економічної точки зору, особливо коли примітивне городництво змінилося обробкою великих ділянок із застосуванням тяглої сили, а потім і металевих знарядь. Люди вже були здатні до певного накопичення, а це становило основу для виникнення інституту приватної власності. Ускладнилася й структура суспільств. Вони мали певну ієрархію, очолював селища вождь, який мав велику владу і усі общинники мусили виявляти різноманітні знаки пошани й уваги до вождів. В горизонтальному вимірі структуру суспільства (племені) складали окремі сімейні групи. Суспільства подібного типу організації (вождівства) зберігаються на островах Нової Гвінеї, Меланезії, Нової Каледонії, Фіджі, Полінезії. Чому на островах? В історії людства не було синхронного й лінійного розвитку. Певні групи й суспільства робили еволюційні стрибки, а усім іншим треба було вибирати: або наслідувати більш розвинутих і коритися їх вимогам, або самоізолюватися. Старим організаціям залишалися малодоступні місцевості або ізольовані морські території. Ось чому стародавні типи організації суспільства можна відшукати або у непролазних хащах джунглів, або в пустелях, або на невеликих островах, де фактично

немає умов для саморозвитку. Очевидно, важливою передумовою саморозвитку був демографічний вибух, тобто різке збільшення людності і можливість перейти до більш складної форми організації. Іноді видатних успіхів досягали *скотарські суспільства*. Так, XI–XII ст. щось подібне відбулося в Монголії, де після багатьох віків “сплячки” й “збирання сил” склалися передумови однієї з наймогутніших імперій світу, яку створив войовничий кочовий народ – монголи на чолі з Чингісханом. Але ця імперія не була стійкою та здатною до подальшого розвитку, хоча на своєму піку вона сягала елементів цивілізації. Після розпаду Золотої орди монголи законсервувалися у своєму розвитку й проіснували до XX ст. в якості скотарського суспільства. Примітивні аграрні й скотарські суспільства згодом включалися до складу різних держав на правах колоній або відсталих провінцій.

Перші цивілізації (складні суспільства).

Шість – сім тисяч років назад виникають перші складні суспільства або цивілізації. Можливо, відома нам трипільська культура була перехідною формою від простого аграрного до складного суспільства. Вона виникла й розвивалася паралельно з єгипетською цивілізацією, але за невідомих ще причин припинила свій поступ і не перетворилася на “велику цивілізацію”. Цивілізації залишили чимало артефактів (речей, історичних пам’яток) сучасним історикам для того, аби реконструювати суспільний устрій. Характерними рисами останнього є держава, багатоступінна соціальна структура, великі міста, писемність, розвинута релігія, величні кам’яні будівлі, відокремлення ремісництва від землеробства і скотарства тощо. Сучасних людей вражають стародавні технології, секрети, яких ще не розкрито до кінця. Є цілі наукові галузі, що вивчають той період, або тільки один усесвітньо відомий елемент цивілізації – піраміди. Вони і досі височать не тільки в пустелі Єгипту, але і в різних місцевостях Південної Америки і Південно-східної Азії як мовчазні свідки перших цивілізацій. Такі

суспільства-цивілізації існували між ріками Тигр та Євфрат, на острові Крит, на територіях сучасних Китаю, Перу та Камбоджі. Їх населення становило від кількох тисяч до кількох мільйонів осіб (разом з тими народами й племенами, що потрапляли у залежність від цивілізацій). Усі ці суспільства мали спільну долю у тому сенсі, що не збереглися, прийшли до занепаду, й були за різних обставин зруйновані. Можливо, виключеннями є індійська й китайська стародавні цивілізації, окремі культурні й матеріальні елементи яких дійшли до наших днів у вигляді спадкових цінностей, а не в якості археологічних знахідок.

Імперії й пізні складні аграрні суспільства.

Імперії зародилися ще до Р.Х. З соціологічної точки зору вони були спробою утворити багатомільйонні спільноти, хоча цілісні суспільства так і не сформувалися. Усім відома Римська імперія була конгломератом суспільств-народів. Правління римлян на периферії не призвело до істотних змін у структурі підкорених народів, хоча й сприяло поширенню культурних цінностей (зокрема, античної науки), правових норм (римське право), інтенсивному торгівельному обміну, розповсюдженню різних ідей (наприклад, первісне християнство) на великі території. М. Вебер вважав, що саме раціональне римське право, антична наука (передусім математика) у поєднанні з етикою перших протестантських общин та принципами раціонального ведення господарства запліднили капіталізм, хоча це й сталося через тисячу років після припинення існування Західно-римської імперії.

Пізні складні суспільства характеризуються переходом до феодално-станової системи, розгалуженням і удосконаленням державного апарату, централізовано-монархічним правлінням. Але визначальні принципи аграрного суспільства залишалися у новітніх імперіях та феодалних державах без суттєвих змін. Ось чому усі докапіталістичні системи можна об'єднати спільним поняттям традиційного суспільства. Застосування великих мас невільників, рабів або кріпосних селян не призвело до якісних

економічних змін. Додатковий сукупний продукт був доволі обмежений: він дозволяв купці аристократів вести розкішний спосіб життя і змушував перебувати у злиднях понад 90% населення. Підневільна праця взагалі виявилася не якісною і малопродуктивною. Раб – не зацікавлений у результатах праці, а його хазяїн – у застосуванні коштовної техніки або нових технологій. Соціальна мобільність залишалася мінімальною, люди були “прикуті” до свого стану, феодалу, місця проживання, общини, міста, селища. Більшість населення не мала будь яких політичних прав, усе вирішували правителі й аристократичні кола, які мали тенденцію до виродження й занепаду. Панувала релігійна свідомість, голови людей були сповнені різними забобонами, думками про магічне й надзвичайне. Соціальні зміни відбувалися так повільно, що тогочасні люди наївно гадали: вони живуть у такому світі, який створив Бог й іншого не дано.

Індустріальне (капіталістичне) суспільство.

Коли і де зароджується капіталізм? Свою реформаторську діяльність Лютер почав 1517 р., в XVI ст. формується протестантизм як течія, і виникають перші протестантські осередки. Отже, якщо керуватися висновками М. Вебера про особливу роль, яка належала етиці протестантизму у формуванні капіталістичної свідомості, то з цього століття можна вести відлік капіталістичної епохи. Важливою прикметою Нового часу виявилася Нідерландська національно-визвольна буржуазна революція (1566–1579), коли влада у північних провінціях перейшла не до аристократів, а до буржуазії, і виникла Республіка Сполучених Провінцій. Голландія перетворилася на форпост капіталізму.

З просторовими межами генезису нового суспільства помилитися важко – це Захід і Північ Європи. Потім капіталістичні принципи, інституції, форми виробництва й торгівлі переносяться до Америки, на Південь та Схід Європи. Азія, колоніальні країни “познайомилися” з капіталістичною системою в XIX ст. завдяки діяльності різних фірм та кампаній в межах

тогочасних імперій. Саме тоді ширяться капіталістичні відносини в Україні. Цьому сприяли деякі соціально-політичні реформи в Австрійській і Російській імперіях. Принциповим було скасування 1861 р. в російській частині України інституту кріпацтва та різноманітні реформи під час правління Александра I, а також політичні зміни в Австрії після революції 1848 р. Капіталізм має цікаву особливість – його інституції, принципи, способи ведення господарства можуть поволі проростати в межах феодальної епохи, потрохи руйнуючи старий лад.

Індустріальне суспільство має принципові відмінності в усіх без виключення сферах життя. По-перше, воно має революційний технологічний базис: техніка й технологія увесь час змінюються, вдосконалюються на основі винаходів, застосування наукових підходів. Вирішальну роль починає відігравати машинне фабричне виробництво. Принципове значення мала *Індустріальна (промислова) революція*, яка розгорнулася в Західній Європі в другій половині XVIII – першій половині XIX ст. Символом капіталістичного виробництва стає парова машина, а свого “зіркового часу” нове суспільство сягає у першій половині XX ст., коли було впроваджено масове конвеєрне виробництво. Технологічно можна було виробляти промисловий товар безкінечно багато і домагатися його здешевлення, а обсяги виробництва встановлював виключно ринковий попит. Передові суспільства багатіють, швидко змінюється архітектура міст, засоби транспорту й комунікацій. По-друге, типовою політичною системою індустріального суспільства є демократична республіка, встановлюються принципи загального виборчого права, свободи слова, відповідальності урядів перед суспільством тощо. По-третє, суттєво змінюється соціальна структура: станові привілеї скасовуються, натомість формується соціально-класова структура, отже, тепер соціальна мобільність штучно не гальмується; впроваджуються нові соціальні інституції, пов’язані з пенсіями та іншими соціальними гарантіями; руйнується патріархальна сім’я, діти воліють мати власні домогосподарства і

жити на свій розсуд. По-четверте, принципово змінюються ролі освіти, науки й релігії. Суспільство секуляризується, релігія стає приватною справою, а освіта й наука розглядаються як важливіші передумови суспільного розвитку і особистої кар'єри. Світогляд людини, громадська думка трансформуються – вони просякнуті капіталістичними цінностями. Свідомість раціоналізується, бо вона звільнюється від магічного елементу й релігійного фанатизму і підкоряється матеріальним розрахункам.

Загальний ритм життя набагато пришвидшується, конкуренція стає більш жорсткою, а відносини, особливо в організаціях, приймають характер офіційних, знеособлених зв'язків. Не усі витримують випробувань, збільшується кількість нервових розладів, самогубств, виникають люмпенізовані прошарки, які яскраво змалював М. Горький в п'єсі “На дні”. Вистачає й тих, хто з ностальгією згадує “добрі старі часи”, коли панували феодальні цінності й найвищим було збереження гідності, особистої честі, беззастережна відданість монарху, служба на благо держави. Можливо, що і деякі звільнені кріпаки сумували за добрим паном, бо далеко не в усіх склалася доля... Капіталізм – жорстка система, яка вимагає від людини напруження сил і не вибачає безвідповідальності й розслаблення. Вона руйнує общинний принцип колективної відповідальності й захист з боку громади. Хоча паралельно починається профспілковий рух, виникають кооперативи, кредитні спілки, держави започатковують різні соціальні програми, а заможні верстви практикують благодійництво і різні форми соціальної опіки.

Постіндустріальне суспільство.

Пропонувалися й інші аналогічні терміни – “технотронне суспільство”, “суспільство розвинутого модерну”, “кібернетичне суспільство”, “інформаційне суспільство”, “третя хвиля”. Але термін, який запропонував Д. Белл, є найбільш поширеним і зрозумілим по суті, бо мова йде про суспільство, яке є наступником індустріального суспільства. Ознаки

постіндустріального суспільства західні дослідники почали “помічати” в 60–70 рр. ХХ ст. Що взагалі змінилося у другій половині ХХ ст.? Розвинуті індустріальні суспільства досягли фази “суспільства масового споживання”. Почала змінюватися суспільна психологія, бо одяг, володіння речами перестає бути символом соціального статусу й престижу становища. Молодь “бунтує”, виникає потужний рух хіпі, студентської молоді, які відкидають “буржуазні цінності”. Апогеєм було “спекотне літо” 1968 року, яке супроводжувалося у Франції масовими безпорядками, барикадами... Суспільства продовжують розвиватися у всіх напрямках і їм вдається “осідлати” науково-технічну революцію (НТР). Відразу відбуваються наукові і технологічні прориви у різних напрямках. Атомна енергія, космічні проекти, нові синтетичні матеріали, ЕОМ, телекомунікаційні технології і “зелена революція” (нові аграрні технології) – швидко змінюють не тільки економіку країн, але й соціальні відносини. Стрижнем НТР стає інформатизація суспільств, комп’ютерні технології, нові засоби зв’язку. Тепер на Заході особливо цінуються не мільйони тон виплавленого чавуну або добутої нафти, а нові ідеї, ноу-хау, інформаційні системи й бази даних. Вважається, що той, хто володіє складними суперсучасними технологіями (“високі технології”), той управляє світом. Небаченого технологічного ривку досягають США, а їх з успіхом наганяє Японія. Виявилися три центри постіндустріальної цивілізації: Північна Америка (США, Канада), Західна Європа і Японія. Одночасно відбуваються значні структурні, інституційні зміни. Виробництву більше не потрібні мільйони робітників, починається перерозподіл робочих місць на користь сфери споживання, обслуговування, науки, освіти, соціальної роботи тощо. Це зветься третинний сектор економіки. Суспільства стають настільки заможними, що здатні не відбираючи багатств у вищих прошарків допомагати усім нужденним. В багатьох країнах (Німеччина, Франція, Голландія тощо) така практика нагадує соціалізм як систему, де кожний має гарантію соціального захисту.

Демократичні рухи домагаються остаточного панування ідеї прав людини, захищаються права жінок, різноманітних меншин, в т.ч. сексуальних, осіб з фізичними й розумовими вадами тощо. Наприклад, в деяких країнах офіційно реєструються одностатеві шлюби, жінки стають священиками, приходять на військову службу і в поліцейські наряди, які патрулюють вулиці міст. Відстоюється принцип плюралізму. Чоловіки одягають спідниці й виходять на демонстрацію не тому, що вони мають психічні відхилення, а через їх бажання відстояти право на самобутність, в принципі. Отже, відбуваються різноманітні зміни, які ще не дуже зрозумілі за напрямками й кінцевою метою, але і ігнорувати їх не можливо.

Одночасно з суперрозвинутими системами існують усі інші типи суспільств, що породжує міжнародну напругу та безліч проблем. В ХХ ст. збільшився розрив між країнами так званої “багатої півночі” й “бідного півдня”. Більшість країн Азії, Африки, Латинської Америки не здолали рубіж “елітарного клубу”, але набрали кредитів і перетворилися на міжнародних боржників. Мільйони представників країн так званого “третього світу” мріють про еміграцію до багатих суспільств і намагаються нелегально подолати державні кордони. Цікавим є походження терміну “третій світ”, він з’явився в роки холодної війни, коли політики умовно ділили світ на три частини. До першої – належали розвинуті країни Заходу на чолі з США, до другої – соціалістичний табір на чолі з СРСР, отже, усі інші, а сюди потрапляла більшість суспільств світу, відносились до третьої групи – країн “третього світу”. Соціалістичний табір зникнув, і такий поділ нібито став зайвим, але по інерції назва “країни третього світу” залишилася, сьогодні вона означає групу слаборозвинутих і бідних країн.

В таблиці 1 зведені ознаки трьох основних типів суспільств, що полегшує їх порівняння та засвоєння домінуючих рис.

Табл.1

Порівняльна таблиця трьох типів суспільства

| Основні риси | Типи суспільства | | |
|------------------------------|--|--|---|
| | Традиційне | Індустріальне | Постіндустріальне |
| Технічний базис | Примітивні ручні знаряддя, використання мускульної енергії, енергії вітру, тварин. | Машинне виробництво, використання енергії органічного палива, що перевтілюється у силу пара, в електрику. | Інформаційні технології, комп'ютерні системи, нетрадиційні джерела енергії. |
| Економічні відносини | Використання неекономічного примусу, юридична залежність холопа від пана. Позаринковий розподіл матеріальних цінностей | Капіталістичні відносини між хазяїном і найманим працівником. Ринкові відносини й еквівалентний обмін цінностей. | Збереження капіталістичних відносин і їх поступова трансформація в бік гуманізації, "людяних відносин". |
| Домінуючий сектор економіки | Аграрний сектор (первинний сектор) | Промисловий сектор (вторинний сектор) | Сфера послуг (третинний сектор) |
| Соціальна структура | Каста, рабство, станова система. | Соціально-класова структура. | Соціальна стратифікація, посилення значення професійного й освітнього статусу. |
| Основне соціальне протиріччя | Між владними елітами, війни за панування. | Соціально-класові (ідеологічні) та міжетнічні конфлікти. Революції і світові війни. | Конфлікти на ґрунті культурного плюралізму. Небезпеки розколу світу за цивілізаційним принципом. |
| Мобільність населення | Відсутня або значно обмежена. | Формально не обмежена, фактично зумовлюється структурними змінами в економіці та соціальному просторі. | Залежить здебільшого від особистісних властивостей й вільного вибору людини. |
| Політична система | Переважають монархії. | Демократична республіка. | Плюралістична демократія. |

| | | | |
|----------------|---|--|---|
| | Соціальний контроль переважно здійснюють громади, общини, до яких належать люди. | Поширення інститутів формального контролю, поліції. | Важливу роль відіграє юстиції, до відстоювання прав через суд вдаються значні прошарки. |
| Права людини | Мають суто становий характер. Реальними громадянськими й політичними правами користується аристократія. | Політичні й громадянські права надаються широким верствам населення, стають об'єктом боротьби. | Розширення прав головним чином у напрямку захисту соціальних і культурних прав. |
| Культура | Має релігійний і традиційний характер. | Поширення масової культури, розмежування з "елітарною" культурою. | Культурний й інформаційний плюралізм. |
| Освіта і наука | Існують здебільшого як неінституціоналізована приватна діяльність. | Відбувається інституціоналізація і розширення. | Розглядаються як провідні галузі соціального життя. |

§ 2. Теоретичні пояснення змін у суспільстві.

Концепція соціального прогресу.

Історично першою доктриною була філософська *концепція соціального прогресу*. В протосоціологічний період – XVIII ст. і початок XIX ст. – більшість філософів обстоювала ідею позитивних змін, які повинні докорінно поліпшити людину, мораль, право, звичаї, суспільство в цілому. Прогрес розглядався як провідна історична закономірність, якій мусять підкорятися усі країни, держави, народи світу. Прогрес визначався як позитивна різниця між прийдешнім і сьогоденням (або сьогоденням і минулим), яку можна оцінити за певними критеріями. Різні філософи пропонували різноманітні критерії для оцінки: *технологічні* (вдосконалення знарядь праці, технічних

прийомів виробництва), *економічні* (зростання валового продукту, досягнення достатку), *соціальні* (емансипація або збільшення свободи людини, досягнення рівності в умовах існування, подолання егоїзму і посилення колективізму, перехід до більшої справедливості тощо), *духовні і культурні* (обсяг знань, якими оперує людство, загальне щастя, панування творчої енергії, яку дає любов тощо). Усі ніби то відчували, що зміни дійсно відбуваються, але знайти формулу прогресу так і не вдалося. Як не було знайдено об'єктивного та універсального критерію, яким би вчені міряли соціальний прогрес.

Концепція прогресу зазнала кризи в ХХ ст., коли виявилися численні латентні дисфункції і несподівані відгалуження суспільних змін. Так, найшвидше прогресували зняряддя війни, людство пережило дві небувалі за руйнівними наслідками війни і “отримало” зброю масового винищення, яка може у лічені хвилини припинити існування земної цивілізації. Виникли різноманітні тоталітарні злочинні політичні режими, які винищили людства ще більше, ніж війни. Нарешті, відбулася загрозлива руйнація довкілля. В 70-і рр. ХХ ст. у другій доповіді Римському клубу американські математики зробили підрахунки, які показували: якщо людство буде розвиватися таким ж темпами, то у середині ХХІ ст. його очікує набувала екологічна катастрофа – колапс, – який винищить більшу частину населення Землі і відкине залишки до умов доіндустріальної епохи. Концепція соціального прогресу зазнала критики. З'ясувалися її слабкі місця. По-перше, сама ідея прогресу, як сукупності позитивних змін, була поставлена під сумнів з огляду на реальні історичні події. По-друге, концепція почала розцінюватися як ідеологізована доктрина, бо кожний філософ або спільнота вкладає у прогрес той зміст, який відповідає його позиції або світогляду соціальної групи. Останнє робить концепції не об'єктивною теорією, а зняряддям ідеологічної й політичної боротьби.

Перша хвиля соціологів XIX ст. поділяла загальну впевненість у могутності й непереборності прогресу, власне він і надихнув засновників соціології на наукову діяльність в ім'я кращого майбутнього. Думка О. Конта зводилася до того, що соціологи мусять розкрити політикам, можновладцям і простим громадянам очі на закономірності прогресу, щоб усі разом сприяли позитивним змінам і не перешкоджали поступу. Але згодом, нові покоління соціологів стають більш обережними. Термін “прогрес” вживається обачливо і його поступово замінює категорія “соціальні зміни”. Переваги останньої полягають у нейтральності, відсутності оціночного компоненту, бо в терміні “прогрес” вже закладена позитивна оцінка подій, а “зміни” за змістом можуть бути найрізноманітнішими.

Зміни відбуваються формах *соціального розвитку і соціальних циклів*. Соціальний розвиток складається з незворотних змін. Вони можуть розцінюватися спостерігачами як прогресивні або регресивні, позитивні чи негативні. Тут усе залежить від позиції суб'єкту й критеріїв оцінки. Цикл є такою формою змін, коли будь який стан соціальної системи (інституту, групи) може повторитися у майбутньому, або він мав місце у минулому. Наприклад, в аграрних суспільствах основний цикл було припасовано до календарного року й основних фаз, пов'язаних з обробкою полів, збиранням врожаю тощо. Різні інституції – шлюб, свята, релігійні церемонії, жертвоприношення тощо – узгоджувалися з основним циклом.

В соціології не бракує різних теоретичних пояснень соціальних змін. Їх можна звести до трьох основних груп в залежності від того, який елемент вважається центральним в процесі змін. Для типізації пригадаємо трикутник “людина – суспільство – культура”, який П. Сорокін вважав відправною методологічною платформою для соціологічного аналізу. За його умовними вершинами теорії можна згрупувати так, як представлено у таблиці 2.

Табл.2

Основні соціологічні теорії соціальних змін

| Відправний пункт концепції | Основний зміст типологічної групи | Види теорій |
|----------------------------------|--|---|
| Суспільство (соціетальні теорії) | Розвиток відбувається за певними соціетальними типами, тобто з'являються або чергуються закономірні суспільні форми незалежно від бажання або небажання людей. | <ul style="list-style-type: none"> ◆ Теорія природної соціальної еволюції. ◆ Доктрина історичного матеріалізму. ◆ Циклічні концепції. |
| Людина | Розвиток є функцією людини як біологічного виду або конкретних видатних індивідів, або певних соціальних груп, що ініціюють соціальні зміни. | <ul style="list-style-type: none"> ◆ Історіографічна концепція провідної ролі видатних людей в історії людства. ◆ “Закон трьох стадій” О.Конта. ◆ Соціобіологічні концепції. ◆ Теорії агентності. |
| Культура | Зміни розглядаються як наслідок культурних змін або поширення певних типів культури. | <ul style="list-style-type: none"> ◆ Концепції технологічного детермінізму. ◆ Теорії модернізації. ◆ Концепція культурного лагу. ◆ Теорія акультурації. |

Соціетальні теорії соціальних змін.

Найбільш впливовою теорією соціальних змін в історії соціології була *доктрина природної соціальної еволюції*, яку запропонував Герберт Спенсер. В XIX ст. вона, безперечно, панувала в соціологічній науці, її намагалися вдосконалювати і розвивати різні автори, але згодом – втратила значення і поступилася новим ідеям. Хоча після другої світової війни спостерігався

певний сплеск інтересу до класичного спадку в рамках так званих неоеволюціоністських концепцій. Впливовість теорії Спенсера, зокрема, зумовлена тим, що вона кореспондується з популярною теорією еволюційного розвитку живих організмів (теорія Ч. Дарвіна), яка і по сьогодні залишається фактично безальтернативним науковим поясненням розвитку органічного життя на Планеті. Але англійський соціолог розглядав еволюціонізм більш широко – як загальний принцип розвитку матерії. Він виділяв три основні форми еволюції: (1) *фізичну*, що відбувається в космосі, і завдяки якій виникла планета Земля; (2) *біологічну*, тобто включав в свою концепцію теорію Дарвіна; (3) *соціальну* – безперервний поступовий розвиток людського суспільства від елементарних до суперскладних форм. Згідно цим поглядам еволюція не є виявом людської волі, а становить об'єктивну програму, сенс і кінцеву мету якої людина не знає. Прикметником “природна” в назві теорії підкреслюється висновок, що еволюція не є штучним процесом, а її сутність закладена в сценарій усесвіту. Завдання науки полягає в тому, щоб на основі історичних і емпіричних даних з'ясувати механізм еволюційного процесу. Спенсер був переконаний: найбільш сприятливі умови для дії еволюційних закономірностей створює ситуація вільної капіталістичної конкуренції. Еволюції не потрібно заважати різними революціями, нав'язуванням реформ або допомогою слабким за рахунок сильних. Таким чином, в працях Спенсера ідея прогресу набула форми еволюційної гіпотези.

Теорія розвитку суспільства К. Маркса – *історичний матеріалізм* – ззовні нагадує еволюційну концепцію. Тут теж закладено ідею безперервного й об'єктивного розвитку від примітивного суспільства до вищих форм цивілізації, але механізм прогресу трактується з позицій діалектичного матеріалізму через протиріччя між виробничими силами і економічними відносинами. Маркс вірив у неминучість поступу і не випадковість суспільно-економічних формацій, які об'єктивно змінюють одна одну. Маркс

одночасно виступав у ролі пророка комуністичного суспільства. Це відразу робило його ідейним супротивником еволюціонізму, бо, на думку Спенсера, по-перше, люди не можуть достеменно знати майбутнє історичного процесу, по-друге, припинення вільної ринкової діяльності й конкуренції завдасть удару еволюції і відкине суспільство назад. Півтора століття є достатнім періодом часу для того, аби оцінити, хто з засновників соціології мав рацію, а хто помилявся... Але, безперечно, в теорії Маркса були не тільки ідеологічні мотиви, а також і продуктивні наукові спостереження. Ідея економічного детермінізму і протиріччя в способі виробництва, як відправного пункту розвитку, заслуговують на увагу, і можуть розглядатися в якості одного з варіантів рушійних сил еволюції.

Циклічні концепції різко контрастують з ідеями, які передбачали лінійний історичний поступ. Ці теорії набули актуальності, коли історики поглибили свої знання стосовно великих стародавніх цивілізацій. Оскільки усі вони загинули, проіснувавши кількасот літ, то виникла гіпотеза, що саме так і розвивається людська історія. Циклічні концепції у кінці XIX і протягом XX ст. запропонували: російський вчений Ніколай Данилевський (1822–1885), німецький філософ Освальд Шпенглер (1880–1936), англійський історик Арнольд Тойнбі (1889–1975) і класик соціології XX ст. Питерім Сорокін. Циклічні теорії мають спільні риси. По-перше, одиницями історичного аналізу добираються вищі культури або цивілізації – щось проміжне між людством і країною. Визначається коло таких цивілізацій. Наприклад, Шпенглер оперував вісьмома культурами – єгипетська, вавилонська, індійська, китайська, греко-римська, арабська, мексиканська, західна, а Тойнбі нараховував набагато більше і зазначав, що 16 цивілізацій – вже загинули. По-друге, заперечується *лінійний принцип розвитку*; кожна цивілізація має свою унікальну історію, де можна знайти збіг певних фаз циклу – зародження, розквіт, занепад, загибель. По-третє, існує певний механізм виникнення цивілізації, який Тойнбі пояснив в термінах “*виклик* –

відповідь”. Перед етнічною групою, народом рано чи пізно постають складні проблеми, і якщо їх представники знаходять сили для ефективної відповіді й внутрішньої мобілізації, то така спільнота має шанс розвинути у цивілізацію. Кожна цивілізація ґрунтується на певному *культурному архетипі* або включає *домінантну тему*, які визначають її неповторність і специфіку. Наприклад, у еллінів доміантною темою була естетика, у хінді – релігія, в західній цивілізації (сучасна Європа) – наука і механіка. По-четверте, існують певні закономірності загибелі цивілізацій. Криза починається із занепаду еліти, творча меншина вичерпує свій потенціал, верхівка суспільства вироджується. Культура зреалізував усі свої можливості стосовно людності, мови, мистецтва, держави та науки невпинно вмирає. Кінцеву точку ставлять варвари, які виконують функцію руйнівників. Хоча певні речі та ідеї можуть бути предметом наслідування іншими, більш молодими цивілізаціями. По-п’яте, усі дослідники сходилися на тому, що Європа переживає цивілізаційну кризу, і західну культуру може очікувати доля римської цивілізації. Щоправда, Сорокін вважав: криза західної цивілізації означає її переродження у нову культуру, яка буде відрізнятися моральними цінностями, більш суворим і вимогливим способом життя, відмовою від буржуазних споживацьких орієнтирів, іншим ставленням до особистості й довкілля.

Теорії, засновані на людському факторі.

В протосоціологічний період у середовищі істориків існувала впевненість в тому, що історія не має закономірностей, а пояснюється збігом обставин і *діяльністю видатних людей*. Правителі, полководці, видатні діячі культури й науки своїми рішеннями, ідеями, діяльністю визначають перебіг історичних подій. Народ становить пасивну масу, яка не творить історії, а слідує за провідниками, навіть якщо вони помиляються або ведуть суспільство до загибелі.

Соціологія власне починалася із заперечення суб'єктивістського підходу до історії, бо він не залишав місця для соціальної науки. Засновник соціології О. Конт у “законі трьох стадій” зумів поєднати ідею закономірності соціальних змін з вирішальною роллю людини як джерела прогресу. Його фази росту – релігійна, метафізична, позитивна – приходять і змінюють одна одну не довільно, а відповідно до інтелектуального росту людини і ідейного прогресу. Першоджерелом прогресу виступає здатність людини до інтелектуальної діяльності й наукового поступу. Свідомість людства нагадує процес послідовного формування особистості, коли є фаза дитинства, потім – неокріплий юнацький розум і, нарешті, приходить мудрість, що пасує зрілому віку. Отже, *прогрес є функцією розвитку інтелекту людини.*

Ціла низка концепцій має *соціобіологічний* характер, бо пов'язує розвиток з певними властивостями *Homo sapiens* як біологічного організму або з існуванням окремих людських рас або меншин, що відрізняються потрібними для прогресу спадковими властивостями. В XIX і першій половині XX ст. популярністю користувалися різноманітні варіанти *расово-антропологічних і аристократичних теорій*, які виходили з того, що прогрес є функцією вищих рас або вибраної (творчої) частини суспільств. Саме вони наділені природними і спадковими властивостями до інтелектуальної праці, новацій, управління, організації мас тощо. Популярність подібних теорій була підірвана ідеологією і діяльністю націонал-соціалістів за часів гітлерівської Німеччини, які активно використовували ці ідеї. Але сама методологія залишилася, і вона використовується різними дослідниками. В Росії сьогодні є вельми популярною *теорія пасіонарності* Л. Гумільова. Пасіонарії – це люди, прошарки, народи, що здатні до швидкого розвитку, панування, війни та експансії, бо наділені більшою енергією, ніж пересічні соціальні одиниці. В основі пасіонарного поштовху, яким створюються етноси і цивілізації, лежить первинний згусток енергії, що має біолого-

психічну природу, і може за збігом обставин посилюватися в межах певної спільноти. Теорія Гумільова ґрунтується на висловленій ще Володимиром Вернадським думці про специфічну енергію, яку створює “жива речовина”. Джерелом такої енергії є пасіонарність – здатність живих організмів засвоювати сонячну енергію та поширювати її через “пасіонарний ген”. З теорії Гумільова випливає, що пасіонарність нерівномірно поділена серед біологічних організмів, отже, можна очікувати, що концентрація подібних генів в одному місці призведе до “вибуху етногенезу”, коли починається історія великих цивілізацій і народів. А втрата пасіонарної енергії призводить до зупинки та руйнації культур і цивілізацій.

В сучасній соціології поширюється *теорія агентності*. Агент у загальному визначенні є рушійна сила, першопричина розвитку. Роль агента можуть відігравати різноманітні суб’єкти історичного процесу: від окремих видатних людей до пересічних мешканців, від державних інституцій до громадських рухів і соціальних груп. Агент є активним соціальним елементом, який може самостійно мислити, приймати рішення та діяти. Алітай Етціоні, Алан Турен, Мішель Кроз’є, Ентоні Гідденс запропонували різноманітні пояснення соціальних змін, які включали ідею агентності. Етціоні в теорії *активного суспільства* робить наголос на здатності соціальних одиниць до *мобілізації*. Властивістю до мобілізації наділені групи, колективи, організації. Узгоджені спільні дії дозволяють змінювати структуру й межі соціальної одиниці, а також структуру більш високої одиниці, до якої вона належить. Такі “збурення” є характерними для індустріального “відкритого” суспільства, вони становлять основу для саморозвитку. Автори інших концепцій звертаються до принципу “організаційної свободи”, згідно якому людина здатна протистояти структурі (обмеженням), має право на власну позицію, може впливати на суспільство через творчість, винаходи, вільний пошук тощо. Гідденс стверджує, що історія є цілеспрямованим процесом, бо її творять люди, але вона не

піддається кінцевому плануванню. Історія постійно зриває спроби ввести її у певне русло, яке визначене заздалегідь. Суспільство розглядається не як щось застигле, а як постійний процес, в якому агенти відтворюють структури завдяки своїм практикам. Взагалі, теорії агентності чимось нагадують найбільш ранні історіографічні концепції, але сучасні соціологи, віддаючи шану людині як будівничому суспільства, не забувають і про структуру та певні соціальні закономірності, що корегують довільну активність агентів. Поворот соціології до агента, тобто до активно діючих соціальних одиниць, не є випадковим. Він відображає загальні настрої і тенденції Західних суспільств: піднесення цінності людини, свободи, прав особистості і дух, який можна висловити відомим прислів'ям: “людина є ковалем свого щастя”.

Культурологічні теорії.

Розповсюдженим варіантом пояснення соціальних змін є *теорії технологічного детермінізму*, які ставлять соціальні форми у залежність від елементів матеріальної культури, техніки, винаходів. Одну з перших концепцій, що мала на меті впорядкувати історію людства у відповідності до технічного прогресу, запропонував американський вчений Л'юїс Морган (1818–1881). Він поділив історію людства на три етапи, які назвав *дикість*, *варварство* і *цивілізація*. В свою чергу дикість та варварство він розділяє додатково на три ступені, кожній з яких ставить у відповідність певний елемент матеріальної культури (див. таблицю 3).

Табл.3

Історичні стадії за Морганом

| | | |
|-------------|---------|--|
| Дикість | рання | прості знаряддя для збирання |
| | середня | вогонь та рибальство |
| | пізня | лук і стріли |
| Варварство | раннє | посуд, випал глини |
| | середнє | одомашнення тварин, іригація |
| | пізнє | виробництво заліза і металевих знарядь |
| Цивілізація | початок | винахід фонетичного алфавіту та писемності |

Типологія Моргана вважається вже застарілою, але подібна методологія використовувалася різними авторами. Ідея технологічного детермінізму полягає в тому, що техніка і технологічні прийоми визначають соціальну організацію, отже, *технічні революції завжди передують соціальним змінам*. Особлива увага приділяється видатним винаходам, які мають суцільне поширення і відіграють роль каталізаторів, прискорювачів соціального прогресу. До них відносять книгодрукування, парову машину, автомобіль, комп'ютер тощо. Теоретики цього напрямку до своїх концепцій залучають більш сучасні поняття енергії чи інформації. Леслі Уайт стверджує, що культура розвивається як наслідок розширення джерел енергії і в залежності від кількості енергії, яку витрачає пересічна людина протягом року. Основні історичні епохи корелюються з етапами освоєння джерел енергії, відповідно: 1) енергії власного тіла, 2) енергії тварин, 3) енергії землі, 4) енергії органічного палива, 5) ядерної енергії. Герхард і Жан Ленські вважають, що розвиток є наслідком обсягу інформації, якою користується людство, і додають до цього тезу про зв'язок популяції з довкіллям. Це створює комбінацію еколого-еволюційного і технологічного підходів. Еволюційні фази, за їх теорією, виглядають так: 1) полювання і збирання (7 тис. років до Р.Х.), 2) виведення плодівих культур (7–3 тис. років до Р.Х.), 3) аграрний період (до 1800 р.), 4) епоха промисловості. *Ідея акультурації* полягає в тому, що культура (матеріальна і духовна) може передаватися або наслідуватися від одної соціальної групи або цивілізації до іншої. Таким чином, акультурація є механізмом поширення соціальних змін на ті соціальні одиниці, які виступають у ролі пасивних реципієнтів. Свого часу філософи ввели у обіг поняття історичних і неісторичних народів. Перші нібито “роблять історію”, там відбуваються винаходи, реформаторські процеси, а другі лише пристосовуються до поступу “історичних народів”.

Варіантом технологічного детермінізму була *концепція культурного запізнення (культурного лагу)*, яку висунув у двадцяті роки ХХ ст. професор Чиказького університету Вільям Огборн (1886–1959). Він звернув увагу на те, що матеріальна культура стрімко змінює свої форми, технічний прогрес пришвидшує свій темп, а духовна культура увесь час запізнюється із відповідними змінами. Духовну культуру Огборн також визначає як адаптивну в тому сенсі, що вона мусить пристосовуватися до технічного прогресу. Американський вчений пояснював ефект запізнення природою самої людини й інтересами окремих груп, які можуть відстоювати свої переконання, цінності, ідеології, незважаючи на нові реалії й технологічні зміни. Інертність людства Огборн оцінював негативно, і в цьому проявляється головна риса прибічників технологічного детермінізму – вони сліпо вірять у силу й непогрішимість науки й техніки.

Сьогодні технократичні концепції втратили свою силу, бо вони мають набагато більше критиків, ніж послідовників. Більшість філософів і соціологів слушно закидають прибічникам технологічного детермінізму те, що технічний прогрес сам по собі не є первинним, бо органічно входить до культури тих чи інших народів. Дійсно технічні новації та їх використання виникають не будь-де, а в тих осередках культури, які цьому сприяють і готові до використання набутків вчених і інженерів.

Одною з провідних теорій сучасності є *концепція модернізації*. Власне синонімом індустріального суспільства є *модерн* (сучасність). Модернізація в цьому значенні є перехід від традиційного до сучасного (модерного) суспільства – утвердження індустріального суспільства. Але в ХХ ст. термін модернізація набув трохи іншого змісту. Стрімкий ривок Західних країн створив справжню прірву між розвинутими й відсталими країнами. В 1940–1960 рр. відбулася остаточна руйнація колоніальної системи. Молоді держави Африки й Азії, їх лідери і еліти були сповнені надій на швидке просування вперед. Вони сподівалися догнати передові країни світу. Західні політики

стимулювали ці настрої, а теоретики пропонували теорії модернізації, адаптовані до сучасних умов і завдань країн “третього світу”. Одночасно СРСР намагався поширити свій вплив на ці регіони Планети, рекламуючи так званий “некапіталістичний шлях розвитку”. Нібито у сучасну епоху можливо перестрибнути через цілі формації і швидко досягти рубежів розвинутості, якщо керуватися певними марксистськими настановами. Прикладом для інших повинна була слугувати Монголія, яка під впливом держав соціалізму зробила справжнє чудо, і вже є не феодальною і не капіталістичною (такою вона дійсно ніколи не була), а соціалістичною країною. Радянська пропаганда стверджувала, що за вказаним рецептом успішно розвиваються півтора десятки країн, серед яких – В’єтнам, Алжир, Мозамбик, Сирія, Ірак тощо. Список увесь час змінювався, тому що країна проголосивши соціалістичну орієнтацію, могла легко від неї відмовитися і перейти на шлях “капіталістичної модернізації”. Так, наприклад, зробив Єгипет після смерті президента Насера, якого за “відданість ідеї соціалістичної орієнтації” свого часу було навіть нагороджено золотою зіркою “Герой СРСР”...

Західні функціоналісти вважали, що вирішальним кроком для модернізації є відмова від традиційних цінностей, ворожих до соціальних змін. Пропонувалася ліберальна модель ринкової економіки, багатопартійність і демократія. Зверталась увага на наявність національних еліт, які зацікавлені у модернізації. Передбачалася допомога США та інших Західних країн в технічному озброєнні промисловості, підготовці кадрів, розповсюдження західної культури й цінностей. Розвиток планувався через еволюційні стадії, що є більш менш однакові для усіх суспільств, але країни мусли їх долати у прискореному режимі. Піднесені сподівання змінилися розчаруваннями у 80-і рр., коли стало ясно: стрибків у “світле майбутнє” не відбулося й очікувати чуда не доводиться. До керівництва у країнах “третього світу” часто приходили авантюристи або відверті злочинці, які аж ніяк не сприяли модернізації; там спалахували громадянські війни, військові

захоплювали владу, а кредити Заходу успішно проїдалися, витрачалися на зброю або розкішний спосіб життя правителів. В Африці та Азії ширилися зони катастрофічної бідності, неграмотності, голоду і хвороб, що винищували мільйони людей у молодому і працездатному віці. Країни “третього світу” наповнювалися радянською зброєю, виник навіть термін: “культура калашникова”. Партизанська й повстанська боротьба перетворювалася на хронічне явище. Так звана вестернізація або американізація способу життя наштовхувалася на спротив консервативних кіл, релігійних вождів, фундаменталістських течій. В деяких країнах революційні перевороти призвели не до модернізації у західному розумінні, а до повернення до середньовічних принципів і правил. Саме так відбулося в Ірані в сімдесяті роки, коли владу в країні фактично перебрала в свої руки одна людина – релігійний лідер ісламського руху аятола Хомейні. Він заборонив правовірним слухати західну музику, дивитися американське кіно і читати “диявольські книжки”. Життя іранців перебудовувалося за нормами Корану. І це була певна реакція на модернізацію, яку намагався проводити скинутий з трону шах Ірану Реза Пехлеві, спираючись на підтримку США.

Взагалі, вчені і політики усе більшу увагу звертають на проблему культурної різниці, яку на початку недооцінювали. Еволюціоністи вважали, що культурна різниця зумовлена затримкою у розвитку або різними темпами перетворень, але в принципі усі суспільства рухаються в одному напрямку. Отже, прискорення культурного, технічного розвитку виглядало як щось природне. Але сучасні аналітики дивляться на цю проблему скрізь призму емпіричного досвіду і прикладів зриву модернізаторських планів. Гучнішими стають голоси тих, хто стверджує, що модернізацію “закладена у гени” певних культур, тоді як інші до неї не пристосовані. Принаймні, культурна складова соціальних змін сьогодні виходить на перший план, вона є цікавою не стільки з теоретичних позицій, скільки у контексті реальної міжнародної і національної політики в умовах глобалізації.

§3. Форми і фактори соціальних змін.

Соціальні зміни можуть відбуватися у формі (1) інноваційного еволюційного розвитку, який спричинено творчою, свідомою діяльністю суб'єктів, (2) об'єктивних соціальних процесів, (3) соціальних революцій.

Інноваційний еволюційний розвиток.

Інноваційний еволюційний розвиток є системою змін, які утворюють певну послідовність, мають внутрішні закономірності. Вони починаються з *винаходу* або *відкриття*, які роблять ті чи інші суб'єкти. Предметом винаходу можуть бути як матеріальні речі, технічні прилади, так і нематеріальні “ноу-хау”, інституційні конструкції, етичні й релігійні системи. Нові ідеї, знання, технічні рішення і технології самі по собі ще не впливають на суспільство і не призводять до суттєвих соціальних змін. Наступний етап – *дифузія* або *акультурація*. Дифузія є процесом наслідування винаходу різними соціальними групами або окремими суб'єктам, поширенням культурних рис, прийомів або технологій в різних верствах суспільства. В термін “акультурація” вкладається трохи інше значення – взаємодія різнотипних культур, в підсумку чого одна з культур грає роль донора, а інша – реципієнта, тобто остання змінюється під впливом запозичень і тиску першої, як правило, більш міцної або розвинутої культури.

Свого часу з *теорією наслідування* виступив відомий французький соціолог Габріель Тард (1843–1904). Суспільне життя, вважав Тард, починається з *акту творіння*. Він є прерогативою видатних людей, еліти, вчених, взагалі, вищих прошарків суспільства. Потім завдяки психічній діяльності та схильності людей до наслідування відкриття поширюються на інші, нижчі прошарки суспільства. Французький вчений відкрив *феномен опозиції*, яка є обов'язковим елементом процесу наслідування. Опозиція – це

спротив новому елементу, моді. Важливу роль у темпах дифузії відіграє ефект демонстрації нового елементу. Реклама новинок, політичних партій та їх лідерів сьогодні перетворилась на самостійний бізнес і галузь діяльності, є наукові розробки та дослідження, які присвячені інноваційній діяльності та просуванню на ринку, в політиці, в соціальному житті винаходів. Дуже часто в суспільстві утворюється ситуація суперництва й конкуренції однотипних ідей, винаходів або нових товарів. Конкурують між собою релігійні течії, політичні партії та ідеології, відомі фірми, які виробляють, наприклад, різні комп'ютерні системи. Вважається, що конкуренція посилює соціальну динаміку й пришвидшує еволюційні процеси. Конкуруючі центри не тільки випромінюють нові ідеї або технології, але відіграють роль опозиційних сил і критиків своїх опонентів. Отже, еволюційні зміни, які ініціюються інноваційною діяльністю, не є простими й одноманітними, вони сповнені протиріч, боротьби, перемог та програвів.

Підсумком дифузій, наслідувань, акультурацій, опозицій та боротьби різних течій є новий стан соціальних одиниць або суспільства в цілому. Соціальні зміни можуть торкатися умов і способу життя людини, інституцій, економічної ситуації тощо. Часто соціальні зміни нагадують *ланцюгову реакцію з багатьма явними й прихованими ефектами*. Наприклад, комп'ютерні системи з'явилися завдяки довгому ланцюгу винаходів і відкриттів в галузях радіоелектроніки, математики, системотехніки та суміжних сферах. Поширення комп'ютерів в свою чергу істотно змінює цілі галузі економіки, телекомунікації, оборони, банківської справи тощо. З'явилися нові професійні групи – оператори ЕОМ, програмісти, системні адміністратори, інженери з обслуговування комп'ютерів, які відіграють помітну роль в сучасному суспільстві. Комп'ютери, інформатика прийшли в школи і університети як навчальні дисципліни й види діяльності учнів. Змінилися захоплення й структура вільного часу підлітків, молодих людей. На прикладі стрімкого поширення комп'ютерів ми можемо простежити і

негативні латентні функції цієї дифузії. Лікарі, педагоги, правоохоронці неодноразово звертали увагу на негативні сторони загальної комп'ютеризації. Є загроза поширення напівосвіченості, коли молодь розучиться працювати з книгою і не матиме навичок ґрунтовного аналізу текстів, а буде намагатися усе отримати через комп'ютерні бази даних в готовому вигляді. Виник ефект Інтернет-адикції, тобто психологічної залежності користувачів від кібер-простору. Багатогадинні блукання в світовій павутині змінюють психіку і можуть призводити до нервових розладів. 2000-го року в Запоріжжі відбувся незвичний кримінальний процес, коли на три роки позбавлення волі з відстрочкою виконання покарання було засуджено підлітка, який пограбував власну матір. Під час здійснення злочину він шантажував матір тим, що тримав ножа на горлі своєї малої сестри і погрожував використати зброю в разі, якщо матір не віддасть йому золоті прикраси і гроші. У неповнолітнього злочинця, як з'ясувалося, виникла хвороблива залежність від комп'ютерних ігор. Його було і затримано у комп'ютерному клубі, де він спокійно грав, використовуючи гроші, що забрав у матері.

Соціальні процеси.

На прикладі комп'ютерів ми можемо перейти до наступної форми соціальних змін – *соціальних процесів*. Комп'ютеризація сучасних суспільств є не поодиноким фактом соціальних змін, а потужним соціальним процесом, що має свою послідовність (етапи), десятки різних відгалужень, близьких і віддалених наслідків. *Соціальні процеси можна визначити як комплексні однонаправлені соціальні зміни*; їх утворюють ланцюги подій, що можна відокремити від інших за своїм характером або кінцевою метою. Існують потужні соціальні процеси, які діють десятки років і докорінно змінюють соціальне життя. Найважливішими процесами, з якими, наприклад, була пов'язана модернізація є *індустріалізація урбанізація, секуляризація, демократизація*. До соціальних процесів можна віднести міграцію населення,

збільшення або зменшення популяції, виборчі перегони (електоральні процеси), алкоголізацію або наркотизацію населення, перерозподіл економічно активного населення між основними секторами й галузями народного господарства тощо. Більшість процесів мають об'єктивний і закономірний характер. Важко встановити “автора” або “винного” в тому чи іншому процесі. Хоча вони включають людей, що можуть намагатися активно впливати на перебіг подій, зміни виступають як невідворотні, як щось необхідне. Але, безумовно, є процеси, де суб'єктивний фактор відіграє вирішальну роль. Наприклад, в кінці 1920-х рр. в Україні було розпочато процес колективізації сільських господарств. Він не мав об'єктивного характеру й тримався на політичній волі й рішучості правлячої більшовицької верстви. Об'єктивні причини й суб'єктивні фактори часто переплітаються між собою. Так, процес розпаду СРСР, з одного боку, був об'єктивним, бо кожна імперія рано чи пізно має зруйнуватися, а з іншого, – величезну роль зіграв М. Горбачов та його політика “перебудови”. Горбачов був ініціатором процесу реформування старої комуністичної системи, не розуміючи того, що ланцюг соціальних змін неминуче призведе до її знищення й розпаду країни.

Революції.

Абсолютна більшість змін і процесів в суспільствах відбуваються у формі еволюційних змін, тобто шляхом поступових, послідовних перетворень без умовних стрибків та швидкої руйнації старих форм. У протилежному випадку ми маємо справу з *революційними змінами*. Революція у загальному значенні цього терміну означає докорінну руйнацію структури, швидкий або раптовий перехід у інший стан, вибухоподібні події, які призводять до радикальних змін і наслідків у суспільствах. Революції можуть мати локальний і загальний характер. Науково-технічна революція, сексуальна революція, революція у мистецтві, хоча і мали велике значення для сучасних суспільств, але переважно охоплювали ті чи інші локальні

сфери. *Соціальна революція* означає докорінні зміни укладу соціального життя, структури суспільства та соціальних відносин. Поряд з соціальними революціями можуть бути *революції політичні*, а також подібні до них явища – державний переворот, бунт, громадянська війна. Терміном соціальна революція активно оперували марксистичні. В їх інтерпретації соціальні революції знаменують собою перехід від нижчої до вищої суспільно-економічної формації. Доволі глибоко К. Маркс розкрив цей процес на прикладі утвердження капіталізму. Він вважав, що перехід починався ще в межах старого феодального суспільства в процесі зародження приватновласницьких відносин, ринкової системи, капіталістичних виробництв. Боротьба буржуа з аристократами увесь час загострювалася, і рано чи пізно вона виливалася у політичні буржуазно-демократичні революції, які власне розставляли усі крапки над І. Аристократи втрачали владу, привілеї, а їх провідне місце у суспільстві посідав новий клас – капіталісти. Отже, соціальна революція мусить мати свій політичний апогей, коли вибухають непередбачені події, на арені з'являються маси й вожді, відбуваються озброєні сутички тощо. На шляху до індустріального суспільства політичні революції були типовими подіями. Так відбулося у Франції 1789 р., коли вибухнуло народне повстання проти королівської влади, і парижани штурмували ненависну тюрму – Бастилію, що уособлювала старий режим. Цей вияв народного невдоволення перетворився на знаковий рубіж світової історії. Не даремно події 1789–1794 рр. почали називати Великою Французькою революцією. Вона визначила перебіг подій в світі на наступне ХІХ століття. В таблиці 4 наведені деякі риси політичних революцій у порівнянні з реформаторською діяльністю, яка до певної міри є альтернативою революційних подій.

Табл.4

| Революції | Реформи |
|------------------------|------------------------------------|
| Незапланований початок | Передбачений і спланований початок |

| | |
|--|--|
| Фундаментальність і широта змін | Локальність, добірний характер змін |
| Масовість, дії “знизу”, участь широких верств, які раніше не займалися політикою | Дії “зверху”, реформи здійснюють уряди, президенти, державні структури, політичні кола |
| Стихийний розвиток подій, нез’ясованість результатів | Плановість і послідовність за визначеним алгоритмом |
| Застосування насильства, у т.ч. і з використанням зброї, нелегітимність дій | Без озброєного насильства, використання інституційних (легітимних) механізмів змін |

Революція – явище унікальне, воно вражає спостерігачів і стає предметом вивчення істориків і політологів протягом десятків і сотень років. Соціологи намагаються з’ясувати спільні риси таких різних подій, як англійська революція (1640 р.), американська (1776), російська (1917), китайська (1949), східноєвропейська (1989) та ін. Усі революції несуть у собі певні загадки, які виділяють ці події з розряду звичних і до кінця зрозумілих явищ. Почнемо з революційного вибуху. Ніхто ще не зміг його точно передбачити або спланувати за власним розумінням й цілями. Так звані вожді революції не є її авторами, вони мають лише талант своєчасно очолити натовп, повести маси за собою в період революційної кризи. Незрозумілим до кінця є ефект мобілізації, коли величезні маси людей зазвичай аполітичних (і байдужих до суспільних справ) починають цікавитися політикою, приймати участь у протестних акціях і, навіть, у критичний момент беруться до зброї. І це часто відбувається далеко не в найгірші часи з точки зору економічного становища у країні. Революція завжди творить свої міфи і народжує героїв. Вона нагадує *випуклу синусоїду*: спочатку бурхливий розвиток подій, мобілізація широких мас, потім настає пік і перемога революційних сил, поширюється загальна ейфорія, нарешті, спад активності, розчарування мас у своїх вождях і гаслах. Історики помітили закономірність, яку вони називають “законом термідору” – революції часто закінчуються контрреволюційними переворотами, приходом до влади диктаторів і тиранів. І ще одна деталь – жодна революція так і не досягла своїх кінцевих цілей, які

проголошувалися вождями і були її гаслами. Натомість революції робили свою справу. Світ змінювався, історія починала рухатися в іншому напрямку.

Революції прийнято вважати демократичними в тому розумінні, що їх роблять маси або, принаймні, в них беруть участь широкі верстви населення. Але за своїм спрямуванням і наслідками революційні події можуть мати і антидемократичний характер, відчиняти двері комуністичним або фашистським режимам. В цьому сенсі революції можна порівняти з проявами грізних стихій, природними катастрофами, які і передбачити важко, і наслідки можуть бути найрізноманітнішими. Революції розколюють суспільство, і не тільки в момент розгортання подій, але й з плином часу різні соціальні групи, політики й історики діаметрально протилежно оцінюють їх зміст і наслідки.

До ХХ ст. типовою була так звана буржуазно-демократична революція – важлива складова процесу модернізації й формування капіталістичного суспільства. В ХХ ст. найбільш поширеним типом стають національно-визвольні революції, які підривали колоніальну систему і народжували молоді національні держави. Так звані соціалістичні революції мали антикапіталістичний характер, але чи були вони прогресивними явищами? Нові політичні режими і соціальні системи, які утворювалися після таких революцій, скоріше нагадували старі феодальні і дофеодальні порядки, аніж становили принципово нові типи соціальної системи. Ось чому практично усі вони – як фашистського, так і комуністичного пофарбування – зникли з політичної карти світу. Яскравим явищем кінця ХХ ст. був розпад комуністичної системи на Сході Європи, який набув рис демократичних революцій в Польщі, Угорщині, Румунії, країнах Балтії, Росії, Україні, Грузії. Цікаво, що багато західних політиків та політологів в принципі передрікали руйнацію комунізму, але ніхто й близько не вгадав історичні рамки й перебіг реальних подій. В цих подіях відобразилося багато типових рис революційних подій: по-перше, виникали передреволюційні ситуації, влада

втрачала силу й рішучість, народні маси приходили у рух, а інтелектуали змінювали позиції і вставали в опозицію до режимів і розробляли ідеологічні платформи революційних рухів. По-друге, відбувалося маневрування правлячих режимів від залякувань і демонстрації сили до поступок і спроби запізнілих реформ. По-третє, події стрімко наростали, в політичну діяльність втягувалися усе нові верстви населення, поміркованих критиків змінювали більш радикальні і рішучі опозиціонери, аж поки не наставав “параліч” старого режиму і до влади приходили учорашні дисиденти й навіть політичні в’язні. По-четверте, наставав короткий період масового вияву радощів та ейфорії переможців, а потім починалися важкі будні. Маса “холоднішали”, і якщо учора на політичне збіговисько не важко було “вивести” кілька десятків (іноді сотень) тисяч пересічних громадян, то тепер на мітинги почали приходити жменьки активістів рухів і партій. Ширилася втома від політики, народ ставав знову аполітичним, і навіть економічна катастрофа, масове безробіття і тимчасове зубожіння вже не могли спровокувати новий підйом активності. По-п’яте, до влади знову приходили “знайомі обличчя”, в “низах” ширилася ностальгія за “добрими старими часами”. Таке розчарування й “відкат” є типовою фазою на завершенні революції, життя до певної міри входить у звичайне русло, але і відновитися старі системи вже не можуть. Навіть, якщо відбувається повна реставрація старого режиму, то це вже не на довго, і історія “іде далі”. В цій невідворотній силі, у виконанні “вироку історії”, мабуть, і полягає соціальна функція революцій.

Фактори соціальних змін.

В теоріях соціальних змін завжди чільне місце посідає тема факторів соціальних змін – пошук причин і рушійних сил соціальної динаміки. Ця тема є широкою і не може бути розглянута в повному обсязі. Ми зупинимось на кількох важливих аспектах цієї проблеми, без яких уявлення про зміни у суспільствах не будуть повними.

На початку розвитку соціології головна увага зосереджувалася на відкритті *об'єктивних факторів*, які зумовлюють соціальний прогрес. Спочатку розвиток пояснювався дією *зовнішніх факторів* – природних, біологічних, – які ніби то є незалежними змінними. Тобто, суспільство на ці першопричини практично не впливає, а от вони мають силу примусу, що підштовхує прогрес. Наприклад, в межах географічної школи причину прискореного розвитку європейських народів соціологи вбачали в особливостях клімату середніх широт, який сприяє змінам, а ніби то клімат півдня й півночі гальмує й консервує соціальні системи. Расовий фактор також розглядався як вірогідна причина прогресу. Певні пропорції або домішки вищих рас ніби то потрібні, щоб запліднити етнос і розпочати велику цивілізацію. Такі концепції мали спекулятивний характер, вони слабо опиралися на наукові факти. Інші соціологи намагалися знайти першопричину в особливостях біологічного виду людини. Засновник соціології Конт цілком покладався, як вже зазначалося, на інтелект – головну відмінність людини. Людський розум до того ж є системою, здатною до саморозвитку, отже, за нею мусить слідувати й розвиток суспільства, його інституцій та структур. Г.Спенсер вважав, що рушійною силою еволюції є боротьба за виживання й адаптацію до довкілля. Економічна діяльність є адаптивним фактором, а в сучасну епоху вона тримається на ринкових засадах і вільній конкуренції. Звідси англійський соціолог робив висновок: конкурента боротьба індивідів, взагалі, і вільна капіталістична конкуренція, зокрема, є рушійними силами нескінченного еволюційного шляху. Такі концепції виходили з *детерміністської парадигми*, коли кожному явищу, змінам відповідає якась причина.

Важливим кроком вперед було перенесення акценту із зовнішніх факторів на *внутрішні причини*. Принципове значення мала соціологічна парадигма марксизму: вона вводила до пояснення суспільного розвитку *принцип діалектичного матеріалізму*. Його сутність полягала в тому, що

фактори змін треба шукати не у зовнішніх причинах, а у *внутрішніх протиріччях* соціальної системи. Маркс відстоював тезу про існування об'єктивних протиріч, вони виникають, перш за все, в способі виробництва, в економічній підсистемі. Рушійною силою соціальних відносин є класові протиріччя, боротьба класових груп. Вона сягає свого апогею в соціальних революціях і закінчується політичною перемогою більш прогресивних класів. Хоча і у Маркса була певна методологічна проблема. Власне не зрозумілим залишалася доля людства після здійснення його мрії про комунізм: що тоді буде рухати людьми й суспільством, якщо зникнуть класові і економічні протиріччя?

На початку ХХ ст. набули популярності *психологічні й соціобіологічні (біхевіористські)* пояснення соціальної динаміки. Вони акцентували увагу на змінах соціальної поведінки внаслідок збудження інстинктів та різних впливів на поведінковий механізм (рефлекси) людини. Типовим прикладом була праця П. Сорокіна “Соціологія революції”, де видатний майстер соціології і учасник російської революції дає відповідне пояснення феномену революції. Він вважав, що революції вибухають як відповідь на репресію (придушення) основних інстинктів людини – харчового, самозбереження, сексуального, інстинктів власності, самоідентичності і самовираження. Отже, якщо через кризову ситуацію, війни, нерозумну політику можновладців базові інстинкти народних верств стають об'єктами тиску, то маси приходять у збуджений стан і починає розкручуватися спіраль революції.

Велику роль у просуванні психологічної школи відіграло вчення З. Фрейда. Він пояснював соціальний прогрес творчою енергією, що випромінюють люди внаслідок сублімації, тобто – “зміною русла” сексуальної енергії, якою природа щедро збагачує людство. Теорія інстинктів не задовольнила нові генерації соціологів, бо вона змінювала контекст теорії і виводила її на поле психологів.

В ХХ ст. спостерігалось певне повернення до теоретичної спадщини Маркса, саме до ідеї соціальних протиріч. Але сучасні конфліктологічні концепції, які націлені на пояснення соціальної динаміки, трохи по-іншому інтерпретують протиріччя. Маркса цікавили так звані *антагоністичні конфлікти*, які за визначенням є непримиримими в рамках даної системи і рано чи пізно її підривають. Сучасна конфліктологічна парадигма радше звертається до ідей Г. Зіммеля, який розглядав конфлікт у якості нормальної форми усупільнення індивідів. Конфлікти – рушійні сили змін, бо вони збуджують індивідів і групи, змушують їх вдаватися до саморозвитку і ставлять питання про розвиток інституційної структури. Наприклад, поширення нелегальних наркотиків можна розглядати як конфлікт між різними соціальними групами й частинами суспільства. Відповіддю суспільства на новий виклик став розвиток традиційних і поширення нових інститутів. Зміни відбулися у системі охорони здоров'я, в шкільній освіті, кримінальному законодавстві і системі юстиції. Виникли нові підрозділи поліції і окремі служби, які займаються проблемою нелегальних наркотиків. Нарешті, на цьому тлі відбувалася зміна суспільної свідомості, причому, у різних напрямках. Виникли неформальні групи й неофіційні інституції, такі як “Анонімні наркомани” або рухи за здоровий спосіб життя, а в іншому варіанті (Голландія) відбулася легалізація вживання марихуани. Останнє у свою чергу викликало великий резонанс і значну дискусію в різних країнах. Взагалі, усі так звані соціальні проблеми можуть бути розглянуті в контексті теорії соціальних конфліктів. Але сучасні соціологи зорієнтовані не на пошук шляхів їх роздмухування в революційне полум'я, а на конструювання інституційних шляхів вирішення проблем.

В сучасній соціології починає домінувати *концепція агентності*, згідно якої лєвова частина перетворень є свідомими і контрольованими зусиллями суб'єктів різного рівня. Суб'єктивний фактор історичного процесу знову виходить на передній план, як це було ще в протосоціологічний період. Але

наголос робиться не на виключних людях, месіях та харизматичних лідерах, що ведуть народи за собою, а на масовій повсякденній творчій діяльності різноманітних агентів: від пересічних громадян до політичних структур, від бізнесових та громадських організацій до соціальних рухів. Західні соціологи усе частіше звертають свої погляди на *соціальні рухи* як провідних агентів змін у сучасному суспільстві. На останок зупинимося на цьому питанні і ми.

Соціальні рухи можна визначити як вільно організовані колективи, що діють у неінституційних формах з метою сприяння певним змінам у суспільствах. Історично вони були щільно пов'язані з модернізацією. Так звані “старі рухи” переважно орієнтувалися на економічні інтереси певних груп і прошарків, на досягнення демократичних стандартів або здобуття державної незалежності. Найбільш потужними були робітничі й фермерські рухи, рухи за демократію, за рівне загальне виборче право, національне самовизначення. “Нові рухи” – феміністський, екологічного протесту (“зелені”), рух за мир – торкаються більш широкого кола питань, що пов'язані з правами людини, соціальною безпекою, культурними проблемами. За методами і загальною спрямованістю можна поділи рухи на реформаторські і радикальні, прогресивні і консервативні. Історія знає випадки, коли у певному русі брали участь мільйони і, навіть, десятки мільйонів громадян однієї або багатьох країн. Наприклад, масовість характеризувала рух “Солідарність” в комуністичній Польщі. Він виник як профспілковий, але набув рис політичного протесту проти пануючого режиму і врешті решт зіграв роль могильника комуністичної системи. На останніх фазах своєї боротьби “Солідарність” перетворилася на радикальний масовий рух, що вимагав відсторонення від влади комуністів. Сьогодні цього руху не існує, бо він досяг своїх цілей і вичерпав потенціал. На прикладі “Солідарності” добре помітна циклічність існування подібних утворень: (1) *спонтанне виникнення* після стихійного страйку на судноверфі у Гданську – рух очолив електромонтер Лех Валенса; (2) *фаза мобілізації*, коли до

“Солідарності” приєднувалися різні дисиденти, робочі, студенти, представники інтелігенції, невдоволені режимом тощо; (3) *внутрішнє структурування*, поява керівників, ідеологів, поділення на активістів і співчуваючих, “стійких” членів і випадкових попутників; 4) *досягнення своєю “вершини”*, коли більшість працюючих поляків вважали себе членами “Солідарності” і відбулася поразка правлячого режиму, а президентом країни став Валенса; 5) спад активності, затухання інтересу поляків до активної політики і “Солідарності”, фактичне *припинення існування*.

Соціальні рухи є показником активності суспільства. Суспільства, які подавляють, пригнічують соціальні рухи знищують тим самим власний механізм самовдосконалення. Не всі соціальні рухи досягають своїх цілей, іноді, самі рухи є доволі реакційними або суперечливими. Вони можуть дуже по різному оцінюватися у суспільстві, як це має місце стосовно рухів за право на аборт, узаконення марихуани, різних акцій сексуальних меншин, расистських виступів тощо. Але це не підриває значущість самого принципу, що лежить в основі соціальних рухів: формування вільних колективів, об’єднання людей довкола ідеї або мети, недержавний і неформальний характер виступів та активності громадян. Соціальні рухи є важливим фактором соціалізації, чинником формування громадянської позиції індивідів, і в цьому також проявляються їх позитивні властивості.

Ми розглянули низку факторів, які фігурували в різних соціологічних теоріях, і яким віддавали перевагу ті чи інші автори. Хто з них є ближчим до істини? Мабуть, постановка такого питання не є до кінця коректною, бо суспільства – багатофакторні системи, які приводяться у рух десятками різних причин і механізмів. Серед них можна знайти зовнішні і внутрішні чинники, об’єктивні й суб’єктивні фактори, протиріччя і функціональні зв’язки, інтереси і мотиви різноманітних агентів. Не варто відкидати і взаємні впливи, акультурацію, глобальне розповсюдження культурних елементів, значення якого стрімко зростає у сучасну епоху.

§4. Динаміка українського суспільства.

Українське суспільство у своєму розвитку має багато спільних рис з іншими соціетальними системами, але його шлях містить чимало унікальних моментів. Модернізація у нас відбувається кружним чином, ривки вперед змінюються відкатами назад. Українське суспільство має четверту спробу модернізації протягом XIX – XX ст. Перша більш-менш органічна спроба почалася після реформи 1861 року, і була штучно призупинена більшовицьким переворотом. Друга – датується двадцятими роками XX ст., вона пов'язана із непом. Третя – є унікальним експериментом соціалістичної модернізації (1930–1980 рр.), що спирався на розвиток важкої промисловості і позначений техніко-технологічним ухилом без виразного доповнення змінами більш широкого політичного і культурного змісту, які супроводжують традиційну модернізацію. Паралельно існувала напівфеодальна соціальна структура, що зберігала специфічну вертикальну стратифікацію і позаекономічні засоби висхідної мобільності. 90-і роки – початок нової спроби трансформації українського суспільства. Українське суспільство соціологи починають розглядати в термінах *перехідного періоду* або “*транзитивного*” суспільства.

Перехідному періоду передувало унікальне явище, яке можна умовно назвати “другим виданням” Української революції. Події кінця 80-х – початку 90-х рр. поєднали три революційні процеси. По-перше, руйнувалася тоталітарна однопартійна політична система і відбувалася демократизація суспільного життя. По-друге, ламалася система планового соціалістичного господарства й одержавлення економічних відносин і здійснювався поворот до приватного підприємництва. По-третє, відбувалися національно-визвольні змагання, які успішно завершилися виникненням незалежної національної держави. Отже, мали місце ознаки демократичної, соціальної і національної

революцій, і усе це перепліталось в один клубок подій і змін. 1989–1991 рр. були сповнені великих очікувань і підйомом політичної активності народних мас. Мітинги й публічні акції в окремі дні збирали до 200 тис. осіб в Києві або Львові. Виникли і набирали силу демократичні рухи і партії, перш за усе, Народний рух України, одним з видатних лідерів якого був В'ячеслав Чорновіл. Події розвивалися за класичним циклічним сценарієм, що мають революції і подібні соціальні рухи. За одним винятком – ніколи ще модернізація не починалася з переходу від державного соціалізму до капіталізму. Різні країни Східної Європи по-різному справилися з цим завданням. Український шлях видався занадто тяжким. Відсутність впливових реформаторських сил і спроможної національної еліти в умовах явного саботажу з боку прокомуністичних кіл перетворило перехідний період на системну економічну і соціально-політичну кризу.

Революційне “натхнення” скінчилося вже 1992–1993 рр. Але руйнація старого суспільства означало лише одне – потрібно було щось будувати взамін. Модернізація стає змістом перехідного періоду в умовах жорсткої усебічної кризи. Перехідний період в Україні можна умовно зобразити у вигляді низки випуклих і вигнутих синусоїд. Економічне падіння відбувалося приблизно десять років (1988–1998). Відповідно знижались усі показники, що пов'язані з матеріальним становищем населення, прибутками громадян і бюджетними витратами держави і органів місцевого самоврядування. Українці пережили гіперінфляцію в першій половині 90-х рр., стали свідками закриття або тимчасового припинення виробничої діяльності багатьох тисяч господарських об'єктів. Стрімко ширилися безробіття і зубожіння населення. Натомість стрімко піднімалася статистика соціально-негативних явищ, наприклад, рівнів злочинності, суїциду, смертності від алкоголізму (приклади випуклої синусоїди). Падіння було зумовлене комплексом об'єктивних причин: структурними особливостями української економіки, зорієнтованої на важку промисловість і оборонний

комплекс, розпадом системи держзамовлень і відсутністю ринкових інституцій, енергетичною залежністю, застарілими основними фондами тощо. За цих обставин потрібні були надзвичайно сконцентровані і рішучі реформаторські кроки, але “український суб’єктивний фактор” виявився не на висоті. Дії парламенту і урядів були суперечливими і неефективними, виявився брак професіоналізму і підготовки державних кадрів. Натомість процвітала корупція, клановість і відверта економічна злочинність, національні багатства розкрадалися і концентрувалися в американській валюті у так званих офшорах – іноземних банківських установах, де діють пільгові умови розміщення вкладів. Але кожна криза має свій край, за яким починається фаза підйому, – вона припала на кінець 1990-х років і початок наступного десятиліття. Такий розвиток є середньостроковим циклом. Можна спрогнозувати, що за умов симетрії фаз падіння й піднесення, увесь цикл розтягнеться на 20 років і завершиться 2008 роком.

Циклічність змін не означає повернення до старого суспільства, навпаки, модернізація в Україні пришвидшує темпи і вірогідність регресивного розвитку є мізерною, хоча ще в першій половині 90-х рр. така альтернатива була доволі реалістичною. Приватна ініціатива, певна свобода і укріплення нових інститутів навіть за несприятливих умов роблять свою справу: відбуваються докорінні зрушення, змінюється не тільки економічне життя, але й суспільна свідомість. Соціальні зміни характеризуються *асиметрією й різною швидкістю перетворень* в сегментах українського суспільства. Поряд з новими виробництвами, успішними містами, прибутковими галузями існують так звані депресивні регіони і міста, закриті й збанкрутілі підприємства. Село і невеликі населенні пункти значно програють в розвитку, капітали концентруються дуже нерівномірно, головним чином, в столиці і великих містах. Вихід з кризи і загальний економічний підйом зовсім не означає, що симетрично відновлюються усі

галузі і сектори: відбувся перетік капіталів і робочої сили у прибуткові бізнеси.

Перехідний період – важке випробування для населення. Модернізація (і це загальне явище) супроводжується дезадаптацією широких верств населення і пошуком нових соціальних можливостей. Так було свого часу в Англії, Німеччині і інших капіталістичних країнах, коли відбувалися утвердження нових ринкових відносин, перетік населення з села до міст і нагромаджувався первинний капітал. Український приклад демонструє цю закономірність у найбільш загостреному й радикалізованому вигляді. Особливо важко перипетії перехідного періоду довелося переживати людям старших вікових груп, що вже не встигли вписатися у нову економічну систему; вони лишаються прибічниками старих цінностей і традицій, отримують жалюгідні пенсії і віддають свої голоси на виборах переважно за “лівих”. Не випадково саме в 90-і рр. з’явилася помітна ностальгія за радянським життям. На цій хвилі поповнили свої лави комуністи і потрапивши у представницькі органи влади як уміли уповільнювали загальний перехід. Але поживлення економіки й зростання прибутків громадян, нова соціальна інфраструктура, знайомство із зовнішнім світом роблять свою справу – українське суспільство має шанс остаточно модернізуватися і, нарешті, стати частиною європейської спільноти.

Література

1. Белл Д. Грядущее постиндустриальное общество. Опыт социального прогнозирования. – М., 1999.
2. Бендикс Р. Современное общество // Американская социология. Перспективы, проблемы, методы. – М., 1972.
3. Виппер Р.Ю., Реверсов И.П., Трачевский А.С. История нового времени. – М., 1995.

4. Гавриленко І.М. Соціологія. Книга 2. Соціальна динаміка: Навчальний посібник. – К., 2000.
5. Гаврилишин Б. Дороговкази в майбутнє. До ефективніших суспільств. – К., 1993.
6. Головаха Е.И. Трансформирующееся общество. Опыт социологического мониторинга в Украине. – К., 1996.
7. Головаха Є.І., Паніна Н.В. Тенденції розвитку українського суспільства (1994–1997 рр.). – К., 1998.
8. Гумилев Л.Н. Этногенез и биосфера Земли. – Л., 1990.
9. Добренъков В.И., Кравченко А.И. Социология: В 3 т. Т.3: Социальные институты и процессы. – М., 2000.
10. Кива А. Социальные революции на исходе века. – М., 1995.
11. Косалс Л.Я. Социальный механизм инновационного процесса. – Новосибирск, 1989.
12. Манхем К. Человек и общество в век преобразований. – М., 1991.
13. Модернизация: зарубежный опыт и Россия. – М., 1994.
14. Несбит Дж., Эбурдин П. Что нас ждет в 90-е годы. – М., 1992.
15. Павленко Ю.В. Історія світової цивілізації: соціокультурний розвиток людства. – К., 1996.
16. Смелзер Н. Социология. Пер. с англ. – М., 1998.
17. Сорокин П. Социология революции // Сорокин П. Человек. Цивилизация. Общество. Пер. с англ. – М., 1991.
18. Тойнбі А. Дж. Дослідження історії. Пер. з англ. – К., 1995.
19. Фролов С.С. Социология. – М., 1996.
20. Шпенглер О. Закат Европы. – М., 1993.
21. Штомпка П. Социология социальных изменений. – М., 1996.
22. Эйзенштадт Ш. Революция и преобразование общества. Сравнительное изучение цивилизаций. – М., 1995.

Глава 14. Особистість у суспільстві.

Аналіз суспільства не буде повним, якщо не пов'язати цю тему з особистістю і соціальною поведінкою. Особистість можна інтерпретувати як складну форму соціального, що має властивості соціетального рівня, бо вона пов'язана як з індивідом, так і зі суспільством. Суспільство до певної міри диктує свої умови людям і вимагає від них “слухняної” поведінки. В дійсності усе набагато складніше, оскільки індивід є вільним у своєму виборі, і поряд з нормальними існують асоціальні форми поведінки. Вибір визначається складними процесами, що відбуваються на рівні особистості.

§1. Особистість як соціальна одиниця.

Людина і особистість.

Людина – істота біосоціальна. Суспільство для людини є природним і необхідним середовищем існування, поза соціуму вона втрачає навіть загальновидові риси: здатність розмовляти не переростає у мову, розумові здібності – у інтелект, можливість працювати й використовувати знаряддя праці – у справжню людську працю. Відомий мистецький образ Мауглі – літературна фантазія англійського письменника Кіплінга. Реальність є іншою. Цікавим феноменом залишаються так звані феральні діти. Достовірно відомо зо два десятки випадків, коли звірі вигодовували немовлят – частіше це робили вовки. Але діти, що були ізольовані від соціуму, не розвивалися у повноцінних людей, навіть після їх повернення до суспільного життя. Спочатку вони нагадували своїх вихователів – вили, рачкували, поводили

себе як вовчата або мавпи, або собаки. Зусиллями вчених, вихователів знайди потроху забували життя у лігві, але вони не набували якості повноцінної людини! Навіть навчити підлітків мови у повному обсязі не вдавалося; більш того, вони жили порівняно недовго і вмирили у ранньому віці. Що відбувалося з дітьми? У них своєчасно не закладався підмурівок особистості, тобто не розвивалася соціальна складова. Як з'ясувалося, остання – життєво важлива, людина не може існувати поза суспільством; не набувши рис особистості, людина деградує навіть фізично. Умовну формулу людини можна записати так:

людина = біологічна конституція + особистість

Особистість – це соціальна складова людини, сукупність рис і властивостей, що не успадковуються генетично й формуються у суспільстві. В процесі розвитку особистості потенційні можливості й природні здібності людини використовуються для формування соціальних властивостей (другої складової) людини. Це відбувається шляхом засвоєння культурних чинників і при умові, що особа вступає у соціальні зв'язки з іншими людьми, соціальними групами. Людина, таким чином, є суперечливою єдністю біологічного й соціального, матеріального й ідеального. Але, одночасно, індивід – цілісна система. Особистість не можна відділити від тіла, фізичної підсистеми. Особистість є соціокультурною підсистемою людини, що, з одного боку, поєднує її зі спільністю, іншими людьми, суспільством, з другого, – вона виконує внутрішні управлінські функції, керує поведінкою, активністю суб'єкта. Здатність до руху, енергетичні джерела забезпечують біологічні чинники, а ось напрямки діяльності, характер вчинків залежать від особистості. Вона транслює вимоги суспільства, соціальні цінності й норми, інтерпретує культурні чинники, продукує соціальні мотиви і цілі поведінки індивіда.

Соціологи розглядають особистість у контексті зв'язку людини з соціумом. Наприклад, *теорія “дзеркального Я”* трактує сутність особистості

як віддзеркалення індивідуальних властивостей людини в суспільній думці, оточенні. Індивід звикає усвідомлювати себе таким, як його сприймають інші люди. Професор Мічиганського університету Чарлз Хортон Кулі (1864–1929) вважав, що особистість є результат багатьох інтеракцій (взаємодій) з оточенням. “Я” вбирає в себе, по-перше, уявлення про те, “як я виглядаю в очах іншої людини”; по-друге, уявлення про те, “як ця інша людина оцінює мій образ”; по-третє, самовідчуття гордості або приниження, що виникає внаслідок перших двох факторів.

Значну популярність набула рольова концепція особистості. Вона виходить з того, що *особистість – сума соціальних ролей, які людина опановує на протязі свого життя*. Ця концепція вельми операціональна з точки зору соціологічної теорії, бо пов’язує особистість з соціальними структурами, інститутами, цінностями та нормами, що функціонують в їх межах; вона пояснює генезис особистості, механізм її формування в залежності від порядку опанування нових ролей. Але рольова концепція затьмарює індивідуальність, здатність особистості бути неповторним і унікальним феноменом.

Особистість: типове (суспільне) й індивідуальне.

Кожна особистість має дві сторони: (1) типове, що поєднує людину з загалом, споріднює її з іншими особами; (2) індивідуальне, неповторне, своєрідне. Дж. Г. Мід подав таку “формулу” особистості:

$$\mathbf{ME} + \mathbf{I} = \mathbf{SELF}, \text{ де}$$

ME – соціальне, **I** – індивідуальне, **SELF** – особистість.

ME – це спомин про усе, що об’єднує людину з суспільством; **I** – те, що людина зберігає при собі: внутрішні пристрасті, бажання, непередбачені дії, нарешті, свобода на відміну від контролю. Людина, яка позбавлена **I**, є *деіндивідуалізованою*, вона або становить гвинтик державної машини, або перетворюється на одномірну істоту, людину натовпу. Але й безкінечне розширення **I** не може бути прийнятним, бо це породжує анархію.

Соціальність не заперечує індивідуальності. Оригінальність, неповторність не можуть з'явитися поза соціуму. Освіта й моральне вдосконалення, професіоналізація й духовне збагачення роблять особистість багатогранною, стають ґрунтом для розвитку індивідуальності. Особистість знаходиться на перехресті багатьох кіл (соціальних груп). Входження у кожну спільність щось додає до рис особистості, робить її більш складною, породжує альтернативи. Зменшення соціальних контактів, неосвіченість, відчуженість від загальних інститутів звужують особистість, роблять її одномірною. Тоді людина стає “одномірною”, живе за принципом “аби гроші й харчі”, стає жорстко детермінованою матеріальними обставинами.

Поєднання в особистості двох якісно різних начал можна виразити через відому діалектичну тріаду: “загальне” – “особливе” – “одиничне”. Перший член тріади – загальносупільні риси особистості, які характеризують усереднену людину даної епохи і конкретної соціальної спільності. Наприклад, пересічний українець епохи Хмельниччини, українець епохи зародження капіталізму (після реформи 1861 р.) і сучасний українець є різними типами особистості, бо вони репрезентують різні соціальні системи. Другий член тріади – “особливе” – означає внутрішньосупільну диференціацію типів особистості відповідно до соціальних груп і спільностей. Це і є *основний типологічний рівень* особистості. Так, у сучасній Україні можна відокремити особистості кримського татарина і українця (етнічного), бідного й багатого, фермера й військового, ліберала й консерватора, чоловіка й жінки, школяра і студента, “білого” й “синього комірця”, молодій й людини похилого віку тощо. Типологія особистості частково співпадає з соціальною й інституційною структурами суспільства. Але існують також інші підстави для відокремлення типів особистості: риси характеру, вдача людини, стиль життя, спрямованість особистості. Наприклад, “ділова людина” – це певна спрямованість

особистості, риси характеру, стиль життя, зорієнтованість на роботу, бізнес за рахунок інших сфер діяльності.

А вже третій член тріади виражає неповторність та оригінальність, отже, індивідуальність людини. Індивідуалізація пов'язана з рівнем *свободи* людини. Свободу можна розглядати як можливість або право вибору, наявність суспільних альтернатив, що опановуються людьми. Демократичні й розвинуті суспільства дають людині більше потенційної свободи; тоталітарні й примітивні – різко скорочують діапазон альтернатив, а отже – свободу. Свободою, суспільними можливостями треба вміти користуватися; свобода несе у собі небезпеку; це – певний ризик порушити норми, закони, умовності суспільства, заподіяти шкоду іншим людям. Такі дії можуть тягти за собою покарання в різних формах. Вільною є та людина, яка хоче бути такою, яка докладає до цього зусилля.

При розгляді особистості виникають певні методологічні труднощі. Якщо людину можна вивчати візуально (наочно), досліджувати її анатомію й фізіологію, розтинати тощо, то особистість – “тонка” матерія: у мікроскоп її не побачиш і у формалін не покладеш. Зовнішні ознаки особистості – вторинні, похідні. Наприклад, про особистість “промовляють” і зовнішність, і одяг, і культура мови, і речі, що їх використовує людина. Але усе це – зовнішня форма, побічні ознаки. Безпосереднім предметом для соціолога є “внутрішні” соціокультурні ознаки людини, структура особистості й функції її елементів.

Функції особистості.

Особистості притаманні чотири функції: а) *індикація*; б) *інтерналізація*; в) *самість*; г) *інтерація*. Людина, що набуває цих властивостей, перетворюється на особистість. Розглянемо їх докладно. Почнемо з індикації. Дж. Мід визначав особистість як рефлексивний процес, що народжує значення: людина помічає речі й фіксує відповідні значення або

самостійно надає предмету певного значення. Здатність оперувати значеннями – фундаментальна ознака особистості. Головним набутком функції індикації є здатність до мови і письма. Ця функція, у свою чергу, відчиняє двері для сприйняття людиною культури й спілкування з іншими особами. Інтерналізація – процес засвоєння, опанування “зовнішніх” цінностей, норм, культурних чинників. Джерелом інтерналізації можуть бути інші люди, письмові документи, інформаційні системи, власні спостереження. Самість – властивість людини бути об’єктом для самої себе. Індивід може звертатися до себе з запитаннями, отримувати відповіді, тобто самість – здатність особистості вести внутрішній діалог. Функція дозволяє: а) усвідомлювати себе; б) мати концепції про себе; в) апелювати до себе; г) діяти по відношенню до самого себе. Нарешті, функцією особистості є інтеракція – налагодження зв’язків з іншими людьми, здатність особи бути суб’єктом соціального зв’язку. Ця функція інтегрує попередні, бо спілкування вимагає від особи орієнтуватися в системі значень, цінностей, норм і критично сприймати себе, корегувати свою поведінку.

Особистість до певної міри повторює суспільство. Як крапля води віддзеркалює всесвіт, так особистість відбиває соціальне оточення, риси історичної епохи. Це робить особистість складною соціокультурною системою.

Структура особистості.

Базисні елементи особистості, їх організація забезпечують наголошені вище функції. В структурі особистості можна виділити кілька чільних підсистем: а) *мотиваційно-цільову*; б) *регуляторну*; в) *когнітивно-накопичувальну*; г) *характерологічну*. Провідна роль в структурі належить мотиваційному комплексу, що “відповідає” за мотивацію дій, зумовлює вчинки людей та досягнення цілей. Комплекс має дві умовні лінії, що перехрещуються між собою: 1) *потреби – інтереси – цілі*; 2) *цінності та їх шкали – ціннісні орієнтації (стереотипи) – ідеали*. Базисним елементом

комплексу є потреби людини. Деякі соціологи взагалі визначають особистість як систему потреб.

Потреба – це об’єктивна залежність людини від зовнішнього світу й власної тілесної організації, це – тяжіння до певного предмету, основа, на якій виникають мотиви дій. Потреби можна поділяти на природні (біологічні), екзистенціальні (від лат. *existentia* – існування), соціальні, культурні. Досить популярною є теорія самоактуалізації потреб людини, яку у 40-і роки розробив американський психолог і соціолог Абрахам Маслоу (1908–1970). Вона наголошує на певній послідовності актуалізації: спочатку людина гостро відчуває природні, біологічні потреби, тобто потреби в їжі, воді, теплі, даху над головою, сексуальні турботи й інші переважно фізіологічні потреби. Вони, перш за все, обумовлюють активність людини, визначають цілі вчинків особи. В разі задоволення цих потреб і потреби у безпеці існування (система так званих екзистенціальних потреб) актуалізуються, загострюються більш складні потреби, що мають соціальне походження: необхідність мати освіту, родину, подружжя, одяг і речі вжитку, нарешті, соціальний статус, які відповідають стандартам суспільства, бути працевлаштованим, користуватися різними інституціями тощо. Духовні, ідеальні потреби вінчають цю піраміду. Але схему Маслоу не треба сприймати буквально. Емпіричні дослідження на базі цієї методології свідчать, що, по-перше, вона підтверджується як статистична закономірність, і не є законом буття кожної окремої особи, по-друге, більш чітко й рельєфно схема простежується у кризовому соціумі.

Інтерес є усвідомленою потребою, реальним мотивом поведінки, що націлена на задоволення певної потреби. Інтерес орієнтує людину на той чи інший об’єкт, він породжує ціль діяльності. *Ціль* є образом бажаного майбутнього, вона створює умовний ідеальний ланцюг, що поєднує наступне з сьогоденням. Наявна мета примушує людину шукати відповідні засоби для її реалізації.

Але мотиви й цілі людини детермінуються й корегуються комплексом факторів, а не тільки самими потребами; не аби який вплив мають цінності й норми, навіть риси характеру. Цінності виконують як мотивуючу, так і регулятивну функцію. Вони створюють шкали у свідомості людини, за якими розподіляються значення залежно від важливості й цінності для особи (суспільства) того чи іншого об'єкту. Людина інтерналізує, засвоює цінності або визначає їх власним шляхом. Набуті, стійко закріплені у свідомості цінності створюють сталі орієнтації особи, стереотипи свідомості. Свідомість стає стигматизованою, тобто людина оперує визначеними оцінками, стабільними уявленнями. Цінністю і одночасно стереотипом вищого рівня є ідеал. В залежності від домінування того, чи іншого мотиваційного ланцюжку людина може, за визначеннями М. Вебера, здійснювати або цілераціональні або ціннісно-раціональні дії.

Регуляторна підсистема виконує контрольні, стримуючі функції, вона допомагає людині вибрати з віяла альтернатив соціально-позитивні дії, запалюючи “червоне світло” перед тими шляхами, які засуджуються оточенням або передбачають покарання. Засвоєні особою норми, правила, традиції, звички можуть поділяти потреби, інтереси, цілі на “правильні” й “неправильні”. Наприклад, голод є природною нуждою й вітальною потребою людини; вона формує інтерес до їжі й ціль – задовольнити потребу в той чи інший спосіб. Але переважна більшість навіть дуже зголоднілих дорослих людей не вдасться до крадіжки у крамниці, не вихопить у дитини шкільну булочку. “Вето” на подібні дії накладають внутрішні моральні переконання й засвоєні норми поведінки. На запитання до самого себе: чи можна це вчинити? Внутрішнє “Я” відповість: “ні, цього робити не можна”. Мотивація людини формується не тільки на основі егоїстичних мотивів, але й з урахуванням суспільних чинників. В разі порушення цього співвідношення виникають різні соціальні відхилення.

Когнитивно-накопичувальний комплекс відповідає за процес засвоєння нових знань, навчання та збереження у свідомості значень, інформації, різнопланових навичок та вмінь. Він включає також складні рольові комплекси, яким навчена людина, перш за усе, накопичує професійні знання, навички, вміння. Нарешті, *характерологічні риси* є особливостями характеру, темпераменту, ступенем чутливості й експресивності тощо. Вони мають в цілому біологічну, спадкову природу, але в суспільному житті перетворюються на соціальні риси. Наприклад, людина з характером флегматика може себе чудово почуватися на одинці з комп'ютером, годинами методично розробляти програму, чи здійснювати якісь розрахунки, але на місці керівника, менеджера у напруженій і кризовій ситуації такій особі краще не бути. А холерик навпаки – як великий тягар сприймає монотонну й “затишну” працю.

Цікавими є ієрархічні моделі особистості, які передбачають вертикальну структуру елементів. Вертикаль може включати як біологічні, так і суто соціальні компоненти. За цим принципом побудована модель особистості, яку запропонував Зігмунд Фрейд (1856–1939). Він виходив з того, що біологічне в структурі людини знаходиться у антагонізмі до соціального, і, таким чином, сама природа людини програмує *конфлікт індивіда і суспільства*. Особистість, за Фрейдом, нагадує айсберг, що, як відомо, на 9/10 свого обсягу є зануреним у воду. “Надводна” частина особистості – це свідомість і усе те, що вона породжує; “підводна” – підсвідомість, ірраціональні чинники, успадковані біологічні інстинкти, імпульси, які становлять незалежну від свідомості сферу буття людини. Структура особистості, за Фрейдом, має три рівні:

- ◆ *Id* (Воно) – природжені пристрасті, джерело енергії; сексуальність, що живить потяг до задоволення, або невмотивована агресивність, яка має деструктивний характер. Енергія накопичується і виникає внутрішня напруга; людина задовольняється, коли енергія “знаходить вихід”.
- ◆ *Ego* (Я) – регулятор, що затримує “вихід” енергії до появи придатного об’єкту розрядки напруги. Цей рівень формується на основі власного життєвого досвіду людини.
- ◆ *Супер-его* (Над-Я) – суто соціальна компонента, вона вимагає від людини правильної поведінки відповідно до суспільних норм; здатність суб’єкта критично оцінювати свої дії; сфера моралі й відповідних почуттів (провина, сумління, співчуття, гордість, шляхетність тощо).

Фрейд вважав, що людьми керують дві головні пристрасті, які утворюють головний зміст першого, базового рівня особистості – *“інстинкт життя”* (сексуальність, лібідо або Ерос) та *“інстинкт смерті”* (потяг до руйнування, Танатос). Це – природжені імпульси, які контролюються й придушуються суспільством. Соціальність полягає в тому, що біологічні імпульси затиснуті у лещата, а природна енергія через соціальну поведінку знаходить собі альтернативні “виходи” – сублімується (перевтілюється) у різноманітні культурні форми активності (праця, творчість, мистецькі образи, світ ідей тощо). В разі, коли третій рівень особистості – супер-его – руйнується (або він сформований не в повному обсязі), людина може перетворитися на звіроподібну істоту, що, як вважав Фрейд, відбувається в дійсності з деякими психічно хворими, злочинцями, збочинцями, або подібний ефект супроводжує масові психопатії (війна, паніка, погроми).

§2. Соціалізація і виховання особистості.

Відомий вислів проголошує: “людиною народжуються, а особистістю становляться”. *Соціалізація людини – процес формування, розвитку*

особистості, що відбувається в тій мірі, в якій особа стає членом суспільства, суб'єктом соціальних зв'язків. В процесі соціалізації людина адаптується до соціальних інститутів, цінностей і норм. Загальною функцією соціалізації є самовідновлення соціуму, включення в соціальну й інституційну структуру нових генерацій людей. Прорахунки, невдачі, відхилення у цьому процесі мають тяжкі наслідки: з'являються цілі прошарки злочинців, осіб з асоціальною поведінкою, які загрожують суспільству, порушують соціальний порядок, підривають стабільність.

Пояснення механізму соціалізації.

Соціалізацію не складно пояснювати на підставі ролівої теорії. Її прибічники залюбки цитують відомі шекспірівські слова: “Всесвіт – це театр. У ньому жінки й чоловіки – усі актори”. Отже, людина на протязі життя опановує певну кількість соціальних ролей. Якщо, наприклад, особа претендує на певну професійну або сімейну роль, то вона мусить враховувати вимоги, пов'язані з її виконанням. Іноді підготовка до опанування роллю триває довгий термін, бо суб'єкту належить отримати освіту, оволодіти практичними навичками, набути досвід, мати ті чи інші формальні ознаки, або навіть скласти іспити, прилюдно й у формальний спосіб засвідчити свою готовність виконувати роль. Соціальні ролі, таким чином, змушують до соціалізації і дають особі відповідні напрямки для розвитку й самовдосконалення.

Механізм соціалізації включає три обов'язкові моменти: а) очікування (експектації), що звернуті до особи; б) бажання особи відповідати очікуванням, тобто грати відповідну роль за встановленими правилами; в) зміни у поведінці людини й розвиток особистості. У свою чергу експектації можуть бути трьох видів: 1) експектації, що закладені у “сценарії” інституту, професійної діяльності тощо; б) експектації інших акторів (очікування людей, які знаходяться у зв'язку з суб'єктом); в) експектації “аудиторії”. Функцію “аудиторії”, зокрема, виконує так звана референтна група. Цей

термін вперше використав американський психолог Г. Хайман 1942 року. Референтна група – певне коло людей (іноді – уявлена, ідеалізована спільність), що є взірцем для суб'єкта (актора). Вона визначає чільні для даного середовища цінності й норми, демонструє чинники, які бажає наслідувати актор.

В процесі соціалізації “наповнюється” структура особистості: інтерналізуються цінності й норми; з'являються нові інтереси, мотиви поведінки; накопичуються знання й практичні навички; навіть відбувається корекція характеру людини (придушуються риси, що заважають виконувати ту чи іншу роль, чи навпаки – “підсилюються” особливості, які потрібні для успішного виконання ролі).

В період найбільшої соціальної активності людина опановує велику кількість ролей одночасно. Це може викликати так званий *рольовий конфлікт* і бути джерелом внутрішньої напруги особистості. Він пов'язаний з необхідністю людині паралельно або поперемінно виконувати різноманітні ролі. Наприклад, на протязі одного дня чоловік здатний грати роль батька й сина, начальника й підлеглого, водія й пішохода тощо. Такий вимушений калейдоскоп порушує цілісність особистості і може призводити до нервового перенапруження й навіть хвороби. Якщо соціалізацію розглядати як опанування соціальних ролей, то цей процес протягом життя нагадує синусоїду: у першій половині – крива йде вгору, що відображає набуття ролей, а у старості людина починає втрачати звичні позиції й ролі. Верхівка синусоїди – найбільш активна фаза життя людини. Але з втратою офіційних, навіть сімейних ролей остаточно десоціалізація людини не відбувається, бо залишається сформована особистість. Проте й особистість не є вічним даром. Внаслідок тяжкої психічної хвороби, хронічного алкоголізму, наркоманії особистість може руйнуватися, а людина – перетворитися на несоціалізовану істоту. Така доросла людина не може існувати самостійно й потребує опіки, патронажу, немов дитина. Розпад особистості може бути наслідком

люмпенізації й маргіналізації, коли людина, наприклад, втрачає професію, соціальне становище, скочується на “суспільне дно”, стає бродягою і жебраком тощо.

Існує теорія, що розглядає соціалізацію як відповідь людини на певний виклик обставин, інших суб’єктів. Труднощі, проблеми є кризою, яку людина мусить долати засобами вдосконалення, розвитку особистості. Наприклад, для молодшої людини кризовими точками є закінчення школи, вибір професії, шлюб, військова служба, вихід з “сімейного гнізда” тощо. Кризи можуть бути як заплановані, так і раптові, що застають особу зненацька (трагічна загибель близької людини або розрив шлюбу внаслідок зради партнера). Існує циклічна теорія соціалізації, згідно з якою життя – закономірний ланцюг криз. Людина мусить подолати певну кількість криз і відповідно кожного разу піднятися на нову сходинку як особистість.

Детермінанти і інститути соціалізації.

Існує певне коло факторів, що мають вплив на процес соціалізації. Їх особливості, характер, інтенсивність впливу суттєво позначаються на результатах соціалізації, а отже – відбиваються в особистості. До цього кола належать об’єктивні і суб’єктивні чинники: 1) *генетичний фактор*; 2) *стан фізичного довкілля*; 3) *макросоціальні умови*; 4) *мікросоціум*; 5) *власне "Я" людини*; 6) *спеціалізовані інституції*. Розглянемо ці чинники більш докладно.

Фізична й інтелектуальна спадковість, гени, що передаються від батьків, мають свій вплив на вибір життєвих шляхів людини, а отже – перебіг соціалізації. Наприклад, здібний юнак має більше шансів вдало скласти тести, витримати іспити й потрапити до престижного учбового закладу, а це в свою чергу визначить його подальшу долю. Фізична сила, міцне здоров’я відкривають інші шляхи, наприклад, можуть бути підставами для кар’єри військового або професійного спортсмена. Впертість як риса характеру або, навпаки, відсутність твердості й сили волі можуть у цілком однакових життєвих ситуаціях розводити людей у різні боки, робити їх долю різною.

Генетичний фактор визначає стать особи, а соціалізація юнаків і дівчат відбувається зовсім неоднаково. Були часи, коли в СРСР генетичний фактор ігнорувався, а генетика не визнавалася за науку (40–50-і роки). Домінувала марксистська теза про те, що усі люди народжуються рівними, мають однакові здібності й якості, а вже оточення, суспільство формують особистість. З цього робився важливий висновок: докорінна зміна суспільних обставин призведе до формування нової людини. Цікаво, що найрадикальніші революції й комуністичні експерименти не змінили суттєво людину, принаймні вона не змінилася на краще; їй притаманні ті ж самі чесноти й вади, що і взагалі властиві людям. Генетичний фактор попри наукові розробки, теорії й експерименти досі залишається непідвладним людям, він діє об'єктивно, хоча і не є самодостатнім чинником соціалізації.

Стан фізичного довкілля “зачіпає” особистість в тій мірі, в якій клімат, географічне середовище, екологічна ситуація впливають на характер зайнятості (професійний вибір), циклічність діяльності й стиль життя, здоров'я й фізичне самопочуття особи. Наприклад, наявність у надрах корисних копалин стимулює певну частину населення регіону займатися гірськорудною справою, найматися на роботу до копалень, шахт; натомість в іншому районі, де, наприклад, родючі ґрунти, переважає сільськогосподарський характер зайнятості і відповідний тип особистості. Ці зовнішні обставини не в останню чергу визначають напрямки соціалізації, характер освіти, професійні ролі.

Макросоціум – це усе суспільство, його тип, рівень соціально-економічного розвитку, соціальна й інституційна структури, характер культури. Процеси соціалізації у високорозвинутому й примітивному суспільствах значно різняться, незалежно від інших умов і обставин. На розвитку особистості відбиваються усі значні макросоціальні процеси: економічні кризи, війни, революції, культурні й релігійні течії й колізії.

Щоправда, загальні явища мають особливість опосередковуватися близькими (до людини) чинниками.

Мікросоціум має переважний вплив на особистість і соціалізацію людини. Його складають малі групи, членом яких є особа: сім'я, друзі, сусіди, колектив, де людина працює або вчиться. Мікросоціум саме й опосередковує макрозміни. Вплив батьків, ближнього оточення формує особистість дитини й підлітка; референтні групи впливають на особу і у дорослому віці. Дуже важливими є безпосередні соціальні контакти, що примушують людей пристосовуватися до оточення, виконують функцію розповсюдження інформації, допомагають суб'єктам інтерналізувати цінності й норми.

Важливішим фактором соціалізації й самовиховання залишається внутрішнє “Я”, що властиве особистості. Це, на відміну від інших, – суб'єктивна детермінанта. Людина наділена розумом, волею, здатністю самостійно вибирати життєві шляхи, вона може бути “ковалем своєї долі”. Якби цей фактор “не працював”, людина від народження була б істотою, що жорстко запрограмована об'єктивними обставинами. Але добре відомі випадки, коли брати або сестри, що виховувалися в однакових умовах, ставали різними особистостями, навіть з протилежними рисами. Таке важко пояснити об'єктивними детермінантам. Натомість різницю можна зрозуміти, якщо пригадати структуру особистості (за Мідом – “I”) і функцію самості, котрі забезпечують здатність для суто індивідуального розвитку й вибору життєвих шляхів. Людина несе усю відповідальність за наслідки своєї діяльності. Розвинута особистість, з яскраво окресленим “Я”, менше залежить від зовнішніх обставин; вона здатна самостійно визначити цілі й напрямки своєї соціалізації, бути помітною індивідуальністю й не копіювати інших людей.

Основними *інститутами соціалізації та виховання* є інститути сім'ї і освіти. Перший інститут користується неформальними методами і засобами

виховання, він представляє первинну групу, до якої дитина потрапляє природним шляхом, а дорослі можуть її створювати за власними уподобаннями через шлюб. Сім'я є консервативним утворенням, сімейна педагогіка здебільшого є традиційною, хоча в останні роки завдяки просвітництву батьки отримують різні поради від спеціалістів стосовно своєї ролі. Другий інститут – вираження досягнень цивілізації, він доволі швидко змінюється, реформується, намагається не відставати від потреб суспільства. Певну соціалізуючу і виховну роль відіграють також народні традиції й фольклор, засоби масової інформації, інститут релігії, трудові колективи.

Виховання й вибір типу соціальної поведінки.

Соціалізація – процес, який сполучає дію багатьох об'єктивних і суб'єктивних чинників, важливу роль в ньому грає виховання й освіта. *Виховання – це цілеспрямоване формування особистості, коли за певним планом або зразком поступово, крок за кроком розвиваються певні соціальні якості людини.* В ролі суб'єкту виховного процесу можуть виступати батьки, вчителя, педагоги, вихователі, спеціалізовані установи, трудові або військові колективи. Але людина здатна виховувати себе і сама. Ця здатність посилюється з роками, коли індивід стає більш критичним і вимогливим до себе. Існують інститути, що мають головною функцією (або однією з функцій) виховання людини.

Є певні напрямки, відповідно до яких в суспільстві здійснюється процес виховання. Ці напрямки залежать від типу соціетальної системи і моделі особистості, яка вважається прийнятною для суспільства або якоїсь його частини. Античні греки мали за ідеал гармонійно розвинуту особистість, ось чому вони вважали за потрібне в однаковій мірі розвивати розум за допомоги філософії, тіло – засобами гімнастики, і душу – навчаючись мистецтвам, співу, грі на музичних інструментах тощо. Естетичне виховання тоді було чи не головним завданням вільних греків-чоловіків. В країнах, де потужні позиції належать церкві, велика увага приділялася релігійному

вихованню. А там, де церква відділена від держави, релігійне виховання є суто сімейною справою. У тоталітарному суспільстві перевага надається так званому ідейно-політичному або ідеологічному напрямку, бо він забезпечує формування відданих режиму особистостей – лояльних до влади й системи. В колишньому СРСР багато уваги приділялося атеїстичному й так званому інтернаціональному вихованню, які відповідали політико-ідеологічній доктрині Москви.

Загальнопоширеними є наступні напрямки: а) *трудова*; б) *патріотична*; в) *моральна*; г) *естетична*; д) *фізичне виховання*. В сучасних суспільствах усе більше уваги приділяється юридичному, екологічному, валеологічному напрямкам виховання, які дозволяють людині жити у складних правових соціальних системах, в умовах техногенних ризиків і небезпек, в обстановці поширення різних наркотичних речовин або зловісних епідемій на кшталт СНІДу.

Суспільство ніби то усе робить для того, щоб поставити індивіда “на вірний шлях”, але чомусь це не завжди відбувається на практиці. Соціальну поведінку можна поділити на “нормальну”, яка більш-менш відповідає соціальним очікуванням, і “анормальну” – протилежну за значенням до першої. Цей поділ став предметом уваги соціологів доволі давно, навіть існувала точка зору, що соціологічні дисципліни треба поділити за цією ознакою. Ось що писав Енріко Феррі – італійський кримінолог і соціолог – у відомій книжці “Кримінальна соціологія”: “Боротьба за існування здійснюється кожною людиною у вигляді нормальної діяльності, тобто згідно з умовами існування інших індивідів та суспільства в цілому, або ... у вигляді діяльності ненормальної, тобто супротивної індивідуальним і суспільним умовам існування. Ось чому спеціальні галузі соціології розвиваються у двох різних, але не зовсім розмежованих напрямках: маючи одну спільну основу – загальну соціологію, перші з них вивчають нормальну юридичну або суспільну діяльність, другі – діяльність анормальну,

антисуспільну й антиюридичну” [29, с.427–428]. Відразу виникає принципове, скоріше філософське, питання: чи можуть люди бути однакові у своїй повазі до норм права і моралі, або у сценарій еволюції закладено те, що певна частина людства є іншою, “неслухняною”, такою, що увесь час створює проблеми для першої – “свідомої” – частини суспільства? Не вдаючись до докладного аналізу точок зору, пояснімо: це питання не має однозначного вирішення, різні вчені дають протилежні відповіді. Тема соціальних відхилень є однією з найбільш цікавих сучасних проблем соціологічної науки. Вона має доволі теоретичних аспектів і спонукає соціологів до емпіричних досліджень, польового вивчення різних форм поведінки.

§ 3. Девіантна поведінка.

Девіантна поведінка: сутність, типи, види.

Девіантна (лат. *deviatio* – відхилення) поведінка – це вчинки людини, що не відповідають офіційно прийнятим або фактично існуючим в конкретному суспільстві нормам; під девіацією також розуміється суспільне явище, масова форма людської діяльності, пов’язана з порушенням норми. Соціологічні дослідження девіації межують з такими спеціальними дисциплінами як “суїцидологія”, “патосексологія”, “наркологія”. Але соціологи вивчають відхилення як специфічні форми соціального й різновиди соціальної поведінки.

Девіантність передбачає наявність трьох речей: 1) *соціально діючу людину*; 2) *норму, що врегульовує той чи інший вид діяльності*; 3) *соціальні групи, інститути, організації, які реагують на поведінку актора, виконують функції соціального контролю*. Девіантна поведінка є вибірковою і усвідомленим порушенням соціальних норм. Девіантність може бути визначеною і стосовно юридичних і неюридичних норм (моральних,

релігійних норм або звичаїв). Вирішальну роль тут відіграє позиція більшості, оточення або спеціалізованих структур, що аналізують поведінку діяча і роблять свій присуд. Девіантність – відносна річ, вона може бути встановлена лише за умов другого й третього пунктів. Іноді, навіть, трапляється так: є норма, що забороняє певну дію під острахом покарання, але оточення на неї не зважає, отже, не визнає і факту девіації. Така ситуація, наприклад, складалася навколо самогоноваріння, коли воно підпадало під заборону з боку держави, але громадська думка на селі дивилася на такі дії “скрізь пальці”.

Українські соціологи Є. Головаха і Н. Паніна розробили власну типізаційну схему патологій у суспільстві, де дівіантна поведінка є одною з трьох типів соціальних відхилень. Отже, типами соціальних відхилень є: 1) *психопатологія*; 2) *девіантна поведінка*; 3) *соціопатія*. Такий підхід дещо звужує значення терміну “девіантна поведінка”, за яким залишаються лише форми індивідуального і свідомого порушення встановлених правил. Психопатологія визначається як порушення психічних механізмів адаптації до соціальних норм. Люди несповни розуму, тяжко хворі, з психічними та невротичними розладами або не здатні засвоїти (інтерналізувати) норми як належить, або вони неадекватно реагують на їх зміст. Психопатології можуть бути як індивідуальні; так і масові: паніка, істерія, агресія. Масові форми виникають у натовпі під час війни, катастроф: паніка охоплює фізично здорових людей, які втрачають здоровий глузд і “забувають” про норми. Українські дослідники особливу увагу приділяють так званім соціопатіям. Вони виникають в умовах *аномії*, тобто ціннісно-нормативного хаосу, коли відсутність норми і соціальні відхилення самі по собі стає правилом буття. Соціопатія є станом масової дезорганізації. Фізично здорові люди втрачають звичайні орієнтири, вони перестають ясно усвідомлювати: що є добре, а що зле. Яскравий приклад соціопатії – голосування значних мас виборців за відвертих демагогів, політичних клоунів. Саме так сталося 1933 року в

Німеччині, коли на виборах переміг Гітлер, а вже через 12 років уся країна перетворилася на суцільну руїну. Велика небезпека соціопатій (соціального божевілья) полягає у тому, що люди в складних кризових умовах втрачають здібності діяти раціонально, відшуковують легкі (й підступні) виходи, які не покращують, а погіршують становище.

Цікавою і одночасно складною методологічною проблемою є питання стосовно “позитивних девіацій”. З точки зору норми і тих чинників, що її підтримують, кожне відхилення є негативним явищем, провиною суб’єкта. Формальний підхід має своє виправдання, він завжди буде зберігатися у царині права, бо інакше норми права втратять свій сенс. На цих засадах, до речі, будувалося римське право: “хай руйнується світ, але торжествує закон” – казали стародавні римляни. Але соціологи мають дещо відмінний погляд на проблему. Існує думка, що девіація до певних меж навіть корисна, бо робить суспільство гнучким і здатним до змін. Дійсно, в разі неухильного й буквального виконання усіх норм – правових, моральних, релігійних, традицій – суспільство неодмінно припинить еволюцію: історія Європи, наприклад, не знала б доби Відродження, Реформації, політичних революцій, сучасної науки й мистецтва. Норма повинна бути функціональною, “працювати” не тільки на стабільність, але й відповідати поступу. Якщо вона стає дисфункціональною, виникає ефект “позитивних відхилень”. Застарілі норми треба або скасувати, або переглянути. Це робить учорашніх девіантів не тільки нормальними, але згодом вони можуть стати шановними людьми. Така доля спіткала багатьох вчених, літераторів, митців, не кажучи вже про релігійних і політичних дисидентів. Саме так протягом життя трансформувався соціальний статус акад. Андрія Сахарова: спочатку він був видатним й суворо засекреченим винахідником термоядерної зброї і мав безліч урядових нагород, потім перетворився на політичного дисидента і вважався майже божевільним, його тримали у засланні, нарешті, став символом перебудови й демократизації, народним депутатом СРСР тощо.

Подібна метаморфоза відбулася з постаттю В'ячеслава Чорновола. Проте, релятивізм має свої межі – існує певне коло заборон, вимог, традицій, на якому утвердилася європейська цивілізація, і воно є стабільним на протязі тривалого часу. Це біблійні заповіді, які вимагають не вбивати, не красти, не зраджувати, не хулити Бога, поважати батьків тощо. Таким чином, душолюб, шахрай, блюзнір, перелюбник були й залишаються девіантами, що здійснюють соціально-негативні й небезпечні дії.

Девіантні вчинки можуть бути двох типів: 1) *екстравертні*, що орієнтовані на зовнішню сферу й безпосередньо зачіпають інтереси інших людей, соціальних груп, організацій; 2) *інтровертні* – спрямовані на самого суб'єкта девіантної дії (наприклад, наркоманія, суїцид). Головними видами девіації є: 1) *злочинність* в усіх її формах та проявах; 2) *аморальна поведінка*; 3) *алкоголізм, наркоманія*; 4) *сексуальні відхилення*; 5) *проституція*; 6) *самогубство (суїцид)*.

Дитинство, особливо підлітковий вік, мають свої специфічні форми девіації. Батьки, вихователя, шкільні педагоги часто стикаються з такими відхиленнями, як от: 1) *антидисциплінарна поведінка* (труднощі пристосування до вимог формальної організації, режиму навчання, розкладу дня); 2) *підвищена агресивність, конфліктність*; 3) *важконавчанність* (проблеми з засвоєнням нового матеріалу і абстрактним мисленням); 4) *втечі з дому і бродяжництво*; 5) *токсикоманія*.

Розглянемо девіантну поведінку більш докладно на прикладі вживання нелегальних наркотиків. *Наркоманія* – це небезпечна хвороба і одночасно типове інтровертне відхилення, що спричиняє руйнацію людського організму. Пересічно життя наркомана від початку активного зловживання наркотичними речовинами становить десять років. Наркотики не тільки завдають безпосередньо фізичної шкоди, але й роблять людину наркозалежною, заручницею свого лиха, спотворюють особистість. У фахівців-наркологів є таке визначення для наркомана: “змінена

(перетворена) особистість”. Людина, що призвичаїлася до наркотиків, поступово втрачає волю, моральні принципи; її світогляд, цінності звужуються до одної речі – “отруйного зілля”. На перших етапах кар’єри наркомана відхилення має суто соціальний характер, бо за власним вибором та бажанням вживаються заборонені препарати. Потім залежність швидко перетворює споживача наркотиків на серйозно хвору людину, що потребує медичної допомоги. На прикладі наркоманії добре проглядається фундаментальна властивість девіації – тісний зв’язок поміж типами й видами: інтровертність змінюється екстравертною поведінкою, аморальність веде до злочину, наркоманія тягне за собою увесь букет відхилень. Наркотична залежність ставить індивіда в становище, коли його або утримують родичі (а сам він розпродав вщент хатнє майно), або наркоман вдається до злочинного промислу. Серед наркоманів – найвищий рівень суїциду та захворювань на гепатит і СНІД. Поширення наркоманії в Україні не в останню чергу зумовило суттєве підвищення рівня самогубства. Україна увійшла у число країн з високим рівнем суїцидальної активності населення. 1988 р. показник суїциду дорівнював 19,0 самогубств за рік на 100.000 нас., а 1996 – 29,9. Сплеск показника чітко корелюється з показниками алкоголізації й наркотизації населення по регіонах: найнижчий рівень у західних областях, де найменшими є показники зловживання алкоголем і наркотиками. За підрахунками д.м.н. І. Лінського (Інститут неврології, психіатрії та наркології АМП України) поширення нелегальних наркотиків відбувалося так, як це подано на рисунку 1. Вчений вважає, що принциповим є рубіж 1 хворий на 1000 осіб. Перетиння цього показника свідчить про початок епідемії захворювання на наркоманію.

Рис.1

На обліках органів внутрішніх справ 2001 р. перебувало понад 107 тис. наркозалежних осіб, з яких 85% – молодь віком до 29 років; 5,4 тис. – неповнолітні. Але наркоманія, як і переважна більшість девіацій, є прихованим (латентним) процесом. Офіційні дані значно розходяться з реальністю. Так, за підрахунками фахівців реальна кількість осіб, що зловживають наркогенними речовинами, в Україні сягає півмільйона осіб. Вивчення латентних процесів є прямим завданням соціологів. Головний метод, що призводить до суттєвих результатів, – довірче анонімне масове опитування. В цьому можна пересвідчитися на досвіді соціологів Національного університету внутрішніх справ, які з 1995 р. здійснюють на регулярній основі моніторинг розповсюдженості нелегальних наркотиків у молодіжному середовищі з використанням кількісних методів. З періодичністю 1 раз на 2 роки опитуються учні та студенти у віці від 14 до 24 років, які навчаються у школах, технікумах, ПТУ, коледжах, університетах, вузах м. Харкова. Використовується випадкова вибірка. Вже перше масове опитування встановило: поширення наркотиків і експерименти з наркогенними речовинами набули масового характеру, близько 65% опитаних стверджували, що бачили людину у стані наркотичного сп'яніння; 59% – мали знайомих, які зловживають наркогенними речовинами; 45% – “зізналися”, що були в компаніях, де вживалися наркотики; 39% – своїми очима бачили наркотик конопляної групи “план”; нарешті, близько 18% “куштували” його смак. Подальші виміри показали швидке збільшення долі молодих людей, які мали принаймні одну пробу наркотичного зілля (див. Рис.2). На початку 2000-х рр. динаміка зростання показників наркотизації дещо призупинилася, почали більш інтенсивно діяти фактори, що гальмують цей процес. Але загроза наркотиків не зникла, сьогодні частіше трапляються випадки перетворення експериментів з нелегальними наркотиками на тяжку

хворобу – наркоманію, бо вживаються різноманітні синтетичні речовини, так звані “важкі” наркотики.

Рис.2

Тривалий час пошуком причин девіації займаються вчені різного профілю – соціологи, медики, психологи, юристи. Фактори і теорії девіації можна поділити на три класи: 1) *трактування відхилень як наслідок біологічних особливостей індивідів*; 2) *психологічні концепції*; 3) *соціальні причини та соціологічні пояснення відхилень*.

Біолого-психологічні пояснення девіації.

Вільям Шелдон, професор Колумбійського університету (США), відразу після завершення другої світової війни в книзі “Різновиди злочинної молоді: вступ до конституційної психіатрії” висунув теорію, згідно якої поведінка зумовлюється фізичною структурою людини. Він поділяв людей залежно від будови тіла на три типи (ендоморф, мезоморф, екторморф) і вважав, що люди за статурою мезоморфа (ознаки: сила, статність, неспокій, активність) більш здатні до агресії, непокори, злочину. Свою теорію він підкріплював емпіричними даними, обстежуючи юнаків, що відбували термін покарання у спеціальній колонії. Пізніше виникло генетичне пояснення – гіпотеза, згідно якої агресивність і потяг до садизму зумовлені наявністю у чоловіків зайвої хромосоми. Також розглядалася біохімічна теорія: чоловічий гормон тестотерон нібито є збудником агресивності, і в разі його підвищеного вмісту в організмі виникають проблеми з поведінкою особистості. Нейрофізіологи встановили зв’язок агресивності з відхиленням функціонування певних ділянок мозку. Було запропоновано терапевтичні й хірургічні методи нейтралізації зайвої агресії. В США проводилися широкі експерименти над засудженими за особливо тяжкі насильницькі злочини по перетворенню їх у безпечних істот. Для нейтралізації тестотерона девіантам

вводилися спеціальні препарати – ацетат ципретерону, риталін, декседрин. Але вони мали значні побічні дії – сприяли розвитку шизофренії, нейтралізували сексуальні можливості. До кінця 1960-х рр. в США було здійснено майже 70 тис. операцій по стерилізації (кастрації) насильників для зменшення рецидиву. Нарешті, доволі широко практикувалася так звана лоботомія – хірургічна операція на мозку для пониження агресивності й збудженості. Вперше операцію лоботомії здійснив португальський нейрохірург Егас Моніс. Він навіть був удостоєний Нобелівської премії за свій винахід. Операції проходили наступним чином: у черепі свердлилися кілька дірок, вводилися електроди і підключалися до енцефалографу. Знаходилися ділянки підвищеної електричної активності і видалялися за допомогою електричного випалення, ультразвуку або механічного хірургічного втручання. Однозначних наслідків операції не мали, частина пацієнтів дійсно ставала схожою на рослини, інша зберігала приховану агресивність. Винахідник методу закінчив свою професійну кар'єру доволі трагічно: один з пацієнтів, що вважався вже безпечним, вистрелив у Моніса і знаменитий експериментатор залишився з кулею у хребті.

Психологічне пояснення девіантної поведінки пов'язане, перш за все, з теорією З. Фрейда. Він вважав, що первинні біологічні потяги взагалі не можуть бути зруйновані. Танатос – інстинкт смерті – може бути хіба що виведений за рамки спільноти шляхом підсилення ксенофобії, ненависті до чужинців, нарешті, війни. Останні не є випадковістю в історії людства. Саме така думка міститься у листі Фрейда до Альберта Ейнштейна. Усесвітньо відомий фізик 1932 року від імені Ліги Націй звернувся до австрійського психоаналітика з проханням дати пораду: як зменшити ризик війни і вгамувати агресивність людей. Відповідь Фрейда була доволі песимістичною, він не мав конкретних рецептів і вирив у те, що війна є виявом природи людини. Скептично засновник психоаналізу ставився до марксистського пояснення конфліктів як вияву різниці класового становища

індивідів. Знищення класів і панування соціальної рівності аж ніяк не зменшить напруги у суспільстві, бо не тільки не понизить рівень біологічної агресивності, а навпаки ліквідує важливий напрямок витрати цієї енергії. З острахом Фрейд спостерігав за червоною Росією, бо, за його теорією, це суспільство після закінчення так званої “класової боротьби” мусить бути перезарядженим агресивною енергією, яка може виплескуватися у вигляді зовнішніх воєн.

Послідовники Фрейда усебічно досліджували феномен агресивної поведінки. Вони, з одного боку, розглядали це явище як спільне для всіх біологічних організмів, а з іншого, – намагалися сформулювати принципові відмінності людської агресивності. Відомий німецький філософ і соціолог, психоаналітик Еріх Фромм (1900–1980) розширив межі теорії Фрейда. Він поділяв агресивну поведінку на два типи: а) доброякісна агресія; б) недоброякісна агресія. Перший тип – загальне правило біологічних організмів, що пов’язане з інстинктом самозахисту; це оборонна агресія, що “гаситься”, коли зникає джерело небезпеки. Але тваринам, навіть приматам, не властивий садизм; вони це катують свою жертву заради отримання насолоди, не вбивають з ідеологічних міркувань, не схильні до самогубства, не причиняють собі навмисної шкоди; тобто не чинять так, як це може робити людина. Фромм робить висновок: людині притаманна також недоброякісна агресія, що складає людську форму деструктивності. Її відзначає: по-перше, невгасиме прагнення до панування над іншими живими істотами, садизм як різновид цієї пристрасті; по-друге, некрофілія – потяг до смерті, усього неживого, розкладеного, механічного. Поступ цивілізації не зменшує, а навпаки збільшує ступінь деструктивності, перетворює її на принципи людського буття. Іншою гілкою неофрейдизма була теорія “нейтралізації”, вона обстоює принципову можливість звільнитися від моралі, прищепленої особистості у дитинстві. Для фрейдистської схеми особистості цей підхід є важливим, оскільки він пояснює садистські прояви,

агресію, феномен маніяків тощо. Самоконтроль у структурі особистості відіграє роль шлюзів, які стримують бурхливі потоки, що намагаються зламати запори. Якщо система самоконтролю руйнується, то умовні шлюзи розкривається і тваринна енергія, некеровані потяги вириваються назовні. Людина може перетворитися на небезпечну істоту, монстра.

Соціологічні теорії.

Таким чином, психологічний напрямок пояснює різні форми девіантної поведінки фундаментальними якостями біології й ментальності людини, яка є недосконалим творінням еволюції, і потребує певної доробки, розвитку, вдосконалення або жорсткого контролю. До речі, сам Фрейд не бачив іншого виходу як посилювати самоконтроль за рахунок остраху кари й демонстрації покарання, жорсткого виховання й заборони на уседозволеність. На відмінну від фрейдизму соціологічні теорії мають інше методологічне підґрунтя, вони акцентують увагу на соціальних фактах, явищах і механізмах, які провокують девіантну поведінку. Типовим прикладом подібних теорій є теорія самогубства, запропонована Емілем Дюркгеймом. Французький соціолог свідомо протиставляє своє пояснення психологічним теоріям і біологічному трактуванням самогубств. Він пов'язує нормальний (пересічний) рівень самогубств з певною нормальною щільністю соціальних зв'язків, у які включені індивіди. Відчутні коливання цієї щільності спричиняють сплески злочинності. Враховуючи цей фактор, французький соціолог поділяє самогубства на три види – егоїстичне, альтруїстичне, аномічне. Перший – обумовлений зниженням щільності соціальних зв'язків, поширенням феномену самотності через різні життєві обставини: розрив шлюбу, втрата робочого місця, загибель близьких людей, старість і непотрібність іншим. Другий тип – це самогубства, які обумовлені занадто інтенсивним впливом соціуму, фактів загальної свідомості на певні прошарки (наприклад, самопожертва камікадзе, самогубство релігійних фанатів). Аномічний тип заслуговує на велику увагу, бо ціннісно-нормативне безладдя, що

супроводжує скрутні часи, кризи, війни, є поштовхом не тільки для суїциду, але воно створює ґрунт для багатьох видів девіантної поведінки – проституції, наркоманії, злочинності, бродяжництва.

Ідея Дюркгейма – пояснювати девіацію соціальними чинниками – була підхоплена багатьма соціологами. Роберт Мертон в цьому відношенні вважається послідовником Дюркгейма. Він створив широко відому класифікаційну теорію індивідуального пристосування людей до соціальних норм. Кожна дія, вчинок людини включають два моменти: по-перше, визначення цілей, по-друге, пошук засобів, за допомоги яких суб'єкт здатний досягти ціль. І перше і друге регулюється соціальними нормами. Вони поділяють цілі й засоби на ті, що відповідають змісту культури, традиції (вітаються або не заперечуються загалом, суспільною думкою, офіційними інститутами), й цілі та засоби протилежного характеру. За Мертоном, існує п'ять можливих варіантів пристосування індивідів у суспільстві у залежності від того, чи сприймає або відкидає суб'єкт визначені культурою цілі та інституалізовані засоби (такі засоби, що не виходять за межі визнаних у суспільстві інститутів). Типізація форм індивідуального пристосування наведена у таблиці 1.

Табл. 1.

Типологія форм індивідуального пристосування у (за Мертоном)

| Форми пристосування | Цілі, що визначені культурою | Інституалізовані засоби |
|--|------------------------------|-------------------------|
| Конформність | + | + |
| Інновація | + | – |
| Ритуалізм | – | + |
| Ретризм | – | – |
| Бунт | + – | + – |
| "+": сприйняття; "–": відкидання; "+ –": відкидання й заміна | | |

Конформність, згідно з класифікації Мертона, – поведінка, що повністю відповідає вимогам суспільства, забезпечує певну стабільність, бо вона протистоїть різним відхиленням, робить можливим саме існування норми. Інші чотири форми – це різні типи соціальних відхилень. Конформність означає, що індивід беззастережно приймає як цілі, так і прийняті у суспільстві засоби їх досягнення.

Інновація полягає у тому, що людина для досягнення власних цілей здатна використовувати заборонені, неінституціональні засоби. Це притаманно багатьом видам кримінальної злочинності, корупції, злочинності “у білих комірцях”. Мертон вважав, що інновація як масове явище більш характерна для нижчого класу. З одного боку, представники низів орієнтуються на багатство, комфорт, престиж; з іншого – досягти цього законними засобами, без стартового капіталу, освіти, зв’язків досить важко. Виникає зрозумілий конфлікт індивіда й суспільства, що і є змістом інноваційної форми пристосування.

Ритуалізм полягає у свідомому приниженні, спрощенні цілей там, де існує більш висока “стеля”, проте немає бажання піднятися до цього рівня. Одночасно, індивід прискіпливо дотримується “правильних” засобів. Це – поведінка “махрового бюрократа” або робітника, що свідомо “гальмує” працю з тих чи інших міркувань. Філософія людей, які вдаються до подібної форми пристосування, містяться у нескладних афоризмах: “Я усім задоволений”, “Я граю обережно”, “Я намагаюсь не висовуватися”.

Ретризм є поверненням до нецивілізованого життя – тип поведінки, який демонструють волоцюги, бомжі, клошари тощо. Людина не намагається жити “як усі” (або не здатна на це), тобто – мати сім’ю, житло, роботу, принакний одяг. Індивід також не володіє прийнятими у суспільстві засобами задовольняти свої потреби – він вдається до жебракування або дрібних крадіжок, спить на вулиці, переховується у метро або тепломережі.

Нарешті, *бунт* – тип соціального відхилення, коли люди роблять “виклик” суспільству: “бунтарі” відкидають панівну культуру й стиль життя і намагаються утвердити власну ідеологію, світогляд, засади життя. Така схема поведінки відповідає діям революціонерів, релігійних проповідників та різноманітних пророків, дисидентів, які загрожують існуючим порядкам.

Американський соціолог Алберт К. Коен, поглиблюючи структурну методологію Мертона, спеціально наголошує на здатності індустріального суспільства бути “ареною безперервної революції зростаючих експектацій” та “ескалації цілей”. Динамічна економіка, масове виробництво, величезна за обсягом сфера послуг “провокують” індивіда споживати, мати ще більше, розширювати коло своїх домагань. Тиск суспільства масового споживання викликає певну неврівноваженість людини супроти дисципліни та обмежень. Особливо важко досягти чогось суттєвого мігрантам, кольоровому населенню, які в американських містах утворюють окремі райони. Саме там, у нетрищах великих міст, найвища в Америці кримінальна злочинність, бо мешканці периферії, не маючи засобів піднятися по суспільній драбині, часто-густо порушують закон. Таким чином, теорія Мертона – Коена пов’язує девіації з соціальною структурою американського суспільства.

Одним з варіантів структурної теорії є концепція, яку запропонував відомий санкт-петербурзький дослідник Я.І. Гілінський. Він вважає, що загальною причиною девіантної поведінки є “соціальна невлаштованість”. Під цим терміном він розуміє невідповідність якостей особистості соціальним позиціям і ролям, які належать індивіду у соціальному просторі. Позиція може бути нижчою від потенційних здібностей і об’єктивних претензій індивіда (поет-вахтер, філософ-двірник тощо) або завищеною (наприклад, лайдак у директорському кріслі) і невідповідною до реальних можливостей. Якщо індивід усвідомлює факт “невлаштованості”, виникає напруга, бажання виправити становище у тому числі і забороненими методами. Особлива небезпека й потенційна причина девіації полягає в тому,

що існує коло людей, які знаходяться “поза соціальної структури”. Гілінський ілюструє свої тези статистикою, яка засвідчує, що значне підвищення кримінальної активності населення пов’язане з маргіналами, несоціалізованими групами.

Досить продуктивним є *культурологічне пояснення девіації*. Воно виходить з реального факту поділу суспільства на центр і периферію, окремі соціальні групи, де чинні різні субкультури. Люди, що належать до різних субкультур погано розуміють стиль поведінки, межі дозволеного й забороненого у різних прошарках. Так, в соціальних низах молодь фактично не бачить позитивних прикладів поведінки, бо цілком занурена у різні девіантні субкультури – асоціальні зграї, наркотичні субкультури, світ насильства, де шлях торують міцними кулаками, крадіжками, шахрайством тощо.

Низка теорій відображає роль суспільства, конкретного оточення у підсиленні девіантності, особливо, якщо це стосується підлітків і молоді. *Теорія стигматизації* або навішування ярликів стверджує, що вельми небезпечними є різні визначення, які “липнуть” до особистості. Більш того, якщо підлітка називати злочинцем, то психологічною реакцією буде підтвердження ярлика шляхом посилення девіантної поведінки. В американській практиці слово “злочинець” взагалі не вживається стосовно неповнолітніх, його замінюють латинізованим еквівалентом “делінквент”, що означає “порушник закону”. Теорія девіантного підсилення обстоює ідею “спіралі девіантності”: зіткнення молодих девіантів з поліцією, системою юстиції, різними покараннями не сприяє виправленню, а навпаки “піднімає” порушників на більш високі щаблі злочинної кар’єри. Подібні спостереження, підкріплені емпіричними дослідженнями, сприяли перегляду певних догм педагогіки й практики застосування кримінальної репресії до неповнолітніх та молодих людей.

Практичний досвід США.

США є країною з високим рівнем підліткової злочинності; водночас американські кримінологи, державні структури й громадські організації накопичили великий досвід нетрадиційних підходів до виправлення девіантної поведінки. Великі надії покладаються на різноманітні “відволікаючі” програми, які зміщують акцент у бік соціальних заходів і мають на меті соціальну реабілітацію делінквентів. Кримінологи доводять: позбавлення волі пов’язане із стигмою – тавром злочинця, – яке спотворює назавжди особистість і перешкоджає ресоціалізації (поверненню до нормального життя). Альтернатива полягає у тому, щоб встановити неформальний соціальний контроль над делінквентом без позбавлення волі й допомогти підлітку позбутися примари кримінальної кар’єри. В США відповідно до федерального закону про попередження підліткової злочинності була започаткована служба по роботі з молоддю, що діє поза компетенції правосуддя для неповнолітніх. Служба функціонує у громадах як мережа *контрольних пунктів соціально-психологічної допомоги неповнолітнім* делінквентам. Наприклад, полісмен, затримавший підлітка за дрібну крадіжку на вулиці, не транспортує його у свій відділок, а здає під нагляд молодіжного бюро. Як експеримент, попереднє ув’язнення замінюється інтенсивним наглядом за неповнолітнім делінквентом в межах громади. Нагляд здійснюють соціальні працівники. Від 70 до 90 відс. підлітків успішно долають це випробування.

Досить популярними в США є так звані *опосередковані санкції*. До них належать *пробація* з інтенсивним наглядом, *домашнє ув’язнення* із електронним моніторингом, виправні строеві табори. Пробація передбачає нагляд (20–30 контактів із спецслужбами на місяць), зобов’язання засудженого компенсувати нанесені збитки та відшкодування вартості самого контролю. *Виправні строеві табори* розглядаються як шокове ув’язнення для молоді. У таборі молоді порушники закону мусять 6–8 годин на день займатися важкою ручною працею, після чого – фізичними вправами

та строевою підготовкою, після вечері вони отримують консультації та лікування від наркоманії. Ефект стигми, за оцінками фахівців, в цих таборах зведений до мінімуму.

У 1960-і рр. в Каліфорнії планувалося кожного року будувати новий випраний заклад для неповнолітніх. Одне місце в подібних закладах мало коштувати 4500 дол., тоді як 1 місце в програмі допомоги умовно засудженим обходиться тільки в 142 дол. на рік. За останні роки в Каліфорнії невпинно розширювалася програма допомоги й відповідно скорочувалися місця у в'язницях. Чисельність умовно засуджених, що прикріплені до 1 працівника служби, збільшилася до 28 осіб. Але соціальних працівників звільнили від бюрократичних обов'язків, їм дають якісну підготовку в галузях психології, педагогіки, кримінології.

В багатьох місцях США проводяться успішні експерименти з *ресоціалізації злочинців безпосередньо в громадах*. У невеликих нью-йоркських групових гуртожитках живуть подружні пари соціальних робітників разом із 4–8 делінквентами, які або працюють, або ходять до школи. Підлітки фактично живуть звичайним життям, але знаходяться під контролем. Оточення часто не обізнано з того, що проводиться експеримент. У невеликих гуртожитках-пансіонатах мешкають разом із вихователями, педагогами-психологами від 9 до 15 підлітків. Там здійснюються довготермінові та короткострокові програми впливу. Ще одна цікава форма – *денні пункти обслуговування*. До них прикріплені від 10 до 85 осіб, вони живуть у себе вдома, але кожного ранку спеціальний автобус доставляє їх на пункт, а ввечері – відвозить додому. В денних пунктах проводяться учбові заняття, а також сеанси групової терапії під керівництвом психологів. Існує також система опіки, в якій зайняті так звані опікунські сім'ї. Невелика група підлітків-правопорушників проживає сумісно із дітьми подружньої пари соціальних працівників-опікунів.

Дослідники Гарвардського університету вважають: нова система впливу у громаді є цінною альтернативою традиційній системі покарання неповнолітніх, крок уперед. Матеріальні витрати, які потребують пансіонати інтенсивного виховання, не перебільшують тих, що потрібні для традиційних закладів. Виховний вплив при збереженні свободи не призводить до десоціалізації, не посилює кримінальну поведінку, але відкриває широкі можливості для виправлення підлітків. Треба зазначити, що виховний вплив при збереженні свободи не відмінняє кримінального права та карного правосуддя, він модифікує правові наслідки злочину.

§4. Соціальний контроль і санкції.

Соціальний контроль (фр. controle – перевірка) є механізмом реагування з боку оточення, суспільства, індивіда на девіантні вчинки, і паралельно – системою профілактики соціальних відхилень. Соціальний контроль здійснюється в межах різних інститутів, є невід’ємною їх частиною, бо інституалізація потребує не тільки формального унормування діяльності, але й дотримання відправних вимог і правил. Він виконує функції захисту соціальних структур і саморегуляції соціокультурних систем. Механізм соціального контролю, побудований на принципах зворотного зв’язку, створює гнучку систему реагування на можливі відхилення та реально скоєні девіантні вчинки. Оперативним засобом контролю є *соціальні санкції* (лат. sanctio – сувора настанова). Це – різноманітні форми тиску на людину, засоби покарання, стимули, що примушують особу коритися нормам і діяти з урахуванням їх вимог. Санкції можуть бути *негативні* (різні види покарання) й *позитивні* (стимули, що спонукають людину діяти позитивно). Соціологи розрізняють декілька типів соціального контролю: 1) зовнішній; 2) внутрішній; 3) побічний контроль (здійснюється за рахунок ідентифікації особи з “позитивною” референтною групою); 4) “відволікаючий” –

орієнтація населення на цілі й засоби, що протилежні злочинним, аморальним чинникам.

Зовнішній контроль в свою чергу може бути офіційним (формальним) і неофіційним (громадським). *Офіційний контроль* здійснюють спеціалізована державні інституції й організації – поліція, прокуратура, судова система, різні інспекції й комітети (дорожні, зв'язку, фінансові, протипожежні, екологічні тощо). Офіційний контроль є інституалізованою діяльністю, яка передбачає існування певного кола соціальних ролей з визначеним обсягом повноважень (полісмен, суддя, прокурор, податковий інспектор...). Санкції також мусять бути формалізованими; їх риси – універсальність і деіндивідуалізованість (вони розробляються не стосовно конкретної ситуації і людини, а відповідно до типової провини, мають абстрактний адресат).

Формальний контроль існує в усіх без винятку організаціях, навіть якщо вони мають недержавний статус (фірми, банки, спортивні клуби тощо). Але його конкретні форми не повинні виходити за межі діючого в країні законодавства, конституції, загальних прав і свобод, якими користуються громадяни. Популярними заходами, що використовуються в організаціях, є догана або подяка, усунення з посади або висування на більш високу посаду, зменшення або збільшення грошової винагороди, нарешті, звільнення, розрив трудового договору. Ці санкції і структурні підрозділи, що здійснюють контрольні функції, по-перше, мусять бути визначені в статуті або інших внутрішніх документах; по-друге, з їх змістом повинні бути ознайомлені співпрацівники, персонал організації.

Неформальний контроль є реакцією громадської думки, безпосереднього соціального оточення на поведінку людини. Санкції, що притаманні формальному контролю, індивідуалізовані: вони добираються з огляду на особу й характер ситуації. Неформальні санкції, за визначенням американського соціального психолога Т. Шибутані, становлять засоби, за допомогою яких люди, що знайомі один з одним, висловлюють повагу тим,

чия поведінка відповідає їх експектаціям, та виявляють незадоволення тим, хто на них не зважає. Функцію неформальних санкцій можуть перебирати на себе: 1) слова, зауваження, роз'яснення; 2) міміка, усмішка або іронічний погляд, різні рухи; 3) фізичні дії (мати, що пестить дитину або дає їй ляпасу); 4) плітка про людину, що є засобом перевизначення особистості порушника; 5) особлива поведінка по відношенню до штрафника – холодне ставлення, підкреслена офіційність або перебільшена увага; 6) остракізм, обструкція – розрив контактів, фактичне вигнання з колективу. Сфера неформального контролю порівняно з офіційним – вельми широка, бо ніхто і ніде не може уникнути оцінки своєї поведінки з боку інших людей.

Внутрішній контроль здійснюється в межах того, що Дж. Мід визначав як „самість” особистості. Людина постійно веде внутрішній діалог, вона опитує сама себе: “чи правильно я роблю?”, “чи відповідаю я вимогам оточення?”. Ефективність контролю визначається інтерналізацією соціальних цінностей і норм, загальною спрямованістю особистості. Його відомі вороги – алкоголь, наркотики, що здатні руйнувати механізм самооцінки й стримування. Людина в стані сп'яніння не відчуває зовнішніх експектацій, що полегшує девіантну поведінку. Особа, яка прийшла до тями, часто буває засмучена своєю попередньою поведінкою, бо до неї повертається самоконтроль і відчуття провини. Внутрішні санкції є доволі специфічними: людина мусить сама себе винагороджувати і карати: це може відбуватися у формі самовизначення, коли людина подумки називає себе “правильною”, “шляхетною” або, навпаки – “недостойною”, “поганою” тощо. Релігійна особа може призначити собі молитву, піст, прощу. Вищою мірою самопокарання є замах на власне життя.

Останні роки позначені тим, що цивілізовані країни поволі відмовляються від жорстких негативних санкцій, які пов'язані з тілесними покараннями, ув'язненням, приниженням людської гідності. Наприклад, в сучасній Японії тільки 3,5% від загальної кількості засуджених відбувають

термін ув'язнення. Інші – повинні сплатити штрафи, вибачитися тощо. Багато країн відмовилися від смертної кари. В розвинутих країнах акцент переноситься на профілактику злочинності, алкоголізму, наркоманії. Стратегія полягає у тому, щоб витіснити небезпечні форми діяльності (соціальна патологія) суспільною активністю, яка є позитивною або нейтральною. З цією метою створені різноманітні фундації, центри, соціальні служби, громадські організації. Наприклад, широко знані у світі американські організації “Анонімні алкоголіки”, “Анонімні наркомани”. Реабілітація девіантів полягає у тому, щоб допомогти їм опанувати своє місце у нормальному житті: знайти собі роботу, житло, нових друзів, нових фах, повернутися до активного соціального життя.

Література

1. Абульханова-Славская К.А. Стратегия жизни. – М., 1991.
2. Асеев В.С. Мотивация поведения и формирование личности. – М., 1976.
3. Бакиров В., Рущенко И. Молодежь: потребности и возможности // Современное общество. –1993. – №2.
4. Гишинский Я.И. Социология девиантного поведения как специфическая социологическая теория // Социологические исследования. –1991. – № 4.
5. Головаха Е.И., Панина Н.В. Социальное безумие. История, теория, современная практика. – К., 1994.
6. Головаха Є., Паніна Н. Патологія посттоталітарного суспільства: від психіатричного самодіагнозу до аналізу специфічних соціопатій // Філософська і соціологічна думка. – 1993. – №5.
7. Гоффман Г. Представление себя другим // Современная зарубежная социальная психология. – М., 1984.
8. Дюркгейм Э. Самоубийство: социологический этюд. Пер. с фр. – М., 1994.
9. Зейгарник Б.В. Теории личности в зарубежной психологии. – М., 1982.

10. Кон И.С. Открытие «Я». – М., 1978.
11. Кон И.С. Социология личности. – М., 1967.
12. Коэн А. Отклоняющееся поведение и контроль над ним // Американская социология. Перспективы. Проблемы. Методы. Пер. с англ. – М., 1972.
13. Кули Ч. Социальная самость, первичные группы // Американская социологическая мысль. – М., 1994.
14. Леонтьев А.Н. Деятельность, сознание, личность. – М., 1975.
15. Личность и ее ценностные ориентации. – М., 1969.
16. Маслоу А. Самоактуализация // Психология личности. Тесты. – М., 1982.
17. Мертон Р. Социальная структура и аномия // Социологические исследования. – 1992. – № 2–4.
18. Мид Дж. Г. Общество. Пер. с англ. // Рабочие тетради по истории и теории социологии. – Вып. I. – Рига, –1992.
19. Молодежь и наркотики (социология наркотизма) / Под ред. В.А.Соболева и И.П. Рущенко. – Х., 2000.
20. Немировский В.Г. Социология личности. – Красноярск, 1989.
21. Пилягина Г.Я. и др. Суицидальная активность и насильственная смертность в Украине. Динамические тенденции последнего десятилетия // Серийные убийства и социальная агрессия: что ожидает нас в XXI веке? Медицинские аспекты социальной агрессии / М-лы 3-й Международной научной конференции, 18-21 сентября 2001 г. – Ростов-на-Дону, 2001.
22. Платонов К.К. Структура и развитие личности. – М., 1986.
23. Профилактика наркомании: организационные и методические аспекты. Итоговые материалы международного проекта. Составитель – д.с.н. И.П. Рущенко. – Х., 2002.
24. Рубан Л.С. Девиация как проблема безопасности // Социс. – 1999. – № 5.
25. Саморегуляция и прогнозирование социального поведения личности. Отв. ред. Ядов В.А. – Л., 1979.
26. Смелзер Н. Социология. Пер. с англ. – М, 1993. – С.197–242.

27. Социология: Учебник для юридических вузов. – СПб., 2000.
28. Тарасенко В.И. Социальные потребности личности: формирование, удовлетворение, развитие. – К., 1982.
29. Ферри Э. Уголовная социология: В 2-х т.: Пер. с фр. – СПб., 1910. – Т.2.
30. Фрейд З. О психоанализе. Пять лекций. Я и Оно // Хрестоматия по истории философии. – М., 1980.
31. Фромм Э. Анатомия человеческой деструктивности // Социс. – 1992. – № 7.
32. Фромм Э. Психоанализ и этика. – М., 1993.
33. Хоманс Дж. Возвращение к человеку // Американская социологическая мысль. – М., 1994.
34. Хьелл Д., Зиглер Н. Теории личности. – М., 1997.
35. Человек как объект социологического исследования. – Л., 1977.
36. Шибутани Т. Социальная психология. Пер. с англ. – М., 1969.



Рис. 1 – Динаміка поширення наркоманій в Україні протягом 1989–2003 рр. (географічний аспект).

Процентна частка тих, хто вживав наркотики

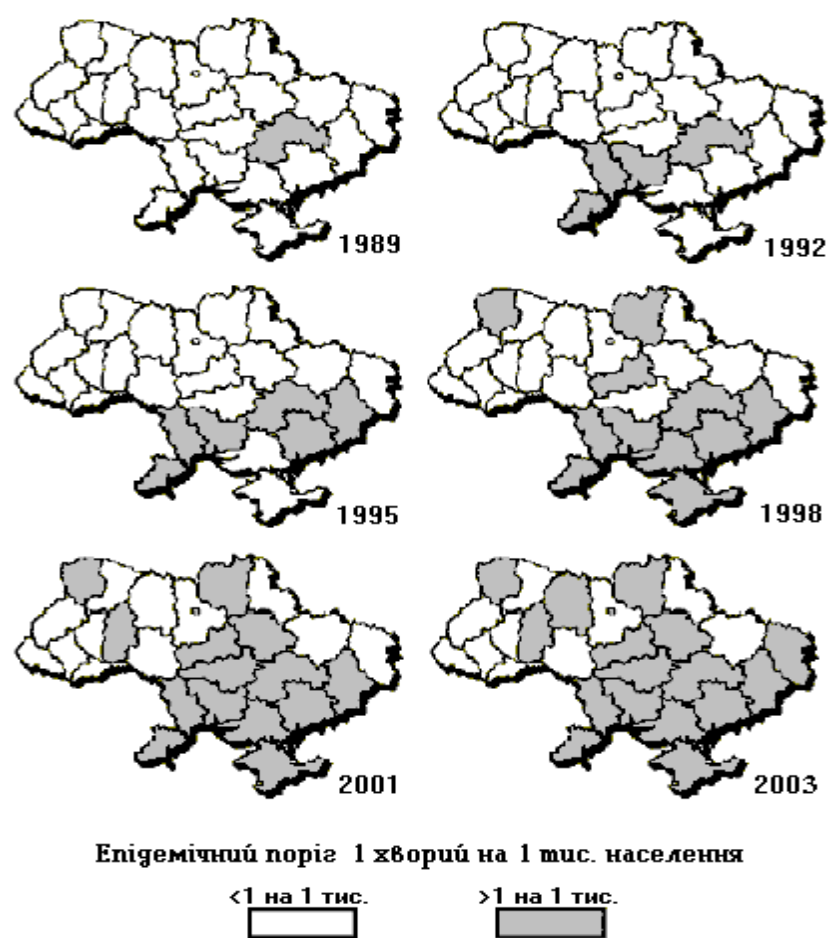

Рис. 2. Дані соціологічного моніторингу учнівської молоді м. Харкова

Глава 15. Суспільство і злочинність.

Продовжимо тему девіантної поведінки розглядом проблеми злочинності. Злочин є найбільш небезпечною і поширеною формою асоціальної поведінки. Саме супроти злочинців, перш за усе, спрямована діяльність офіційних інститутів соціального контролю. Нещодавно соціологи “оминали” тему злочинності, бо за часів СРСР ця проблема фактично була закритою для дослідників: не оприлюднювалася кримінальна статистика, завжди був ризик порушити ідеологічні канони стосовно трактування злочинності в умовах соціалізму, бо в теорії вона мусила увесь час скорочуватися і зводитися нанівець, а в реальному житті окреслювалися інші тенденції.

§1. Злочин і злочинність: юридичне і соціологічне трактування

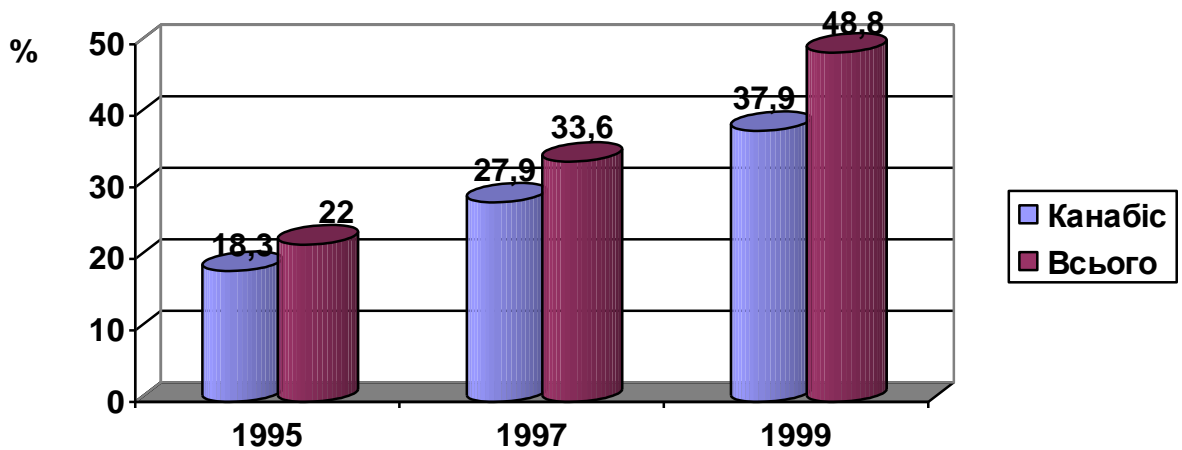
Злочин і покарання: юридичний підхід

Поняття злочину є водночас і простим і складним. “Злочин” – загальнопоширене слово, яке вживає кожна пересічна людина, даючи свої присуди певним особам, діям, обставинам, або констатуючи відомі явища нашого життя. Але “злочин” поза побутовою лексикою, перш за усе, є *юридичним терміном*. Правознавці його вживають більш обачливо, є доволі суворі визначення того, що таке злочин, бо за юридичною дефініцією можна визначити долю людини, навіть, “відібрати” у винного життя. Злочин протягом всієї історії людства був пов’язаний з *кримінальним покаранням*. “Ганебне або болісне покарання” (вислів з Карного кодексу Наполеона, 1810 р.) мусило бути відплатою за нанесення кривди потерпілим і виконувати функції *загальної і спеціальної превенції* (попередження злочинів у майбутньому). Загальна превенція полягає у психологічного тиску на загал, посиленні остраху перед відплатою шляхом демонстрації страждань покараних злочинців. Для цього раніше застосовувалися витончені тортури, так звані кваліфіковані види покарань і страти, коли людину публічно принижували, катували, вбивали не відразу, а так щоб заподіяти якомога більших болю і страждань, викликати тваринний страх у оточення. Страчували злодіїв прилюдно, часто примушували все населення дивитися на це дійство. Спеціальна превенція зводиться до того, щоб надовго ізолювати злодія від суспільства і не давати йому на термін ув’язнення скоювати нових злочинів, або ще краще – стратити і скасувати небезпеку від конкретного злочинця назавжди. Донедавна кримінально-правові системи так і будувалися: ще на початку XIX ст. в “цивілізованій” Англії смертна кара передбачалася за 222 види злочинів. Наприклад, така доля чекала крадія вівці або того, хто викрав 5 шилінгів з крамниці [22, с.13]. Кара і сьогодні розглядається як ознака злочину. Але не кожна санкція є зворотною стороною злочину: тут йдеться про кримінальні покарання, які передбачені кримінальним законом і призначаються у судовому порядку. Натомість

асоціальні, аморальні побутові вчинки, порушення дисципліни на підприємстві, дрібні правопорушення, які не передбачають застосування кримінального покарання, не є злочинами як такими. І самі злочини юристами розрізняються в залежності від ступеня покарання. В українській системі кримінальної юстиції злочини поділяються на чотири види: *невеликої тяжкості* (покарання – ув'язнення на термін не більше 2-х років, або інше, більш м'яке покарання), *середньої тяжкості* (не більше п'яти років), *тяжкі злочини* (не більше 10 років), *особливо тяжкі злочини* (понад 10 років або довічне ув'язнення). Отже, легковажити з юридичним визначенням злочину не можна, і тому термін трактується не довільно різними суддями або державними установами, а його визначено у законодавчому порядку.

Кримінальний кодекс України (прийнято Верховною Радою України 5 квітня 2001 р.) в статті 11 дає таке формулювання: “*Злочином є передбачене цим Кодексом суспільно небезпечне винне діяння (дія або бездіяльність), вчинене суб'єктом злочину*”. Ця формула включає кілька однаково важливих юридичних ознак злочину, на яких будується кримінальний процес – діяльність органів дізнання, попереднього слідства й кримінального суду. Отже, що є вирішальним для юридичного тлумачення злочину? По-перше, злочин мусить мати відповідник у так званих диспозиціях статей Кримінального кодексу, де визначається зміст злочинних діянь. Якщо опису діяння немає в жодній статті, то дія людини не може бути кваліфікована як злочин і бути предметом досудового (попереднього) слідства або судового розгляду. Це є найбільш фундаментальним і стародавнім положенням, яке формулювали ще у Древньому Римі: “*nullum crimen sine lege*” – немає злочину, не передбаченого Законом. По-друге, злочином є те, що несе певну суспільну небезпеку, суттєво шкодить інтересам фізичних або юридичних осіб. Малозначність негативних проявів, навіть якщо є формальні ознаки злочинної дії, не дає підстав для кваліфікації діяння як злочинного. В такому разі до порушника можуть бути застосовані заходи іншого гатунку –

адміністративне покарання, наприклад, у формі штрафу, службове розслідування й покарання в межах компетенції начальника або роботодавця (“вища міра” – звільнення з роботи), нарешті, вжито різні неформальні санкції з боку оточення, трудового колективу, кола друзів. По-третє, бездіяльність в ситуації, яка вимагає дії, наприклад, приховування злочину, або не виконання службових обов’язків (від чого постраждали інші особи) може розглядатися як злочин. По-четверте, так званий *склад злочину* має дві частини – об’єктивну і суб’єктивну, отже, недостатньо розглядати виключно об’єктивну фабулу події. Для того, аби злочин відбувся у юридичному сенсі, необхідно вказати на винну особу, суб’єкт злочину. Злочинцем за українським законодавством може бути лише *фізична* осудна особа. Вину потрібно довести у законному порядку, тобто встановити обвинувальним вироком суду. Є кілька категорій *неосудних* людей (за віком, хворобливим станом психіки, внаслідок недоумства), які взагалі не несуть кримінальної відповідальності.

Парадокси юридичного підходу.

Інститут осудності, який захищає від кримінальної репресії тих, хто чітко не усвідомлює власних дій, може вщент зруйнувати юридичну конструкцію злочину. І тут виникає *перший парадокс*: невідповідність житейських уявлень про злочин змісту деяких юридичних рішень. За буквою закону виходить так, що масовий або серійний вбивця у випадку, коли судовими експертами доведено його психічну хворобу, ніби то і не скоїв багатьох злочинів, хоча на його рахунку можуть бути десятки закатованих осіб. Більш того, те, що він скоїв, навіть, не може бути зараховано до кримінальної статистики. Якщо немає суб’єкту злочину і обвинувального вироку суду, то вбивства можна порівняти з дією стихії – блискавки, паводку або пожежі, які також призводять до загибелі людей, але не мають винних і не становлять кримінальні події. З такою логікою важко погодитися не юристам, тим, хто керується здоровим глуздом. До речі, раніше діяв принцип

так званої об'єктивної осудності – каралися усі без винятку і у однаковому розмірі незалежно від того, хто став до суду – підліток, вагітна жінка чи неповний розуму дурник. За Середньовіччя до суду притягалися і каралися навіть свійські тварини – свині, собаки, коти тощо.

Другий парадокс юридичного трактування злочину полягає у тому, що злочинність існує нібито завдяки Законодавцеві. Держава встановлює кримінальні закони і відбувається так звана *криміналізація* певного кола діянь. Випадковим і не обгрунтованим рішенням парламенту, указом короля чи президента можна поставити поза закон мільйони осіб, особливо, якщо йдеться про розповсюдженні форми поведінки, – виробництво і продаж спиртних напоїв, куріння марихуани, гомосексуалізм або перебування жінки на людях без чадри у мусульманських країнах. Виходить так, що ті, хто є борцями зі злочинністю, власне її і творять, збільшують чисельність армії злочинців у країні... Наскільки вагомими можуть бути соціальні наслідки доповнень до кримінальних кодексів, зручно простежити на прикладі проблеми наркоманії і вживання нелегальних наркотиків. В Україні нелегальний обіг наркотиків є карним діянням. Заборона поширюється на виготовлення, транспортування, зберігання, продаж та подібні дії, але власне вживання нелегальних речовин не є злочином. З цим не погоджуються різні громадські діячі, представники правоохоронної системи, деякі політики. Особливо потужним рух за карну відповідальність споживачів наркотиків спостерігається в Росії. А тепер припустимо, що подібні гасла втілилися у кримінальний закон. В Україні за підрахунками фахівців – близька 0,5 млн. наркоманів та осіб, які більш-менш регулярно вживають наркотики. Ще кілька мільйонів молодих людей “куштували смак” або вживали наркотичні речовини кілька разів. Таким чином, в разі криміналізації вживання наркотиків, ми автоматично на півмільйона збільшимо кількість потенційних злочинців і надамо майже необмежені права правоохоронній системі (міліції, прокуратурі, судам) для кримінального переслідування молоді. До речі, як

свідчить світова практика, острах покарання зменшує вживання алкоголю, тютюну або нелегальних наркотиків не суттєво. То чи виграє від цього суспільство?

Протилежні рішення Законодавця – *декриміналізація* – звільняють певні види діяльності й форми соціальної поведінки від карної відповідальності, зменшують кількість потенційних злочинців та навантаження на суди і систему виконання покарань. То чи не варто взагалі відмовитися від кримінальних кодексів і покінчити зі злочинністю? Сама постановка подібного запитання є провокаційною, вона потрібна для того, аби замислитися: а чи насправді злочинність є щось на кшталт латентної функції Законодавця? Ортодоксальні правознавці стверджують, що злочинність з'явилася разом із появою держави, системи юстиції. Ось і виникає “зачароване” коло, де держава, її законотворчі функції у купі з правозастосуванням відіграють провідну роль для визначення кола злочинів і злочинців і ніби то детермінують злочинність.

Дюркгейм про феномени злочинності й злочину.

З юридичної точки зору злочин – оціночна категорія, відношення між громадянином і державою, де останній відведена функція кожного разу визначати: що саме є злочином, а що ні. Ось це завжди і викликало незгоду соціологів, які інтуїтивно бачили у злочинах чинник, який становить довічну складову суспільства, що корелює з підвалинами соціального життя. Для того, аби розірвати “зачароване коло” і дати соціологічне визначення злочину, варто скористатися перевагами соціологічного мислення і проаналізувати об'єкт у більш широкому соціальному контексті. Саме у такий спосіб намагався вирішити проблему класик соціології Еміль Дюркгейм.

Свого часу він запропонував доволі парадоксальне тлумачення злочинності, яке так і не було термінологічно сприйняте науковою спільнотою. Видатний французький соціолог вважав важливою процедурою

соціологічного дослідження розмежування нормальних фактів і соціальних патологій (відхилень). Злочинність в її пересічному розмірі для конкретно взятого суспільства він розглядав як нормальний факт, а різкі коливання рівня злочинності (прикладом можуть бути події в Україні початку 90-х рр.) трактував як патологію. Натомість класик соціології не виправдовував злочинців і конкретні злочини! Ідея Дюркгейма зводилась до того, що злочинність існує завжди в усіх типах суспільств, в “спокійні” періоди загальна кількість злочинів в країні з року у рік майже повторюється, і це для суспільства є певною соціальною (не плутати з юридичною) нормою. Більш того, він дійшов висновку: інститути права, моралі, релігії сформувалися такими, якими ми їх знаємо, не в останню чергу під тиском (через загрозу) злочинності. Отже, суспільство без злочинності уявити не можна, бо це вже буде щось зовсім інше і нам не відоме, а соціологи утопіями не переймаються. Функціональний підхід до злочинності як соціального факту, що перебуває у щільному зв’язку з провідними соціальними підсистемами, врешті решт дозволив Дюркгейму дати власне *соціологічне визначення злочину*. З його точки зору це – дія, що “зневажає відомі колективістські почуття, яким притаманна особлива енергія та визначеність” [12, с.87]. Дюркгейм співвідносить злочини з суспільною мораллю, яка хоча й змінюється “у часі і просторі”, але є більш об’єктивним і постійним чинником, ніж писані закони, які можуть довільно “переписуватися” з дня на день. Власне кримінальний закон є вже похідною величиною від вимог “енергійних і визначених” моральних імпульсів. Інша справа, що реєстр моральних почуттів, та ще й відокремлених за критерієм “енергійності й визначеності”, скласти доволі важко. Визначення Дюркгейма *злочину як образу моральних почуттів, притаманних різним суспільствам у різні історичні епохи*, є соціологічним і формально вірним. Але досліднику доволі важко використовувати подібні твердження на практиці внаслідок певної

“розмитості” змісту моралі, невизначеності моральних норм, особливо, в історичному аспекті.

Інституційне трактування злочину.

Більш перспективним є інституційний підхід, який пов’язує формулювання складу злочинів не з моральними почуттями, а з *інституційною структурою суспільства*. І в першому і в другому випадках соціологічний підхід розглядає злочини як виклик соціальному порядку. Юридичне формулювання змісту злочину є реакцією суспільства на загрозу соціальному порядку. Законодавець з соціологічної точки зору грає роль проміжної ланки, а не всемогутньої “кінцевої інстанції”. У свою чергу соціальний порядок можна інтерпретувати в різних термінах. Інституційний підхід має ту перевагу, що соціальний порядок чітко визначається через соціальні інститути, які в кожний момент історії є визначеними, а з іншого боку – достатньо рухомими для того, аби відобразити суспільні зміни. Процеси криміналізації й декриміналізації можна простежити, співставляючи результати праці законодавців зі змінами в інституційній структурі суспільства. Кожній статті Кримінального кодексу відповідає один або кілька соціальних інститутів, які підтримуються шляхом криміналізації діянь, що суперечать їх вимогам, підривають чинність відповідних цінностей і норм, на яких і ґрунтується той чи інший інститут. Далеко не всі інститути підтримуються через острах кримінальної репресії, шляхом суворих покарань. Традиційно подібними перевагами користаються провідні, базові інститути, власне ті, що і визначають соціальний порядок даної епохи і країни. Протягом останніх кількох років беззаперечними лідерами тут були інститути людини, держави, власності. Тривалий час до цього списку входив інститут релігії як домінуюча інституція Середньовіччя. У той період законодавство європейських країн визнавало як тяжкі кримінальні провини – богохульство, відступництво, ересь, розкол, чаклунство, невиконання релігійних обрядів, самогубство, аборт, позашлюбні стосунки, зв’язок з

іудеями, кровозмішування тощо. Ці діяння обкладалися смертною карою. У такий жорсткий спосіб і підтримувався інститут релігії. Цікаво, що ще раніше, за часів пізньоримської імперії, подібні діяння не були криміналізовані, інститут релігії не мав тоді такої виключної сили, як у більш пізні часи Середньовіччя. Включно до XIX ст. кримінальні закони багатьох країн були зорієнтовані на підтримку інституту релігії. Так, уставом про попередження злочинності 1890 р. на цивільне й військово начальство Російської імперії покладалося завдання стежити за тим, щоб православні кожного року сповідувалися й причащалися у піст або в інший час, а також дітей від 7 років приводили до сповіді. Тепер, у сучасних кримінальних кодексах цивілізованих країн ми не знайдемо будь якого натяку на кримінально-правову підтримку релігії, хоча сам інститут не зник. Це пояснюється зміною соціальної ролі інституту, він втратив провідні позиції і підтримується іншими чинниками: релігійною мораллю, традиціями.

Ще до прийняття чинного Кримінального кодексу України зі старого кодексу (КК УССР набув чинності 1 квітня 1961 р.) станом на 2000-й рік було вилучено близька 40 статей, натомість з'явилися нові або змінилися редакції окремих статей та формулювань. Зміни зумовлені як появою нових загроз "старим" інститутам, так і розвитком власне інституційної структури, яка потребує юридичного "підкріплення". Нова доба української історії вимагала вже не звичайних поточних змін і доповнень, а прийняття принципово нового правового документу. Перехідні періоди на кшталт того, який переживало українське суспільство 90-х рр., позначені докорінною перебудовою інституційної структури: з'являються і стверджуються нові інститути, змінюються пріоритети й суспільна вага інститутів. Старі інститути вже не потребують захисту з боку кримінального права, натомість нові, принципово важливі для нового соціального порядку, – вимагають пресингу кримінального закону. Держава і державні інституції, державна власність і державна ідеологія, інститути старої господарчої системи, як

головні об'єкти правового захисту радянської доби, поступилися місцем інститутам людини та різноманітних її прав, інститутам громадянського суспільства, інститутам ринкової економіки, інститутам, які регулюють поведінку особи стосовно довкілля. Новий КК вже не розрізняє державну і так звану індивідуальну власність (в структурі старого КК ці поняття взагалі були рознесені у різні розділи, бо державне майно було першорядним об'єктом правового захисту). Натомість новий КК підтримує інститут власності без розмежування суб'єктів, які володіють майном. Таким чином, приватна власність ствердилася де-юре. Зникли такі цікаві з погляду сучасного життя статті як “Злочинно-недбале використання або зберігання сільськогосподарської техніки” чи “Злочинно-недбале зберігання зерна й насіння олійних культур” (ст.147 старого КК з позначками відповідно 2 і 3). Ці статті підтримували інститути колгоспу й радгоспу. Але кому яке діло, як людина зберігає техніку або насіння, якщо це його майно? Право вживати за власним розсудом і навіть зловживати майном завжди становило характерну рису приватної власності. А якщо шкоду зробив найманий працівник, то є стаття 196 нового КК, що передбачає покарання за необережне знищення або пошкодження чужого майна. Ключовим стає поняття “чуже”, яке однаково стосується і до приватної власності, і до колективної, і до державної. Ціла низка статей нового КК зорієнтована на підтримку нових ринкових економічних інститутів. Отже, з соціологічної точки зору *злочин є діянням, що суперечить вимогам того або іншого провідного соціального інституту, якого суспільство підтримує шляхом криміналізації цього діяння.*

Злочин як тип соціальних відносин.

Інституційний підхід є функціональним за суттю, бо розкриває роль кримінальних заборон і покарання стосовно соціального порядку. Але він не вичерпує соціологічних характеристик злочину. Зі структурної точки зору злочин можна розглядати як особливий *тип соціальних відносин*, де фігурують дві провідні сторони: *злочинець і потерпілий*. За способом

здійснення усі соціальні взаємодії можна поділити на два класи: *легальні й нелегальні зв'язки*. Легальний тип зв'язків зовсім не свідчить про їх досконалість, навіть, моральність. Експлуаторські зв'язки, відносини панування й пригноблення в тій чи іншій формі визнавалися протягом тисячоліть як легальні, тобто припустимі. Але в усі епохи був тип зв'язків, що не визнавався законом, хоча і міг бути вельми поширеним. Кримінальні зв'язки відносяться до нелегальних взаємодій. Вони мають як спільні риси зі “звичайними” відносинами, так і важливі відмінності. Кримінальна дія, з якої і починається встановлення подібних стосунків, – “класичний” різновид соціальної дії, де є усі формальні атрибути останньої: (1) фізична дія або зумовлена бездіяльність; (2) раціональне осмислення як самої дії, так і її наслідків, попереднє планування й підготовка (з боку злочинця); (3) соціальна зумовленість дії, орієнтація на Іншого, врахування різних умовностей і обставин, хоча і в дуже специфічній та спотвореній формі. Кримінальні стосунки мають звичайну для соціальних відносин внутрішню структуру; вони вельми поширені, масовидні; існують усталені форми (патерни) як кримінальних дій, так і поведінки потерпілих; більш того, кримінальна поведінка може бути функціональною як з точки зору способу життя окремих верств населення, так і існування “великого” суспільства, де інститути права, моралі, релігії склалися під тиском загрози злочинності.

Кримінальні стосунки різняться від легальних відносин кількома обставинами: по-перше, вони у більшості випадків брутально нав'язуються однією стороною (злочинцем), тоді як потенційні жертви намагаються уникнути зустрічі з уявним злочинцем і часто докладають до цього великих зусиль, укріплюючи оселі, охороняючи різними способами власність, змінюючи стиль життя й форми активності; по-друге, здебільшого є латентними (прихованими), власне ніч завжди була метафорою злочину; по-третє, виступають як гостро конфліктні взаємодії, іноді подібні конфлікти (у посткримінальній фазі) тривають роками; по-четверте, відрізняються

підступністю, раптовістю виникнення, нагадують військовий напад, коли атакуюча сторона сподівається захопити супротивника зненацька й неготовим до опору; по-п'яте, будуються на принципах, які є антиподом соціального порядку, знищуючи елементи довіри, емпатії, альтруїзму, на яких власне й постала людська цивілізація.

Специфіка кримінальних стосунків виявляється і у окремих їх різновидах. До них належать: (1) стосунки за типом *“хижак – жертва”*, (2) *відносини кримінального симбіозу*, (3) *кримінально-довірчі стосунки*. Перший різновид притаманний більшості загальнокримінальних злочинів. Найбільш яскраво він проявляється у *насильницьких і корисливо-насильницьких злочинах*, де об'єктом нападу безпосередньо виступає людина. Убивство, нанесення тілесних ушкоджень, згвалтування, розбійний напад, грабунок, різні напади на особу, які супроводжуються насильницькими діями, тероризуванням, приниженням гідності, залякуванням є традиційними злочинами, де злочинець часто полює на свою жертву як мисливець на дичину. Але найбільш поширеним злочином відтоді, коли майно поділилося на *“своє”* і *“чуже”*, є *“тихе полювання”* на власність громадян, тобто різноманітні крадіжки. Так, в Україні вони складають близько половини від загальної кількості злочинів, які щорічно реєструються правоохоронними органами. Предметом кримінального зв'язку тут виступають речі, майно, гроші, які опосередковують кримінальний зв'язок. Сама дія відбувається таємно від хазяїна, але це не змінює суті стосунків, де фігурують *“хижак”* та його *“жертва”*. Але кримінологи знають також інший тип злочинів – *“злочини без жертв”*. До них відносять корупційні дії, нелегальний обіг наркотиків, проституцію та інші подібні діяння, де ніби то немає потерпілих і ніхто не гукає *“Караул!”*. Тут виникає злочинний симбіоз сторін, які домовляються про нелегальну оборудку, а страждає хтось третій, або взагалі потерпають інтереси суспільства в цілому. Нарешті, у третьому випадку кримінальні стосунки складаються як перевтілення довірчих стосунків, без

яких не може існувати сучасне суспільство. Ми приречені довіряти при купівлі речей у крамниці, на прийомі у лікаря, в банківській установі, коли користуємося послугами громадського транспорту або літаків і залізниці, та у безлічі інших ситуацій. Саме це й використовують різноманітні шахраї для збагачення за рахунок довірливих громадян. Епоху 90-х рр. ще довго будуть згадувати ті українці, хто довірив свої гроші, готівку так званим трастовим компаніям, фінансовим пірамідам, які часто створювалися з однією метою – обікрати і припинити своє існування. А недбалість посадових осіб, чиновників, фахівців, контролюючих безпеку роботи атомних реакторів, санітарний стан міст, якість питної води і т.і., призводить до кримінальних подій іншого характеру: “позапланових” злочинів, аварій, техногенних катастроф тощо, які фактично тримаються на тому ж типі відносин – зловживанні довірою. У підсумку можна констатувати: злочин дійсно можна розглядати як особливий тип відносин, як кримінальні стосунки, які на відміну від швидкоплинних статей кримінальних кодексів, що змінюють раз по раз свій зміст, за своєю суттю є вічними супутниками соціального життя.

Злочинність: соціологічна характеристика і показники.

Соціологічний сенс категорії “злочинність” полягає в тому, що цим терміном позначається відомий факт соціального життя, який існує незалежно від того, подобається він нам чи ні. У свою чергу він зв’язаний функціональними і причинно-наслідковими зв’язками з різноманітними соціальними фактами та інститутами – суспільною мораллю, рівнем життя, розміром безробіття, народними традиціями, кримінальною політикою держави, інститутами релігії і освіти, правоохоронною й пенітенціарною системами тощо. Нагадаємо, Е. Дюркгейм головними ознаками соціальних фактів вважав: 1) *об’єктивність існування*, 2) *масовість однотипних проявів, усталеність форм та кількісних характеристик, що відображаються різними статистиками*; 3) *вплив соціальних фактів на соціальну поведінку й спосіб життя індивідів*. Усе це є притаманним злочинності. Злочинність

зручно розглядати як числову модель, що включає низку числових показників. Головним показником – кількість злочинів, зафіксованих кримінальною статистикою, що відбулися на певній території за визначений проміжок часу. Цей показник можна теоретично значно розширити за рахунок латентної злочинності. На практиці *рівень злочинності* обраховується частіше за все по роках в масштабах країни або в кордонах адміністративних територій, за якими ведеться обрахування статистичних показників. Злочинність є доволі стабільним явищем, її рівень в окремих країнах і місцевостях з року в рік хоча й коливається, але у не значних пропорціях відносно загальної маси злочинів. Винятки складають кризові роки, перехідні періоди, коли порушуються звичні суспільні пропорції і можливі суттєві збільшення показника злочинності. Саме такий сплеск злочинності фіксує українська кримінальна статистика в першій половині 90-х рр.; свого піку рівень злочинності сягнув 1995 року, коли було офіційно зафіксовано майже 642 тис. злочинів, що удвічі більше, ніж становило 1989 р. Ця “аномалія” добре видна на рис.1., де подається динаміка злочинності в Україні протягом сорока років.

Рис.1

Абсолютні показники вираховуються також за окремими видами злочинних посягань, злочинцями і їх категоріями (за віком, статтю, рецидивом, громадянством тощо). Картину доповнюють відносні показники, різні коефіцієнти, які дозволяють здійснювати порівняльний аналіз. Обчислюються показники кримінальної активності населення в цілому, по різних регіонах і соціально-демографічним групам. *Коефіцієнт злочинності* вираховується як кількість злочинів (або злочинців), що припадає пересічно на 10.000 або 100.000 осіб. 2002 р. цей показник в Україні дорівнював: пересічно 910 злочинів з розрахунку на 100.000 мешканців. Як засіб порівняння злочинності у різних країнах коефіцієнт “спрацьовує” лише тоді, коли в них діють схожі кримінальні закони та системи реєстрації злочинів і

ведення кримінальної статистики. В Україні коефіцієнти злочинності є нижчими від розвинутих європейських країн в 5 – 10 разів за рахунок того, що у нас більшість кримінальних подій не реєструються зовсім, вони відносяться до так званої латентної злочинності. Реальна безпека громадян, яка є важливою складовою якості життя, у нас не тільки не ліпша, але й поступається більшості розвинутих країн. Важливими показниками злочинності також є різні *структурні* (процентні) індикатори, які вказують на співвідношення різних елементів, видів і форм злочинності, їх питому вагу, а також *динамічні* показники, що фіксують зміни основних показників по роках і розкривають тенденції злочинності. Останнє є підставою для складання кримінологічних прогнозів.

На прикладах злочину й злочинності ми можемо простежити принципову різницю між індивідуальним фактом і соціальним фактом. Перший є випадковою подією, що підкоряється психічно-вольовому стану особистості, а другий – закономірним явищем. Злочинність як і народжуваність або смертність в країні є стохастичним процесом, тобто соціальний факт складається з випадкових і незапланованих подій, але підкоряється закону великих чисел і перетворюється у підсумку на стабільне явище, яке вже не залежить від волі, бажань або настроїв окремих людей.

§2. Соціологи про злочинність: від Кетле до сьогодення.

А.Кетле – засновник соціологічного вивчення злочинності

Засновником соціологічного вивчення злочинності можна вважати бельгійсько-французького вченого Адольфа Кетле (1796–1874). Він зробив злочинність об'єктом емпірико-соціологічного спостереження, використовуючи дані статистики. З 1827 р. у Франції щорічно оприлюднюються звіти судової статистики, які містять дані стосовно рівня злочинності в країні і в окремих департаментах, абсолютні дані за видами

злочинів і способами їх скоєння. Така практика в XIX ст. поширилася на більшість країн Європи. Щорічні звіти кримінальної статистики включали підрахунки злочинів за соціально-демографічними групами, за віком, статтю, а також – соціальним станом особи, професією, сімейним становищем тощо. Це давало цінний матеріал для соціологічного аналізу і виявлення відповідних закономірностей. Кетле фактично першим з європейських вчених скористався даними звітів для *кримінально-статистичного аналізу злочинності*. Таким чином, статистичний метод був історично першим науковим методом соціологічного вивчення злочинності.

Кетле на основі статистичних спостережень сформулював кілька закономірностей злочинності. По-перше, закономірністю було вже те, що рівні злочинності в країні і за окремими регіонами з року у рік є сталими величинами. В XIX ст. це отримало назву “залізного закону злочинності”, тобто сам факт злочинності почав розглядатися не як випадкове явища, а як об’єктивна суспільна закономірність. 1829 року засновник соціології злочинності оприлюднив перший в історії кримінологічний прогноз на наступний рік, базуючись на висновках щодо закономірної природи злочинності. Його попередні підрахунки по країні і окремим департаментам Франції підтвердилися через рік, коли з’явився черговий звіт кримінальної статистики, і це справило велике враження на громадськість.

По-друге, Кетле й інші дослідники, які досліджували злочинність, зокрема Андре Геррі, сформулювали різноманітні структурні й динамічні закономірності, яким “підкорялася” злочинність. Так, вчені підраховували співвідношення між чоловіками й жінками, що скоїли злочини. Статевий розподіл злочинності виявився доволі сталим: на 80% чоловіків з року в рік припадало близько 20% жінок. Подібні структурні закономірності є вельми стабільними для певної країни і культури. На початку соціології злочинності було простежено зв’язок між віком і злочинністю. “Схильність до злочину, – писав Кетле, – зростає достатньо швидко під час досягнення зрілого віку. І

далі, сягнувши максимуму, вона зменшується до кінця життя. Вочевидь, це є постійним законом... У Франції, для злочину взагалі, максимум стосується 24-літнього віку; в Бельгії двома роками пізніше...” [14, с.89]. Безумовно цікавим є те, що соціально-демографічні закономірності зберігають свою актуальність і по сьогодні, хоча і з певними корективами. Сьогодні злочинність ще помолодшала, в розвинутих країнах свого піку вона сягає, якщо брати статистику арештів і вироків, у групі молодих людей, яким не виповнилося 20-ти років. На рис.2 подано графік, що відображає коефіцієнт кримінальної активності громадян США в залежності від віку у розрахунку на 100 осіб. Він повністю відповідає закономірності, що описав засновник соціології злочинності, хіба що крива трохи “зсунулася” у напрямку більш молодого віку.

Рис.2

А. Кетле був математиком і ставив на меті застосувати “числовий метод”, тобто арсенал математичних методів, у процесі вивчення суспільства. Зокрема, він використовував поняття теорії вірогідностей для того, щоб у формі числового індексу визначити схильність різних соціальних груп до скоєння злочину. Так, за його підрахунками у Франції між 1826 і 1844 рр. ймовірність бути засудженим за злочин дорівнювала 0,0001366; для чоловіків – 0,0002243, жінок – 0,0000449. Практичного значення подібні математичні викладки не мали, але вони окреслили важливу тенденцію – сполучення математики з емпіричною соціологією. І, нарешті, Кетле заснував тенденцію пояснювати злочинність та її коливання соціальними причинами. Суспільство він вважав головним винуватцем злочинності, воно ніби то готує усі злочини, а злочинець є лише випадковим знаряддям для виконання того, що має відбутися через недосконалість соціальної системи.

Соціологічна школа в науці кримінального права.

Пізніше, в останню чверть XIX ст. і на початку XX ст., сформувався доволі потужний напрямок – *соціологічна школа в науці кримінального права*,

який продовжив традицію Кетле. Напрямок виник в межах кримінальної юриспруденції як реакція на певну догматичність науки кримінального права і недосконалість юридичної системи, що, на думку критиків, не забезпечували захист суспільства від злочинності і застаріли морально. Новий загальний напрямок в науці кримінального права його прибічники називали *позитивістським*, оскільки вони намагалися ґрунтувати власні висновки на емпіричних спостережень і даних природничих, “позитивних” наук. Усе почалося з сенсаційного “відкриття” італійського тюремного лікаря Чезаре Ломброзо (1836–1909). Він висунув гіпотезу існування так званого *природженого злочинця* (Homo delinquente) – тип людини, яка приречена стати небезпечним злочинцем, вбивцею, насильником через свою спадковість і психофізіологічні особливості. Ломброзо дав зовнішній опис природженого злочинця, що збігався з малюнками доісторичних первісних людей: голова тупа, неоковирного вигляду, несиметричне обличчя, маленькі хижі очі, величезні квадратні щелепи, низьке, відкинута назад чоло, бровні дуги і вилиці, що виступають назовні, відстовбурчені або загострені вуха, густі пасма жорсткого волосся, рідка борода, або повна її відсутність. До того – понижене відчуття болю, моральна тупість, бажання вкривати власне тіло різними татуваннями. Ломброзо пояснював феномен Homo delinquente атавізмом, тобто відхиленням, яке зумовлене зберіганням у певної категорії людей біологічних особливостей далеких пращурів. Отже, застосовувати до природжених злочинців ті ж самі кримінальні закони й методи превенції, як і до інших людей, не раціонально. Їх треба або ув’язнювати на невизначений термін, або тримати в тюрмах довічно, або робити спеціальні хірургічні операції (лоботомія, кастрація), або виключати зі списку живих ... Тепер в кримінальному процесі ключовою фігурою повинні були стати медики, біологи, різні експерти, а не власне юристи. Довкола гіпотези Ломброзо точилися гострі дискусії кілька десятиліть. Врешті-решт зійшлися на тому,

що італієць не зовсім коректно робив спостереження (обмірював черепа злочинців), і ніби то ця гіпотеза не підтвердилася.

Поряд з антропологічною гілкою в межах позитивістського напрямку почала розвинути соціологічна школа, засновники якої виходили з того, що вчинками людей управляють як спадковість, так і чинні *соціальні умови*. Розробляти цей напрямок взявся сподвижник Ломброзо професор Римського університету Енріко Феррі (1856–1928). Він написав фундаментальну працю “Кримінальна соціологія”, де намагався роз’яснити задачі нової науки, яка б сполучала теоретичні і практичні функції, об’єднувала дані юриспруденції, психології, біології стосовно злочинності і надавала їм соціологічного напрямку. Ідеї соціологічного підходу до злочинності знайшли своїх прихильників в Німеччині, Франції, Росії та інших європейських країнах, що й посприяло формуванню соціологічної школи в науці кримінального права. Головним своїм завданням прибічники напрямку вважали розробку теми *соціальної етіології (причин) злочинності*. Ідея полягала в тому, що впливати на рівень злочинності можна усуваючи причини, які її породжують. Але попередньо треба були виявити причини, описати, зважити їх вплив на злочинність. Такий шлях привів прибічників соціологічної школи до *теорії факторів*. Ця теорія пояснює злочинність у традиції детермінізму, згідно якої кожному явищу, змінам і тенденціям відповідає певна причина (фактор). Дослідники зосередилися на пошуку причинно-наслідкових зв’язків. До уваги бралися кілька десятків факторів, які можуть впливати на злочинність. Серед них – космічні (пора року, частина доби), кліматичні і фізичного оточення, антропологічні, медичні, демографічні, нарешті, власне соціальні (економічні кризи і коливання цін на хліб, житлове питання, майнова нерівність, стан освіти та релігії, професія, місце помешкання, пристрасть до алкоголю, бродяжництва, азартних ігор тощо). Аналіз кримінальної статистики залишався головним методом, яким користувалися дослідники. Було виконано безліч наукових робіт на тему етіології злочинності, цей

напрямок чинний і до сьогодні. Прикладом подібних робіт може слугувати стаття відомого дослідника Є.Н. Тарновського (у дореволюційний період очолював статистичний відділ Міністерства юстиції Російської імперії): “Вплив хлібних цін та врожаїв на рух злочинності проти власності в Росії”. Аналізуючи динаміку майнових злочинів за 1874–1894 рр., автор дійшов висновку: щорічний показник крадіжок та пограбувань у Росії перебуває у прямому співвідношенні з цінами на хліб і сягає максимальних величин у ті роки, які позначені неврожаями, голодом, стрімким підвищенням ціни на хліб. Така ситуація склалася у голодні 1891–1892 рр. й протрималася ще два роки, на думку дослідника тому, що економічно слабке населення не в змозі було протягом тривалого часу повернутися до нормального життя. Теорія факторів не досягла своєї кінцевої мети, бо так і не розкрила “загадку злочинності”. В ХІХ ст. багатьом вченим та політичним діячам здавалося, що достатньо нагодувати нижні класи, вирішити житлову і подібні соціальні проблеми, й у абсолютної більшості населення відпадуть мотиви до злочинів. Але швидкий соціально-економічний поступ ХХ ст., навіть суспільство “масового споживання” в Америці, не вирішили питання злочинності. У більшості країн світу злочинність продовжувала збільшуватися протягом всього ХХ ст. З наукової точки зору методологія детермінізму виявилася не досконалою, це було доведено шляхом вивчення властивостей складних систем, до яких належить і суспільство. У останніх даремно шукати первинних і вирішальних факторів, бо усі елементи скріплено павутиною прямих та зворотних зв’язків. Отже, загострилося питання подальшої теоретичної інтерпретації злочину й злочинності.

Соціологічний напрямок в сучасній кримінології.

Розвиток соціології злочинності ХХ ст. відбувався в межах *соціологічного напрямку в кримінології*, який абсолютно домінував в США, де власне кримінологія розглядається як соціологія злочинності. Саме в американських університетах було створено майже усі відомі соціологічні

пояснення злочинності. Їх можна звести до трьох груп або напрямків: (1) *трансмисійні концепції*, (2) *теорії соціальної напруги*, (3) *теорії контролю*.

Трансмисійні теорії постали на методологічному фундаменті теорії наслідування, запропонованої видатним французьким соціологом, кримінологом, статистиком Габріелем Тардом (1843–1904). Він висунув гіпотезу, що головним чинником суспільного життя є наслідування ідей, винаходів, способу життя, тобто “інтеріндивідуальні” відносини. Інновації розходяться в соціумі як промені від одних людей до інших. Люди схильні мавпувати більш авторитетних, високопоставлених, освічених осіб; і, таким чином, “промені” наслідування полягають від вищих до нижчих прошарків, від міста до села, від освічених прошарків до неписьменних тощо. Ці загальні тези дозволили Тарду стверджувати: злочин є *актом пристосування і наслідування*, який через свою простоту і невибагливість знаходить широке поширення у суспільстві. Першими, хто порушував закони моралі й держави, були провідні верстви, а потім вже новації підхоплювали нижні прошарки суспільства: пияцтво, звичка палити, бродяжництво пішли від благородних пілігримів; отруєння, вбивства за допомогою найманців, підпали на початку були прерогативою феодалів; розбоями та грабунками займалося дворянство, а потім усе це поширилося на нижчий клас. Тард показав на прикладах, як у сучасній Франції злочинні винаходи набувають характеру епідемії. Так, жінки винайшли засіб поливати своїх коханців купоросом (першою це зробила у Парижі вдова Грас 1875 р.), а потім це вже поширилося на села... [34, с.192].

Найбільш відому та поширену концепцією цього типу – теорію *диференційної асоціації (зв’язку)* – запропонував класик кримінології Едвін Сазерленд (1883–1950). Він розглядає поширення злочинності як процес навчання й передачі кримінального досвіду, як культурну трансмісію і інтеракцію (міжособовий зв’язок, контакт). Ця теорія непогано пояснює існування професійної злочинності, а особливо – злочинність у

неблагополучних кварталах великих міст, де діють молодіжні банди, що вербують собі нових членів з середовища емігрантів, кольорових і подібних груп населення, що скупчуються в цих підозрілих місцях. Теорія враховує очевидний факт: вибір контактів, суб'єктів спілкування, референтних груп не є вільним, фактично він обмежується місцем проживання і соціальним станом сім'ї. Отже, злочинність поширюється на кшталт інфекційної хвороби від одних носіїв вірусу до інших, якщо вони контактують між собою.

Теорії соціальної напруги засновані на ідеях Дюркгейма стосовно аномії в суспільстві і пов'язують злочин з класовим становищем індивіда та певними соціально-психологічними явищами сучасного життя. Класичною теорією подібного штибу є концепція Роберта Мертона, який хоча й не займався кримінологією як такою, але прийшов до пояснення злочинності в Америці шляхом аналізу форм соціальної поведінки та манери пристосування різних індивідів до вимог культури. Він звернув увагу на те, що значні прошарки сучасного суспільства не мають змоги використовувати «нормальні» засоби для підтримки матеріального стандарту життя, і через те вони вимушено порушують закони, вдаються до злочинної діяльності (більш докладно див. у главі 14). Разом з тим ця теорія від початку мала певні обмеження. По-перше, люди в ній розглядаються як атоми, що не зчіплюються один з одним. Це органічний недолік усіх концепцій, які полишають за бортом «трансмісійні» погляди на злочинність, тобто не розглядають момент спілкування й передачі відповідних цінностей, звичок, методів, знань і вмінь від особи до особи. По-друге, теорія Мертона створювалася для Америки. Автор сам підкреслює, що «відсутність можливостей» та завищення матеріальних прерогатив ще не досить для виникнення справжньої структурної напруги. Якщо можливості відсутні для нижчих прошарків у традиційному суспільстві, то це звична й нормальна річ: вихідці з принижених каст і не можуть претендувати на високі життєві стандарти. Інша справа – сучасна Америка, культура якої побудована на ідеї

індивідуального успіху, гонитві за матеріальними благами, конкуренції. Гроші перетворюються на самоцінність, вони в достатній мірі анонімні й абстрактні, аби приховати своє джерело. «Американська мрія», – стверджує Мертон, – не має межі, і тому ступінь «грошового успіху» є величиною не визначеною й відносною» [26, с.86].

Теорії контролю використовують ідеї теорії управління і поділяються на два типи: 1) теорії соціального контролю, що пояснюють злочинність як результат діяльності державних установ і офіційних зовнішніх чинників контролю, 2) теорії саморегуляції. Теоретичними підвалинами концепцій, які пояснюють злочин як певне порушення саморегуляції індивідів, є психоаналітичні ідеї З. Фрейда і теорія соціальної дії Т. Парсонса. Їх класичні теорії мають властивості інтегрувати різні концепції і пояснення тому, що вони засновані на ідеї ієрархічної структури особистості, де кожний наступний (більш високий) рівень контролює попередні елементи. А у структурі особистості виділяються і біологічні компоненти (організм), і індивідуальні (особистість), і соціальні (норми, що засвоює індивід), і культурні (цінності, притаманні суспільству). Такий підхід може, наприклад, непогано пояснити злочини, які найбільше жахають громадськість – масові й серійні вбивства. Є категорія людей, які не можуть контролювати власні сексуальні і некрофілічні імпульси (у термінології Фрейда інстинкти Ерос і Танатос). У них або сила природжених інстинктів вища за пересічний рівень, або є серйозні дефекти особистості, супер-его, які не дозволяють індивіду впоратися з підсвідомістю. У цьому випадку конфлікт організму і особистості закінчується катастрофою, коли неконтрольовані потяги стають рушійною силою кримінальної поведінки і призводять до страшних злочинів. Посилюють вірогідність тяжкого злочину різні природжені й набуті дефекти психіки, алкоголізм і наркоманія, біографічні обставини, що змінюють особистість і вбивають сили саморегуляції. Дослідження мотиваційної сфери відповідних категорій насильників і вбивць доводить, що поділ на два «основні інстинкти» є досить умовним: сфера підсвідомого у патологічних випадках породжує двоголових монстрів, коли сексуальний потяг переходить у некрофілію, а потяг до смерті, руйнування – у збочені сексуальні стосунки. Ось яскравий приклад поєднання двох основних інстинктів: насильник Анатолій Сливко, перебуваючи під слідством, розповів, як підлітком став свідком автокатастрофи: пошматовані трупи, агонія, кров – саме тоді він вперше відчув сексуальне задоволення. Проблему некрофілійських вбивств на багатому емпіричному матеріалі дослідив відомий спеціаліст в галузі кримінальної сексології Ю.М. Антонян, який тривалий час мав нагоду

спостерігати серійних вбивць в московському інституті ім. В.П. Сербського, де вони проходили психіатричну експертизу за призначенням правоохоронних органів. Він вважає, що психічний стан некрофільських вбивць корелює з високим рівнем їх дезадаптації. Останнє сприяє тому, що у внутрішньому світі цих людей відбувається активна автокомунікація, тобто інтенсивне спілкування із самим собою. Вони зіштовхуються з потужними власними станами свідомості («таємні супутники», голоси, демонічні сили, «воно») і потягами, що не характерні для переживань інших людей. У багатьох агресивних осіб у період піку агресивності надто звужується раціональність і вони попадають у стиснуте становище, яке виключає зміни й альтернативи. Ці люди потерпають від двох обставин: вони відчужені і у них немає особистого ресурсу приборкати небезпечні потяги.

Для подібних злочинців характерним є «безжалісне» Его (Я), абсолютно замкнена на себе психіка, для якої існування інших людей є чимось не реальним. Вони, за висловом Колінза Вілсона, чинять з іншою людською істотою так, «ніби то дешевий інструмент, який можна відразу викинути після використання як одноразовий носовик» [6, с.254]. Ці риси цілком підтверджують описи своїх психічних станів, які на слідстві давав серійний вбивця Чикатило (мовою оригіналу): «ничего с собой поделать не мог»; «это доставляло неизъяснимое удовольствие»; «чувствовал, что если сейчас не нападу, то потеряю сознание»; «не могу сказать, с какой целью я это делал, но стоны, крики, агония давали мне разрядку и какое-то наслаждение»; «ничего с собой сделать не мог. Одну девушку, которую я повел лесом, я искромсал ножом. Меня всего трясло, произошло семязвержение»; «при виде крови начинал бить озноб, весь трясся, совершал беспорядочные движения»; «я не обращал внимания на крики и стоны, не думал и о том, что меня могут поймать, и действовал как «заведенный»; «резал, колот, бил не только жертву, но и ее одежду, деревья, кусты, траву; срывал и ломал ветки, разбрасывал части тела, иногда долго их носил по лесу и только потом закапывал» [3, с.344]. Отже, з точки зору теорії управління подібні злочини породжується дисгармонією між підсистемою організму і підсистемою особистості у структурі злочинної дії. Автоматично це блокує всі інші (більш високі) чинники контролю, бо вони мають сенс лише як складові особистості, індивідуальної свідомості.

Сучасні американські кримінологи М. Готтфредсон і Т. Герші запропонували власну загальну теорію злочину, яка відстоює погляд на злочинність як недоліки саморегуляції певних прошарків населення. Вони заперечують, що злочин сприяє кращій соціальній адаптації і може бути надійною формою зайнятості. Вони ставлять під сумнів раціональні аспекти злочину і дивляться на нього як на миттєву втрату розуму, “зрив”,

емоційну й ірраціональну дію. Американські кримінологи бачать в злочині проблему саморегуляції, недоліки виховання й соціалізації. Вони особливо підкреслюють значення сімейного виховання і манеру поведінки батьків з дітьми. Обов'язковими умовами формування надійної саморегуляції автори вважають: 1) любов батьків до дитини, 2) батьківський нагляд, 3) розпізнання девіантної поведінки, 4) покарання за девіантні вчинки. Вони досить аргументовано пояснили криву розподілу злочинців за віком: саме в молодіжному, ювенальному віці виникають найбільші проблеми з саморегуляцією. У подальшому переважна більшість людей набуває сталої системи саморегуляції, отже крива різко падає [9]. Треба зазначити, що і наведена теорія в способі її обґрунтування має американське коріння. М. Готтфредсон і Т. Герші не бачать раціональних підстав займатися злочинною діяльністю в країні, де легальні заробітки є високими, а ризик, який супроводжує злочини, не перебиває можливі прибутки. Це вони переконливо аргументують різними числами та підрахунками, але, як відомо, далеко не усі країни і народи знаходяться у подібних соціально-економічних умовах. В бідних країнах злочинність, безперечно, має іншу функцію, ніж ситуативне задоволення неврівноваженої психіки.

§3. Злочинність як соціальна проблема.

Злочинність є невід'ємною і вельми помітною складовою суспільного життя, вона повсякденно реально загрожує життю, правам, гідності кожного громадянина. Видатний дореволюційний дослідник злочинності Д. Дріль (1846–1910) писав (мовою оригіналу): «Область преступности и преступлений – это область беспредельного человеческого горя и страданий, которые в зависимости от их количественного и качественного развития, более или менее расстраивают и отравляют человеческое общежитие» [11, с.3]. Це спостереження, зроблене на початку ХХ ст., цілком залишається актуальним сьогодні. Усі суспільства витрачають значні кошти і людські ресурси для приборкання злочинності. Кримінальна політика є важливою складовою діяльності держави. Уряди не в останню чергу оцінюються за тим, які в країні криміногенна ситуація і тенденції її розвитку.

“Ефект 2003 року” і латентна злочинність.

З 1995 р. по 2002 р. в Україні за даними офіційної статистики відбувалося суттєве щорічне зниження рівня злочинності, що сприймалося як певна “компенсація” різкому зростанню її показників у попередні шість років (див. рис. 1). Відповідно українські правоохоронні органи трактували зниження рівня злочинності як показник ефективності власної діяльності. Але за результатами 2003 р. показник рівня злочинності підскочив відразу

на 29,8% (з 450,6 тис. до 556,3 тис. на рік)! Чи не відбулася в країні “кримінальна революція”? Ні, 2003 р. нічим практично не відрізнявся від попередніх років. Увесь секрет полягав в початку реформи органів внутрішніх справ, яку запропонував новий міністр внутрішніх справ Микола Білоконь. Складовою реформи є, за словами нового міністра, “наведення елементарного порядку в реєстрово-обліковій справі”. Фактично було визнано, що міліція уникає реєстрації усіх заяв і повідомлень громадян, створюючи так звану “штучну” латентність. *Латентна злочинність* – це кримінальні події, які приховані від обліку. В усіх країнах їх частка значно більша, ніж кількість злочинів, що потрапили до статистики. Головна причина – потерпілі далеко не завжди звертаються до поліції, іноді, навіть, вони чітко не усвідомлюють факт злочину. Західні кримінологи називають латентну злочинність “темним числом злочинів”.

У другій половині ХХ ст. в розвинутих країнах починається справжнє полювання на “темне” число, розроблено і випробувано кілька методик, за якими підраховувалися незаявлені і невиявлені злочини. Найбільш масштабним і ефективним є метод масового репрезентативного опитування, об’єктом якого стає або усе населення країни, або територіальні спільноти. Методика передбачає, що під час опитування респонденти пригадають усі випадки злочинних посягань за певний період (півроку або рік) і принагідно розкажуть про власні дії: чи зверталися вони до поліції? Така методика придатна не для усіх видів злочинів, а здебільшого – загальнокримінального спрямування, які мають конкретних потерпілих. Приховані економічні злочини, “злочини без жертв” виявляються за іншими методиками. Першими вдалися до загальнонаціонального віктимологічного опитування (об’єктом є жертви злочинності) американці в 70-ті рр. ХХ ст. Потім їх приклад наслідували британці, інші західні країни, і подібні виміри стали регулярними. В США вони проводяться з великим розмахом: опитуванням охоплюються близька 100 тисяч осіб в 50-и тисячах домогосподарств (за методикою у випадково відібраних сім’ях опитуються усі, хто старший за 12 років). Для того, щоб порівнювати з офіційними даними, опитування включає інформацію стосовно восьми видів так званих індексних злочинів, за якими ведеться статистика в усіх штатах: вбивство,

згвалтування, напад з обтяжуючими обставинами, берглері (вторгнення до житла з наміром пограбування), пограбування, крадіжка майна, викрадення авто, підпал. Дані National Crime Survey (таке персональне ім'я надано цим дослідженням) перевищують показники офіційної статистики у 3 – 5 разів.

В Україні ситуація є набагато гіршою. Пересічно латентна злочинність в кілька разів є вищою від європейських показників. Заміри, які проводилися соціологами НУВС в Харківській області, показують: загальний коефіцієнт латентності може сягати 100 і більше одиниць. Тобто на з 100 злочинних посягань реально може бути зареєстрована 1 подія. Усе залежить від виду злочину. Загальний коефіцієнт є добутком двох інших коефіцієнтів – “природної” і “штучної” латентності. Перший тип латентності пов’язаний з тим, що потерпілі за різних причин не звертаються до правоохоронних органів, другий – є показником укриття міліцією злочинності від реєстрації (свідома не реєстрація, різні юридичні маніпуляції, або тиск на потерпілу особи, щоб та забрала заяву). Наприклад, опитування в Харківській області зафіксувало, що жертвами кишенькових крадіжок за 2000-й рік стали 9,5% респондентів. Певна кількість опитаних були в ролі потерпілих 2 і більше разів. Оскільки опитування охопило 3500 осіб, то дані перераховувалися на 1000 мешканців області. З’ясувалося, що на 1000 – припадає 130 кишенькових крадіжок за рік. Коефіцієнт “природної” латентності, виходячи з інформації респондентів стосовно їх подальших дій, склав 9,3. Це означає, що приблизно тільки одна особа з десяти потерпілих зверталася до міліції. Експертне опитування працівників міліції показало, що у випадку кишенькової крадіжки реально може бути зареєстровано від 5 до 20 фактів з 100 заяв потерпілих [10]. Такі справи вважаються в міліції дрібними і не вартими розгляду через їх начебто процесуальну неперспективність. Якщо прийняти коефіцієнт “штучної” латентності за 7, то загальний коефіцієнт складає: $9,3 \times 7 = 65,1$. “Штучна” латентність в цілому протиправне і ганебне явище, залишок радянських часів, коли від “органів” вимагалася “гарна” цифра розкриття злочинів. Існують цілі технології того, як не реєструвати заяви громадян. Пересічні мешканці розуміють це, відчують нещире ставлення до себе в ролі заявительів і не поспішають у кожному випадку “турбувати” міліцію. Отже, обидва компонента латентної злочинності пов’язані між собою.

Новий міністр внутрішніх справ, який приступив до виконання обов’язків в середині 2003 р., звернув увагу на те, що в Україні реєструється набагато менше злочинів порівняно з іншими європейськими країнами. Так, в Німеччині реєструється 680 злочинів на 10.000 населення, у Франції – 480, а в Україні – лише 91. І це не тому, що у нас є ліпшою криміногенна ситуація, а внаслідок вказаної вище традиції, яка не

покращує імідж міліції, а навпаки – відштовхує населення від співпраці з органами внутрішніх справ. Міністр почав вимагати “реєструвати усі злочини”, і вже до кінця поточного року загальне число зафіксованих злочинів різко виросло. Але за рахунок яких саме кримінальних подій відбувається маніпуляція статистикою? Для цього треба розглянути структуру злочинності, саме там ми знайдемо компоненти, що можуть більш-менш довільно зменшуватися або збільшуватися у статистичних звітах.

Структура злочинності.

Кримінальна статистика в Україні подається за двома великими розділами – загальнокримінальна і економічна злочинність. Близько 90% усіх злочинів відносяться до першого розділу. Доречно пов’язувати структуру злочинності зі структурою органів міліції, яку ведуть боротьбу із злочинністю. А вона дещо відрізняється від цього поділу. Органи внутрішніх справ історично розвивалися з урахуванням фактичної структури злочинності, організаційно спеціалізуючись на певних видах злочинів і типах злочинців. Така спеціалізація в міліції має специфічну назву “лінія роботи”. Найбільша кількість злочинів традиційно фіксується по лінії кримінальної міліції, яка має справу з основною масою загальнокримінальної злочинності: крадіжками приватного майна, пограбуваннями, розбійними нападами, злочинами проти особистості, в т.ч. і замахами на вбивство тощо. Саме тут і криється “основний резерв” штучного зменшення або збільшення злочинності. За рахунок чого в другій половині 90-х рр. зменшувалася кількість зареєстрованих злочинів? За рахунок дрібної загальнокримінальної злочинності, головним чином, крадіжок приватної власності. В таблиці 1 наводяться дані динаміки реєстрації крадіжок і навмисних вбивств (замахів на вбивство). Вони підтверджують загальну закономірність: особливо тяжкі злочини є певною константою, а різкі коливання відбуваються у статистичних показниках злочинів невеликої тяжкості, хоча з точки зору потерпілого посягання на його власність не виглядає як малозначна подія. Як бачимо, в 2003 р. було зареєстровано крадіжок на 35,2% більше, ніж за попередній рік. Цим було зумовлено сплеск загального рівня злочинності за рік. Фактично крадіжок було зареєстровано навіть більше, бо сюди треба додати 4040 випадків викрадання автотранспортних засобів і 9507 – електричних мереж, кабельних ліній та їх обладнання. Загальне число тоді буде дорівнювати – 278,5 тис. А це складає приблизно 50% від загальної кількості зареєстрованих злочинів в країні.

Табл.1

Динаміка рівнів злочинності в Україні (тис.)

| | | | | | | | |
|--|-----|-----|-----|-----|-----|-----|-----|
| | 199 | 199 | 199 | 200 | 200 | 200 | 200 |
|--|-----|-----|-----|-----|-----|-----|-----|

| | 5 р. | 8 р. | 9 р. | 0 р. | 1 р. | 2 р. | 3 р. |
|--|-------|-------|-------|-------|-------|-------|-------|
| Всього зареєстровано злочинів, у тому числі: | 641,9 | 576,0 | 558,7 | 567,8 | 514,6 | 450,7 | 556,3 |
| навмисні вбивства і замах на вбивство | 4,8 | 4,6 | 4,6 | 4,8 | 4,6 | 4,3 | 4,1 |
| крадіжки | 335,2 | 265,0 | 258,2 | 271,6 | 250,5 | 195,9 | 264,9 |
| злочини, пов'язані з наркотиками | 38,2 | 40,0 | 42,8 | 45,7 | 47,9 | 58,1 | 57,4 |

Що ще складає загальнокримінальну злочинність? Близько 3% усіх злочинів – різноманітні шахрайства, в т.ч. і ті, які здійснюють професійні злочинці. Діапазон діянь тут є вельми широким: від вуличних наперсточників до зухвалих злочинів, пов'язаних з розкраданням значних коштів, привласненням чужого майна, фінансових махінацій в банківській сфері. Шість – вісім відсотків щорічно складають злочини насильницько-корисливого характеру: грабежі, розбійні напади, вимагання; ще 2% складають суто насильницькі тяжкі злочини: вбивства і замах на вбивство, згвалтування, тяжкі тілесні ушкодження; і також близько 2% – тілесні ушкодження середньої тяжкості. До речі, саме 2003 р. реєстрація грабунків дала рекордне за останні роки число – 36,5 тис., що відразу на 73,2% більше, ніж за попередній рік. Як бачимо, грабунки, особливо дрібні, також становили предмет “штучної” латентності. На загал виходить, що близько 10–12% від загального рівня злочинності – злочини, які пов'язані з насильством незалежно від мотивів (суто корисних чи сексуальних, агресивно-неприятних стосунків тощо). Близько 4% зареєстрованої злочинності складають хуліганські вчинки. Вони дуже часто попадають у сферу діяльності патрульно-постової міліції й служби дільничних інспекторів, оскільки скоюються або на вулиці (вулична злочинність), або за місцем проживання. Хуліганські дії фіксуються як злочини в залежності від кримінальної політики держави. 1966–1967 рр. проводилася кампанія “всенародної боротьби зі злочинністю”, відповідні діяння були криміналізовані, і як результат – вони складала до 30% від рівня злочинності в країні. Сьогодні хулігани притягаються переважно до адміністративної відповідальності: 1995 р. саме так було покарано 527,4 тис. осіб. Це – більше, ніж виявлено на той рік злодіїв за усіма кримінальними справами (340,4 тис.). Нарешті, до загальнокримінальної

злочинності треба додати діяння з ознаками вандалізму – безглузлого знищення матеріальних, культурних й природних (екологічних) цінностей, у т.ч. і шляхом підпалу, хоча їх фіксується не багато – не більше 1%. Таким чином, близько 70% усіх злочинів, зафіксованих статистикою за рік, належать до компетенції кримінальної міліції, і саме тут є великі можливості збільшувати або зменшувати статистичні показники.

У зв'язку з швидким розповсюдженням в Україні нелегальних наркотиків і виникнення надприбуткового кримінального наркобізнесу, 1994 р. у складі МВС України було створено управління по боротьбі з незаконним обігом наркотиків (УБНОН). По лінії УБНОНа з кожним роком фіксувалося збільшення числа зареєстрованих злочинів, незважаючи на загальне падіння показників загальнокримінальної злочинності (див. табл. 1). За 90-і рр. число відповідних злочинів зросло за офіційними даними у сім разів, сьогодні вони становлять істотну частку злочинності в Україні – понад 10%. Головним чином, це злочини, які пов'язані зі збутом наркотичних речовин і утворенням наркопритонів.

Окремо реєструється злочинність по лінії боротьби з економічною злочинністю (БЕЗ). Економічні злочини – це кримінально карні винні і суспільно небезпечні діяння, при здійсненні яких для одержання матеріальної вигоди використовуються легальні економічні інститути – правила, форми, процедури, механізми економічної діяльності. Найбільш небезпечним видом економічної злочинності є так звана “білокомірцева” злочинність, яку здійснюють управлінці, що обіймають високі посади у бізнесі, органах влади, банківській сфері тощо. В структурі злочинності, яка реєструється протягом року, злочини економічної спрямованості складають з року у рік 8–10%. В абсолютних значеннях динаміка рівнів економічної злочинності мала наступний вигляд: 1991 р. – 33830 злочинів, максимального значення показник досяг у 1995 р. – 60840; 2001 р. – 41800; 2002 р. – 42400. 2003 р. зафіксовано суттєве збільшення на 19% – 50627. Близько 55% цих злочинів – тяжкі й особливо тяжкі. Структура економічної злочинності 2001 р. за основними галузями народного господарства виглядала наступним чином: 15% злочинів припадає на агропромисловий комплекс, 12% – паливно-енергетичний комплекс, 9% – сферу приватизації, 8% – сферу банківської діяльності, 5% – зовнішньоекономічну діяльність, нарешті, 51% – усі інші сфери й напрямки злочинної діяльності. Основна й найбільш розповсюдження гілка цієї злочинної складається з правопорушень у сфері торгівлі – обман покупця та замовників. До розряду економічної злочинності варто додати й злочини, які відносяться до компетенції податкової міліції.

Злочини з наркотиками і частково економічна злочинність відносяться до так званих “злочинів без жертв”, коли немає конкретної потерпілої особи (фізичної чи юридичної), отже, такі злочини не заявляються з

ініціативи сторонніх суб'єктів. Рівень реєстрації “злочинів без жертв” майже повністю залежить від ініціативної діяльності правоохоронних органів.

Помітна частка злочинів припадає на дорожньо-транспортні пригоди (ДТП), тобто порушення правил безпеки дорожнього руху, що мали фатальні наслідки або спричинили потерпілому тілесні ушкодження (близько 2% в структурі зареєстрованої злочинності). В результаті ДТП за рік в Україні гине до 6 тис. осіб, поранених в окремі роки нараховувалося до 45 тис. осіб. Помітна частка в реєстрації злочинів складають дії, пов'язані з незаконним поведінням зі зброєю та, бойовими запасами, вибуховими речовинами (до 2%) і підробка документів, печаток, штампів (1–2%).

Нарешті, залишається ще одна лінія, що стосується боротьби з організованою злочинністю (БОЗ). Питома вага злочинів, що скоєні організованими злочинними групами, 1995 р. дорівнювала 0,7%, а 2000 р. – 1,4%. Але саме за цією лінією фіксуються так звані злочини проти громадської безпеки і новітні форми прибуткової злочинної діяльності – бандитизм, торгівля зброєю і живим товаром, рекет, організація мереж з виготовлення й збуту наркотиків, незаконні операції з валютними цінностями тощо.

Соціум злочинців.

Соціум злочинців є достатньо помітним прошарком у кожному суспільстві, хоча не всі соціологи й політики схильні це помічати. Цікаву гіпотезу висунув у низці публікацій московський кримінолог Д. Лі. Він вважає, що соціум злочинців є константа, яка складає 5,6% від усього населення країни. У свою чергу Д. Лі спирається на теорію, що розробив відомий соціолог Ю. Давидов. Останній доводить: в кожній системі, яка здатна на розвиток і стабільне функціонування, повинна бути дисгармонійна складова. На разі її роль і виконує злочинність. На думку авторів гіпотези, зазначена складова суспільства має свій оптимальний розмір. В ситуації, коли дисгармонія занадто поширюється, у системі настає хаос, коли вона спадає нижче певного мінімуму – застій й стагнація. У свою чергу соціум злочинців також тяжіє до “ідеальної” структури, тобто в оптимальному варіанті складається з кількох констант (див. табл. 2). Сьогодні передчасно однозначно стверджувати, що “модуль злочинності” становить константу, яка дорівнює 5,6%, бо справжній рівень злочинності (з урахуванням латентної складової) ніхто достеменно не визначив, але думки й аргументи Д. Лі заслуговують на уважний розгляд.

Табл.2.

Ідеальна модель соціуму злочинців (гіпотеза Д. Лі).

| | | | | |
|---|-------------|---------------------------------|------------------------------------|---------------------|
| N – 100% | | | | |
| (населення певної країни) | | | | |
| 5,6% від N – необхідна дисгармонія (“нормальна” чисельність соціуму злочинців) | | | | |
| 20% | 25% | 24% | 5,6% | 11% |
| Неповнолітні | Рецидивісти | Особи, що вчинили тяжкі злочини | Особи, що вчинили злочини необачно | Особи жіночої статі |

[Див.: 23, с.173].

В українському суспільстві злочинність набула функціонального характеру, і рекрутування нових злочинців не є випадковим. Сьогодні достатньо широкі соціальні прошарки фактично не можуть виживати, займатися бізнесом або політикою, не порушуючи закон. І вони не належать до професійної злочинності. Якщо цю обставину можна ще “списати” на пострадянську реальність й несприятливі обставини перехідного періоду, то в Америці виникла інша ситуація. Сьогодні в цій країні є колосальна кількість арештантів (на 100 тисяч населення у тюрмах США знаходиться близько 700 осіб, тоді як, наприклад у Німеччині та Франції – близько 70). Професор Нільс Крісті, відомий норвезький кримінолог, присвятив проблемі збільшення тюремного соціуму на Заході спеціальне дослідження з підзаголовком: “Вперед, до Гулагу західного зразка”. Він показав, що правоохоронна діяльність, пенітенціарна система поступово перетворилися на потужну індустрію, яка годує велику кількість людей і фірм [21]. Через це злочинність отримала у “великому” соціумі якщо й не своїх захисників, то потужні прошарки осіб, чия доля, матеріальне благополуччя, кар’єра щільно пов’язані зі злочинністю.

Питання стосовно числових характеристик соціуму злочинців залишається відкритим і досі. Можна припустити стан динамічної рівноваги, коли соціум злочинців, втрачаючи своїх членів, у той же час постійно поповнюється з різних джерел.

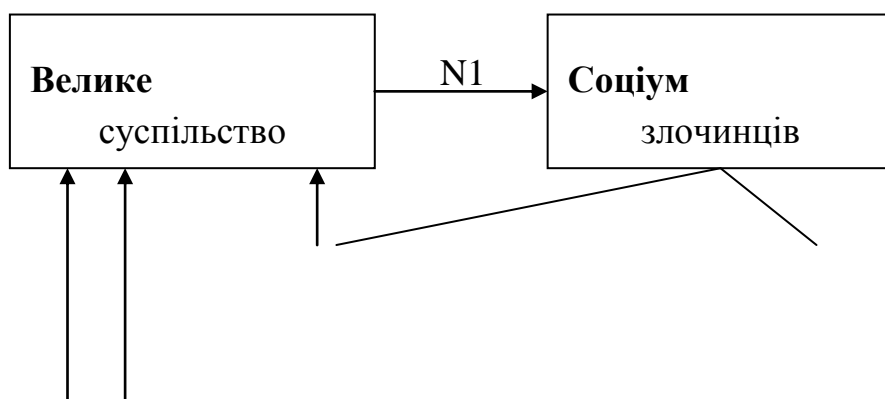



Рис.1. Динамічна модель формування соціуму злочинців.

На Рис.3 схематично відображено динамічну модель соціуму злочинців, яка фіксує як основні джерела поповнення, так і напрямки втрат одиниць соціуму. Суспільство постійно рекрутує злочинців, але певна їх частина постійно вибуває з означеного кола. Для динамічної рівноваги потрібно, аби втрати соціуму злочинців через діяльність правоохоронних органів, відмову суб'єктів від кримінальної діяльності “за власним бажанням” або смерть, старість і хвороби дорівнювалися припливу “неофітів”. Поповнення лав криміналітету головним чином відбувається за рахунок молоді і певних соціальних груп. Можна представити наступну формулу динамічної рівноваги:

$$N1 + N2 + N4 = N3 + N5 + N6$$

Таким чином, якщо 2000-го року в Україні було засуджено на загал 230903 особи, і абсолютна більшість з них хоча б тимчасово вибула з кола активних злочинців, то “велике суспільство” мусить рекрутувати не меншу кількість “неофітів” для поповнення поріділих лав. Оскільки не враховані ті, хто “зав’язав” на добровільній основі або через об’єктивні обставини, чисельність рекруту (за гіпотези динамічної рівноваги) може навіть перевищувати кількість засуджених.

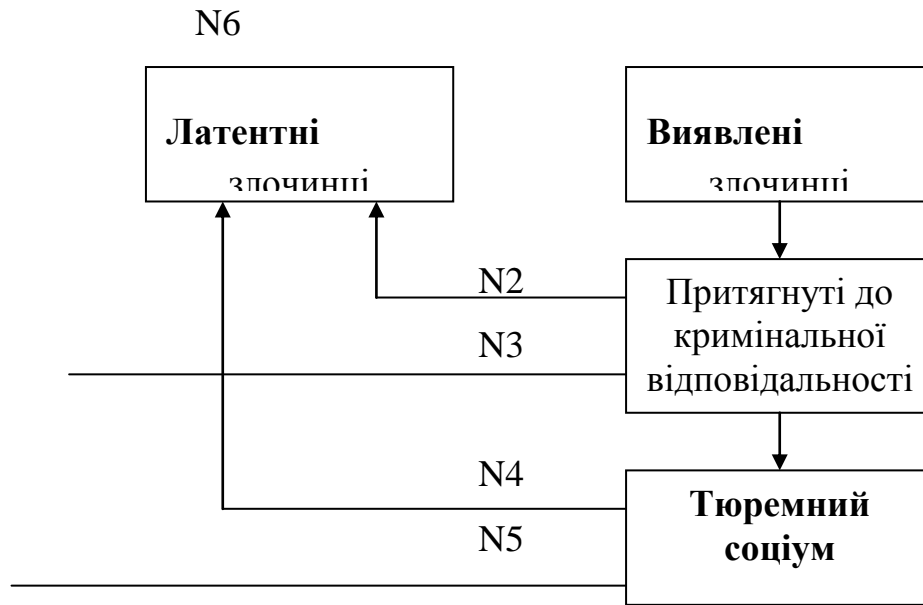
Заміна позначки рівності на знаки нерівності (< або >) у формулі означає: зростання соціуму злочинності чи його стагнацію. Це означає *флуктуації (коливання) соціуму злочинців* в залежності від зміни макросоціального (соціетального) контексту. Можливо найбільш динамічно соціум злочинців в Україні змінювався в період 1992–1995 рр. Кількість виявлених осіб, що тоді скоїли злочини зростала високими темпами, в середньому більш ніж на 10 відсотків щороку, а у 1995 р. – на 26,5%. Одночасно значно впала частка засуджених по відношенню до виявлених злочинців з 72,8 до 51,8 відсотків [20, с.18].

Тепер розглянемо структуру соціуму злочинців. В таблиці 3 наведено структура соціуму злочинців за даними 2002 року.

Табл.3

Особи, які вчинили злочини 2002 р.

| | |
|--|--|
| Всього – 270.307 (притягнуто до відповідальності 254.936) | |
| За статтю | |
| Чоловіки – 236.582 (87,5%) | Жінки – 33.725 (12,5%) |
| За віком | |
| Неповнолітні – 26.611 (9,8%) | Повнолітні – 243.696 (90,2%) |
| За ознакою зайнятості | |
| Працездатні, що не працювали і не вчилися, і офіційні безробітні – 199.988 (74,0%) | Мали роботу або навчалися – 70.319 (26,0%) |
| За ознакою рецидиву | |
| Раніше вчинили злочини – 39490 (14,6%), з них – 20.254 мали незняті або непогашені судимості | Раніше до кримінальної відповідальності не притягалися – 250.053 (85,4%) |

Найбільш суттєвим є те, що абсолютна більшість злочинів скоєно тими, хто не має роботи або не вчиться. Саме цей прошарок і є головним “донором” соціуму злочинців. В суспільстві є люди, що схильні до кримінального способу життя, з них утворюються рецидивісти і так звані професійні злочинці. Структуру соціуму злочинців можна також уявити як

низку концентричних кілець: серцевину становлять *професійні злочинці*, тобто найбільш стабільна частина соціуму, що підтримує певні кримінальні традиції, субкультуру, розглядає тюремне ув'язнення як перепочинок для наступної “роботи”; далі розташовано кільце *рецидивістів та звиклих злочинців*, які багаторазово порушують закон, але суміщають злочини з тою чи іншою основною сферою своєї діяльності; найбільш вагомим сектором буде загальна кількість так званих *ситуативних злочинців*, що скоїли свої злочини під тиском обставин, кампанії у наслідку легковажного рішення або сильних емоцій; нарешті, периферію складають *випадкові злочинці*, що порушили закон через легковажність, необережність тощо.

Дослідження професійної злочинності.

Саме професійні злочинці є найбільш цікавим об'єктом соціологічних досліджень через те, що вони уособлюють альтернативний світ і соціальні відносини порівняно з нормальним суспільством. Стосовно них головна “зброя” соціологів – масове опитування – зовсім не ефективна. Чи можливо опитати кількості злодіїв-професіоналів, та ще й репрезентативно їх відібрати із загалу? Навіть, якщо міліція згодиться допомагати, то нічого путнього не вийде. Силувати респондентів відповідати на питання анкети не можна. Соціологічне опитування – не допит, він базується на принципах добровільності, анонімності, щирості, довіри до тих, хто опитує. Обробляти анкети, де немає правдивої інформації, – безглуздя. Е. Сазерленд свого часу знайшов вихід із ситуації. Йому вдалося умовити лише одного професійного злодія, якому виповнилося 50 років, і який мав за плечима 20 років кримінального стажу і 3 судимості, щиро і повно відповідати на запитання. Таке опитування є прикладом якісного слабо структурованого біографічного інтерв'ю. Воно може розтягуватися на кілька днів і відбуватися у формі невимушених бесід. Дослідник робить записи (краще безпосередньо під час спілкування за допомоги диктофону), а потім опрацьовує текст, використовуючи специфічні прийоми. Цікаво, що Сазерленд запропонував своєму респонденту дати письмові відповіді у вільній формі на поставлені запитання, а потім дослідник вдався до процедури верифікації (перевірки) інформації, показуючи тексти іншим злодіям і поліцейським чиновникам. Кримінолога на разі очікував успіх через те, що він знайшов єдиний ефективний метод ззовні проникнути у закритий для стороннього ока світ професійних злочинців. Сазерленд видав книгу, де намагався зберегти мову і установки професійного злодія, яка стала свого роду науковим бестселером.

Подібну складну задачу наприкінці 90-х рр. вирішували соціологи Національного університету внутрішніх справ (м. Харків), коли в рамках

спільного з американськими вченими проекту виникла потреба дослідити норми і стандарти поведінки злочинців в організованих злочинних угрупованнях. В решті решт було обрано метод *монографічного опису*. Його суть полягає в тому, що визначається один об'єкт, який є автентичним представником того класу явищ, яким цікавиться дослідник, а потім він вивчається усіма можливими засобами. За матеріалами судових процесів було відібрано злочинну групу, яка діяла в 1996–97 рр. в Полтавській та Харківській областях. Це – доволі типова група загальнокримінального спрямування, що займалася крадіжками, грабунками, рекетом, шахрайствами. Вона нараховувала 7 осіб, які відбували різні терміни покарання в місцях позбавлення волі. Основним методом вивчення діяльності групи та її членів було визначено якісні інтерв'ю біографічного типу з засудженими. Додатково застосовувався метод вивчення і вторинної обробки документів, якими супроводжувався кримінальний процес – матеріали попереднього слідства і судові матеріали, – а також інтерв'ю зі співробітниками установ виконання покарань, які спостерігали засуджених. Треба зазначити, що попередньо за судовими матеріалами було відібрано сім організованих злочинних груп, до яких належало загалом 69 осіб. Але саме кременчуцька група дала найбільшу результативність: усі її учасники погодилися на інтерв'ю. Виняток складав відомий кримінальний авторитет, так званий “положенець”, яким проходив по цій кримінальній справі, але на момент дослідження вже благополучно звільнився... Досить велика попередня чорнова робота принесла цікаві наукові результати (за правилами подільники мають відбувати покарання в окремих місцях, отже соціологам треба було працювати у різних регіонах України). Наприклад, з'ясувалися структурні особливості організованої злочинності в Україні. На відміну від жорстко централізованих мафіозних структур, які характерні для Америки, структура організованої злочинності в Україні має горизонтальний профіль. Декілька не чисельних угруповань діють на певній території, можуть

підтримувати між собою “професійні” контакти, але залишаються автономними; вони сплачують частку прибутків місцевому авторитету для того, аби мати певний статус у кримінальному світі, бути ніби то “легальними” в очах криміналітету, а в разі потреби – звертатися за захистом. На разі роль кримінального авторитету виконував той самий “положенець”, якого і було засуджено за справою групи. Як з’ясувалося з інтерв’ю, його на цю “посаду” було “висвячено” російськими “зłodіями у законі” в одному з російських міст. Горизонтальна павутина є доволі життєздатною організаційною формою: в разі вдалого “удару” правоохоронних органів великі централізовані структури припиняють своє існування, а знищення одної або кількох територіальних груп проблеми не вирішують. Було також досліджено чинність ідеологічних впливів і функції кримінальних інститутів, які у сукупності складають загальну регулятивну основу соціуму злочинців: інститути “зłodія у законі” і кримінального старшинства, інститут чорної каси або “общака”, інститут зłodійської сходки (“сходняк”), інститути стигми (татування, сленг). Для того, щоб зробити висновок стосовно чинності й актуальності традиційних інститутів кримінального світу, було додатково опитано певну кількість засуджених і співробітників міліції за стандартизованими анкетами. Найбільш поширеним виявився інститут тюремного “общака”, з яким так чи інакше стикалися близька 40% опитаних злочинців. Склалося враження, що український кримінальний світ (порівняно з російським криміналітетом) не є ідеологічно заангажованим, і відбувається певна метаморфоза традиційної “зłodійської ідеї”. Наприклад, втратили свою “ідейну” силу татування, які стали чимось на зразок розваги, а не “паспорту”, що раніше був невід’ємною часткою тіла злочинця. Але є речі, які переходять від старого “закону” (низка правил професійних злочинців, яка склалася ще у 30–40 рр. ХХ ст.) до новоспечених “понять”. Це – ідея виключного статусу і переваги кримінального “братства” стосовно “фраєрів”, тобто не злочинців. Навіть, коли мова йде про тих, кого вони беруть “під

дах”, тобто дають нелегальні охоронні послуги, а фактично займаються договірним рекетом. Зрада, відверта брехня, або залякування і брутальне “доїння” у формі “гойдалки” є звичайними речами, і про них засуджені розказують з гордістю і цинізмом. Ось фрагмент інтерв’ю ватажка кременчуцької групи стосовно того, як вони чинили з підприємцями, яких ніби то охороняли:

«Занимались мы, конечно же, не только грабежами. Некоторым предпринимателям делали «крышу»: гарантировали безопасность занятия бизнесом и за это получали плату. Это нормальные и стабильные деньги. Однако, чтобы их регулярно получать требуется примерно раз в полгода сделать «качели», т.е. профилактику, чтобы человек не наглел, потому что все стремятся избавиться от зависимости, уйти от оплаты взносов в нашу пользу. Для профилактики примерно раз в полгода я связываюсь со своим знакомым, который, например, занимается таким же делом в Киеве. Говорю ему: мол, так и так, надо подъехать к этому предпринимателю, «наехать» на него, затребовать платить на них, а они будут делать «крышу». Приятель с бригадой «наезжает» на предпринимателя. Тот, конечно же, кричит, что у него уже есть «крыша», которой он платит, т.е. – мы. В ответ мой знакомый говорит, что его не волнует этот вопрос, и вообще моя бригада ничего не значит и ничего не стоит, и назначает сумму и день выплаты. Мой предприниматель звонит срочно мне, говорит, что на него «наехали», требует разобраться и т.п. Я беру пару своих ребят, для особого ажиотажа у нас с собой пара «волын» и приезжаю в назначенное время к своему предпринимателю, чтобы встретить «гостей». Для создания эффекта мы достаём «волыны», бряцаем ими, говорим что «порвём» обидчиков. При виде такой картины наш предприниматель уже готов платить на обе стороны, начинает нас уговаривать бросить эту затею с разборками, что лучше он заплатит. Однако мы не отступаем, так как вроде затронуты и наши личные интересы. В назначенное время приезжает мой приятель с бригадой, который

тоже выставляет на показ свои «пушки» и мы садимся за стол переговоров.

При «переговорном» процессе обязательно присутствует и мой предприниматель, чтобы произвести на него наибольшее психологическое воздействие. Тут начинается представление. Мы начинаем выяснять отношения между собой, при чём все время, выясняя обстоятельства разговора с «обидчиками» у предпринимателя, хватаем друг друга за грудки, машем «пушками». Я постоянно апеллирую к словам предпринимателя о разговоре с «обидчиками», знакомый мой обвиняет предпринимателя в клевете и т.п. Видя, что наш объект достаточно напуган и готов уже на что угодно, я выставляю его за дверь, якобы для вынесения окончательного вердикта. Через некоторое время мы выходим к нему, я сообщаю, что все вопросы улажены, и что надо накрыть для ребят моих и моего знакомого «поляну». В итоге спектакль заканчивается, мы едим «оттянутся» за счёт предпринимателя. После этого мой предприниматель продолжает добросовестно платить дань, а знакомый, благодарный и сытый возвращается домой. Такой же спектакль мы проигрываем, если возникает необходимость, и на его территории». [29, с.39–40]

Яка практична користь від соціологічних досліджень, якщо вчені не можуть змінити життя на краще і зробити його безпечним від злочинців? Сьогодні соціологи можуть ефективно вирішувати дві задачі: по-перше, висвітлювати “темні” боки нашої дійсності, давати правдиву інформацію громадськості, політикам і управлінцям, отже, збуджувати суспільство і громадську думку, справляти вплив на кримінальну політику держави; по-друге, соціологи вже мають усе необхідне для участі в розробці нових соціальних технологій, які б ставили бар’єри на шляху корупції, наркоманії, злочинності, слугували справі профілактики, попередження злочинності, сприяли кращій взаємодії населення і міліції.

Література:

1. Александров Ю.К. Очерки криминальной субкультуры. – М., 2002.
2. Антонян Ю.М. Убийства ради убийств. – М., 1998.
3. Антонян Ю.М., Ткаченко А.А., Шостакович Б.В. Криминальная сексология / Под. ред. Ю.М. Антоняна. – М., 1999.
4. Бачинин В.А. Осовы социологии права и преступления. – СПб., 2001.
5. Бачинин В.А. Философия права и преступления. – Харьков, 1999.
6. Вилсон К. Мир преступлений. Пер. с англ. – Смоленск, 1997.
7. Гернет М.Н. Избранные произведения. – М., 1974.
8. Гишинский Я. Криминология. Курс лекций. – СПб., 2002.
9. Готтфредсон М., Герші Т. Загальна теорія злочину: Пер. з англ. – Харків, 2000.
10. Доверие милиции и латентная преступность: взгляд украинских и российских исследователей / Ю.А. Свеженцева, В.А. Соболев, И.П. Рущенко, Е.Е. Тонков, В.И. Диденко. – Харьков, 2002.
11. Дриль Д.А. Учение о преступности и мерах борьбы с нею. – СПб., 1912.
12. Дюркгейм Э. Социология. Ее предмет, метод, предназначение: Пер. с фр. – М., 1995.
13. Иншаков С.М. Зарубежная криминология. – М., 1997.
14. Кетле А. Социальная система и законы ею управляющие: Пер. с фр. – СПб., 1866.
15. Кирпичников А.И. Взятка и коррупция в России. – СПб., 1997.
16. Кистяковский А.Ф. Исследование о смертной казне. – Тула, 2000.
17. Кларк Р. Преступность в США. Замечания по поводу ее природы, причин, предупреждения и контроля: Пер. с англ. – М., 2002.
18. Криминология / Под ред. Дж. Ф. Шели. Пер. с англ. – СПб., 2003.
19. Криминология: словарь-справочник. Составитель Х.-Ю. Кернер: Пер. с нем. – М., 1998.
20. Криміногенна ситуація в Україні: оцінка, тенденції проблеми. – К., 1997.

- 21.Кристи Н. Борьба с преступностью как индустрия. Вперед к Гулагу западного образца. – М., 2001.
- 22.Лейн Б. пытки и наказания: Пер. с англ. – Смоленск, 1977.
- 23.Ли Д.А. Преступность как социальное явление. – М., 1997.
- 24.Ломброзо Ч. Женщина преступница и проститутка // Ломброзо Ч. Гениальность и помешательство: Пер. с итальян. – Ростов н/Д., 1997.
- 25.Лунеев В.В. Преступность XX века. Мировые, региональные и российские тенденции / Пред. акад. В.Н. Кудрявцева. – М., 1999.
- 26.Мертон Р.К. Социальная теория и социальная структура (фрагменты) / Под общ. Ред. В.В. Танчера; Реферативный перевод и вступ. статья В. Костинской. – К., 1996.
- 27.Норрис Дж. Серийные убийцы / Пер. с англ. О. Кутуминой. – М.: КРОН-ПРЕСС, 1998. – 320 с.
- 28.Олейник А.Н. Тюремная субкультура в России: от повседневной жизни до государственной власти. – М., 2001.
- 29.Организованные преступные группы в Украине: традиционное и типичное (социологический очерк). – Харьков, 2002.
- 30.Пирожков В.Ф. Криминальная психология. – М., 2001.
- 31.Ривман Д.В., Устинов В.С. Виктимология. – СПб., 2000.
- 32.Рущенко І.П. Соціологія злочинності. – Харків, 2001.
- 33.Социология преступности: Современные буржуазные теории / Сб. статей: Пер. с англ. – М., 1966.
- 34.Тард Г. Преступник и преступление: Пер. с фр. / Под ред. М.Н. Гернета.– М., 1906.
- 35.Ферри Э. Уголовная социология: В 2-х т.: Пер. с фр. – СПб., 1910. – Т.1. – Т.2.
- 36.Фокс В. Введение в криминологию: Пер. с англ. – М., 1980.
- 37.Чалидзе В. Уголовная Россия. – М., 1990.

38. Шнайдер Г.Й. Криминология: Пер. с нем. / Под общ. ред. и с предисл. Л.О. Иванова. – М., 1994.
39. Шур Э.М. Наше преступное общество (социальные и правовые источники преступности в Америке) / С пред. и под ред. В.Н. Кудрявцева: Пер. с англ. – М., 1977.
40. Яковлев А.М. Теория криминологии и социальная практика. – М., 1985.

**Рис. 1 Динаміка рівня злочинності в Україні (1972-2003 рр.)
загальна кількість зареєстрованих злочинів**

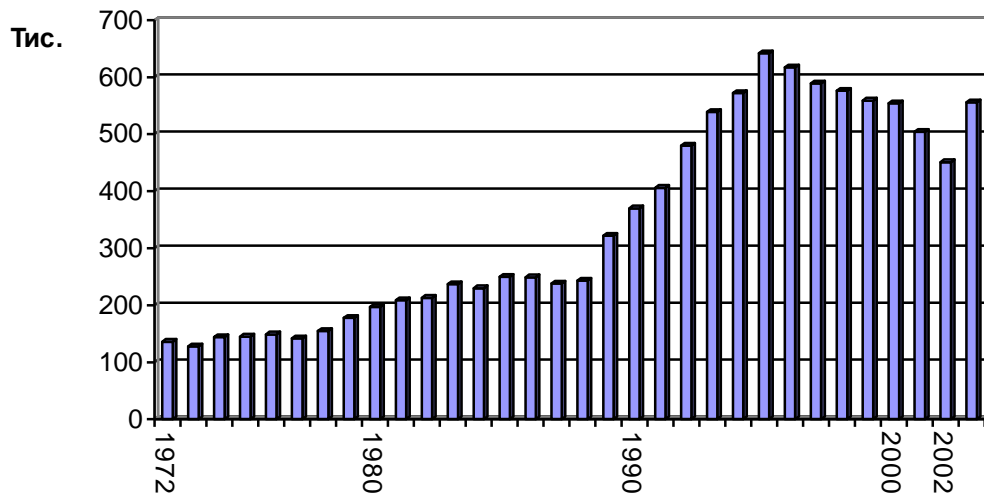

**Кількість арештів
на 100 осіб**

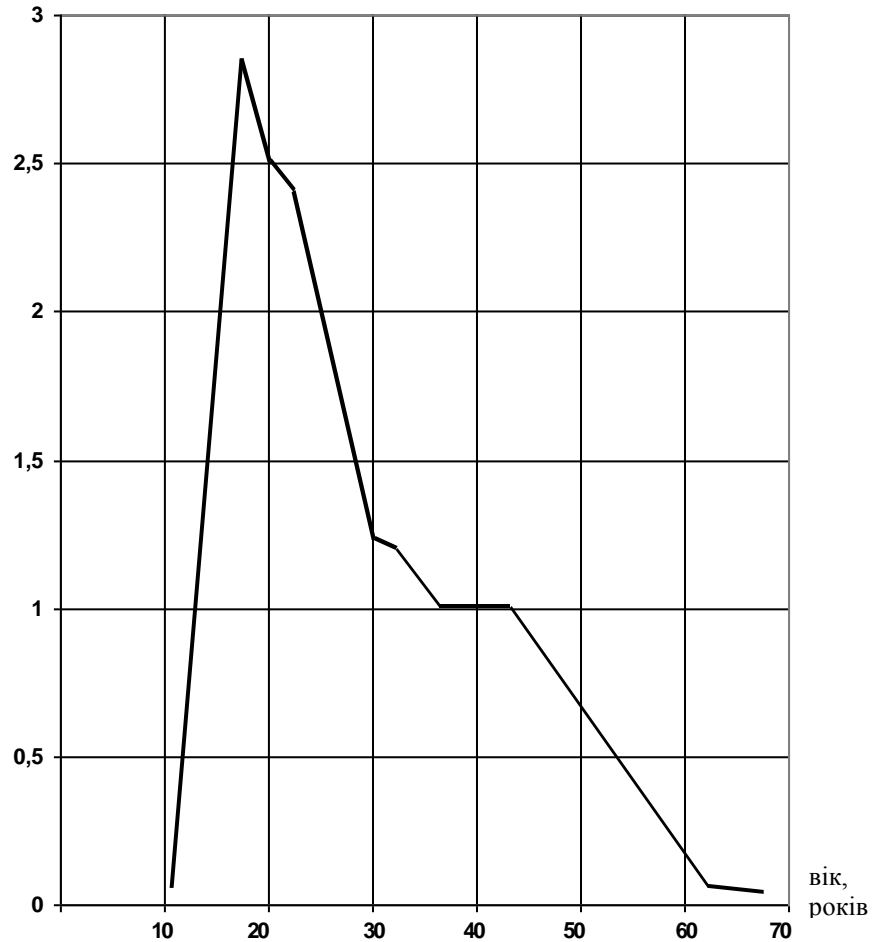

Рис. 2.
Віковий розподіл осіб,
заарештованих за різні
види правопорушень.